

Spis treści

Dixi-Car S.A.

CHEVROLET Autoryzowany Dystrybutor

ul. Czarnieckiego 108
26-600 Radom
tel. (48) 360 98 26 wew.3

www.dixi-car.pl

Wprowadzenie	2
W skrócie	6
Kluczyki, drzwi i szyby	20
Fotele, elementy bezpieczeństwa	37
Schowki	56
Wskaźniki i przyrządy	63
Oświetlenie	92
System audio-nawigacyjny	99
Ogrzewanie, wentylacja i klimatyzacja	193
Prowadzenie i użytkowanie	203
Pielęgnacja samochodu	221
Serwisowanie samochodu	266
Dane techniczne	276
Informacje dla klienta	287
Indeks	290

Wprowadzenie

Wprowadzenie

Niniejszy samochód stanowi inteligentnie zaprojektowane połączenie zaawansowanych technologii i bezpieczeństwa, ponadto jest przyjazny środowisku naturalnemu i ekonomiczny w użyciu.

Ta Instrukcja obsługi zapewnia użytkownikowi wszystkie informacje, jakie są potrzebne, by prowadzić samochód bezpiecznie i wydajnie.

Również pasażerowie powinni być świadomi zagrożeń związanych z nieprawidłową eksploatacją.

Kierowca musi zawsze postępować zgodnie z przepisami prawa kraju, w którym obecnie się znajduje. Przepisy te mogą odbiegać od informacji zawartych w tej instrukcji obsługi.

Gdy wymagana jest wizyta w warsztacie, zalecamy korzystanie z usług stacji serwisowych Chevrolet Partner.

Wszystkie stacje serwisowe Chevrolet Partner oferują najwyższy poziom usług po konkurencyjnych

cenach. Doświadczony i przeszkolony przez firmę Chevrolet personel pracuje zgodnie ze specjalnymi instrukcjami serwisowymi.

Dokumentacja dostarczona wraz z samochodem powinna zawsze być przechowywana w jego wnętrzu, tak aby była łatwo dostępna.

Korzystanie z instrukcji obsługi

- W niniejszej instrukcji uwzględniono wszystkie opcje oraz elementy wyposażenia dostępne dla tego modelu. **Niektóre opisy, włączając w to ilustracje wyświetlanych ekranów oraz funkcje menu, mogą nie odnosić się do używanego pojazdu ze względu na występowanie różnych wariantów, wersji dostępnych w wybranych krajach, wyposażenia specjalnego oraz akcesoriów.**
- Rozdział „W skrócie” zawiera przegląd najważniejszych funkcji samochodu.

- Spis treści znajdujący się na początku podręcznika oraz w każdym rozdziale ułatwia zlokalizowanie szukanych informacji.
- Indeks umożliwia odnalezienie wszystkich wystąpień szukanej informacji w całej instrukcji obsługi.
- Niniejsza instrukcja obsługi dotyczy wersji z kierownicą po lewej stronie. Wskazówki i procedury dotyczące wersji z kierownicą po prawej stronie są bardzo podobne.
- W Instrukcji obsługi wykorzystano fabryczne oznaczenia silników. Odpowiadające im oznaczenia handlowe można znaleźć w rozdziale „Dane techniczne”.
- Informacje dotyczące kierunku, np. w lewo lub w prawo bądź do przodu lub do tyłu, zawsze podawane są względem kierunku jazdy.
- Wyświetlane ekrany mogą być niedostępne w języku polskim.

- Wyświetlane komunikaty i napisy występujące na etykietach we wnętrzu pojazdu pisane są czcionką **pogrubioną**.

Oznaczenia Niebezpieczeństwo, Ostrzeżenie, Przestroga

⚠ Niebezpieczeństwo

Akapity oznaczone słowem **⚠ Niebezpieczeństwo** zawierają informacje o zagrożeniach wiążących się z ryzykiem śmierci. Zlekceważenie podanych informacji może doprowadzić do śmierci.

⚠ Ostrzeżenie

Tekst oznaczony jako **⚠ Ostrzeżenie** zawiera informacje o zagrożeniu wypadkiem lub obrażeniami ciała. Zlekceważenie podanych informacji może doprowadzić do odniesienia obrażeń.

Przestroga

Tekst oznaczony słowami **Przestroga** zawiera informacje o możliwości uszkodzenia samochodu. Zlekceważenie podanych informacji może doprowadzić do uszkodzenia samochodu.

Symbole

Odwołania do innych stron instrukcji są oznaczone symbolem ↗. Symbol ↗ należy czytać jako „patrz strona”.

Życzymy szerokiej drogi!

Chevrolet

W skrócie

Informacje dotyczące pierwszej jazdy

Odblokowanie zamków samochodu

Nadajnik zdalnego sterowania



Aby odblokować drzwi i klapy bagażnika, nacisnąć przycisk .
Otworzyć drzwi, ciągnąc za klamkę.
Aby otworzyć klapy tylną, nacisnąć przycisk pod listwą ozdobną.

Naciśnięcie przycisku  spowoduje odblokowanie i otwarcie wyłącznika klapy bagażnika.

Nadajnik zdalnego sterowania
⇨ 20, centralny zamek ⇨ 22,
przestrzeń bagażowa ⇨ 26.

Regulacja foteli przednich

Regulacja pozycji fotela



Pociągnąć za uchwyt, przesunąć fotel, zwolnić uchwyt.

Regulacja fotela ⇨ 39, pozycja fotela ⇨ 38.

Regulacja oparcia fotela

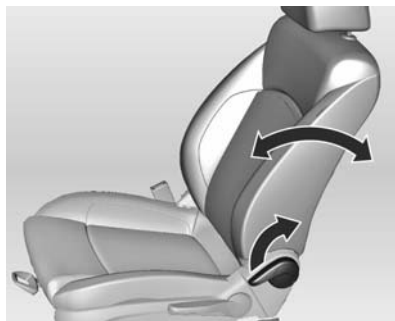

Pociągnąć dźwignię, ustawić nachylenie i zwolnić dźwignię. Mechanizm fotela powinien się zatrzasnąć w wybranym położeniu.

Regulacja fotela ⇨ 39, pozycja fotela ⇨ 38.

Regulacja wysokości siedziska fotela

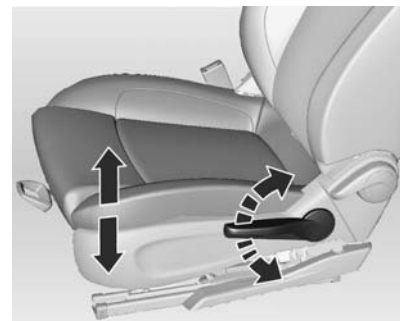

Ustawić siedzisko na odpowiedniej wysokości, przemieszczając kilkakrotnie dźwignię w górę lub w dół.

W górę: = podnoszenie siedziska
W dół: = opuszczanie siedziska

Fotele ⇨ 39, pozycja fotela ⇨ 38.

Regulacja wysokości zagłówków

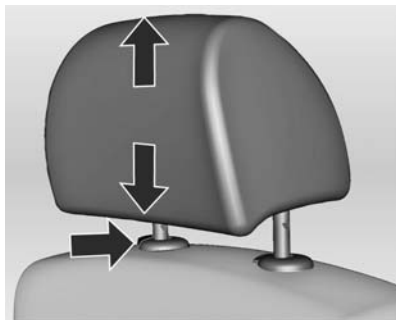

Aby wyregulować wysokość zagłówka, pociągnąć go w górę. W celu przesunięcia zagłówka w dół, wcisnąć blokadę i docisnąć zagłówek.

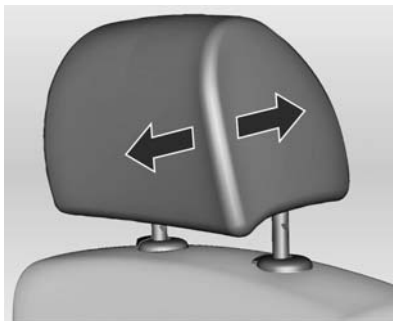

Aby wyregulować zagłówek w poziomie, pociągnąć go do przodu i zablokować w jednej z trzech pozycji. Aby ponownie przesunąć go do tyłu, pociągnąć całkowicie do przodu, a następnie zwolnić. Zagłówki ⇨ 37.

Pasy bezpieczeństwa



Wyciągnąć pas bezpieczeństwa i zatrzasnąć klamrę w zamku. Pas nie może być poskręcany i musi ściśle przylegać do ciała. Oparcia foteli nie powinny być zbyt odchylone do tyłu (maksymalny kąt odchylenia wynosi około 25°).

W celu odpięcia pasa nacisnąć czerwony przycisk na zamku pasa.

Pasy bezpieczeństwa ⇨ 42, poduszki powietrzne ⇨ 46, pozycja fotela ⇨ 38.

Regulacja lusterek

Lusterko wewnętrzne



W celu zmniejszenia intensywności światła odbijającego się w lusterku zmienić położenie dźwigni znajdującej się w dolnej części lusterka.

Lusterko wewnętrzne ↗ 32,
wewnętrzne lusterko
elektrochromatyczne ↗ 32.

Lusterka zewnętrzne



Wybrać żądane lusterko zewnętrzne i przeprowadzić jego regulację.

Elektryczna regulacja ↗ 31,
wypukłe lusterka zewnętrzne ↗ 31,
składanie lusterek zewnętrznych
↗ 31, podgrzewane lusterka
zewnętrzne ↗ 32.

Regulacja położenia kierownicy



Odblokować dźwignię, wyregulować położenie kierownicy, a następnie zablokować dźwignię i upewnić się, że kierownica jest prawidłowo unieruchomiona. Nie dokonywać regulacji kierownicy, jeśli samochód nie został unieruchomiony i nie wyłączono blokady kierownicy.

Poduszki powietrzne ↗ 46,
położenia kluczyka w wyłączniku
zapłonu ↗ 204.

Widok ogólny deski rozdzielczej

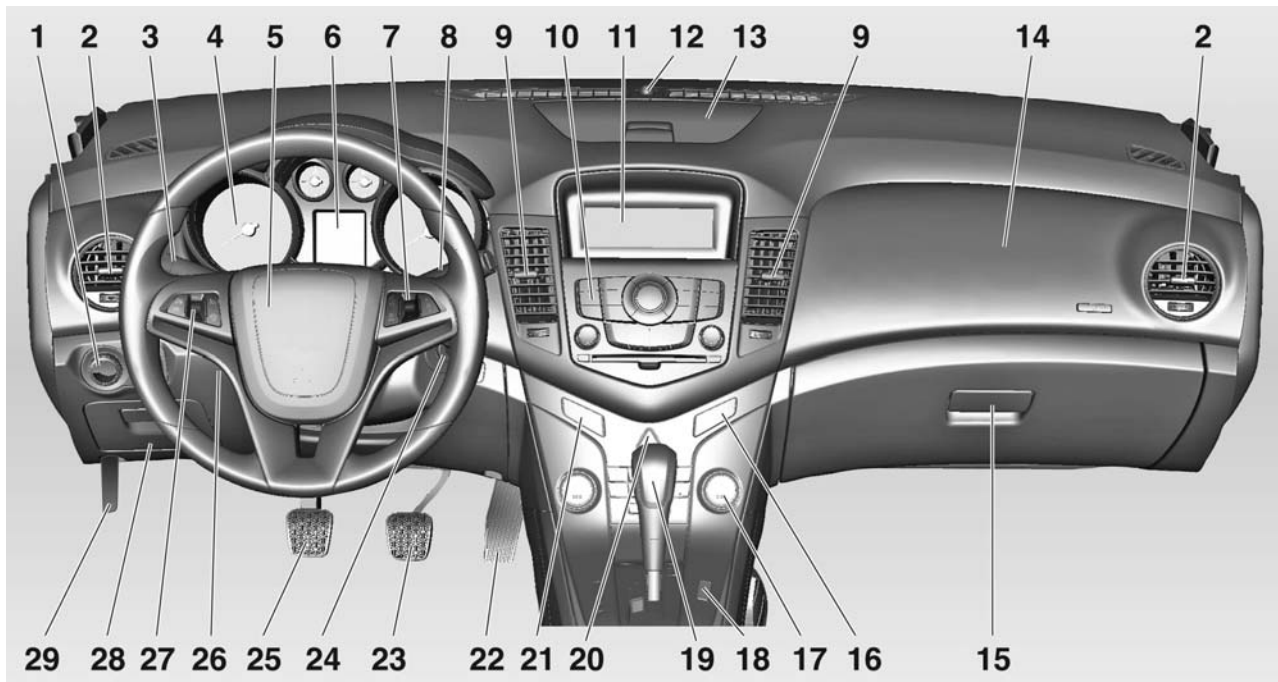

1	Przełącznik świateł 92	9	Środkowe kratki nawiewu powietrza 200	20	Światła awaryjne 94
	Przednie światła przeciwmgielne 95	10	System audio-nawigacyjny .. 99	21	Centralnego zamka 22
	Tyłne światło przeciwmgielne 95	11	Wyświetlacz informacyjny 81	22	Pedał przyspieszenia 203
	Podświetlenie wskaźników .. 96	12	Dioda sygnalizująca stan autoalarmu 28	23	Pedał hamulca 212
2	Boczne kratki nawiewu powietrza 200	13	Schowki 56	24	Wyłącznik zapłonu z blokadą kierownicy 204
3	Kierunkowskazy, sygnał świetlny, światła mijania i drogowe 95	14	Poduszka powietrzna pasażera 46	25	Pedał sprzęgła 203
	Oświetlenie asekuracyjne 98	15	Schówek w desce rozdzielczej 57	26	Regulacja położenia kierownicy 63
	Światła pozycyjne 96	16	Lampka kontrolna informująca o wyłączeniu poduszek powietrznych oraz przypomnienie o niezapięciu pasa bezpieczeństwa 76	27	Automatyczna kontrola prędkości 215
	Wyświetlacz informacyjny kierowcy 80	17	Układ sterowania ogrzewania, wentylacji i klimatyzacji 193	28	Schówek, skrzynka bezpieczników 244
4	Wskaźniki i przyrządy 69	18	Układ kontroli trakcji 213	29	Dźwignia otwierania pokrywy silnika 223
5	Sygnał dźwiękowy 64		Układ stabilizacji toru jazdy 214		
	Poduszka powietrzna po stronie kierowcy 46	19	Dźwignia zmiany biegów, automatyczna skrzynia biegów 208		
6	Wyświetlacz informacyjny kierowcy 80		Manualna skrzynia biegów 211		
7	Elementy sterujące na kole kierownicy 63				
8	Wycieraczki i spryskiwacze przedniej szyby, wycieraczka i spryskiwacz tylnej szyby 64				

Światła zewnętrzne



Przełącznik obrotowy świateł

AUTO = automatyczne sterowanie światłami: Reflektory są włączane i wyłączane automatycznie

 = włączenie lub wyłączenie automatycznego układu oświetlenia

 = światła pozycyjne

 = światła mijania / drogowe

Wersje bez automatycznego sterowania światłami:

0 = wyłączone

Naciśnięcie przełącznika świateł

 = przednie światła przeciwmgielne

 = tylne światło przeciwmgielne

Oświetlenie ⇨ 92.

Sygnal świetlny, światła drogowe i mijania

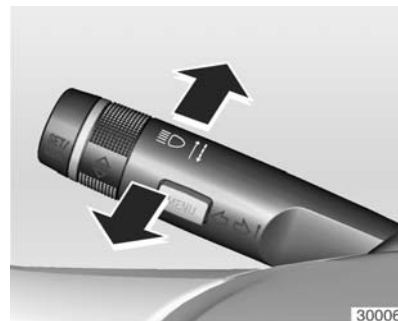

sygnal świetlny = pociągnąć dźwignię

światła drogowe = popchnąć dźwignię

światła mijania = popchnąć lub pociągnąć dźwignię

Światła drogowe ⇨ 93, sygnal świetlny ⇨ 93, automatyczne sterowanie oświetleniem ⇨ 92.

Sygnalizacja skrętu i zmiany pasa ruchu



prawa strona = dźwignia w górę
lewa strona = dźwignia w dół

Sygnalizacja skrętu i zmiany pasa ruchu ↷ 95, światła pozycyjne ↷ 96.

Światła awaryjne



Do ich obsługi służy przycisk .
Światła awaryjne ↷ 94.

Sygnał dźwiękowy



Nacisnąć przycisk .

Wycieraczki i spryskiwacze

Wycieraczki przedniej szyby

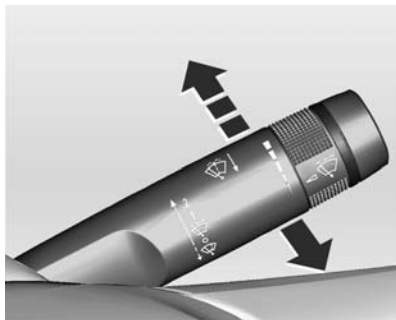

- 2** = praca szybka
- 1** = praca powolna
-  = praca przerywana lub praca automatyczna sterowana czujnikiem deszczu
- O** = wyłączone

Aby przetrzeć szybę przednią tylko raz w sytuacji, gdy wycieraczki są wyłączone, wystarczy popchnąć ich dźwignię w dół.

Wycieraczki przedniej szyby ⇨ 64,
wymiana piór wycieraczek ⇨ 232.

Spryskiwacz przedniej szyby

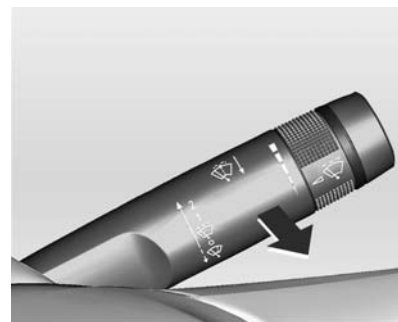

Pociągnąć dźwignię.

Spryskiwacze przedniej szyby
⇨ 64, płyn do spryskiwaczy ⇨ 230.

Wycieraczka i spryskiwacz tylnej szyby

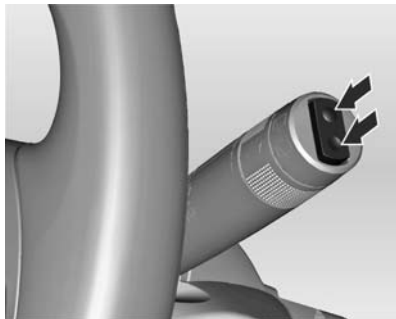

W celu włączenia wycieraczki tylnej szyby nacisnąć przełącznik:

górną część przełącznika	= praca ciągła
dolną część przełącznika	= praca przerywana
położenie środkowe	= wyłączona

Wycieraczka/spryskiwacz tylnej szyby ↪ 66.



Popchnąć dźwignię.

Szyba tylna zostanie spryskana płynem, a wycieraczka wykona kilka cykli pracy.

Ogrzewanie, wentylacja i klimatyzacja

Ogrzewanie tylnej szyby, ogrzewanie lusterek zewnętrznych



Ogrzewanie można włączyć, naciskając przycisk .

Ogrzewanie tylnej szyby ↪ 35.

Usuwanie zaparowania oraz oblodzenia szyb



Nacisnąć przycisk .

Pokrętkę temperatury ustawić w położeniu najmocniejszego ogrzewania.

Włączyć chłodzenie .

Włączyć ogrzewanie tylnej szyby .

Układ sterowania ogrzewania, wentylacji i klimatyzacji ⇨ 193.

Skrzynia biegów

Manualna skrzynia biegów



Bieg wsteczny: po zatrzymaniu pojazdu nacisnąć pedał sprzęgła, pociągnąć w górę pierścień znajdujący się na dźwigni zmiany biegów i włączyć bieg.

Jeśli biegowi nie można włączyć, ustawić dźwignię w położeniu neutralnym, zwolnić i ponownie wcisnąć pedał sprzęgła, a następnie ponownie wybrać bieg.

Manualna skrzynia biegów ⇨ 211.

Automatyczna skrzynia biegów



P = położenie postojowe

R = bieg wsteczny

N = położenie neutralne

D = położenie jazdy

Tryb manualny: przesunąć dźwignię zmiany biegów z położenia **D** w lewo.

+ = wyższy bieg

- = niższy bieg

Dźwignię można przestawić z położenia **P** tylko przy włączonym zapłonie i wciśniętym pedale

hamulca. W celu przestawienia dźwigni zmiany biegów w położenie **P** lub **R** wcisnąć przycisk zwalnający. Automatyczna skrzynia biegów ⇨ 208.

Ruszanie

Czynności kontrolne przed jazdą

- Sprawdzić ciśnienie powietrza w oponach i stan opon ⇨ 247, ⇨ 285.
- Sprawdzić poziom oleju silnikowego i innych płynów ⇨ 227.
- Sprawdzić, czy wszystkie okna, lusterka i światła zewnętrzne działają prawidłowo, nie są zabrudzone, zaśnieżone lub oblodzone oraz czy tablice rejestracyjne są czyste i czytelne.
- Sprawdzić, czy położenie foteli, pasów bezpieczeństwa i lusterek jest prawidłowe ⇨ 38, ⇨ 44, ⇨ 31.
- Rozpędzić samochód do niewielkiej prędkości i sprawdzić poprawność działania hamulców (zwłaszcza gdy są one mokre).

Uruchamianie silnika za pomocą wyłącznika zapłonu

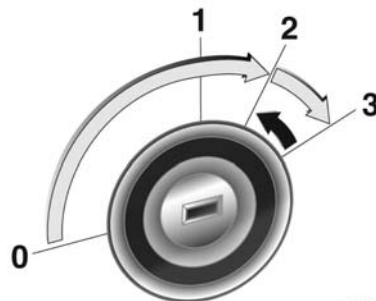

30047

- Obrócić kluczyk w położenie 1.
- Obrócić częściowo koło kierownicy w celu zwolnienia jego blokady.
- Manualna skrzynia biegów: nacisnąć pedał sprzęgła.
- Automatyczna skrzynia biegów: nacisnąć pedał hamulca i przestawić dźwignię zmiany biegów w położenie **P** lub **N**.
- Nie wciskać pedału przyspieszenia.

- Silniki wysokoprężne: obrócić kluczyk zapłonu w położenie **2** w celu włączenia wstępnego podgrzewania silnika, aż do momentu zgaśnięcia kontrolki .
- Obrócić kluczyk w położenie **3** i zwolnić, gdy silnik zacznie pracować.

Przed ponownym uruchomieniem silnika lub w celu jego wyłączenia, należy ustawić kluczyk ponownie w pozycji **0**.



Parkowanie

- Zawsze zaciągać hamulec postojowy bez wciskania przycisku zwalniającego. W przypadku parkowania na pochyłości zaciągać hamulec postojowy z maksymalną siłą. Jednocześnie wcisnąć pedał hamulca, aby zmniejszyć działające siły.
- Wyłączyć silnik. Obrócić kluczyk zapłonu w położenie **0**, a następnie wyjąć go. Obrócić koło kierownicy aż do jego zablokowania.

W przypadku samochodów z automatyczną skrzynią biegów, przestawić dźwignię zmiany biegów w położenie **P** i wyjąć kluczyk.

- Jeśli samochód został zaparkowany na równej, poziomej nawierzchni lub na wzniesieniu – w taki sposób, że jest skierowany w górę, przed wyłączeniem zapłonu wybrać pierwszy bieg lub ustawić dźwignię zmiany biegów w położeniu **P**. Należy także skrócić koła przednie w stronę przeciwną do krawężnika.

Jeśli samochód został zaparkowany na wzniesieniu – w taki sposób, że jest skierowany w dół, przed wyłączeniem zapłonu wybrać bieg wsteczny lub ustawić dźwignię zmiany biegów w położeniu **P**. Koła przednie należy skrócić w stronę krawężnika.

- Zamknąć wszystkie szyby i okno dachowe.
- Zablokować zamki samochodu przyciskiem  na nadajniku zdalnego sterowania.
- Włączyć autoalarm  28.
- Nie parkować samochodu na nawierzchni pokrytej materiałem łatwopalnym. Wysoka temperatura układu wydechowego może spowodować zapłon.
- Wentylatory chłodzące mogą pracować nawet po wyłączeniu silnika  222.
- Po jeździe z wysokimi prędkościami obrotowymi lub z dużym obciążeniem silnika należy przed wyłączeniem silnika

przez pewien czas jechać bez jego nadmiernego obciążania lub na ok. 1 lub 2 minuty pozostawić go na biegu jałowym. W przeciwnym razie może dojść do uszkodzenia turbosprężarki.

Kluczyki, zamki ⇄ 20.

Kluczyki, drzwi i szyby

Kluczyki, zamki	20
Drzwi	26
Zabezpieczanie samochodu	27
Lusterka zewnętrzne	31
Lusterka wewnętrzne	32
Szyby	33
Dach	35

Kluczyki, zamki

Kluczyki

Kluczyki zapasowe

Numer kluczyka jest zamieszczony na oddzielnym identyfikatorze.

Ponieważ kluczyk stanowi część układu immobilizera, przy zamawianiu zamiennika należy podać numer kluczyka oryginalnego. Zamki ⇨ 262.

Kluczyk składany



Nacisnąć przycisk, aby wysunąć kluczyk. W celu złożenia kluczyka, najpierw nacisnąć przycisk.

Nadajnik zdalnego sterowania



Umożliwia obsługę następujących elementów:

- Centralny zamek
- Autoalarm
- Bagażnik

Zasięg nadajnika zdalnego sterowania wynosi około 25 metrów. Na zasięg mogą mieć wpływ czynniki zewnętrzne.

Zadziałanie jest potwierdzone mignięciem świateł awaryjnych.

Z nadajnikiem należy obchodzić się ostrożnie, chronić go przed wilgocią i wysoką temperaturą oraz nie używać bez potrzeby.

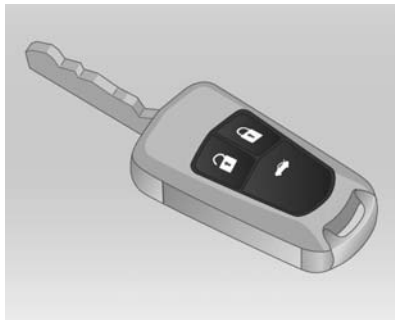

Usterka

Jeśli uruchomienie centralnego zamka za pomocą nadajnika zdalnego sterowania nie jest możliwe, może to być spowodowane następującymi przyczynami:

- został przekroczony zasięg nadajnika,
- rozładowała się bateria w nadajniku,
- nadajnika często i wielokrotnie używano poza zasięgiem odbioru (wymagana będzie ponowna synchronizacja),
- doszło do przeciążenia centralnego zamka w wyniku jego wielokrotnego włączania i wyłączania w krótkich odstępach czasu (zasilanie zostaje wówczas na krótko odłączone),
- wystąpiły zakłócenia spowodowane silniejszymi falami radiowymi pochodzącymi z innych źródeł.

Odblokowywanie zamków drzwi
↻ 22.

Ustawienia podstawowe

Ustawienia kilku opcji można zmienić za pomocą wyświetlacza informacyjnego w menu **Ustawienia**. Personalizacja ustawień ↻ 86.

Wymiana baterii nadajnika zdalnego sterowania

Baterię należy wymienić na nową od razu, jak tylko zauważalnie spadnie zasięg nadajnika.

Zużytych baterii i akumulatora nie należy wyrzucać wraz z innymi odpadami domowymi. Wymagane jest dostarczenie tych odpadów do odpowiedniego punktu zbiórki.

Kluczyk składany

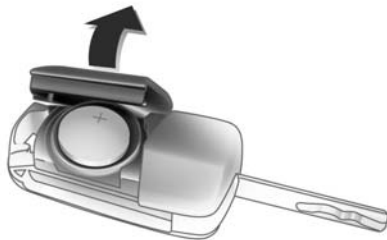

Rozłożyć kluczyk i otworzyć obudowę. Wymienić baterię, zwracając uwagę na ułożenie biegunów (użyć baterii typu CR 2032). Zamknąć obudowę i przeprowadzić synchronizację.

Kluczyk jednoczęściowy

Wymianę baterii zlecić warsztatowi.

Ustawienia zapisywane

Zawsze po wyjęciu kluczyka z wyłącznika zapłonu automatycznie zapamiętywane są następujące ustawienia dla kluczyka:

- Elektroniczny układ sterowania klimatyzacji
- Oświetlenie
- System Infotainment
- Centralny zamek

Kolejne włożenie danego kluczyka do wyłącznika zapłonu spowoduje automatyczne przywrócenie zapisanych ustawień.

Personalizacja ustawień ⇨ 86.

Centralny zamek

Służy do odblokowywania i zablokowania zamków drzwi, przestrzeni bagażowej oraz klapki wlewu paliwa.

Pociągnięcie za wewnętrzną klamkę drzwi powoduje otwarcie danych drzwi.

Uwaga

W razie wypadku następuje automatyczne odblokowanie zamków samochodu.



Odblokowanie zamków

Nadajnik zdalnego sterowania



Nacisnąć przycisk .

Dostępne są dwa ustawienia:

- Aby odblokować wyłącznie drzwi kierowcy, nacisnąć przycisk  jeden raz. W celu odblokowania wszystkich drzwi, klapki bagażnika i klapki wlewu paliwa nacisnąć przycisk  dwukrotnie.

- W celu odblokowania wszystkich drzwi, klapy bagażnika i klapki wlewu paliwa nacisnąć przycisk  jeden raz.

Ustawienia opcji można zmienić za pomocą wyświetlacza informacyjnego w menu **Ustawienia**. Personalizacja ustawień ⇨ 86.

Ustawienia opcji można przypisywać do kluczyka, który jest aktualnie używany; ustawienia zapisywane ⇨ 22.

Blokowanie zamków

Nadajnik zdalnego sterowania

Zamknąć drzwi, przestrzeń bagażową i klapkę wlewu paliwa.



Nacisnąć przycisk .

Jeśli drzwi kierowcy nie zostaną prawidłowo zamknięte, centralny zamek nie zadziała. Personalizacja ustawień ⇨ 86.

Odblokowanie klapy tylnej

5-drzwiowy hatchback



W zależności od wybranego ustawienia nacisnąć raz lub dwa razy przycisk . Tylna klapa zostanie odblokowana i otwarta.

Personalizacja ustawień ⇨ 86.

Wersja 4-drzwiowa





Nacisnąć przycisk . Kłapa tylna zostanie odblokowana i otwarta, a wszystkie drzwi pozostaną zablokowane.

Przyciski centralnego zamka

Służą do blokowania i odblokowywania zamków wszystkich drzwi, kłapy bagażnika oraz klapki wlewu paliwa.



W celu zablokowania nacisnąć przycisk .

W celu odblokowania nacisnąć przycisk .

Gdy kluczyk znajduje się w wyłączniku zapłonu, zablokowanie jest możliwe, tylko jeśli wszystkie drzwi są zamknięte.

Usterka w układzie zdalnego sterowania**Odblokowanie zamków**

Ręcznie odblokować drzwi kierowcy, przekręcając kluczyk w zamku. Aby odblokować zamki pozostałych drzwi, kłapy bagażnika i klapki wlewu paliwa, włączyć zapłon i nacisnąć przycisk  centralnego zamka. W celu wyłączenia zabezpieczenia przed kradzieżą należy włączyć zapłon.

Blokowanie zamków

Aby zablokować zamki drzwi, kłapy bagażnika i klapki wlewu paliwa, włączyć zapłon i nacisnąć przycisk  centralnego zamka. Następnie zamknąć drzwi kierowcy i zablokować je od zewnątrz, korzystając z kluczyka.

Usterka centralnego zamka

Odblokowanie zamków

Ręcznie odblokować drzwi kierowcy, przekręcając kluczyk w zamku. Pozostałe drzwi można otworzyć poprzez dwukrotne pociągnięcie wewnętrznej klamki. Klapki wlewu paliwa nie będzie można otworzyć. W celu wyłączenia zabezpieczenia przed kradzieżą należy włączyć zapłon  28.

Odblokowanie kłapy tylnej



Pociągnąć klamkę po wewnętrznej stronie kłapy tylnej.

Blokowanie zamków

We wszystkich drzwiach oprócz drzwi kierowcy wcisnąć wewnętrzne przyciski blokady. Następnie zamknąć drzwi kierowcy i zablokować je od zewnątrz, korzystając z kluczyka. Klapki wlewu paliwa i kłapy tylnej nie można zablokować.

Blokada tylnych drzwi



Ostrzeżenie

Blokadę tylnych drzwi należy uruchamiać zawsze, gdy na fotelach tylnych są przewożone dzieci.

Korzystając z kluczyka lub odpowiedniego śrubokręta, obrócić przełączniki blokad w tylnych drzwiach w położenie poziome. Po włączeniu blokady otwarcie drzwi od wewnątrz nie będzie możliwe. Aby

wyłączyć blokady, obrócić przełączniki blokad w położenie pionowe.

Drzwi

Przestrzeń bagażowa

Kłapa tylna

Otwieranie
5-drzwiowy hatchback



Po odblokowaniu zamka nacisnąć przycisk poniżej uchwyty i otworzyć tylną klapę.

Wersja 4-drzwiowa



Nacisnąć przycisk  na nadajniku zdalnego sterowania i przytrzymać do momentu otwarcia tylnej kłapy lub po odblokowaniu zamka kłapy nacisnąć przycisk znajdujący się pod listwą ozdobną.

Ostrzeżenie

Nie wolno jeździć z otwartą lub uchyloną klapą tylną, np. przy przewożeniu dużych przedmiotów, gdyż wówczas trujące gazy spalinowe mogą przedostawać się do wnętrza samochodu.

Przeestroga

Aby uniknąć uszkodzeń, przed otwarciem klapy tylnej należy upewnić się, czy w jej zasięgu nie znajdują się żadne przeszkody, np. drzwi garażowe. Zawsze sprawdzać, czy przestrzeń za i ponad klapą tylną jest wolna.

Uwaga

Zamocowanie ciężkiego wyposażenia dodatkowego na klapie tylnej może spowodować, że nie będzie ona mogła utrzymać się w położeniu otwartym.

Zamykanie



Pociągnąć klapę za uchwyt po wewnętrznej stronie.

Podczas zamykania tylnej klapy nie należy naciskać przycisku znajdującego się pod listwą ozdobną lub uchwytem, ponieważ spowoduje to ponowne odblokowanie zamka.

Zabezpieczanie samochodu

Zabezpieczenie przed kradzieżą

⚠ Ostrzeżenie

Nie uaktywniać blokady, gdy w samochodzie znajdują się pasażerowie! Otwarcie drzwi od wewnątrz nie będzie możliwe.

Uaktywnienie układu powoduje zablokowanie wszystkich drzwi w taki sposób, że nie ma możliwości ich otwarcia zarówno od zewnątrz, jak i od wewnątrz. Układ może być uaktywniony, tylko gdy zamknięte są wszystkie drzwi.

Jeśli zapłon był włączony, drzwi kierowcy należy raz otworzyć i zamknąć, aby pojazd został zabezpieczony.

Odblokowanie zamków wyłącza mechaniczne zabezpieczenie przed kradzieżą. Nie można tego zrobić za pomocą przycisku centralnego zamka.

Uaktywnianie



Dwukrotnie w ciągu 15 sekund nacisnąć przycisk  nadajnika zdalnego sterowania.

Autoalarm

Autoalarm stanowi część układu zabezpieczenia przed kradzieżą i funkcjonuje w połączeniu z nim.

Monitoruje:

- drzwi, klapę tylną, pokrywę silnika,
- kabinę wraz z przyległą przestrzenią bagażową,
- pochylenie samochodu, np. przy jego uniesieniu,
- zapłon.

Włączanie



- Automatyczne włączenie następuje po 30 sekundach od zablokowania zamków pojazdu (inicjalizacja układu), lub

- można go włączyć nadajnikiem zdalnego sterowania: bezpośrednio, naciskając przycisk , po zablokowaniu zamków, lub



Uwaga

Zmiany wnętrza pojazdu, np. pokrowce foteli, otwarte szyby lub okno dachowe, mogą ujemnie wpłynąć na funkcję monitorowania wnętrza.

Uaktywnianie autoalarmu bez funkcji monitorowania wnętrza i pochylenia samochodu



Funkcję monitorowania wnętrza kabiny i pochylenia samochodu należy wyłączyć, gdy w pojeździe pozostają zwierzęta – ze względu na obecność w kabinie sygnałów ultradźwiękowych o dużym natężeniu oraz możliwość wyzwolenia alarmu. Funkcję tę należy wyłączyć także podczas transportu pojazdu promem lub pociągiem.

1. Zamknąć klapę tylną, pokrywę silnika, szyby oraz okno dachowe.
2. Nacisnąć przycisk . Zapala się dioda w przycisku .
3. Zamknąć drzwi.
4. Włączyć autoalarm.

Dioda sygnalizująca stan autoalarmu



Dioda sygnalizacyjna jest zintegrowana w czujniku znajdującym się w górnej części deski rozdzielczej.

Sygnalizacja stanu w ciągu pierwszych 30 sekund od uaktywnienia autoalarmu:

dioda świeci	= test, opóźnienie włączenia
dioda szybko miga	= nieprawidłowo zamknięte drzwi, kłapa tylna lub pokrywa komory silnika albo usterka układu

Sygnalizacja stanu po pełnym uaktywnieniu autoalarmu:

dioda miga powoli	= układ jest aktywny
-------------------	----------------------

W przypadku awarii skorzystać z pomocy warsztatu.

Wyłączenie



Odblokowanie pojazdu przez naciśnięcie przycisku  powoduje dezaktywację autoalarmu.

Sygnalizacja alarmu

W razie wyzolenia alarmu głośnik posiadający odrębne zasilanie akumulatorowe emituje sygnał akustyczny; dodatkowo migają światła awaryjne. Liczba sygnałów alarmowych i czas ich generowania są określone przepisami prawa.

Sygnał alarmu można wyłączyć, naciskając dowolny przycisk nadajnika zdalnego sterowania lub włączając zapłon.

Autoalarm można dezaktywować tylko poprzez naciśnięcie przycisku  lub włączenie zapłonu.

Immobilizer



Układ immobilizera jest zintegrowany z wyłącznikiem zapłonu i sprawdza, czy do uruchomienia silnika jest używany odpowiedni kluczyk. Silnik można uruchomić, gdy znajdujący się w kluczyku transponder zostanie rozpoznany.

Immobilizer aktywuje się automatycznie po wyciągnięciu kluczyka z wyłącznika zapłonu.

Miganie lub jednostajne świecenie lampki kontrolnej  przy włączonym zapłonie oznacza usterkę w układzie immobilizera. Silnika nie można wówczas uruchomić. Wyłączyć zapłon i powtórzyć procedurę rozruchu.

Jeśli lampka kontrolna nadal miga lub jednostajnie świeci, należy spróbować rozruchu przy użyciu kluczyka zapasowego i zwrócić się do warsztatu.

Uwaga

Włączenie immobilizera nie powoduje zablokowania drzwi. Dlatego po opuszczeniu samochodu należy bezwzględnie zablokować zamki i uaktywnić autoalarm  22,  28.

Lampka kontrolna   30.

Lusterka zewnętrzne

Wypukły kształt lusterek

Wypukłe lusterka zewnętrzne ograniczają zjawisko tzw. martwych stref. Takie ukształtowanie lusterka powoduje, że odbite w nim obiekty wydają się mniejsze, co niekorzystnie wpływa na możliwość oceny odległości.

Elektryczna regulacja



Wybrać żądane lusterko zewnętrzne, obracając element sterujący w lewo (**L**) lub w prawo (**R**). Aby wyregulować ustawienie lusterka, przechylać element sterujący.

W położeniu **0** żadne lusterko nie jest wybrane.

Składanie



Ze względu na bezpieczeństwo pieszych, w przypadku uderzenia lusterka zewnętrzne składają się w swoich uchwytach. Lekkie

pchnięcie obudowy lusterka powoduje jego powrót do położenia pierwotnego.

Składanie elektryczne



Obrócić element sterujący lusterka w położenie **0**, a następnie przesunąć w dół. Nastąpi złożenie obu lusterek zewnętrznych.

Ponownie przesunąć element sterujący w dół - oba lusterka wrócą do położenia pierwotnego.

Jeśli jedno z elektrycznie składanych lusterek zostało rozłożone ręcznie, po przesunięciu elementu sterującego zostanie jedynie rozłożone drugie lustro.

Podgrzewanie



Do jego włączenia służy przycisk .

Podgrzewanie działa tylko przy pracującym silniku i wyłącza się automatycznie po krótkim czasie.

Lusterka wewnętrzne

Ręczne przyciemnianie



W celu zmniejszenia intensywności światła odbijającego się w lusterku pociągnąć w dół dźwignię znajdującą się w dolnej części lusterka.

Automatycznie przyciemniane



Podczas jazdy nocą intensywność odbicia światła pojazdu jadącego z tyłu jest automatycznie zmniejszana.

Szyby

Szyby otwierane ręcznie

Szyby w drzwiach samochodu można opuszczać i podnosić przy użyciu korbki.

Szyby otwierane elektrycznie

Ostrzeżenie

Przy zamykaniu szyb należy zachować ostrożność. Istnieje niebezpieczeństwo odniesienia obrażeń ciała, zwłaszcza u dzieci.

Gdy na tylnych fotelach znajdują się dzieci, należy włączyć blokadę elektrycznego otwierania szyb.

Podczas zamykania szyb uważnie je obserwować, zwracając uwagę, aby nic nie zostało przez nie przykleśczone.

Szyby otwierane elektrycznie można obsługiwać:

- przy włączonym zapłonie,
- przez 10 minut od wyłączenia zapłonu, chyba że wcześniej zostaną otwarte drzwi.

Możliwość sterowania szybami jest blokowana po wyłączeniu zapłonu i otwarciu przednich drzwi.



Aby zmienić położenie szyby użyć odpowiedniego przełącznika, wciskając go w celu otwarcia lub pociągając w celu zamknięcia.

Obsługa

Lekkie wciskanie lub pociągnięcie do pierwszego punktu oporu: szyba przesuwana się w dół lub w górę tak długo, jak długo używany jest przełącznik.

Mocniejsze wciśnięcie lub pociągnięcie do drugiego punktu oporu, a następnie zwolnienie przełącznika: szyba otwiera się automatycznie.

Mocniejsze wciśnięcie lub pociągnięcie do drugiego punktu oporu, a następnie zwolnienie przełącznika: szyba w drzwiach kierowcy otwiera się lub zamyka automatycznie z włączoną funkcją bezpieczeństwa.

W celu zatrzymania przesuwania szyby ponownie użyć przełącznika w tym samym kierunku.

Funkcja bezpieczeństwa podnośnika szyby w drzwiach kierowcy



Gdy mechanizm szyby napotka opór podczas automatycznego zamykania, natychmiast przerywa zamykanie i ponownie otwiera szybę.

Ominięcie zabezpieczenia

W razie trudności z zamknięciem szyby wskutek mrozu lub podobnych okoliczności, pociągnąć i przytrzymać przełącznik. Nastąpi przesunięcie szyby po stronie kierowcy w górę z wyłączoną funkcją bezpieczeństwa. W celu zatrzymania przesuwania szyby zwolnić przełącznik, a następnie użyć go ponownie w tym samym kierunku.

Blokada szyb w drzwiach tylnych



W celu dezaktywacji szyb w tylnych drzwiach nacisnąć przełącznik  – dioda kontrolna zacznie świecić. Aby aktywować funkcjonowanie szyb, ponownie nacisnąć przełącznik .

Przeciążenie układu

W przypadku wielokrotnego naciskania przełączników opuszczania/podnoszenia szyb w krótkich odstępach czasu, następuje chwilowe zablokowanie pracy elektrycznego układu sterowania szybami.

Inicjalizacja elektrycznego układu sterowania szybami

Jeśli szyb nie można prawidłowo automatycznie otwierać (np. po odłączeniu akumulatora), w następujący sposób uaktywnić elektryczny układ sterowania:

1. Zamknąć drzwi.
2. Włączyć zapłon.
3. Całkowicie zamknąć szybę i przytrzymać przełącznik pociągnięty przez kolejne 2 sekundy.
4. Czynność powtórzyć osobno dla każdej szyby.

Ogrzewanie tylnej szyby



Do jego włączenia służy przycisk .

Podgrzewanie działa tylko przy pracującym silniku i wyłącza się automatycznie po krótkim czasie.

Oslony przeciwsłoneczne

Oslony przeciwsłoneczne można odchyłać do dołu i na bok, aby zapewnić kierowcy i pasażerowi podróżującemu z przodu ochronę przed oślepieniem.

Jeśli osłony przeciwsłoneczne posiadają wbudowane lusterka, podczas jazdy należy zamknąć osłony tych lusterek.

Dach

Okno dachowe

Ostrzeżenie

Podczas obsługi okna dachowego należy zachować ostrożność. Istnieje niebezpieczeństwo odniesienia obrażeń ciała, zwłaszcza u dzieci.

Podczas zamykania uważnie obserwować ruchome części, zwracając uwagę, aby nic nie zostało przez nie przykleśczone.



Okno dachowe można obsługiwać:



- przy włączonym zapłonie,
- w ciągu 10 minut od wyłączenia zapłonu.

Możliwość sterowania oknem dachowym jest blokowana po wyłączeniu zapłonu i otwarciu przednich drzwi.





Otwieranie lub zamykanie

Lekkie naciśnięcie przycisku  lub  do pierwszego punktu oporu: okno dachowe jest otwierane lub zamykane tak długo, jak długo używany jest przełącznik.

Mocniejsze naciśnięcie przycisku  lub  do drugiego punktu oporu, a następnie zwolnienie przycisku: okno dachowe jest otwierane lub zamykane automatycznie z włączoną funkcją bezpieczeństwa. W celu zatrzymania mechanizmu okna ponownie użyć przełącznika.

Unoszenie lub zamykanie

Naciśnięcie przycisku  lub : okno dachowe jest unoszone lub zamykane automatycznie.

Roleta przeciwsłoneczna

Roleta przeciwsłoneczna jest obsługiwana ręcznie.

Rozwijać lub zwijać roletę przeciwsłoneczną, przesuwając ją. Gdy okno dachowe jest otwarte, roleta nie może być rozwinięta.

Zalecenia ogólne

Funkcja bezpieczeństwa

Gdy mechanizm okna dachowego napotka opór podczas automatycznego zamykania, natychmiast przerywa zamykanie i ponownie otwiera okno.

Ominięcie zabezpieczenia

W razie trudności z zamknięciem okna wskutek mrozu lub podobnych okoliczności, wcisnąć przycisk  do drugiego punktu oporu i przytrzymać. Okno jest wówczas zamykane

z wyłączoną funkcją bezpieczeństwa. W celu zatrzymania mechanizmu okna zwolnić przycisk.

Inicjalizacja elektrycznego układu sterowania oknem dachowym

Po wystąpieniu przerwy w zasilaniu sterowanie oknem dachowym jest możliwe tylko w ograniczonym zakresie. Zlecić inicjalizację układu sterowania oknem w warsztacie.

Fotele, elementy bezpieczeństwa

Zagłówki	37
Fotele przednie	38
Fotele tylne	41
Pasy bezpieczeństwa	42
Poduszki powietrzne	46
Foteliki dziecięce	50

Zagłówki

Położenie

⚠ Ostrzeżenie

Przed wyruszeniem w drogę należy odpowiednio wyregulować zagłówki.

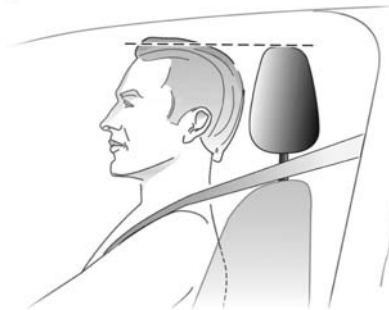

Górna krawędź zagłówka powinna znajdować się na wysokości górnej części głowy. Jeśli takie ustawienie nie jest możliwe, np. z powodu dużego wzrostu osoby, zagłówki

należy ustawić w najwyższym położeniu. Osoby niskie powinny ustawić zagłówek w najniższej pozycji.

Zagłówki przednich foteli

Regulacja wysokości

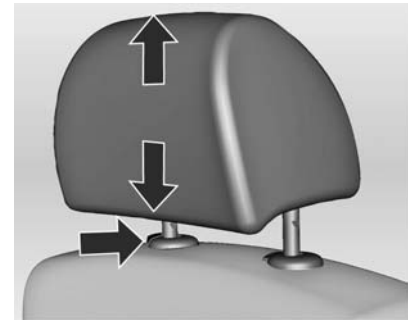

Pociągnąć zagłówek w górę.

W celu przesunięcia zagłówka w dół, wcisnąć blokadę i docisnąć zagłówek.

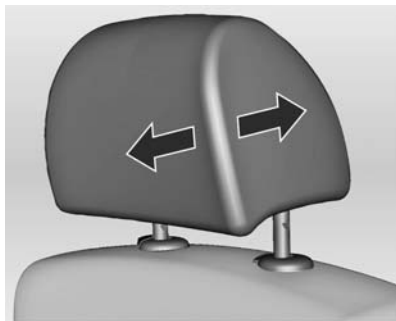

Regulacja położenia poziomego

Aby wyregulować zagłówek w poziomie, pociągnąć go do przodu i zablokować w jednej z trzech pozycji.

Aby ponownie przesunąć go do tyłu, pociągnąć całkowicie do przodu, a następnie zwolnić.

Zagłówki tylnych foteli

Regulacja wysokości

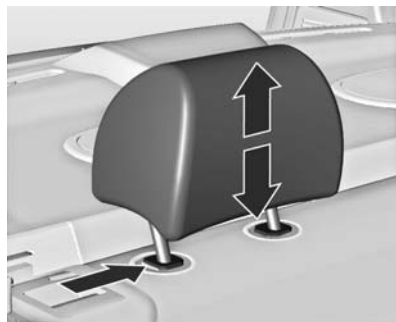

Pociągnąć zagłówek w górę.

W celu przesunięcia zagłówek w dół, wcisnąć blokadę i docisnąć zagłówek.

Fotele przednie

Pozycja fotela

⚠ Ostrzeżenie

Przed wyruszeniem w drogę należy odpowiednio wyregulować fotele.



18532 T

- Usiąść w fotelu w taki sposób, aby plecy były podparte na całej swojej długości. Przesunąć fotel kierowcy do przodu lub do tyłu tak, aby przy wciskaniu pedałůw nogi było lekko

ugięte w kolanach. Przedni fotel pasażera należy odsunąć możliwie najdalej do tyłu.

- Zająć taką pozycję w fotelu, aby barki były jak najsilniej dociśnięte do oparcia. Ustawić oparcie fotela pod takim kątem, aby po umieszczeniu rąk na kierownicy ramiona były lekko ugięte w łokciach. Podczas obracania koła kierownicy barki powinny stykać się z oparciem fotela. Oparcia nie należy odchyłać zanadto do tyłu. Maksymalny zalecany kąt nachylenia oparcia wynosi ok. 25°.
- Ustawić koło kierownicy w optymalnym położeniu ⇨ 63.
- Wyregulować wysokość siedziska fotela w taki sposób, aby zapewnić sobie jak największe pole widzenia i aby móc swobodnie ogarnąć wzrokiem wszystkie wskaźniki i lampki kontrolne. Odległość pomiędzy głową a podsufitką powinna wynosić co najmniej 10 cm. Uda powinny swobodnie spoczywać na siedzisku (nie mogą być w nie wciśnięte).

- Wyregulować zagłówki ⇨ 37.
- Ustawić odpowiednią wysokość zamocowania pasa bezpieczeństwa ⇨ 44.

Regulacja foteli

⚠ Niebezpieczeństwo

Aby możliwe było bezpieczne napełnienie poduszki powietrznej, siedząc w fotelu, nie zbliżać się do kierownicy na odległość mniejszą niż 25 cm.

⚠ Ostrzeżenie

Nigdy nie regulować foteli podczas jazdy, ponieważ mogą się one wtedy przesunąć w niekontrolowany sposób.

Regulacja pozycji fotela



Pociągnąć za uchwyt, przesunąć fotel, zwolnić uchwyt.

Regulacja oparcia fotela

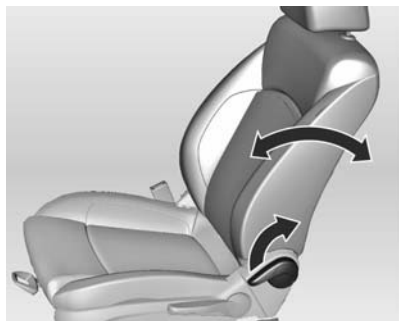

Pociągnąć dźwignię, ustawić nachylenie i zwolnić dźwignię. Mechanizm fotela powinien się zatrzasnąć w wybranym położeniu.

Regulacja wysokości siedziska fotela

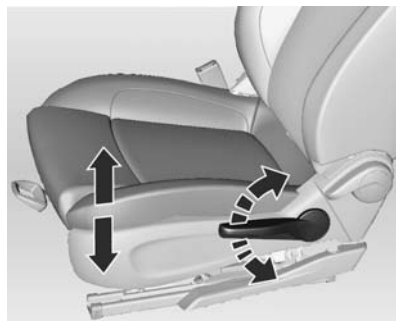

Ustawić siedzisko na odpowiedniej wysokości, przemieszczając kilkakrotnie dźwignię w górę lub w dół.

W górę: = podnoszenie siedziska
W dół: = opuszczanie siedziska

Podłokietnik

Podłokietnik pomiędzy przednimi fotelami

Nacisnąć przycisk i złożyć podłokietnik w górę. Rozłożony podłokietnik służy także jako schowek.

Regulacja położenia poziomego

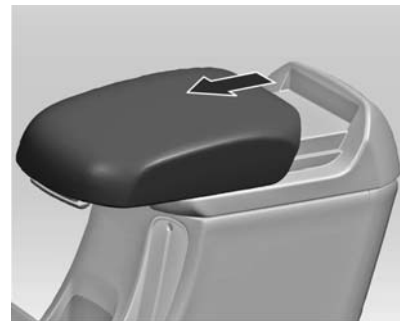

Nacisnąć dźwignię i przesunąć podłokietnik.

Ogrzewanie



Ogrzewanie przednich foteli można uaktywnić przy włączonym zapłonie poprzez pojedyncze lub kilkakrotne naciśnięcie przycisku  w pokrętle regulacji temperatury (lewy fotel) lub w pokrętle regulacji prędkości dmuchawy (prawy fotel). O aktualnie wybranym ustawieniu informuje ilość zapalonych diod w przycisku.

Osoby o wrażliwej skórze nie powinny korzystać z najwyższej mocy ogrzewania fotela przez dłuższy czas.

Podgrzewanie foteli działa, gdy pracuje silnik.

Fotele tylne

Podłokietnik



Rozłożyć podłokietnik, pociągając za pasek. W rozłożonym podłokietniku znajduje się uchwyt na napoje.

Pasy bezpieczeństwa



18533 T

Ze względu na bezpieczeństwo pasażerów pasy bezpieczeństwa są blokowane podczas działania dużych sił związanych z przyspieszaniem i hamowaniem samochodu.

⚠ Ostrzeżenie

Pasy bezpieczeństwa należy zapinać przed każdą jazdą.

Osoby bez zapiętych pasów bezpieczeństwa w razie wypadku narażają na ciężkie obrażenia nie tylko siebie, lecz również innych pasażerów oraz kierowcę.

Każdy pas bezpieczeństwa przeznaczony jest wyłącznie dla jednej osoby. Z pasów nie mogą korzystać osoby poniżej 12 roku życia lub o wzroście nieprzekraczającym 150 cm.

Okresowo sprawdzać wszystkie elementy pasów bezpieczeństwa pod kątem uszkodzeń i zanieczyszczeń oraz sprawdzać ich działanie.

Uszkodzone elementy pasów bezpieczeństwa należy wymienić. Po wypadku należy wymienić w warsztacie pasy bezpieczeństwa i napinacze pasów.

Uwaga

Uważać, aby nie uszkodzić lub nie przykleścić taśmy pasa bezpieczeństwa obuwaniem lub przedmiotami o ostrych krawędziach. Ponadto nie wolno dopuścić do zanieczyszczenia mechanizmów zwijających.

Przypomnienie o niezapięciu pasa bezpieczeństwa 🚫 ➡ 75.

Ograniczniki siły napięcia pasów bezpieczeństwa

W razie kolizji nacisk pasów bezpieczeństwa foteli przednich na ciało jest zmniejszany dzięki kontrolowanemu rozwinięciu pasów w odpowiednim momencie.

Napinacze pasów bezpieczeństwa

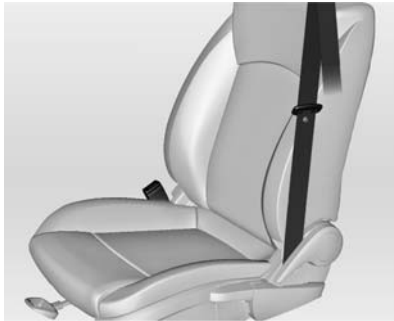

W razie zderzenia czołowego lub przy uderzeniu w tył samochodu z określoną siłą, pasy bezpieczeństwa przednich foteli są napinane.

⚠ Ostrzeżenie

Nieprawidłowe obchodzenie się z pasami bezpieczeństwa (np.: usuwanie lub zaczepianie pasów lub ich zamków) może spowodować wyzwolenie napinaczy, co może być przyczyną uszkodzenia ciała.

Uaktywnienie napinaczy pasów bezpieczeństwa jest sygnalizowane świeceniem się lampki kontrolnej  ↪ 75.

Uaktywnione napinacze należy wymienić w warsztacie. Napinacze pasów bezpieczeństwa mogą zostać użyte tylko raz.

Uwaga

W pobliżu napinaczy pasów bezpieczeństwa nie wolno montować ani umieszczać jakichkolwiek akcesoriów czy przedmiotów, mogących zakłócić pracę napinaczy. Zabronione jest także dokonywanie jakichkolwiek modyfikacji napinaczy, ponieważ wiąże się to z ryzykiem unieważnienia homologacji typu pojazdu.

Trzypunktowe pasy bezpieczeństwa

Zapinanie pasa bezpieczeństwa



30052

Wysunąć pas ze zwijacza, poprowadzić go przy ciele w taki sposób, aby nie był skręcony, a następnie zatrzasnąć klamrę w zamku. Podczas jazdy należy regularnie napinać część biodrową pasa, ciągnąc za jego odcinek barkowy. Przypomnienie o niezapięciu pasa bezpieczeństwa ⇨ 75.

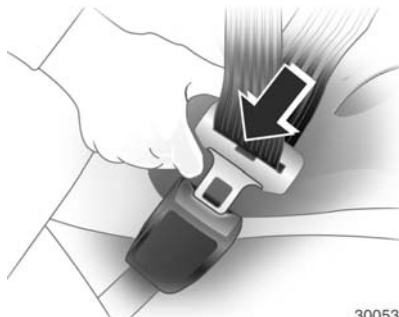

30053

Zarówno zbyt luźne, jak i zbyt grube ubrania uniemożliwiają ściśle przyleganie pasa bezpieczeństwa do ciała. Pod pasem bezpieczeństwa nie powinny znajdować się jakiegokolwiek przedmioty, np. torebka czy telefon komórkowy.

⚠ Ostrzeżenie

Pas bezpieczeństwa nie może opierać się o przedmioty znajdujące się w kieszeniach ubrania.

Regulacja wysokości



1. Częściowo wyciągnąć pas z mechanizmu zwijającego.
2. Nacisnąć przycisk.
3. Wyregulować wysokość pasa i zablokować.



Wysokość zamocowania pasa należy wyregulować tak, aby pas spoczywał na barku. Nie może on spoczywać na szyi ani na ramieniu.

Nie regulować wysokości zamocowania pasa podczas jazdy.

Odpinanie

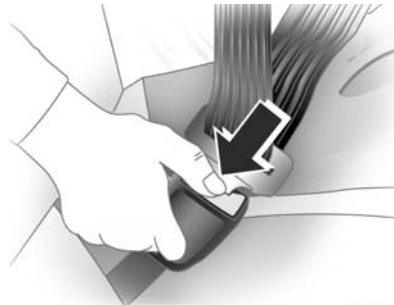

30054

W celu odpięcia pasa nacisnąć czerwony przycisk na zamku pasa.

Pasy bezpieczeństwa przy tylnych fotelach

Trzypunktowy pas bezpieczeństwa środkowego tylnego fotela można wyciągnąć z mechanizmu zwijającego tylko wtedy, gdy oparcie jest odchylone do tyłu.

Prawidłowy sposób zapinania pasa przez kobiety w ciąży



Ostrzeżenie

Biodrową część pasa należy poprowadzić jak najniżej na poziomie miednicy, tak aby pas nie uciskał na brzuch.

Poduszki powietrzne

W samochodzie zamontowano kilka niezależnych od siebie rodzajów poduszek powietrznych.

Poduszki wypełniają się gazem w ciągu kilku milisekund. Bardzo szybko następuje też ich opróżnienie, wskutek czego w trakcie kolizji trudno zauważyć moment, w którym są wypełnione.

⚠ Ostrzeżenie

Przy niewłaściwym postępowaniu może nastąpić nagłe zadziałanie poduszek powietrznych.

Uwaga

Elektroniczne moduły sterujące poduszek powietrznych i napinaczy pasów bezpieczeństwa znajdują się wewnątrz konsoli środkowej.



Dlatego w pobliżu tej konsoli nie wolno umieszczać jakichkolwiek przedmiotów wytwarzających pole magnetyczne.

Na osłonach poduszek powietrznych nie wolno umieszczać jakichkolwiek naklejek ani żadnych innych przedmiotów.

Każda poduszka powietrzna działa tylko raz. Poduszki, które zadziałały, należy niezwłocznie wymienić w warsztacie.

Zabronione jest dokonywanie jakichkolwiek modyfikacji układów poduszek powietrznych, ponieważ wiąże się to z ryzykiem unieważnienia homologacji typu pojazdu.

W przypadku wystrzelenia poduszki powietrznej demontaż koła kierownicy, deski rozdzielczej, wszelkich elementów wykończenia, uszczelki drzwi, klamek oraz foteli należy zlecić warsztatowi.

Lampka kontrolna  poduszek powietrznych  75.

Czołowe poduszki powietrzne

W samochodzie mogą być zamontowane dwie czołowe poduszki powietrzne: jedna w kole kierownicy, a druga w desce rozdzielczej po stronie pasażera. Miejsca, w których je zamontowano, są oznaczone napisem **AIRBAG**.

Poduszki czołowe są uaktywniane w przypadku odpowiednio silnego zderzenia. Aby poduszki zadziałały, musi być włączony zapłon.

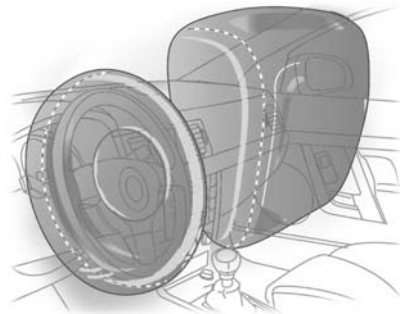

Podczas zderzenia kierowca i pasażer z przodu przemieszczają się do przodu w sposób ograniczony, dzięki czemu ryzyko odniesienia obrażeń górnej części ciała i głowy jest znacznie mniejsze.

⚠ Ostrzeżenie

Poduszki zapewniają optymalną ochronę, tylko gdy fotel jest ustawiony w odpowiednim położeniu ↪ 38.

W obszarze, w którym rozwijają się poduszki powietrzne, nie mogą znajdować się jakiegokolwiek przedmioty.

Pas bezpieczeństwa musi być zapięty i odpowiednio wyregulowany. Tylko wtedy poduszka powietrzna może chronić.

Boczne poduszki powietrzne



Boczne poduszki powietrzne są montowane w oparciu każdego z foteli przednich. Miejsca, w których je zamontowano, są oznaczone napisem **AIRBAG**.

Poduszki boczne są uaktywniane w przypadku odpowiednio silnego uderzenia bocznego. Aby poduszki zadziałały, musi być włączony zapłon.

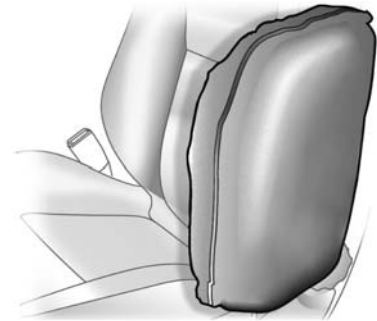

Przy zderzeniu bocznym znacznie zmniejsza się ryzyko odniesienia obrażeń górnej części ciała i miednicy.

⚠ Ostrzeżenie

W obszarze, w którym rozwijają się poduszki powietrzne, nie mogą znajdować się jakiegokolwiek przedmioty.

Uwaga

Należy używać wyłącznie pokrowców na siedzenia przeznaczonych dla danego modelu samochodu. Pokrowce nie mogą przesłaniać modułów poduszek powietrznych.

Kurtynowe poduszki powietrzne

Samochód może być wyposażony w poduszki kurtynowe zamontowane przy dachu. Miejsca, w których je zamontowano, są oznaczone napisem **AIRBAG** na słupkach dachowych.

Poduszki kurtynowe są uaktywniane w przypadku odpowiednio silnego uderzenia bocznego. Aby poduszki zadziałały, musi być włączony zapłon.

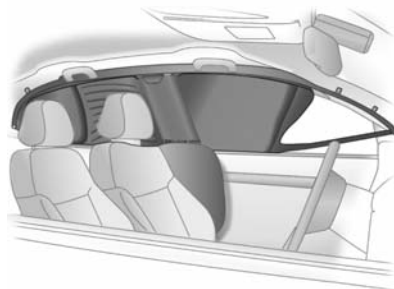

Przy zderzeniu bocznym znacznie zmniejsza się ryzyko odniesienia obrażeń głowy.

⚠ Ostrzeżenie

W obszarze, w którym rozwijają się poduszki powietrzne, nie mogą znajdować się jakiegokolwiek przedmioty.

Haczyki w uchwytach zamontowanych w podsufitce są przeznaczone do wieszania lekkich ubrań bez użycia wieszaków na ubrania. Kieszenie przewożonego w ten sposób ubrania muszą być puste.

Wyłączanie poduszek powietrznych

Jeśli na przednim fotelu pasażera ma być zamontowany fotelik dziecięcy, należy wyłączyć czołową i boczną poduszkę powietrzną. Kurtynowe poduszki powietrzne, napinacze pasów bezpieczeństwa oraz wszystkie poduszki powietrzne dla fotela kierowcy pozostają włączone.





Poduszki powietrzne dla przedniego fotela pasażera można wyłączyć, korzystając z przełącznika znajdującego się z boku deski rozdzielczej (widoczny po otwarciu przednich drzwi pasażera).

⚠ Ostrzeżenie

Gdy przedni fotel pasażera jest zajęty przez dziecko, należy wyłączyć poduszki powietrzne dla tego fotela.

Gdy przedni fotel pasażera jest zajęty przez osobę dorosłą, należy włączyć poduszki powietrzne dla tego fotela.

W celu wybrania odpowiedniego położenia przełącznika użyć kluczyka zapłonu:

 off = poduszki powietrzne dla przedniego fotela pasażera są wyłączone i nie zostaną napełnione w razie kolizji. Lampka kontrolna  off świeci w sposób ciągły. Można zamocować fotelik dziecięcy zgodnie z tabelą **Miejsca mocowania fotelików dziecięcych** ⇨ 52.

 on = poduszki powietrzne dla przedniego fotela pasażera są włączone. Nie wolno mocować fotelików dziecięcych.



Poduszki powietrzne dla przedniego fotela pasażera zostaną napełnione w razie kolizji, wyłącznie gdy nie świeci się lampka kontrolna  off.

Stan poduszek powietrznych można zmieniać tylko podczas postoju oraz przy wyłączonym zapłonie.

Wybrany stan poduszek powietrznych pozostaje aktywny, aż zostanie zmieniony przez użytkownika.

Lampka kontrolna informująca o wyłączeniu poduszek powietrznych ⇨ 76.

Foteliki dziecięce

Zalecane jest stosowanie fotelików dziecięcych marki GM, które są dopasowane do pojazdu.

Korzystając z fotelików dziecięcych, należy przestrzegać poniższych instrukcji użytkowania i instalacji, jak również instrukcji producenta fotelika dziecięcego.

Konieczne jest także bezwarunkowe przestrzeganie obowiązujących w danym kraju przepisów. W niektórych krajach fotelik dziecięcy można zamocować wyłącznie w ściśle określonych miejscach.

Ostrzeżenie

Jeśli na przednim fotelu pasażera ma być zamontowany fotelik dziecięcy, należy wyłączyć system poduszek powietrznych dla tego fotela; w przeciwnym razie uaktywnienie poduszek powietrznych może spowodować uraz śmiertelny u dziecka.

Dotyczy to zwłaszcza sytuacji przewożenia dziecka w foteliku zamontowanym tyłem do kierunku jazdy.

Dobór właściwego fotelika

Tyłne siedzenia są najlepszym miejscem do zamocowania fotelika dziecięcego.

Dziecko w samochodzie powinno być jak najdłużej przewożone tyłem do kierunku jazdy. W razie wypadku powoduje to mniejsze ryzyko obrażeń kręgosłupa dziecka, który jest znacznie mniej wytrzymały niż u osoby dorosłej.

Dzieci do 12 lat o wzroście poniżej 150 cm mogą podróżować wyłącznie w foteliku przeznaczonym dla dzieci. Można stosować wyłącznie foteliki dziecięce zgodne z przepisami ECE 44-03 lub ECE 44-04. Ponieważ dzieci o wzroście nieprzekraczającym 150 cm rzadko kiedy mogą być zapięte pasem bezpieczeństwa w prawidłowy sposób, zaleca się, aby przewozić

takie dziecko w odpowiednim foteliku, nawet jeśli wiek dziecka już do tego nie zobowiązuje.

Podczas jazdy samochodem nie wolno trzymać dziecka na rękach. W przypadku kolizji przeciążenie sprawia, że dziecko staje się zbyt ciężkie, aby można je było bezpiecznie utrzymać.

Fotelik powinien być dostosowany do masy ciała dziecka.

Sprawdzić czy mocowany fotelik dziecięcy jest zgodny z typem samochodu.

Sprawdzić czy miejsce zamocowania w samochodzie jest właściwe.

Dziecko powinno wsiadać i wysiadać z samochodu wyłącznie po stronie chodnika lub pobocza.

Jeśli fotelik nie jest używany, należy umocować go pasem bezpieczeństwa lub wyjąć z samochodu.

Uwaga

Nie zaklejać ani oklejać fotelików dodatkowymi materiałami.

Fotelik dziecięcy poddany obciążeniom podczas wypadku drogowego musi zostać wymieniony na nowy.

Bądź odpowiedzialnym rodzicem – niemowlę lub dziecko przewoź zawsze w odpowiednim foteliku zamocowanym do tylnego siedzenia.

Do momentu gdy dziecko będzie mogło korzystać z pasów bezpieczeństwa, należy zapewniać fotelik dziecięcy odpowiedni do wieku i pilnować, by dziecko z niego prawidłowo korzystało. Należy zapoznać się z instrukcją obsługi używanego fotelika dziecięcego.

Miejsca mocowania fotelików dziecięcych

Dozwolone warianty mocowania fotelików dziecięcych

Kategoria wagowa i wiekowa	Przedni fotel pasażera		Jeden ze skrajnych foteli tylnych	Środkowy fotel tylny
	poduszki powietrzne włączone	poduszki powietrzne wyłączone		
Grupa 0: do 10 kg lub do około 10 miesięcy	X	U ¹	U ²	U
Grupa 0+: do 13 kg lub do około 2 lat	X	U ¹	U ²	U
Grupa I: od 9 do 18 kg lub od ok. 8 miesięcy do 4 lat	X	U ¹	U ²	U
Grupa II: od 15 do 25 kg lub od ok. 3 do 7 lat	X	X	U	U
Grupa III: od 22 do 36 kg lub od ok. 6 do 12 lat	X	X	U	U

¹ = Tylko w przypadku wyłączenia poduszek powietrznych dla przedniego fotela pasażera. Jeśli fotelik dziecięcy jest zabezpieczony za pomocą trzypunktowego pasa bezpieczeństwa, ustawić maksymalną wysokość siedziska fotela i zapewnić by pas bezpieczeństwa przebiegał od górnego punktu zamocowania ku przodowi pojazdu.

² = Fotel wyposażony w zaczepy systemów ISOFIX i Top-Tether.

U = Bez ograniczeń w połączeniu z trzypunktowym pasem bezpieczeństwa.

X = Brak dopuszczalnych fotelików dziecięcych dla tej kategorii wagowej.

Dozwolone warianty mocowania fotelików dziecięcych ISOFIX

Kategoria wagowa	Rozmiar	Mocowanie	Przedni fotel pasażera	Jeden ze skrajnych foteli tylnych	Środkowy fotel tylny
Grupa 0: do 10 kg	E	ISO/R1	X	IL ¹	X
Grupa 0+: do 13 kg	E	ISO/R1	X	IL ¹	X
	D	ISO/R2	X	IL ¹	X
	C	ISO/R3	X	IL ¹	X
Grupa I: od 9 do 18 kg	D	ISO/R2	X	IL ¹	X
	C	ISO/R3	X	IL ¹	X
	B	ISO/F2	X	IL, IUF	X
	B1	ISO/F2X	X	IL, IUF	X
	A	ISO/F3	X	IL, IUF	X

IL = Dopuszczalne w przypadku określonych fotelików dziecięcych ISOFIX z kategorii „dla określonego pojazdu” (specific-vehicle), „ograniczone stosowanie” (restricted) lub „półuniwersalne” (semi-universal). Fotelik dziecięcy ISOFIX musi być zatwierdzony do stosowania w danym typie samochodu.

IUF = Dopuszczalne w przypadku uniwersalnych fotelików dziecięcych ISOFIX mocowanych przodem do kierunku jazdy, zatwierdzonych do stosowania przy danej kategorii wagowej.

X = Brak dopuszczalnych fotelików dziecięcych ISOFIX dla tej kategorii wagowej.

¹ = Przesunąć przedni fotel w skrajne przednie położenie lub przesunąć go w przód, aż oparcie przedniego fotela nie będzie się stykać z fotelikiem dziecięcym.

Rozmiar i typ fotelika ISOFIX

- A - ISO/F3 = Fotelik skierowany przodem do kierunku jazdy, przeznaczony dla dużych dzieci o wadze z zakresu od 9 do 18 kg.
- B - ISO/F2 = Fotelik skierowany przodem do kierunku jazdy, przeznaczony dla mniejszych dzieci o wadze z zakresu od 9 do 18 kg.
- B1 - ISO/F2X = Fotelik skierowany przodem do kierunku jazdy, przeznaczony dla mniejszych dzieci o wadze z zakresu od 9 do 18 kg.
- C - ISO/R3 = Fotelik skierowany tyłem do kierunku jazdy, przeznaczony dla dużych dzieci o wadze do 13 kg.
- D - ISO/R2 = Fotelik skierowany tyłem do kierunku jazdy, przeznaczony dla mniejszych dzieci o wadze do 13 kg.
- E - ISO/R1 = Fotelik skierowany tyłem do kierunku jazdy, przeznaczony dla małych dzieci o wadze do 13 kg.

Foteliki dziecięce ISOFIX





Fotelik dziecięcy ISOFIX dopuszczony do użycia w tym modelu samochodu należy zamocować do odpowiednich zaczepów ISOFIX w samochodzie. Foteliki dziecięce ISOFIX przeznaczone do poszczególnych pojazdów są uwzględnione w tabelach IL.

Zaczepy systemu ISOFIX są oznaczone etykietami znajdującymi się na oparciach.

Foteliki dziecięce Top-Tether

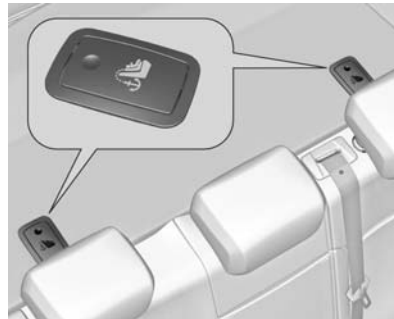
Ucha mocujące Top-Tether są oznaczone symbolem  na pokrywie bagażnika.



Otworzyć klapy właściwego ucha mocującego oznaczonego symbolem  fotelika dziecięcego.

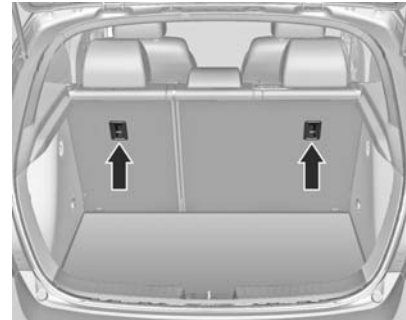

Poza mocowaniem ISOFIX zaczepić pas mocujący Top-tether o ucha mocujące Top-tether. Pas górny fotelika musi zostać poprowadzony między dwoma prętami prowadzącymi zagłówka.

Miejsca mocowania uniwersalnych fotelików dziecięcych ISOFIX są oznaczone w tabeli symbolem IUF.

Schowki

Schowki	56
Przestrzeń bagażowa	58
Bagażnik dachowy	61
Informacje dotyczące przewożenia bagażu	61

Schowki

Schówek w desce rozdzielczej

Schówek w górnej części deski rozdzielczej



Pociągnąć za uchwyt w celu otwarcia pokrywy.

Schówek poniżej przełącznika świateł



Pociągnąć za uchwyt w celu otwarcia pojemnika.

Schówek w desce rozdzielczej



W celu otwarcia pociągnąć za uchwyt.

Schówek w desce rozdzielczej można zamknąć kluczykiem pojazdu.

⚠ Ostrzeżenie

Aby ograniczyć niebezpieczeństwo odniesienia obrażeń w razie wypadku lub gwałtownego hamowania, podczas jazdy drzwiczki schowka w desce rozdzielczej powinny być zawsze zamknięte.

Uchwyty na napoje

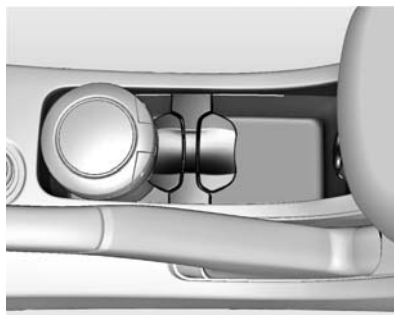

Uchwyty na napoje znajdują się w konsoli środkowej.



Dodatkowe uchwyty są dostępne po rozłożeniu tylnego podłokietnika.

Schowek na okulary

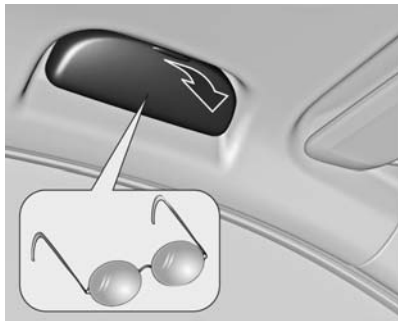

Odchylić w dół w celu otwarcia.
Nie używać do przechowywania ciężkich przedmiotów.

Schowek w podłokietniku

Schowek w przednim podłokietniku



Nacisnąć dźwignię, aby przesunąć i podnieść podłokietnik.

Przestrzeń bagażowa

Składanie oparcь tylnych foteli

Tylne oparcie jest podzielone na dwie części. Obie części można złożyć.

Docisnąć w dół zagłówek, naciskając blokady.

Schować tylny podłokietnik.



Pociągnąć dźwignię zwalniającą z jednej lub z obu stron i złożyć oparcie(-a) na siedzisko.

Przed rozłożeniem oparcь umieścić pasy bezpieczeństwa zewnętrznych miejsc w prowadnicach.

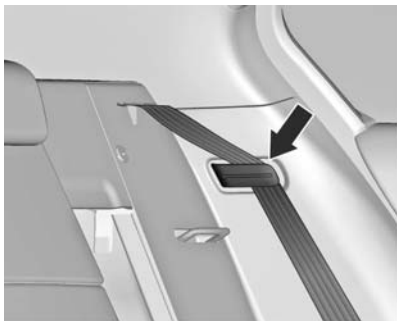

Ustawić oparcia pionowo i wyjąć pasy bezpieczeństwa z prowadnic.

Zablokować oparcia, dociskając ich górną część w kierunku zaczepów, aż nastąpi zatrzaśnięcie.

Pociągnąć oparcia ponownie w przód, aby upewnić się, że są prawidłowo zablokowane.

Oparcia są prawidłowo zablokowane, gdy czerwone oznaczenia przy dźwigniach zwalnających po obu stronach są niewidoczne.

Jeśli nie nastąpiło automatyczne zwinięcie pasów, ręcznie schować wszystkie pasy bezpieczeństwa w odpowiednich otworach.

Jeśli oparcie zostało podniesione, tylny środkowy pas bezpieczeństwa może się zablokować. Jeżeli do tego dojdzie, pozwolić, by pas cofnął się do końca i zacząć od nowa.

Nigdy nie składać oparcia, gdy tylny środkowy pas bezpieczeństwa jest zapięty lub rozwinięty.

Wieszak na torbę

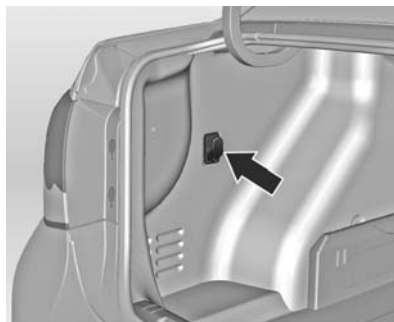

Wieszak na torbę służy do zawieszania tylko lekkich bagaży.

Osłona przestrzeni bagażowej

Na osłonie nie należy umieszczać żadnych przedmiotów.

5-drzwiowy hatchback

Odpinanie

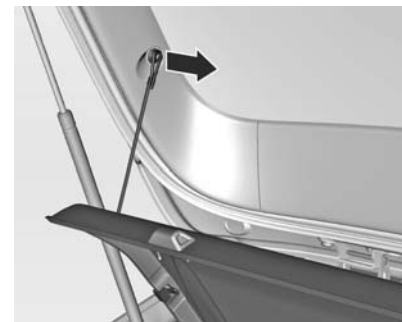

Odczepić zawiesia od kłapy tylnej.



Unieść pokrywę od tyłu i popchnąć ją w górę z przodu.

Zdjąć osłonę.

Zapinanie

Zamocować osłonę w bocznych prowadnicach i ustawić poziomo. Podczepić zawiesia do klapy tylnej.

Zaczepty stabilizacyjne



Zaczepty stabilizacyjne są przeznaczone do zabezpieczania przedmiotów przed przesuwaniem się, np. przy użyciu pasów mocujących lub siatki ładunkowej.

Trójkąt ostrzegawczy

Wersja 4-drzwiowa



Przymocować trójkąt ostrzegawczy za pomocą taśmy z rzepem.

5-drzwiowy hatchback

Umieścić trójkąt ostrzegawczy w schowku pod podłogą przestrzeni bagażowej.

Apteczka pierwszej pomocy

Wersja 4-drzwiowa



Apteczkę pierwszej pomocy schować za siatką na prawej ścianie przestrzeni bagażowej.

5-drzwiowy hatchback

Apteczkę pierwszej pomocy umieścić w schowku pod podłogą przestrzeni bagażowej.

Bagażnik dachowy

Ze względów bezpieczeństwa oraz w celu zapobiegania uszkodzeniom dachu, zaleca się stosowanie bagażników dachowych przeznaczonych specjalnie do tego modelu samochodu.

Przestrzegać instrukcji montażowych producenta i zdejmować bagażnik dachowy, gdy nie jest używany.

Informacje dotyczące przewożenia bagażu

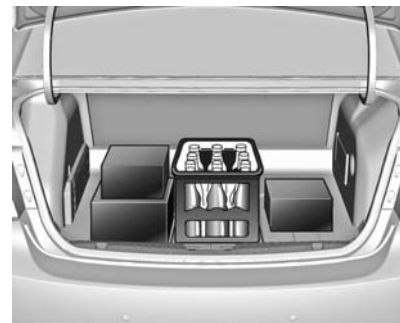

- Ciężkie przedmioty przewożone w przestrzeni bagażowej należy umieszczać przy oparciach foteli. Upewnić się, że oparcia są prawidłowo zablokowane. Jeśli przedmioty takie są układane piętrowo, najcięższe powinny zostać umieszczone na spodzie.
- Przedmioty należy zabezpieczyć pasami mocującymi przytwierdzonymi do zaczepów stabilizacyjnych ⇨ 60.

- Przedmioty w przestrzeni bagażowej należy zabezpieczać przed przemieszczaniem się.
- Podczas przewożenia przedmiotów w przestrzeni bagażowej, oparcia tylnych foteli nie mogą być pochylone do przodu.
- Bagaż nie może wystawać ponad górną krawędź oparcia.
- Nie należy umieszczać żadnych przedmiotów na osłonie przestrzeni bagażowej ani na desce rozdzielczej; nie wolno zakrywać czujnika znajdującego się w górnej części deski rozdzielczej.
- Przewożony ładunek nie może utrudniać posługiwania się pedałami, hamulcem postojowym i dźwignią zmiany biegów ani ograniczać swobody ruchu kierowcy. W kabinie samochodu nie wolno przewozić jakichkolwiek niezabezpieczonych (nieprzytwierdzonych) przedmiotów.
- Nie wolno jeździć z otwartą klapą tylną.

- Ładowność jest różnicą pomiędzy dopuszczalną masą całkowitą (patrz tabliczka identyfikacyjna ↻ 277) a masą własną pojazdu gotowego do drogi.

W celu obliczenia masy własnej należy wpisać dane samochodu w odpowiednim miejscu w tabeli na stronie ↻ 3.

Zgodnie z wymogami masa własna obejmuje szacunkową masę kierowcy (68 kg), bagażu (7 kg) i wszystkich płynów (zbiornik paliwa napełniony w 90 %).

Wyposażenie dodatkowe i opcjonalne zwiększa masę własną pojazdu.

- Przewożenie bagażu na dachu zwiększa wrażliwość samochodu na boczne podmuchy wiatru i pogarsza jego właściwości jezdne na skutek podwyższenia środka ciężkości. Ładunki należy rozłożyć równomiernie i zabezpieczyć pasami. Dostosować ciśnienie w ogumieniu i prędkość jazdy do

warunków obciążenia. Okresowo sprawdzać i napinać pasy zabezpieczające.

Wskaźniki i przyrządy

Elementy sterujące	63
Kontrolki ostrzegawcze, zegary i wskaźniki	69
Wyświetlacze informacyjne	80
Komunikaty pokazywane na wyświetlaczu	83
Komputer pokładowy	85
Personalizacja ustawień	86

Elementy sterujące

Regulacja położenia kierownicy



Odblokować dźwignię, wyregulować położenie kierownicy, a następnie zablokować dźwignię i upewnić się, że kierownica jest prawidłowo unieruchomiona.

Nie dokonywać regulacji kierownicy, gdy samochód się porusza.

Elementy sterujące na kole kierownicy



Za pomocą elementów sterujących znajdujących się na kierownicy można obsługiwać system audio-nawigacyjny i układ automatycznej kontroli prędkości.

Więcej informacji można znaleźć w rozdziale opisującym obsługę systemu audio-nawigacyjnego.

Automatyczna kontrola prędkości
↻ 215.

Sygnał dźwiękowy



Nacisnąć przycisk .

Wycieraczki/spryskiwacze przedniej szyby

Wycieraczka przedniej szyby

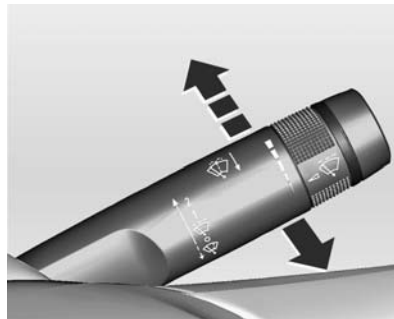

- 2** = praca szybka
- 1** = praca powolna
-  = praca przerywana
- 0** = wyłączone

Aby przetrzeć szybę przednią tylko raz w sytuacji, gdy wycieraczki są wyłączone, popchnąć dźwignię w dół.

Wycieraczek nie wolno włączać, gdy szyby są oblodzone.

Przed wjazdem do myjni wycieraczki należy wyłączyć.

Regulowany czas trwania cyklu pracy wycieraczek

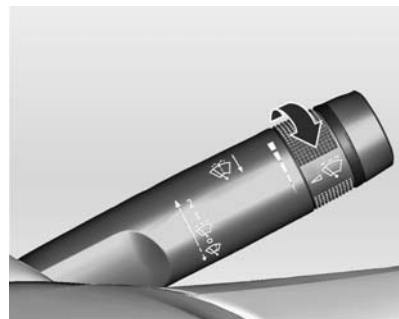



Dźwignia wycieraczek w położeniu .

Aby dostosować czas trwania cyklu pracy wycieraczek, obrócić pokrętko regulacyjne:

krótszy czas trwania cyklu = obrócić pokrętko regulacyjne w górę
 dłuższy czas trwania cyklu = obrócić pokrętko regulacyjne w dół

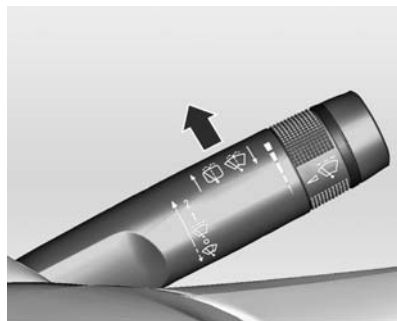
Automatyczna praca wycieraczek sterowana czujnikiem deszczu



 = automatyczna praca wycieraczek sterowana czujnikiem deszczu

Czujnik deszczu rejestruje ilość wody na przedniej szybie samochodu, a następnie odpowiednio reguluje częstotliwość pracy wycieraczek. Po uaktywnieniu trybu pracy sterowanej czujnikiem deszczu lub zmianie ustawienia czułości czujnika deszczu, wprowadzenie nowego ustawienia jest potwierdzone pojedynczym cyklem ruchu wycieraczek.

Regulacja czułości czujnika deszczu



Aby dostosować czułość układu, obrócić pokrętko regulacyjne:

niższa czułość = obrócić pokrętko regulacyjne w dół
 wyższa czułość = obrócić pokrętko regulacyjne w górę

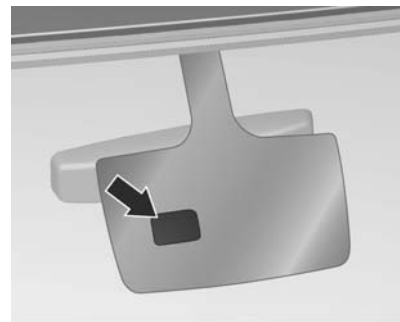

Czujnik należy utrzymywać w czystości i nie dopuszczać do oblodzenia.

Spryskiwacz przedniej szyby



Popchnąć dźwignię. Szyba przednia zostanie spryskana płynem, a wycieraczka wykona kilka cykli pracy.

Wycieraczka/spryskiwacz tylnej szyby

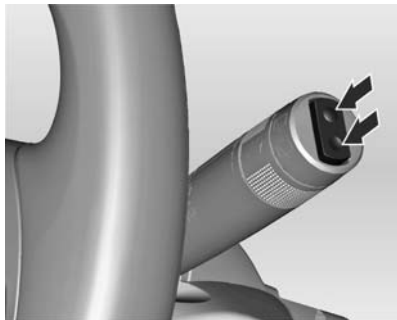

W celu włączenia wycieraczki tylnej szyby nacisnąć przełącznik:

górną część przełącznika	= praca ciągła
dolną część przełącznika	= praca przerywana
położenie środkowe	= wyłączona



Popchnąć dźwignię. Szyba tylna zostanie spryskana płynem, a wycieraczka wykona kilka cykli pracy.

Wycieraczek nie wolno włączać, gdy szyby są oblodzone.

Przed wjazdem do myjni wycieraczki należy wyłączyć.

Wycieraczka tylnej szyby zostaje uaktywniona automatycznie po włączeniu biegu wstecznego, gdy wycieraczki przedniej szyby są włączone.

Funkcję tę można aktywować lub dezaktywować za pomocą wyświetlacza informacyjnego w menu **Ustawienia**.

Personalizacja ustawień ↻ 86.

Spryskiwacz tylnej szyby jest wyłączany, gdy poziom płynu do spryskiwaczy jest niski.

Temperatura zewnętrzna

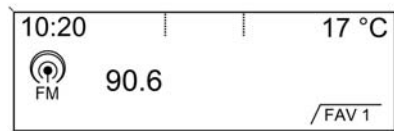

Spadek temperatury sygnalizowany jest natychmiast, a jej wzrost z pewnym opóźnieniem.

⚠ Ostrzeżenie

Jeźdźnia może być oblodzona nawet wówczas, gdy wyświetlacz pokazuje temperaturę kilku stopni powyżej 0 °C.

Zegar

Data i godzina jest pokazywana na wyświetlaczu informacyjnym.

Ustawianie daty i godziny

Nacisnąć przycisk **CONFIG**. Zostaje wyświetlone menu **Ustawienia**.

Wybrać pozycję **Czas Data**.

Personalizacja ustawień ↻ 86.

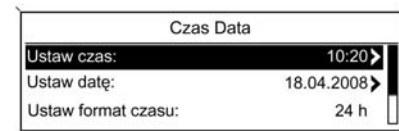

Dostosować można różne ustawienia dotyczące wyświetlanej godziny i daty.

Więcej informacji można znaleźć w rozdziale opisującym obsługę systemu audio-nawigacyjnego.

Gniazdka zasilania

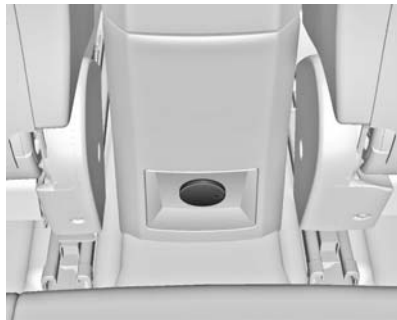

Gniazdko zasilania 12 V znajduje się w tylnej konsoli podłogowej.

Maksymalny dopuszczalny pobór energii elektrycznej z gniazdka wynosi 120 W.

Przy wyłączonym zapłonie gniazdko jest pozbawione zasilania.

Dodatkowo gniazdko jest wyłączone w przypadku niskiego napięcia akumulatora.

Do gniazdka nie należy podłączać żadnych źródeł zasilania, np. ładowarek czy akumulatorów.

Zastosowanie nieodpowiednich wtyków może spowodować uszkodzenie gniazdka.

Zapalniczka



Zapalniczka jest umiejscowiona w przedniej konsoli podłogowej.

Wcisnąć wkład zapalniczki. Po rozżarzeniu się spirali dopływ prądu zostanie automatycznie przerwany. Wyciągnąć zapalniczkę.

Przeostroga

W tym gnieździe umieszczają wyłącznie zapalniczki.

Przeostroga

Wkład włączonej zapalniczki może być bardzo gorący.

Nie wolno dotykać wkładu zapalniczki i nie pozwalać dzieciom na obsługiwanie lub bawienie się zapalniczką.

Rozgrzany metalowy wkład może wywołać obrażenia ciała lub uszkodzić pojazd bądź inne przedmioty.

Popielniczki

Przeostroga

Popielniczki służą wyłącznie do gromadzenia popiołu; nie należy do nich wrzucać łatwopalnych śmieci.

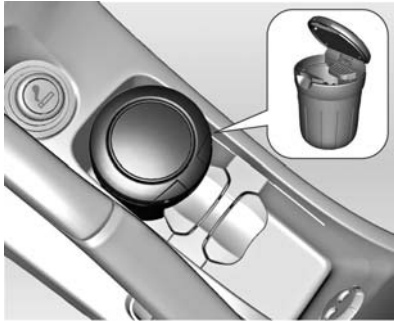

Przenośną popielniczkę można umieścić w uchwytach na napoje. W celu użycia otworzyć pokrywkę.

Kontrolki ostrzegawcze, zegary i wskaźniki

Prędkościomierz



Wskazuje prędkość jazdy samochodu.

Licznik przebiegu całkowitego



W dolnym wierszu jest wyświetlany całkowity przebieg samochodu.

Licznik przebiegu dziennego

W górnym wierszu jest wyświetlana liczba kilometrów przejechanych od czasu ostatniego wyzerowania licznika (maks. wartość **1999,9**). Kiedy zarejestrowany dystans

osiągnie **1999,9**, licznik przebiegu dziennego automatycznie wyświetli wartość **0** bez potrzeby zerowania.

W celu wyzerowania nacisnąć i przytrzymać przycisk zerowania przez kilka sekund przy włączonym zapłonie.

Obrotomierz



Wskazuje prędkość obrotową silnika w obrotach na minutę.

Silnik powinien na każdym biegu pracować z jak najniższą prędkością obrotową.

Przeostroga

Strzałka obrotomierza nie powinna nigdy znajdować się w strefie oznaczającej zbyt wysoką prędkość. Istnieje wówczas niebezpieczeństwo uszkodzenia silnika.

Wskaźnik poziomu paliwa



Pokazuje poziom paliwa w zbiorniku.

Zapalenie się lampki kontrolnej ● oznacza niski poziom paliwa w zbiorniku. Natychmiast zatankować.

Nie wolno dopuszczać do całkowitego opróżnienia zbiornika paliwa!

Ponieważ w zbiorniku zawsze znajduje się pewna ilość paliwa, przy tankowaniu można wlać jego mniejszą ilość, niż przewiduje to pojemność całkowita zbiornika.

Wskaźnik temperatury płynu chłodzącego



Pokazuje temperaturę płynu chłodzącego silnika.

lewa część skali = temperatura robocza silnika nie została jeszcze osiągnięta

środkowa część skali = normalna temperatura pracy silnika

prawa część skali = temperatura jest zbyt wysoka

Przeostoga

W przypadku zbyt wysokiej temperatury płynu chłodzącego zatrzymać samochód i wyłączyć silnik. Niebezpieczeństwo uszkodzenia silnika. Sprawdzić poziom płynu chłodzącego.

Wyświetlacz serwisowy

Układ czasu eksploatacji oleju silnikowego w silnikach wysokoprężnych

Kiedy zmienić olej

Pojazd został wyposażony w układ komputerowy, który informuje, kiedy należy zmienić olej silnikowy i filtr.

Układ wykorzystuje informacje o obrotach i temperaturze silnika, nie o przebiegu pojazdu. W zależności od warunków eksploatacyjnych, przebieg, przy którym pojawiają się informacje o wymaganej wymianie oleju, może się znacznie zmieniać.

Aby układ czasu eksploatacji oleju działał prawidłowo, konieczne jest jego wyzerowanie podczas każdej wymiany oleju. Kiedy układ obliczy, że czas eksploatacji skrócił się, informuje, że wymagana jest jego wymiana. Na wyświetlaczu informacyjnym kierowcy pojawi się komunikat **CodE 82**. Jak najszybciej wymienić olej w ciągu najbliższych 1000 km.

W przypadku jazdy w bardzo sprzyjających warunkach możliwe jest, że układ czasu eksploatacji oleju nie będzie informował o konieczności wymiany oleju nawet przez rok. Olej silnikowy i filtr musi być zmieniany przynajmniej raz do roku i w tym czasie układ musi być wyzerowany. Dealer dysponuje wyszkolonym

personelem serwisu, który przeprowadzi tę pracę i wyzeruje układ.

Ważne jest również, aby regularnie sprawdzać poziom oleju i w razie potrzeby go uzupełniać. Jeśli układ został przypadkowo wyzerowany, należy wymienić olej w ciągu 5000 km od ostatniej wymiany oleju. Należy pamiętać o wyzerowaniu układu czasu eksploatacji oleju podczas każdej wymiany oleju.

Wyświetlanie pozostałego czasu eksploatacji oleju

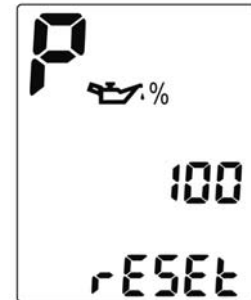

Pozostały czas eksploatacji oleju silnikowego jest wyświetlany na wyświetlaczu informacyjnym kierowcy za pomocą wskaźnika , po którym następuje wartość procentowa informująca o pozostałym czasie eksploatacji oleju. W tym celu należy włączyć zapłon bez uruchamiania silnika.

Wyświetlacz informacyjny kierowcy  80.

Informacje dotyczące czynności serwisowych  266.

Sposób wyzerowania układu czasu eksploatacji oleju silnikowego

Układ należy wyzerować podczas każdej wymiany oleju silnikowego, aby mógł obliczyć następną wymianę oleju. Aby wyzerować układ czasu eksploatacji oleju silnikowego, należy wykonać jedną z następujących czynności:

- Przy użyciu narzędzia do skanowania:

Warsztat wyzeruje układ przy użyciu tego narzędzia podczas wymiany oleju silnikowego.

- Przy użyciu pedału przyspieszenia:

- ◆ Wyjąć kluczyk ze stacyjki na ponad jedną minutę.
- ◆ Włożyć kluczyk do stacyjki i obrócić go w położenie 2 (zapłon włączony, silnik wyłączony).
- ◆ Do końca nacisnąć pedał przyspieszenia i przytrzymać przez dwie sekundy.
- ◆ Zwolnić pedał przyspieszenia na dwie sekundy.
- ◆ Powtarzać naciskanie i zwalnianie pedału przyspieszenia w sposób opisany powyżej dwa razy w ciągu jednej minuty.

- Przy użyciu przycisku **SET/CLR** w pojazdach wyposażonych w wyświetlacz średniego poziomu:

Nacisnąć przycisk **MENU** na dźwigni kierunkowskazu, aby wybrać pozycję **Menu informacji o pojeździe**. Obrócić pokrętkę regulatora aż do wyświetlenia menu pozostałego czasu eksploatacji oleju silnikowego. Przy

włączonym zapłonie nacisnąć na kilka sekund przycisk **SET/CLR**. Jeśli po uruchomieniu samochodu nadal pojawia się symbol **CodE 82** na wyświetlaczu informacyjnym kierowcy, oznacza to, że układ czasu eksploatacji oleju silnikowego nie został wyzerowany. Powtórzyć procedurę.

- Przy użyciu przycisku zerowania w pojazdach wyposażonych w podstawową wersję wyświetlacza:



Nacisnąć przycisk zerowania i przytrzymać przez około 5 sekund aż do wyświetlenia pozostałego

czasu eksploatacji oleju silnikowego. Zwolnić przycisk zerowania i w ciągu kilku sekund nacisnąć ponownie, aby wyzerować układ czasu eksploatacji oleju silnikowego.

Lampki kontrolne

Nie wszystkie z opisanych w dalszej części tego rozdziału lampek kontrolnych występują w zakupionym samochodzie. Opis dotyczy wszystkich wersji deski rozdzielczej. W momencie włączania zapłonu na chwilę zapala się większość lampek kontrolnych w ramach testu.

Kolory lampek kontrolnych oznaczają:

- Czerwony = niebezpieczeństwo, ważne przypomnienie
- Żółty = ostrzeżenie, uwaga, usterka
- Zielony = potwierdzenie włączenia
- Niebieski = potwierdzenie włączenia
- Biały = potwierdzenie włączenia

Lampki kontrolne na desce rozdzielczej

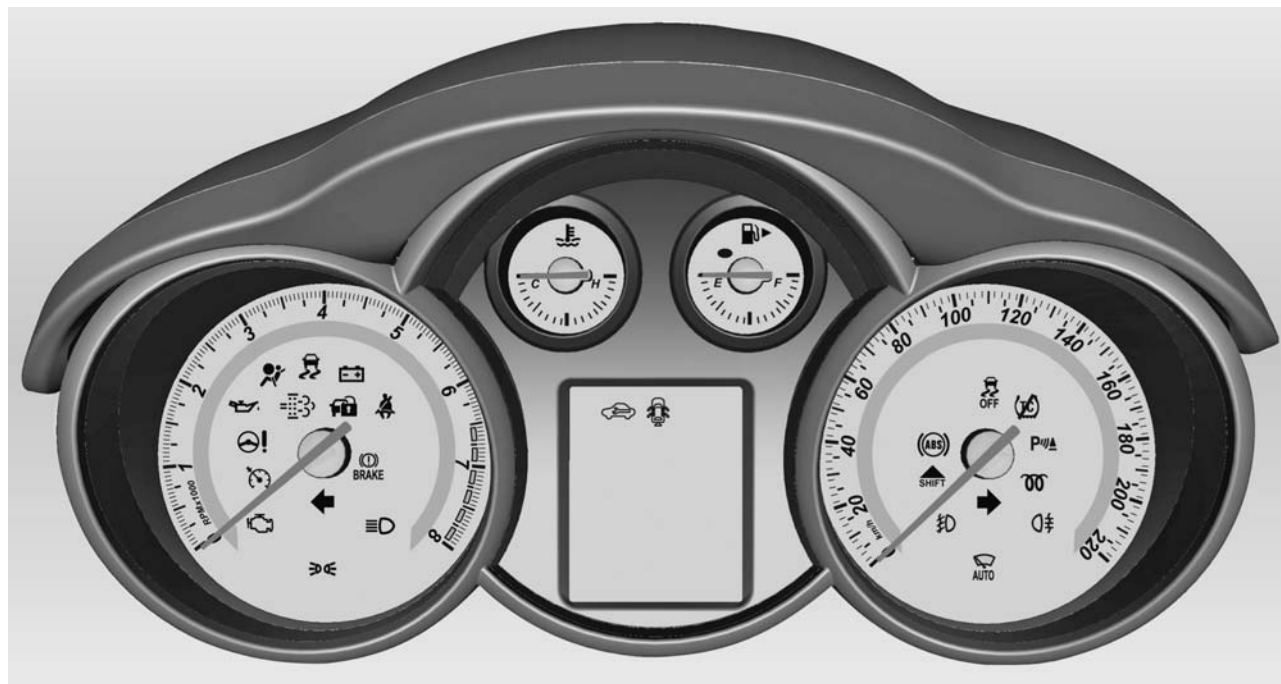

Lampki kontrolne na konsoli środkowej



Kierunkowskaz

Lampka  świeci lub miga w kolorze zielonym.

Lampka świeci

Lampka zapala się na chwilę po włączeniu światła pozycyjnych.

Lampka miga

Lampka miga, gdy włączone są kierunkowskazy albo światła awaryjne.

Szybkie miganie: usterka kierunkowskazu lub związanego z nim bezpiecznika.

Wymiana żarówki ⇨ 233.

Bezpieczniki ⇨ 240.

Kierunkowskazy ⇨ 95.

Lampka kontrolna pasa bezpieczeństwa

Przypomnienie o niezapięciu pasów bezpieczeństwa przy przednich fotelach

Kontrolka  pasa kierowcy świeci lub miga w kolorze czerwonym.

Kontrolka  pasa pasażera na przednim fotelu świeci lub miga w kolorze czerwonym, gdy fotel jest zajęty.

Lampka świeci

4 sekundy po włączeniu zapłonu, 100 sekund po uruchomieniu silnika lub po przejechaniu określonego dystansu z odpowiednią prędkością bez zapiętego pasa.

Lampka miga

Przez 100 sekund po uruchomieniu silnika lub po przejechaniu określonego dystansu z odpowiednią prędkością bez zapiętego pasa.

Zapinanie pasa bezpieczeństwa ⇨ 44.

Poduszki powietrzne i napinacze pasów bezpieczeństwa

Lampka  świeci w kolorze czerwonym.

Po włączeniu zapłonu lampka zapala się na około 4 sekundy. Jeśli lampka w ogóle się nie zaświeci, nie zgaśnie po 4 sekundach bądź nagle zaświeci podczas jazdy, oznacza to, że doszło do usterki w układzie napinaczy pasów bezpieczeństwa lub poduszek powietrznych. W razie wypadku układy te mogą nie zadziałać.

Zadziałanie napinaczy pasów bezpieczeństwa lub poduszek powietrznych jest sygnalizowane świeceniem się lampki kontrolnej .

⚠ Ostrzeżenie

Przyczynę usterki należy niezwłocznie usunąć w warsztacie.

Poduszki powietrzne, napinacze pasów bezpieczeństwa ↪ 46, ↪ 42.

Wyłączanie poduszek powietrznych

Lampka  dla poduszki powietrznej pasażera na przednim fotelu świeci w kolorze żółtym.

Gdy lampka świeci, poduszka powietrzna pasażera na przednim fotelu jest włączona.

Lampka  dla poduszki powietrznej pasażera na przednim fotelu świeci w kolorze żółtym.

Gdy lampka świeci, poduszka powietrzna pasażera na przednim fotelu jest wyłączona.

Układ ładowania akumulatora

Lampka  świeci lub miga w kolorze czerwonym.

Lampka zapala się po włączeniu zapłonu i gaśnie krótko po uruchomieniu silnika.

Lampka świeci przy włączonym silniku

Zatrzymać samochód i wyłączyć silnik. Akumulator nie jest ładowany. Mogło nastąpić przerwanie chłodzenia silnika. W pojazdach z silnikiem wysokoprężnym może zostać odłączone zasilanie wspomaganie układu hamulcowego. Należy skorzystać z pomocy warsztatu.

Lampka kontrolna silnika

Lampka  świeci lub miga w kolorze żółtym.

Lampka zapala się po włączeniu zapłonu i gaśnie krótko po uruchomieniu silnika.

Wskaźnik wymaganego przeglądu

Lampka  świeci w kolorze żółtym, gdy samochód wymaga serwisowania.

Świeceniu lampki towarzyszy występowanie kodu ostrzegawczego.

Komunikaty pokazywane na wyświetlaczu ↪ 83.

Układ hamulcowy i sprzęgłowy

Lampka  świeci w kolorze czerwonym.

Lampka świeci, gdy włączony jest hamulec postojowy, w razie zbyt niskiego poziomu płynu hamulcowego/sprzęgłowego lub w przypadku usterki układu hamulcowego ↪ 230.

⚠ Ostrzeżenie

Zatrzymać samochód i pod żadnym pozorem nie kontynuować jazdy. Należy zwrócić się do warsztatu.

Lampka świeci także, gdy włączony jest zapłon, a ręczny hamulec postojowy jest zaciągnięty ⇨ 213.

Układ ABS

Lampka (ABS) świeci w kolorze żółtym.

Lampka świeci się przez kilka sekund po włączeniu zapłonu. Gdy lampka zgaśnie, układ jest gotowy do pracy.

Jeśli lampka po kilku sekundach nie zgaśnie lub zaświeci się podczas jazdy, w układzie ABS wystąpiła usterka. Układ hamulcowy działa nadal, jednak bez układu przeciwdziałającego blokowaniu kół podczas hamowania.

Układ ABS ⇨ 212.

Zmiana biegu na wyższy

Lampka  świeci w kolorze zielonym.

Zalecane jest włączenie wyższego biegu w celu obniżenia zużycia paliwa.

Wspomaganie układu kierowniczego

Lampka ! świeci w kolorze żółtym.

Zapala się przy zmniejszonej sile wspomagania układu kierowniczego

Siła wspomagania układu kierowniczego jest zmniejszana ze względu na przegrzanie układu. Po schłodzeniu układu kontrolka gaśnie.

Świeci przy wyłączonej sile wspomagania układu kierowniczego

Usterka wspomagania układu kierowniczego. Należy zwrócić się do warsztatu.

Świeci po przerwie zasilania

Aby przywrócić prawidłowe działanie wspomagania układu kierowniczego, czujnik kąta skrętu musi zostać skalibrowany.

- W celu automatycznego skalibrowania czujnika należy prowadzić pojazd na wprost z niewielką stałą prędkością.
- Jeśli lampka pozostaje zapalona, należy obrócić kierownicę z jednego skrajnego położenia w drugie w celu ręcznego skalibrowania czujnika.

Kiedy wspomaganie układu kierowniczego będzie ponownie działało, lampka kontrolna zgaśnie.

Ultradźwiękowy układ ułatwiający parkowanie

Lampka  świeci w kolorze żółtym.

Wystąpiła usterka w układzie

LUB

Czujniki są zabrudzone, oblodzone lub pokryte śniegiem

LUB

Zewnętrzne źródła ultradźwięków zakłócają pracę układu. Po usunięciu źródła zakłóceń układ będzie działał w normalny sposób.

Przyczynę usterki układu należy usunąć w warsztacie.

Ultradźwiękowe czujniki parkowania
 ⇨ 217.

Układ stabilizacji toru jazdy wyłączony

Lampka kontrolna  świeci.

Lampka świeci, gdy układ jest wyłączony.

Elektroniczny układ stabilizacji toru jazdy i kontroli trakcji

Lampka  świeci lub miga w kolorze żółtym.

Lampka świeci

W układzie występuje usterka. Możliwe jest kontynuowanie jazdy, jednak w zależności od stanu nawierzchni drogi stabilność samochodu może ulec pogorszeniu.

Przyczynę usterki należy usunąć w warsztacie.

Lampka miga

Układ uaktywnił się. Może nastąpić redukcja mocy silnika i lekkie wyhamowanie samochodu.

Układ stabilizacji toru jazdy ⇨ 214, układ kontroli trakcji ⇨ 213.

Układ kontroli trakcji wyłączony

Lampka kontrolna  świeci.

Lampka świeci, gdy układ jest wyłączony.

Podgrzewanie wstępne silnika

Lampka  świeci w kolorze żółtym.

Kontrolka świeci, gdy włączone jest podgrzewanie wstępne. Układ ten włącza się, tylko gdy temperatura powietrza na zewnątrz jest niska.

Filtr cząstek stałych przy silniku wysokoprężnym

Lampka  świeci lub miga w kolorze żółtym.

Świeci lub miga, gdy wymagane jest oczyszczenie filtra, a funkcja automatycznego czyszczenia nie zadziałała ze względu na nieodpowiednie warunki jazdy. Należy kontynuować jazdę, uważając, aby prędkość obrotowa silnika nie spada poniżej wartości 2000 obr./min.

Lampka  gaśnie po zakończeniu samooczyszczania.

Filtr cząstek stałych przy silniku wysokoprężnym ⇨ 206.

Ciśnienie oleju silnikowego

Lampka  świeci w kolorze czerwonym.

Lampka zapala się po włączeniu zapłonu i gaśnie krótko po uruchomieniu silnika.

Lampka świeci przy włączonym silniku

Przeestroga

Mogło nastąpić przerwanie smarowania silnika. Grozi to zatarciem silnika i/lub zablokowaniem kół napędzanych.

1. Wcisnąć pedał sprzęgła.
2. Ustawić dźwignię zmiany biegów w położeniu neutralnym (lub w położeniu **N**).
3. Jak najszybciej zjechać z drogi, nie powodując zakłócenia ruchu drogowego.
4. Wyłączyć zapłon.

⚠ Ostrzeżenie

Przy wyłączonym silniku hamowanie oraz obracanie kierownicą wymaga znacznie większej siły.

Nie wyjmować kluczyka z wyłącznika zapłonu aż do całkowitego zatrzymania samochodu. W przeciwnym razie może zadziałać blokada kierownicy.

Przed zwróceniem się do warsztatu należy sprawdzić poziom oleju silnikowego ⇨ 227.

Niski poziom paliwa

Lampka ● świeci w kolorze żółtym.

Lampka świeci, gdy poziom paliwa w zbiorniku jest zbyt niski.

Katalizator ⇨ 207.

Odpowietrzanie układu paliwowego silnika wysokoprężnego ⇨ 232.

Immobilizer

Lampka 🚫 świeci lub miga w kolorze żółtym.

Usterka układu immobilizera. Nie można uruchomić silnika.

Światła zewnętrzne

Lampka ➡️ świeci w kolorze zielonym.

Lampka świeci, gdy włączone są światła zewnętrzne ⇨ 92.

Światła drogowe

Lampka 🚦 świeci w kolorze niebieskim.

Lampka świeci, gdy włączone są światła drogowe oraz przy uaktywnieniu sygnału świetlnego ⇨ 93.

Światła przeciwmgielne

Lampka 🚦 świeci w kolorze zielonym.

Lampka świeci, gdy włączone są przednie światła przeciwmgielne
 ⇨ 95.

Tyłne światło przeciwmgielne

Lampka  świeci w kolorze żółtym.
 Lampka świeci, gdy włączone jest tylne światło przeciwmgielne ⇨ 95.

Czujnik deszczu

Lampka  świeci w kolorze zielonym.
 Kontrolka świeci, gdy automatyczny czujnik deszczu jest uaktywniony
 ⇨ 64.

Automatyczna kontrola prędkości

Lampka  świeci w kolorze białym lub zielonym.

Lampka świeci w kolorze białym
 System jest włączony.

Lampka świeci w kolorze zielonym

Zapisana zostaje określona prędkość.

Automatyczna kontrola prędkości
 ⇨ 215.

Sygnalizator otwartych drzwi

Lampka  świeci w kolorze czerwonym.

Lampka świeci, gdy otwarte są drzwi lub kłapa tylna.

Wyświetlacze informacyjne

Wyświetlacz informacyjny kierowcy

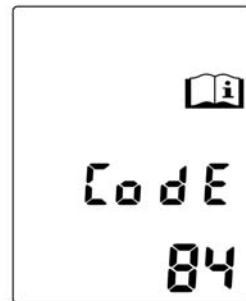

Wyświetlacz informacyjny kierowcy (DIC) znajduje się w zespole wskaźników i dostępny jest w wersji Midlevel.

Wybieranie funkcji

Wyboru menu i funkcji dokonuje się za pomocą przycisków na dźwigni kierunkowskazów.

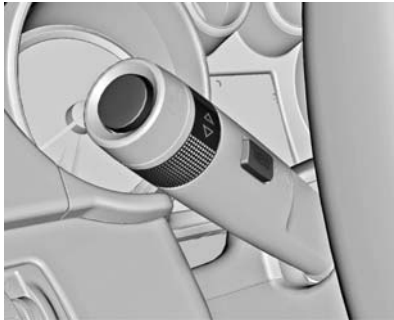

W celu przełączania pomiędzy kolejnymi menu lub w celu przejścia z podmenu do menu nadrzędnego, naciskać przycisk **MENU**. Obsługa menu jest zablokowana podczas jazdy lub gdy dźwignia zmiany biegów nie znajduje się w położeniu **P**.

Wybrać można następujące menu:

- **Menu informacji o pojeździe**
- **Menu informacji o przebiegu i paliwie**

Aby wybrać jedną z pozycji menu lub ustawić wartość numeryczną, obrócić pokrętło.

Aby wybrać zaznaczoną pozycję lub potwierdzić komunikat, nacisnąć przycisk **SET/CLR**.

Personalizacja ustawień ⇨ 86.

Komputer pokładowy ⇨ 85.

Graficzny wyświetlacz informacyjny, kolorowy wyświetlacz informacyjny

W zależności od wyposażenia w pojeździe może znajdować się graficzny lub kolorowy wyświetlacz informacyjny. Wyświetlacz informacyjny znajduje się na desce rozdzielczej, nad panelem systemu audio-nawigacyjnego.

Graficzny wyświetlacz informacyjny

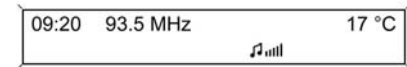

W zależności od wersji systemu audio-nawigacyjnego graficzny wyświetlacz informacyjny może występować w dwóch wariantach.



20153

Na graficznym wyświetlaczu informacyjnym pokazywane są następujące elementy:

- czas ↻ 67
- temperatura zewnętrzna ↻ 67
- data ↻ 67
- informacje dotyczące systemu audio-nawigacyjnego można znaleźć w opisie tego systemu
- ustawienia personalizacji pojazdu ↻ 86

Kolorowy wyświetlacz informacyjny (Colour-Info-Display)



Na kolorowym wyświetlaczu informacyjnym następujące elementy są pokazywane w kolorze:

- czas ↻ 67
- temperatura zewnętrzna ↻ 67
- data ↻ 67
- informacje dotyczące systemu audio-nawigacyjnego można znaleźć w opisie systemu
- nawigacja, patrz opis systemu audio-nawigacyjnego

- ustawienia systemowe
- komunikaty pojazdu ↻ 83
- ustawienia personalizacji pojazdu ↻ 86

Rodzaj wyświetlanych informacji i sposób ich wyświetlania zależy od wyposażenia samochodu oraz wybranych ustawień.

Wybieranie funkcji

Korzystając z wyświetlacza, uzyskać można dostęp do funkcji i ustawień.

Wyborów dokonuje się poprzez:

- poruszanie się po strukturze menu,
- używanie przycisków funkcyjnych i przycisku **Menu** systemu audio-nawigacyjnego

Wybieranie pozycji menu za pomocą elementów sterujących systemu audio-nawigacyjnego



Do wyboru pozycji menu służą ekrany menu i przyciski systemu audio-nawigacyjnego. Przycisk **Menu** służy do wyboru pozycji i potwierdzania.

Aby wyjść z bieżącego menu, nacisnąć przycisk **BACK**.

Komunikaty pokazywane na wyświetlaczu

Komunikaty i ostrzeżenia są pokazywane na wyświetlaczu informacyjnym kierowcy (DIC) oraz wyświetlaczu informacyjnym lub są sygnalizowane akustycznie. Wyświetlane komunikaty ostrzegawcze należy zatwierdzać za pomocą pokrętki wielofunkcyjnej. Jeśli jest to konieczne, należy skorzystać z pomocy warsztatu.

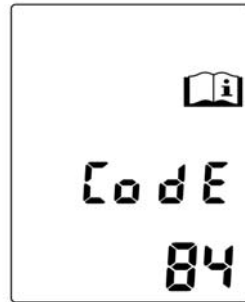

Komunikaty są wyświetlane w postaci kodów liczbowych.

Nr Znaczenie kodu

- | | |
|----|---|
| 2 | Nie wykryto nadajnika zdalnego sterowania; nacisnąć pedał sprzęgła, aby ponowić próbę |
| 5 | Kolumna kierownicy jest zablokowana |
| 25 | Usterka lewego przedniego kierunkowskazu |
| 26 | Usterka lewego tylnego kierunkowskazu |
| 27 | Usterka prawego przedniego kierunkowskazu |
| 28 | Usterka prawego tylnego kierunkowskazu |
| 35 | Wymienić baterię nadajnika zdalnego sterowania |
| 54 | Woda w filtrze paliwa silnika wysokoprężnego |
| 65 | Próba kradzieży |
| 67 | Blokada kierownicy wymaga serwisowania |

Nr	Znaczenie kodu
75	Klimatyzacja wymaga serwisowania
79	Uzupełnić poziom oleju silnikowego ⇨ 227
81	Skrzynia biegów wymaga serwisowania
82	Wymienić wkrótce olej silnikowy
84	Moc silnika jest ograniczona
91	Nie wykryto kluczyka; zmienić położenie elektronicznego kluczyka lub użyć przełącznika znajdującego się w środkowej konsoli
92	Nie wykryto kluczyka; nacisnąć pedał hamulca, aby ponowić próbę
94	Przestawić dźwignię zmiany biegów w położenie postojowe
95	Układ poduszek powietrznych wymaga serwisowania

Nr	Znaczenie kodu
134	Usterka układu wspomagającego parkowanie, wyczyścić zderzak
136	Układ wspomagania parkowania wymaga serwisowania

Ostrzeżenia akustyczne

Rozlegają się podczas uruchamiania silnika lub w trakcie jazdy w następujących sytuacjach:

- pasy bezpieczeństwa nie są zapięte,
- przekroczono określoną prędkość jazdy przy zaciągniętym hamulcu postojowym,
- na wyświetlaczu informacyjnym kierowcy występuje kod ostrzegawczy,
- układ ułatwiający parkowanie wykrył przeszkodę.

Po zaparkowaniu samochodu lub otwarciu drzwi sygnalizują następujące sytuacje:

- w wyłączniku zapłonu pozostawiono kluczyk,
- pozostawiono włączone światła zewnętrzne,

Komputer pokładowy

Wyboru menu i funkcji dokonuje się za pomocą przycisków na dźwigni kierunkowskazów.

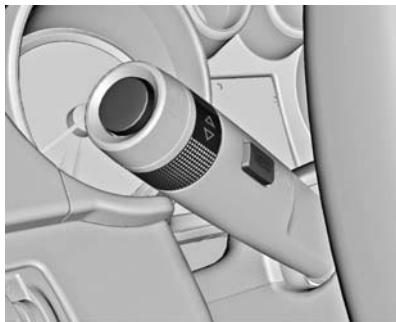

Nacisnąć przycisk **MENU**, aby wybrać pozycję **Menu informacji o przebiegu i paliwie**.

Wybrać jedną z pozycji, obracając pokrętko:

- Komputer pokładowy
- Średnie zużycie paliwa
- Zasięg

- Średnia prędkość jazdy
- Chwilowe zużycie paliwa



Aby wyzerować wskazania, nacisnąć przycisk zerowania lub wcisnąć i przytrzymać przez kilka sekund przycisk **SET/CLR**.

Średnie zużycie paliwa

Wyświetlanie średniego zużycia paliwa. Pomiar można w każdej chwili rozpocząć od nowa.

Aby wyzerować wskazanie, wcisnąć i przytrzymać przez kilka sekund przycisk **SET/CLR**.

Zasięg

Zasięg obliczany jest na podstawie aktualnej ilości paliwa w zbiorniku oraz chwilowego zużycia paliwa. Na wyświetlaczu pokazywane są wartości średnie.

Po zatankowaniu wartość zasięgu jest automatycznie aktualizowana z niewielkim opóźnieniem.

Gdy poziom paliwa w zbiorniku jest niski, na wyświetlaczu informacyjnym kierowcy pojawia się stosowny komunikat.

Dodatkowo zapala się lampka kontrolna ● na wskaźniku poziomu paliwa.

Średnia prędkość jazdy

Wyświetlanie średniej prędkości jazdy. Pomiar można w każdej chwili rozpocząć od nowa.

Aby wyzerować wskazanie, wcisnąć i przytrzymać przez kilka sekund przycisk **SET/CLR**.

Chwilowe zużycie paliwa

Wyświetlanie chwilowego zużycia paliwa. Przy niskich prędkościach jazdy wyświetlane jest zużycie paliwa w ciągu godziny.

Personalizacja ustawień

Sposób funkcjonowania niektórych elementów wyposażenia samochodu można dostosować do własnych preferencji, zmieniając odpowiednie ustawienia za pomocą wyświetlacza informacyjnego kierowcy i wyświetlacza informacyjnego.

W zależności od wersji wyposażenia niektóre z poniżej opisanych funkcji mogą być niedostępne.

Ustawienia dostępne poprzez wyświetlacz informacyjny kierowcy

Wyboru ustawienia dla opcji **Jednostki** dokonuje się za pomocą przycisków na dźwigni kierunkowskazów.

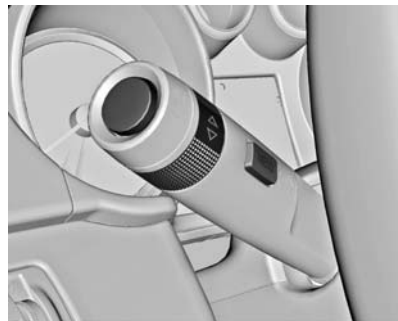

Nacisnąć przycisk **MENU**, aby wybrać menu **Jednostki**.



Zostaje wyświetlone menu opcji **Jednostki**.

Zmienić można jednostki wyświetlanych wartości.

Nacisnąć przycisk **SET/CLR**, aby wybrać ustawienie jednostek.

- **Jednostki1:** Wielka Brytania
- **Jednostki2:** USA
- **Jednostki3:** Europa

Wybrać jedno z ustawień, obracając pokrętkę. Aby potwierdzić wybór, nacisnąć przycisk **SET/CLR**.

Ustawienia na graficznym wyświetlaczu informacyjnym

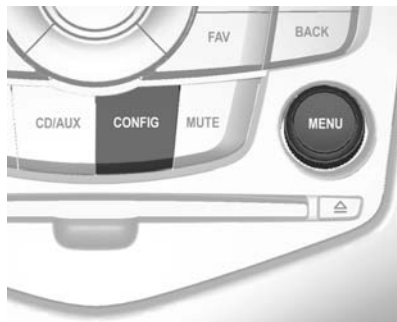

Włączyć system audio-nawigacyjny i nacisnąć przycisk **CONFIG**. Zostaje wyświetlone menu **Ustawienia**.



Korzystając z przycisku **MENU**, wybrać można następujące ustawienia:

- **Języki (Languages)**
- **Czas Data**
- **Ustawienia radia**
- **Ustawienia pojazdu**

W kolejnych menu zmieniać można następujące ustawienia:

Języki (Languages)
Wybórżądanego języka.

Czas Data

Więcej informacji można znaleźć w części „Zegar” ⇨ 67 oraz w rozdziale opisującym obsługę systemu audio-nawigacyjnego.

Ustawienia radia

Więcej informacji można znaleźć w rozdziale opisującym obsługę systemu audio-nawigacyjnego.

Ustawienia pojazdu

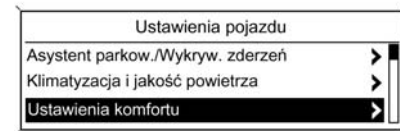

- **Klimatyzacja i jakość powietrza**
Automat. regul.prędk. wentyl.:
zmienia prędkość dmuchawy;
opcje – wysoka / średnia / niska.

Automat. recyrkul. powietrza:

zmienia czułość czujnika jakości powietrza AQS (ang. Air Quality Sensor); opcje – niska / wysoka.

Automatyczne odraszanie: włącza lub wyłącza funkcję automatycznego usuwania zaparowania.

Automat. odraszanie tyłu: włącza lub wyłącza funkcję automatycznego usuwania zaparowania tylnego okna.

- **Ustawienia komfortu**

Głośność sygn. ostrzeg.: zmienia głośności ostrzeżeń akustycznych.

Autom. włącz. wyc. przy cof:

włączenie lub wyłączenie funkcji automatycznego uruchamiania wycieraczki tylnej szyby po włączeniu biegu wstecznego.

- **Asystent parkow./Wykryw. zderzeń**

Asystent parkowania: włącza lub wyłącza czujniki ultradźwiękowe.

- **Oświetlenie zewnętrzne**

Oświetl. zewn. przy otwarciu: włącza lub wyłącza oświetlenie

asekuracyjne podczas wchodzenia.

Czas po opuszczeniu poj.: Włącza lub wyłącza oraz zmienia czas trwania oświetlenia asekuracyjnego po opuszczeniu pojazdu.

- **Elektr. zamki drzwiowe**

Automat. otwieranie drzwi:

Włączenie lub wyłączenie funkcji automatycznego odblokowania zamków po wyłączeniu zapłonu.

Blok. zamka przy otw. drzwi:

Włączenie lub wyłączenie funkcji automatycznego blokowania zamków przy otwartych drzwiach.

- **Zdalne zamyk., otwieranie, urucham**

Sygnal otwarcia pojazdu:

Włączenie lub wyłączenie funkcji potwierdzania odblokowania zamków mignięciem światła awaryjnych.

Sygnal zamknięcia pojazdu:

Włącza lub wyłącza funkcję potwierdzania odblokowania

zamków mignięciem światła awaryjnych.

Zdalne otwieranie drzwi: Zmiana ustawienia funkcji odblokowywania zamków – odblokowanie może zwalniać zamki we wszystkich drzwiach lub tylko w drzwiach kierowcy.

- **Przywróć ustawienia fabryczn.**

Przywróć ustawienia fabryczn.:

Resetowanie wszystkich ustawień do wartości domyślnych.

Ustawienia na kolorowym wyświetlaczu informacyjnym

Nacisnąć przycisk **CONFIG**. Zostaje wyświetlone menu **Ustawienia**.



Obracając i naciskając pokrętko wielofunkcyjne można wybrać następujące ustawienia:

- **Języki**
- **Data i godzina**
- **Ustawienia radia**
- **Ustawienia telefonu**
- **Ustawienia nawigacyjne**
- **Ustawienia pojazdu**
- **Ustawienia wyświetlacza**

W kolejnych menu zmieniać można następujące ustawienia:

Języki

Wybór żądanego języka.

Data i godzina

Patrz zegar ↻ 67.

Ustawienia radia

Patrz opis systemu audio-nawigacyjnego w odpowiednim rozdziale.

Ustawienia telefonu

Patrz opis systemu audio-nawigacyjnego w odpowiednim rozdziale.

Ustawienia nawigacyjne

Patrz opis systemu audio-nawigacyjnego w odpowiednim rozdziale.

Ustawienia pojazdu

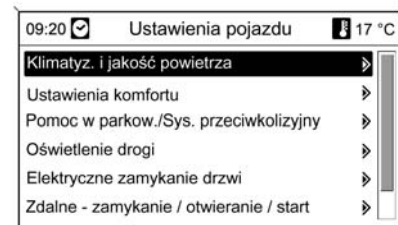

■ **Klimatyz. i jakość powietrza**

Sterow. nadmuchem: Zmiana ustawienia wentylatora. Nowe ustawienie zostanie wprowadzone po wyłączeniu i ponownym włączeniu zapłonu.

Klimatyzacja: Włączenie lub wyłączenie chłodzenia.

Autom. odparowanie:

Wspomaganie usuwania zaparowania przedniej szyby poprzez automatyczne wybranie wymaganych ustawień i włączenie trybu klimatyzacji automatycznej.

Aut. odparowanie tylnej szyby:

Automatyczne włączanie ogrzewania tylnej szyby.

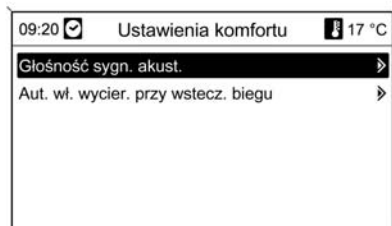

- **Ustawienia komfortu**

Głośność sygn. akust.: Zmiana głośności ostrzeżeń akustycznych.

Aut. wł. wycier. przy wstecz. biegu:

Włączenie lub wyłączenie funkcji automatycznego uruchamiania wycieraczki tylnej szyby po włączeniu biegu wstecznego.

- **Pomoc w parkow./Sys. przeciwo-kolizyjny**

Pomoc w parkowaniu: Włączenie lub wyłączenie czujników

ultradźwiękowych układu ułatwiającego parkowanie.

- **Oświetlenie drogi**

Czas włączenia przy opuszczaniu pojazdu:

Włącza lub wyłącza oraz zmienia czas trwania oświetlenia asekuracyjnego po opuszczeniu pojazdu.

Lokalizacja przez światła pojazdu:

Włączenie lub wyłączenie oświetlenia asekuracyjnego podczas otwierania.

- **Elektryczne zamykanie drzwi**

Autom. otwieranie drzwi:

Włączenie lub wyłączenie funkcji automatycznego odblokowania zamków po wyłączeniu zapłonu.

Autom. zamykanie drzwi:

Włączenie lub wyłączenie funkcji automatycznego blokowania zamków podczas ruszania.

Nie blokować otwartych drzwi:

Włączenie lub wyłączenie funkcji automatycznego blokowania zamków przy otwartych drzwiach.

- **Zdalne - zamykanie / otwieranie / start**

Potwierdzenie zdalnego

otworzenia: Włączenie lub wyłączenie funkcji potwierdzenia odblokowania zamków mignięciem świateł awaryjnych.

Zdalne otwier. drzwi: Zmiana ustawienia funkcji odblokowywania zamków – odblokowanie może zwalniać zamki we wszystkich drzwiach lub tylko w drzwiach kierowcy.

Autom. zdalne zamykanie drzwi:

Włączenie lub wyłączenie funkcji automatycznego ponownego blokowania zamków, gdy po odblokowaniu nie otwarto drzwi.

- **Przywróć ustawienia fabryczne**

Przywróć ustawienia fabryczne:

Resetowanie wszystkich ustawień do wartości domyślnych.

Ustawienia wyświetlacza

Możliwe do wybrania ustawienia wyświetlacza:

- **Tryb dzienny:** Optymalizacja do warunków dziennych.
- **Tryb nocny:** Optymalizacja do warunków po zmroku.
- **Automatycznie:** Zmiana trybu wyświetlacza po włączeniu/ wyłączeniu świateł pojazdu.

Oświetlenie

Światła zewnętrzne	92
Oświetlenie wnętrza	96
Funkcje układu oświetlenia	97

Światła zewnętrzne

Przełącznik świateł



Przełącznik obrotowy świateł:

AUTO = automatyczne sterowanie światłami w zależności od zewnętrznych warunków oświetleniowych.

 = włączenie lub wyłączenie automatycznego układu oświetlenia. Przełącznik powraca w położenie **AUTO**.



 = Światła pozycyjne

 = Światła mijania / drogowe

Wersje bez automatycznego sterowania światłami:

 = wyłączone

Po włączeniu zapłonu automatyczny układ oświetlenia jest zawsze włączony.

Gdy światła są włączone, świeci się lampka . Lampka kontrolna   79.

Automatyczne sterowanie światłami



Funkcja automatycznego sterowania światłami

Gdy automatyczne sterowanie światłami jest włączone przy pracującym silniku, układ automatycznie przełącza pomiędzy światłami do jazdy dziennej a reflektorami w zależności od warunków oświetleniowych i informacji z czujnika deszczu.

Światła do jazdy dziennej

Światła do jazdy dziennej poprawiają widoczność samochodu w trakcie dnia.

Tylne światła nie są włączane.

Automatyczne włączanie reflektorów

W przypadku słabych warunków oświetleniowych włączane są reflektory i tylne światła.

Reflektory włączane są także po kilkukrotnym włączeniu wycieraczek.

Światła drogowe



W celu przełączenia ze światła mijania na drogowe, nacisnąć dźwignię.

Aby przełączyć na światła mijania, nacisnąć dźwignię ponownie lub pociągnąć.

⚠ Ostrzeżenie

Zawsze przełączać światła drogowe na światła mijania, gdy z naprzeciwka nadjeżdżają inne pojazdy lub widoczny jest pojazd poprzedzający. Światła drogowe mogą chwilowo oślepić innych kierowców, co może być przyczyną wypadku drogowego.

Sygnał świetlny

Aby włączyć sygnał świetlny, pociągnąć dźwignię.

Poziomowanie reflektorów

Ręczne poziomicowanie reflektorów



W celu dostosowania poziomu reflektorów do obciążenia pojazdu (zapobiegając oślepieniu kierowców jadących z naprzeciwka): obrócić pokrętkę  w wymagane położenie.

- 0 = zajęte fotele przednie
- 1 = zajęte wszystkie fotele

- 2 = zajęte wszystkie fotele i obciążona przestrzeń bagażowa
- 3 = zajęty fotel kierowcy i obciążona przestrzeń bagażowa

Przystosowanie reflektorów do wymogów przepisów innych krajów

Asymetryczne światła zapewniają lepszą widoczność pobocza drogi po stronie pasażera.

Jednak podczas jazdy w krajach, w których jeździ się po przeciwnej stronie jezdni, wymagane jest dostosowanie świateł samochodu, aby zapobiec oślepieniu kierowców jadących z naprzeciwka.

Regulację reflektorów zlecić warsztatowi.

Światła awaryjne



Do ich obsługi służy przycisk .

W przypadku zadziałania poduszek powietrznych światła awaryjne są włączane automatycznie.

Sygnalizacja skrętu i zmiany pasa ruchu



dźwignia = prawy
w górę kierunkowskaz
dźwignia = lewy kierunkowskaz
w dół

Po przesunięciu dźwigni poza wyczuwalny punkt oporu następuje trwałe włączenie danego kierunkowskazu. Kierunkowskaz jest wyłączany podczas powrotu kierownicy do położenia pierwotnego.

W celu zasygnalizowania czynności takiej, jak zmiana pasa ruchu trzema błysnięciami kierunkowskazów lekko przesunąć dźwignię, nie pokonując wyczuwalnego oporu, a następnie ją zwolnić.

W celu dłuższej sygnalizacji przesunąć dźwignię do punktu oporu i przytrzymać w tym położeniu.

Aby ręcznie wyłączyć kierunkowskaz, przesunąć dźwignię w położenie wyjściowe.

Przednie światła przeciwmgielne



Do ich obsługi służy przycisk $\#D$.

Tylne światła przeciwmgielne



Do ich obsługi służy przycisk $\#D$.

Przełącznik świateł w położeniu **Auto**: włączenie tylnego światła przeciwmgielnego spowoduje automatyczne włączenie reflektorów.

Przełącznik świateł w położeniu $\#D$: tylne światło przeciwmgielne można włączyć tylko wraz z przednimi światłami przeciwmgielnymi.

Światła pozycyjne



Po zaparkowaniu można włączyć przednie i tylne światło pozycyjne tylko po jednej stronie samochodu:

1. Wyłączyć zapłon.
2. Przesłać dźwignię kierunkowskazów do końca w górę (prawe światła pozycyjne) lub w dół (lewe światła pozycyjne).

O włączeniu światel informuje sygnał dźwiękowy i zaświecenie się lampki kontrolnej odpowiedniego kierunkowskazu.

Światła cofania

Światła cofania zapalają się po wybraniu biegu wstecznego przy włączonym zapłonie.

Zaparowanie kloszy lamp

Przy złej, wilgotnej pogodzie i niskiej temperaturze zewnętrznej powierzchnie wewnętrzne kloszy lamp i reflektorów mogą na krótko ulec zaparowaniu. Zaparowanie takie szybko ustępuje samoistnie, można to jednak przyspieszyć, włączając reflektory.

Oświetlenie wnętrza

Sterowanie podświetleniem wskaźników



Intensywność następujących elementów oświetlenia można ustawić przy włączonych światłach zewnętrznych:

- Podświetlenie wskaźników
- Wyświetlacz informacyjny
- Podświetlane przełączniki i elementy sterujące

Obrócić pokrętkę  i przytrzymać, aż do uzyskania żądanej intensywności.

Oświetlenie wnętrza



Przy wsiadaniu do samochodu i wysiadaniu z niego automatycznie zapala się oświetlenie wnętrza. Po upływie określonego czasu oświetlenie gaśnie samoczynnie. Oświetlenie zapala się na chwilę, nawet gdy kluczyk jest wyjęty z wyłącznika zapłonu.

Korzystać z przełącznika:

 = automatyczne włączanie i wyłączanie

Nacisnąć  = zawsze włączone

Nacisnąć  = zawsze wyłączone

Lampki do czytania



Do ich obsługi służą przyciski  i .

Lampki w osłonach przeciwsłonecznych

Lampki świecą, gdy osłona jest otwarta.

Funkcje układu oświetlenia

Oświetlenie wejścia

Oświetlenie powitalne

Po odblokowaniu zamków pojazdu za pomocą nadajnika zdalnego sterowania, na krótko włączane są reflektory, światła pozycyjne, światła tylne i oświetlenie wnętrza. Funkcja ta ma ułatwiać dotarcie do samochodu po zmroku.

Oświetlenie jest natychmiast wyłączane po obróceniu kluczyka zapłonu w położenie zasilania wyposażenia dodatkowego. Ruszanie  17

Sposób aktywacji lub dezaktywacji tej funkcji można zmienić za pomocą wyświetlacza informacyjnego w menu **Ustawienia**. Personalizacja ustawień  86.

Ustawienia opcji można przypisywać do kluczyka, który jest aktualnie używany  22.

Oświetlenie wejścia

Następujące elementy oświetlenia są dodatkowo włączane po otwarciu drzwi kierowcy:

- niektóre przełączniki,
- niektóre lampki oświetlenie wnętrza.

Oświetlenie asekuracyjne

Po opuszczeniu pojazdu włączane są reflektory, światła pozycyjne i światła tylne. Światła gasną po upływie ustawionego przez użytkownika czasu.



Włączanie

Sposób aktywacji i dezaktywacji tej funkcji oraz czas trwania oświetlenia można zmienić za pomocą wyświetlacza informacyjnego w menu **Ustawienia**. Personalizacja ustawień ⇨ 86.

Ustawienia opcji można przypisywać do kluczyka, który jest aktualnie używany ⇨ 22.

1. Wyłączyć zapłon.
2. Wyjąć kluczyk zapłonu.
3. Otworzyć drzwi po stronie kierowcy.
4. Pociągnąć dźwignię kierunkowskazów.
5. Zamknąć drzwi po stronie kierowcy.

Jeśli drzwi kierowcy pozostaną otwarte, światła zgasną po dwóch minutach.

Światła gasną natychmiast po pociągnięciu dźwigni kierunkowskazów przy otwartych drzwiach po stronie kierowcy.

Zabezpieczenie akumulatora przed rozładowaniem

Wyłączanie oświetlenia wnętrza

Aby zapobiegać rozładowywaniu akumulatora przy wyłączonym zapłonie, niektóre lampki oświetlenia wnętrza są automatycznie wyłączane po pewnym czasie.

System audio-nawigacyjny

Wprowadzenie	99
Radioodtwarzacz	122
Odtwarzacz płyt CD	136
Wejście AUX	142
Gniazdo USB	143
Odtwarzanie muzyki przez łącze Bluetooth	147
Nawigacja	150
Telefon	191

Wprowadzenie

Informacje ogólne

System audio-nawigacyjny został wyposażony wiele nowoczesnych funkcji, które podczas podróży samochodem zapewniają rozrywkę i informacje o trasie.

Radioodbiornik pracujący w zakresach AM i FM jest wyposażony w dwanaście pozycji pamięci, do których stacje są przypisywane automatycznie. Co więcej, ręcznie można zapisać w pamięci 36 innych kanałów (niezależnie od zakresu częstotliwości).

Zintegrowany system audio umożliwia odtwarzanie płyt Audio CD oraz płyt z plikami MP3/WMA.

Dodatkowo do systemu audio-nawigacyjnego można podłączyć zewnętrzne urządzenie pamięci, np. iPod, odtwarzacz MP3 lub pamięć Flash USB (nie w przypadku modelu

CD 300), bądź też przenośny odtwarzacz CD, które będą stanowić dodatkowe źródło dźwięków.

Cyfrowy procesor dźwięku zawiera kilka zaprogramowanych ustawień korektora, które zapewniają optymalizację sygnału audio.

System nawigacyjny (tylko Navi 600) z dynamicznym planowaniem trasy zawsze poprowadzi prosto do celu oraz, jeśli będzie to konieczne, może automatycznie modyfikować trasę, by ominąć korki lub inne zakłócenia ruchu drogowego.

Opcjonalnie system audio-nawigacyjny można obsługiwać za pomocą elementów sterujących znajdujących się na kole kierownicy.

Dobrze zaprojektowane elementy sterujące, czytelne wyświetlacze i pokrętko wielofunkcyjne **MENU** umożliwiają łatwą i intuicyjną obsługę systemu.

Ważne informacje dotyczące obsługi i bezpieczeństwa ruchu drogowego

⚠ Ostrzeżenie

Należy zawsze korzystać z systemu audio-nawigacyjnego w sposób umożliwiający bezpieczne prowadzenie pojazdu. W razie wątpliwości zatrzymać pojazd i obsługiwać system podczas postoju.

⚠ Ostrzeżenie

Korzystanie z systemu nawigacyjnego (tylko NAVI 600) nie zwalnia kierowcy z obowiązku prawidłowego prowadzenia pojazdu i zachowania czujności na drodze. Należy zawsze postępować zgodnie ze stosownymi przepisami ruchu drogowego.

Wartości (np. adresy) można wprowadzać wyłącznie podczas postoju pojazdu.

Jeśli instrukcje systemu nawigacyjne są sprzeczne z przepisami ruchu drogowego, zawsze mają zastosowanie przepisy.

⚠ Ostrzeżenie

W przypadku niektórych lokalizacji ślepe uliczki i inne obszary (np. strefy zakazu ruchu pojazdów), na które nie wolno wjechać, nie są oznaczone na mapie. W takiej sytuacji system audio-nawigacyjny wyświetla ostrzeżenie, które należy zaakceptować. Należy zwracać uwagę również na drogi jednokierunkowe oraz drogi i obszary, na które nie wolno wjeżdżać.

Odbiór programów radiowych

W następujących sytuacjach możliwe są trzaski, szумы, zakłócenia, a nawet całkowity zanik odbioru:

- zmieniająca się odległość od nadajnika,
- nakładanie się sygnałów wskutek odbić,
- różnego rodzaju przeszkody na drodze fal radiowych.

Zabezpieczenie przed kradzieżą

System audio-nawigacyjny został wyposażony w elektroniczny system stanowiący zabezpieczenie przed kradzieżą.

Dzięki niemu system audio-nawigacyjny będzie działał wyłącznie w samochodzie, w którym został pierwotnie zamontowany – jest tym samym bezwartościowy dla złodzieja.

Przegląd elementów sterujących

Panel sterowania Navi 600

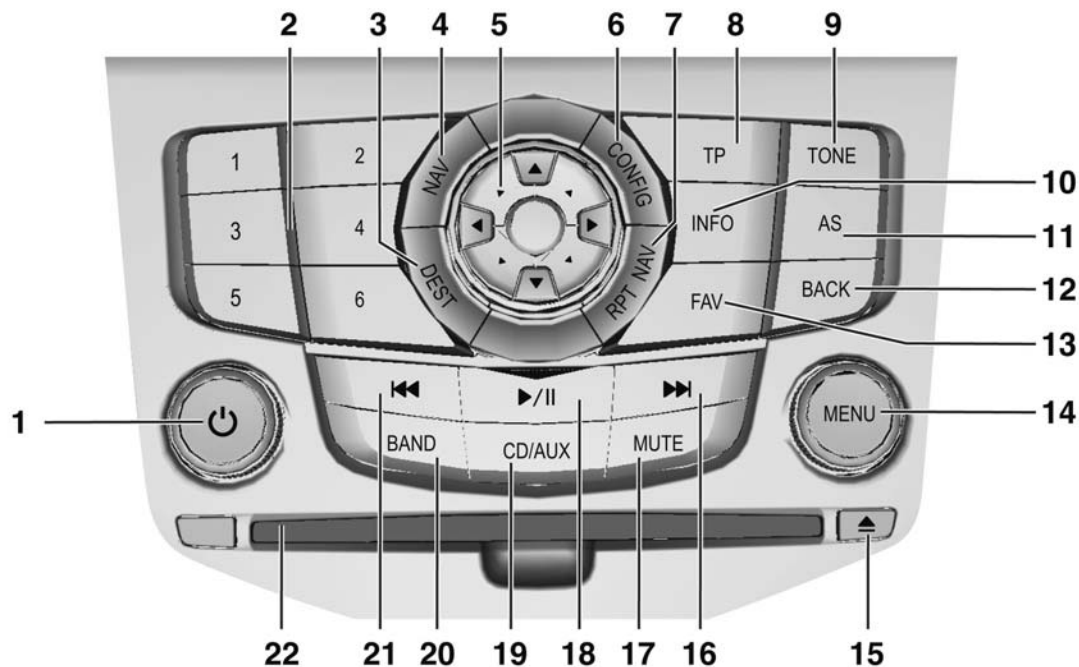

1	Pokrętło \odot 110 Naciśnięcie: włączanie i wyłączanie systemu 110 Obrót: regulowanie głośności 110	7	RPT NAV 185 Powtórzenie ostatniego komunikatu nawigacyjnego 185	12	BACK 111 Menu: przechodzenie o jeden poziom wstecz 111 Wprowadzanie wartości: usuwanie ostatniego znaku lub całego wpisu 111
2	Przyciski stacji radiowych 1...6 123 Długie naciśnięcie: zapisywanie stacji 123 Krótkie naciśnięcie: wybieranie stacji 123	8	TP 131 Włączanie i wyłączanie funkcji komunikatów dla kierowców 131	13	FAV 125 Listy ulubionych stacji 125
3	DEST 151 Wprowadzanie celu w systemie nawigacyjnym .. 151	9	TONE 116 Ustawienia barwy dźwięku . 116	14	MENU 111 Obrót: zaznaczanie pozycji menu lub ustawianie wartości liczbowych 111 Naciśnięcie: wybór/ uaktywnienie zaznaczonej opcji; potwierdzenie ustawionej wartości; wł./ wył. funkcji 111
4	NAV 151 Naciśnięcie jednokrotne: Wyświetlanie mapy 151 Naciśnięcie dwukrotne: Menu systemu nawigacyjnego 151	10	INFO 101 Dodatkowe informacje, zależne od sytuacji 101	15	Wysuwanie płyty CD 138
5	Przełącznik ośmiopozycyjny 151 Nawigacja: przesuwanie okna podglądu mapy 151	11	AS 123 Automatyczne poziomy pamięci 123 Krótkie naciśnięcie: wybieranie listy automatycznie zapisanych stacji 123 Długie naciśnięcie: automatyczne zapisywanie stacji 123	16	Wyszukiwanie stacji (w przód) 123 Radioodbiornik: wyszukiwanie stacji (w przód) 123 CD/MP3/WMA: przechodzenie do następnego utworu 138
6	CONFIG 119 Ustawienia systemowe 119				

17	MUTE	110
	Włączanie/wyłączanie wyciszenia	110
18	CD/MP3/WMA	143
	Rozpoczęcie/wstrzymanie odtworzenia	143
19	CD/AUX	143
	Rozpoczynanie odtworzenia CD/MP3/ WMA lub zmienianie źródła sygnału audio	143
20	BAND	122
	Włączanie radiodbiornika lub zmienianie zakresu częstotliwości	122
21	Wyszukiwanie stacji (w tył)	123
	Radioodbiornik: wyszukiwanie stacji (w tył) .	123
	CD/MP3/WMA: przechodzenie do poprzedniego utworu	138
22	Szczelina na płyty CD	138

Panel sterowania CD 400

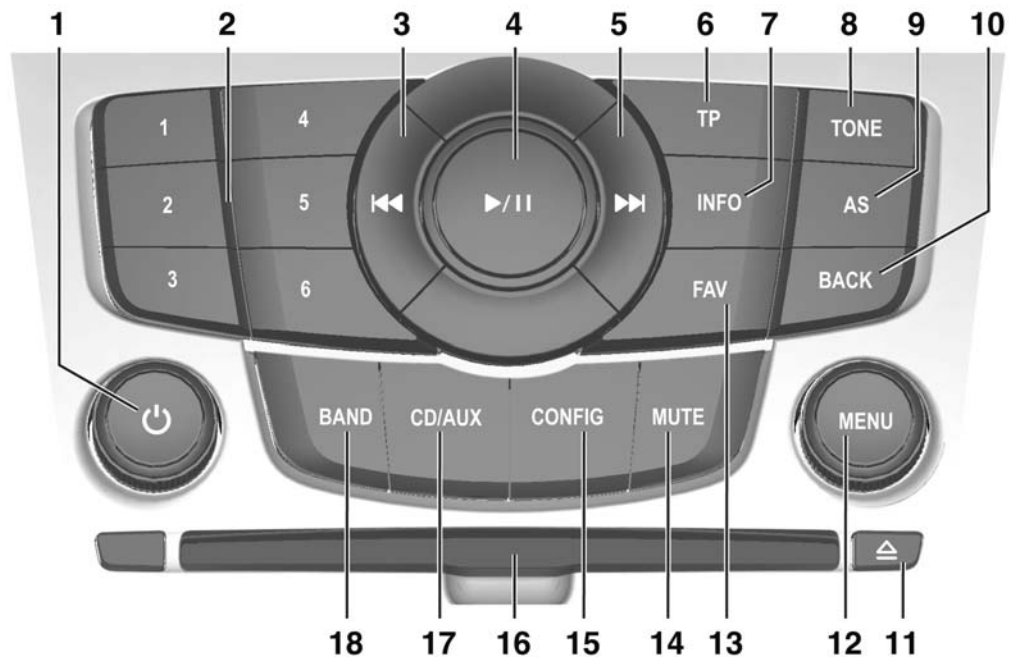

1	Pokrętło \odot 110	6	TP 131	12	MENU 111
	Naciśnięcie: włączanie i wyłączanie systemu 110		Włączanie i wyłączanie funkcji komunikatów dla kierowców 131		Obrót: zaznaczanie pozycji menu lub ustawianie wartości liczbowych 111
	Obrót: regulowanie głośności 110	7	INFO 101		Naciśnięcie: wybór/uaktywnienie zaznaczonej opcji; potwierdzenie ustawionej wartości; wł./wył. funkcji 111
2	Przyciski stacji radiowych 1...6 123		Dodatkowe informacje, zależne od sytuacji 101	13	FAV 125
	Długie naciśnięcie: zapisywanie stacji 123	8	TONE 116		Listy ulubionych stacji 125
	Krótkie naciśnięcie: wybieranie stacji 123		Ustawienia barwy dźwięku . 116	14	MUTE 110
3	Wyszukiwanie stacji (w tył) 123	9	AS 123		Włączanie/wyłączanie wyciszenia 110
	Radioodbiornik: wyszukiwanie stacji (w tył) . 123		Automatyczne poziomy pamięci 123	15	CONFIG 119
	CD/MP3/WMA: przechodzenie do poprzedniego utworu 138		Krótkie naciśnięcie: wybieranie listy automatycznie zapisanych stacji 123		Ustawienia systemowe 119
4	CD/MP3/WMA: Rozpoczęcie/wstrzymanie odtwarzania 143		Długie naciśnięcie: automatyczne zapisywanie stacji 123	16	Szczelina na płyty CD 138
5	Wyszukiwanie stacji (w przód) 123	10	BACK 111	17	CD/AUX 143
	Radioodbiornik: wyszukiwanie stacji (w przód) 123		Menu: przechodzenie o jeden poziom wstecz 111		Rozpoczynanie odtwarzania CD/MP3/WMA lub zmienianie źródła sygnału audio 143
	CD/MP3/WMA: przechodzenie do następnego utworu 138		Wprowadzanie wartości: usuwanie ostatniego znaku lub całego wpisu 111		
		11	Wysuwanie płyty CD 138		

18 BAND	122
Włączanie radioodbiornika lub zmienianie zakresu częstotliwości	122

Panel sterowania CD 300

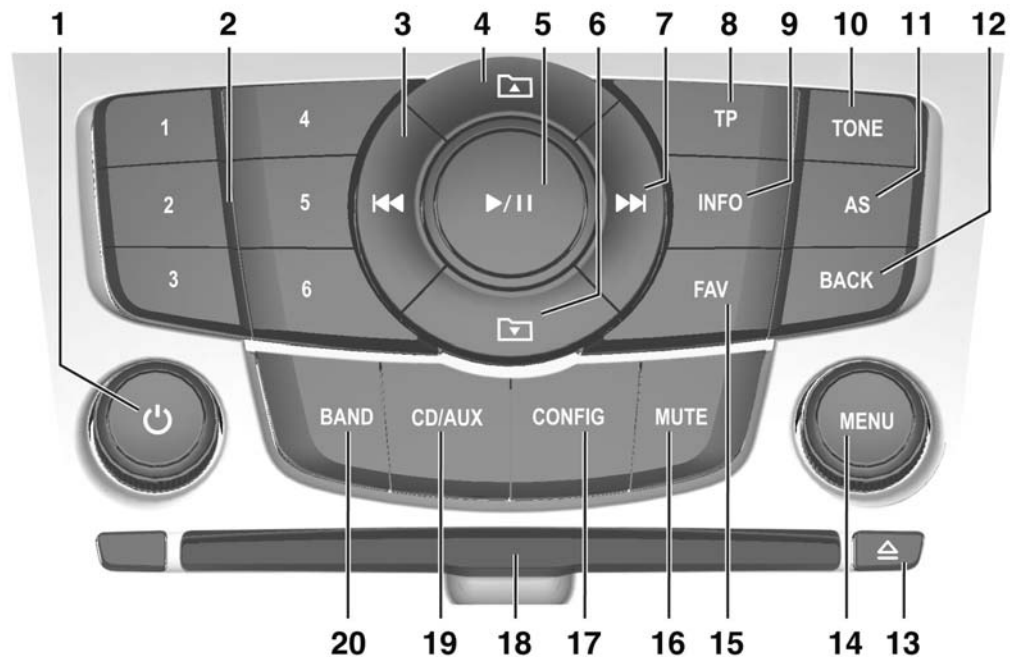

1	Pokrętko \odot 110 Naciśnięcie: włączanie i wyłączenie systemu 110 Obrót: regulowanie głośności 110	7	Wyszukiwanie stacji (w przód) 123 Radioodbiornik: wyszukiwanie stacji (w przód) 123 CD/MP3/WMA: przechodzenie do następnego utworu 138	12	BACK 111 Menu: przechodzenie o jeden poziom wstecz 111 Wprowadzanie wartości: usuwanie ostatniego znaku lub całego wpisu 111
2	Przyciski stacji radiowych 1...6 123 Długie naciśnięcie: zapisywanie stacji 123 Krótkie naciśnięcie: wybieranie stacji 123	8	TP 131 Włączanie i wyłączenie funkcji komunikatów dla kierowców 131	13	Wysuwanie płyty CD 138
3	Wyszukiwanie stacji (w tył) 123 Radioodbiornik: wyszukiwanie stacji (w tył) . 123 CD/MP3/WMA: przechodzenie do poprzedniego utworu 138	9	INFO 101 Dodatkowe informacje, zależne od sytuacji 101	14	MENU 111 Centralny element sterujący służący do obsługi menu 111
4	MP3: przechodzenie do katalogu wyższego poziomu 138	10	TONE 116 Ustawienia barwy dźwięku . 116	15	FAV 125 Listy ulubionych stacji 125
5	CD/MP3/WMA: Rozpoczęcie/wstrzymanie odtwarzania 143	11	AS 123 Automatyczne poziomy pamięci 123 Krótkie naciśnięcie: wybieranie listy automatycznie zapisanych stacji 123 Długie naciśnięcie: automatyczne zapisywanie stacji 123	16	MUTE 110 Włączanie/wyłączenie wyciszenia 110
6	MP3: przechodzenie do katalogu niższego poziomu 138			17	CONFIG 119 Ustawienia systemowe 119
				18	Szczelina na płycie CD 138
				19	CD/AUX 143 Rozpoczynanie odtwarzania CD/MP3/ WMA lub zmienianie źródła sygnału audio 143

20 BAND	122
Włączanie radiodbiornika lub zmienianie zakresu częstotliwości	122

Elementy sterujące dźwiękiem na kierownicy

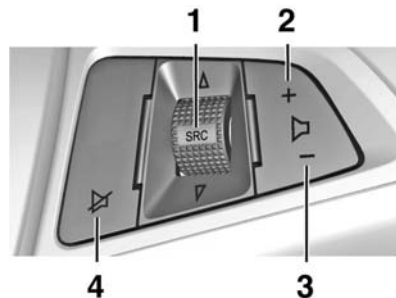

1 SRC (Źródło)	110
Naciśnięcie: wybieranie źródła dźwięku	110
Jeśli aktywne jest radio: obrócenie w górę/w dół umożliwia wybranie następnej/poprzedniej zapisanej stacji	122
Jeśli aktywny jest odtwarzacz CD: obrócenie w górę/w dół umożliwia wybranie następnego/ poprzedniego utworu CD/ MP3/WMA	138

2 Zwiększanie głośności	110
3 Zmniejszanie głośności	110
4 Włączanie/wyłączanie wyciszenia	110

Obsługa

Elementy sterujące

System audio-nawigacyjny obsługuje się przy użyciu przycisków funkcyjnych i pokręteł wielofunkcyjnych, korzystając z menu pojawiających się na wyświetlaczu.

Wprowadzanie danych odbywa się opcjonalnie za pomocą:

- centralnego modułu sterującego na desce rozdzielczej ↗ 101
- elementów sterujących na kierownicy ↗ 101

Włączanie i wyłączanie systemu audio-nawigacyjnego

Krótko nacisnąć pokrętkę . Po włączeniu systemu uaktywniane jest poprzednio wybrane źródło dźwięku.

Automatyczne wyłączenie

Jeśli system audio-nawigacyjny został włączony przy użyciu pokrętki  przy wyłączonym zapłonie, po upływie 30 minut wyłączy się automatycznie.

Ustawianie głośności

Obrócić pokrętkę . Bieżące ustawienie pojawia się na wyświetlaczu.

Po włączeniu systemu wybierany jest ostatnio używany poziom głośności — o ile jest on niższy od maksymalnego poziomu początkowego.

Następujące opcje można ustawić niezależnie od siebie:

- maksymalna głośność początkowa ↗ 119
- głośność komunikatów dla kierowców ↗ 119
- głośność komunikatów nawigacji (tylko Navi 600) ↗ 151

Dopasowywanie głośności do prędkości jazdy

Gdy funkcja dopasowywania głośności do prędkości jazdy jest włączona ↗ 119, poziom głośności jest automatycznie dostosowywany proporcjonalnie do prędkości jazdy, aby skompensować hałas silnika, tocących się kół oraz wiatru.

Wyciszenie

W celu wyciszenia źródeł dźwięku należy nacisnąć przycisk **MUTE**.

W celu wyłączenia wyciszenia: obrócić pokrętkę  lub ponownie nacisnąć przycisk **MUTE**.

Ograniczanie głośności przy wysokich temperaturach

(tylko modele CD 300 / CD 400)

Przy bardzo wysokich temperaturach wewnątrz samochodu system audio-nawigacyjny ogranicza maksymalny poziom głośności. Jeśli jest to konieczne, głośność jest zmniejszana automatycznie.

Tryby działania

Radioodtworczacz

W celu włączenia głównego menu radioodbiornika lub przełączenia pomiędzy zakresami częstotliwości, nacisnąć przycisk **BAND**.

Aby otworzyć podmenu z opcjami wyboru stacji, nacisnąć pokrętkę **MENU**.

Szczegółowy opis funkcji radiodbiornika ↪ 122.

Odtwarzacze audio

Nacisnąć przycisk **CD/AUX**, aby wyświetlić menu CD, USB, iPod lub AUX (jeśli dostępne) lub aby przełączać między poszczególnymi menu.

Aby otworzyć podmenu z opcjami wyboru utworu, nacisnąć pokrętko **MENU**.

Szczegółowy opis następujących elementów:

- Funkcje odtwarzacza CD ↪ 138
- Funkcje gniazda AUX ↪ 143
- Funkcje gniazda USB (nie w przypadku modelu CD 300) ↪ 143

Nawigacja

(tylko Navi 600)

Nacisnąć przycisk **NAV**, aby wyświetlić mapę okolicy wokół bieżącego położenia pojazdu.

Nacisnąć pokrętko **MENU**, aby wyświetlić główne menu systemu nawigacyjnego.

Szczegółowy opis funkcji systemu nawigacyjnego ↪ 151.

Podstawowa obsługa

Pokrętko MENU

Pokrętko **MENU** stanowi centralny element sterujący obsługą menu.

Obrót

- zaznaczanie pozycji menu
- CD 300: wyświetlanie pozycji menu
- ustawianie wartości numerycznych

Nacisnąć

- wybieranie lub włączanie zaznaczonych pozycji
- CD 300: wybieranie lub włączanie wyświetlonych pozycji
- potwierdzanie ustawionych wartości
- włączanie / wyłączenie funkcji systemu

Przycisk BACK

Krótkie naciśnięcie przycisku powoduje:

- wyjście z menu
- przejście z podmenu do menu nadrzędnego
- usunięcie ostatniego znaku z ciągu wprowadzanych znaków

Nacisnąć i przytrzymać przycisk przez kilka sekund, aby usunąć cały wpis.

Przykłady obsługi menu

Przykłady odnoszące się do modelu Navi 600

Wybieranie opcji

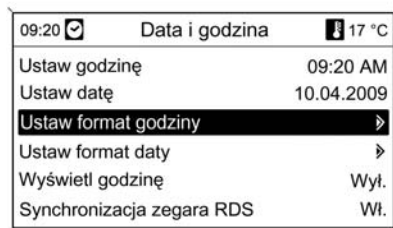

Obrócić pokrętko **MENU**, aby przesunąć wskaźnik (= zmieniony kolor tła) na żądaną opcję.

Nacisnąć pokrętko **MENU**, aby wybrać zaznaczoną pozycję.

Podmenu

Symbol strzałki z prawej strony menu oznacza, że po wybraniu danej pozycji dostępne będą dalsze opcje.

Włączanie ustawienia



Obrócić pokrętko **MENU**, aby zaznaczyć żądane ustawienie.

Nacisnąć pokrętko **MENU**, aby włączyć zaznaczone ustawienie.

Ustawianie wartości



Obrócić pokrętko **MENU**, aby zmienić bieżącą wartość ustawienia.

Nacisnąć pokrętko **MENU**, aby potwierdzić ustawioną wartość.

Włączanie lub wyłączanie funkcji

09:20	Data i godzina	17 °C
Ustaw godzinę	09:20 AM	
Ustaw datę	10.04.2009	
Ustaw format godziny		▶
Ustaw format daty		▶
Wyświetl godzinę	Wyt.	
Synchronizacja zegara RDS	Wl.	

Obrócić pokrętko **MENU**, aby zaznaczyć funkcję, która ma zostać włączona lub wyłączona.

Nacisnąć pokrętko **MENU**, aby przełączyć pomiędzy ustawieniami **Wl.** i **Wyt.**.

Wprowadzanie ciągu znaków

09:20	Numer domu	17 °C
Miejscowość:	D KÖLN	
Ulica:	BEGONIENWEG	
Nr domu:	2	
Skrzyżowanie:		
ABCDEFGHIJKLMNOPQRSTUVWXYZ		
- / & _ . ? 0 1 2 3 4 5 6 7 8 9		
[←] [→] [↵] [OK]		

Aby wprowadzić ciągi znaków, np. nazwy ulicy lub numery domów:

Obrócić pokrętko **MENU**, aby zaznaczyć żądany znak.

Ostatni znak w ciągu można usunąć przy pomocy przycisku **BACK**. Naciśnięcie i przytrzymanie przycisku **BACK** powoduje usunięcie całego wpisu.

Nacisnąć pokrętko **MENU**, aby potwierdzić wybór znaku.

Przykłady odnoszące się do modelu CD 400
Wybieranie opcji

Ustawienia radia	
Automat. regulacja głośno ści	▶
Maksym. głośn. początk.	▶
Ulubione stacje radiowe	▶

Obrócić pokrętko **MENU**, aby przesunąć wskaźnik (= zmieniony kolor tła) na żadaną opcję.

Nacisnąć pokrętko **MENU**, aby wybrać zaznaczoną pozycję.

Podmenu

Symbol strzałki z prawej strony menu oznacza, że po wybraniu danej pozycji dostępne będą dalsze opcje.

Włączanie ustawienia

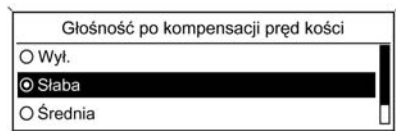

Obrócić pokrętko **MENU**, aby zaznaczyć żądane ustawienie.
Nacisnąć pokrętko **MENU**, aby włączyć zaznaczone ustawienie.

Ustawianie wartości

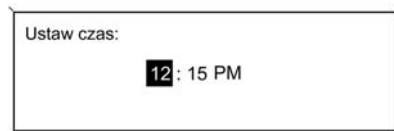

Obrócić pokrętko **MENU**, aby zmienić bieżącą wartość ustawienia.
Nacisnąć pokrętko **MENU**, aby potwierdzić ustawioną wartość.

Włączanie lub wyłączanie funkcji

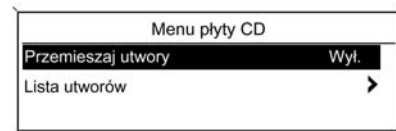

Obrócić pokrętko **MENU**, aby zaznaczyć funkcję, która ma zostać włączona lub wyłączona.
Nacisnąć pokrętko **MENU**, aby przełączyć pomiędzy ustawieniami **Wł.** i **Wyl.**.

Przykłady odnoszące się do modelu CD 300

Elementy menu i symbole

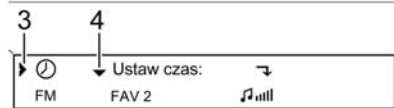
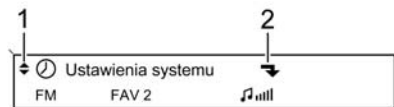

Strzałki w górę i w dół **1** oznaczają: aktywne jest menu najwyższego poziomu. W menu dostępne są dalsze opcje.

Nacisnąć pokrętkę **MENU**, aby wyświetlić pozostałe opcje w aktywnym menu.

Załamana strzałka **2** oznacza: dostępne jest podmenu zawierające dalsze opcje.

Nacisnąć pokrętkę **MENU**, aby wybrać wyświetloną opcję i otworzyć dane podmenu.

Strzałka skierowana w prawo **3** oznacza: aktywne jest podmenu pierwszego poziomu (dwie strzałki = aktywne jest podmenu drugiego poziomu).

Strzałka w dół **4** oznacza: W aktywnym podmenu dostępne są dalsze opcje.

Włączanie ustawienia

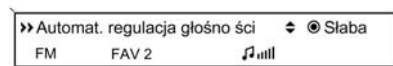
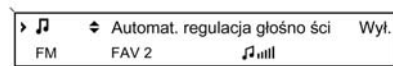

Nacisnąć pokrętkę **MENU**, aby otworzyć odpowiednie menu ustawień.

Obrócić pokrętkę **MENU**, aby wyświetlić żądane ustawienie.

Nacisnąć pokrętkę **MENU**, aby włączyć zaznaczone ustawienie.

Ustawianie wartości

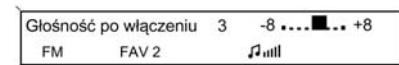
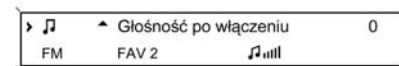

Nacisnąć pokrętkę **MENU**, aby otworzyć odpowiednie menu ustawień.

Obrócić pokrętkę **MENU**, aby zmienić bieżącą wartość ustawienia.

Nacisnąć pokrętkę **MENU**, aby potwierdzić ustawioną wartość.

Włączanie lub wyłączenie funkcji

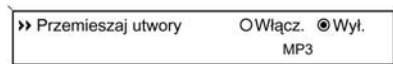
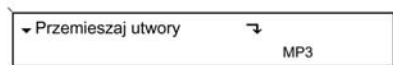

Nacisnąć pokrętkę **MENU**, aby otworzyć odpowiednie menu ustawień.

Obrócić pokrętkę **MENU**, aby wybrać ustawienie **Wł.** lub **Wyl.**

Nacisnąć pokrętkę **MENU**, aby zatwierdzić wybór ustawienia.

Ustawienia barwy dźwięku

Navi 600

W menu ustawień barwy dźwięku można zdefiniować oddzielną charakterystykę barwy dźwięku dla każdego zakresu częstotliwości radiowych i każdego źródła dźwięku.

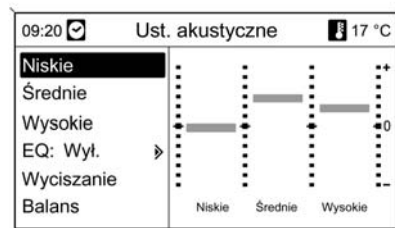

W celu włączenia menu ustawiania barwy dźwięku należy nacisnąć przycisk **TONE**.

Ustawianie tonów niskich, średnich i wysokich

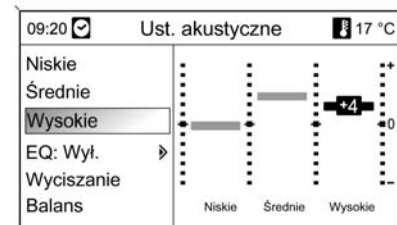

Wybrać opcję **Niskie**, **Średnie** lub **Wysokie**.

Dla wybranej pozycji ustawić żądaną wartość.

Ustawianie rozłożenia mocy dźwięku na przednie i tylne głośniki

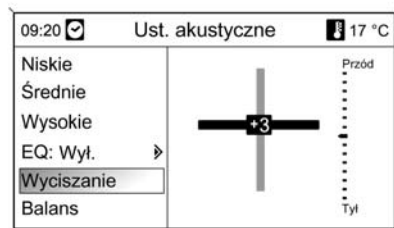

Wybrać pozycję **Wyciszenie**.
Ustawić żądaną wartość.

Ustawianie rozłożenia mocy dźwięku na prawe i lewe głośniki

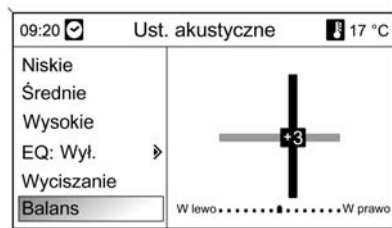

Wybrać pozycję **Balans**.
Ustawić żądaną wartość.

Wyzerowywanie lub wybieranie pozycji „Wyt.” dla pojedynczego ustawienia

Wybrać żądaną opcję, a następnie nacisnąć i przytrzymać przez kilka sekund pokrętkę **MENU**.

Wyzerowywanie lub wybieranie pozycji „Wyt.” dla wszystkich ustawień

Nacisnąć i przytrzymać przez kilka sekund przycisk **TONE**.

Dostosowywanie barwy dźwięku do stylu muzyki

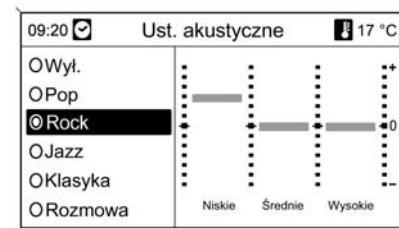

Wybrać opcję **EQ** (Korektor).

Dostępne opcje zapewniają optymalnie zdefiniowane ustawienia tonów niskich, średnich i wysokich dla danego stylu muzyki.

Wybrać żądaną opcję.

CD 300 / CD 400

W menu ustawień barwy dźwięku można zdefiniować oddzielną charakterystykę barwy dźwięku dla każdego zakresu częstotliwości radiowych i każdego źródła dźwięku.

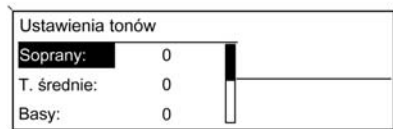

W celu włączenia menu ustawiania barwy dźwięku należy nacisnąć przycisk **TONE**.

Ustawianie tonów niskich, średnich i wysokich

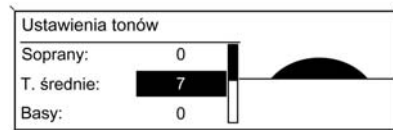

Wybrać opcję **Basy**., **T. średnie**.: lub **Soprany**..

Dla wybranej pozycji ustawić żądaną wartość.

Ustawianie rozłożenia mocy dźwięku na przednie i tylne głośniki

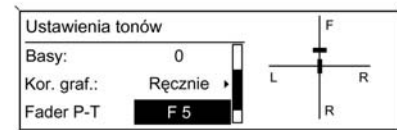

Wybrać pozycję **Fader P-T**.

Ustawić żądaną wartość.

Ustawianie rozłożenia mocy dźwięku na prawe i lewe głośniki

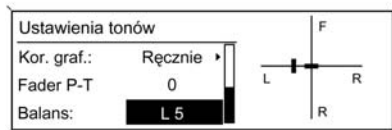

Wybrać pozycję **Balans:**.
Ustawić żadaną wartość.

Wyzerowywanie pojedynczego ustawienia

Wybrać żadaną opcję, a następnie nacisnąć i przytrzymać przez kilka sekund pokrętko **MENU**.

Wyzerowywanie lub wybranie opcji „Off” dla wszystkich ustawień

Nacisnąć i przytrzymać przez kilka sekund przycisk **TONE**.

Dostosowywanie barwy dźwięku do stylu muzyki



Wybrać opcję **Kor. graf.:** (Korektor).
Dostępne opcje zapewniają optymalnie zdefiniowane ustawienia tonów niskich, średnich i wysokich dla danego stylu muzyki.
Wybrać żadaną opcję.

Ustawienia poziomu głośności

Navi 600

Maks. głośność po włączeniu

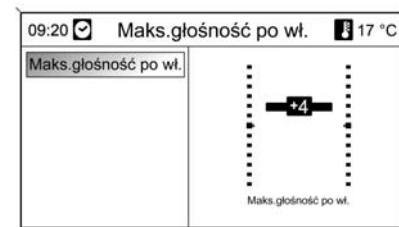

W celu włączenia menu ustawień ogólnych należy nacisnąć przycisk **CONFIG**.

Wybrać pozycję **Ustawienia radia**, a następnie **Maks. głośność po włączeniu**.

Ustawić żadaną wartość.

Regulacja głośności wg prędkości jazdy

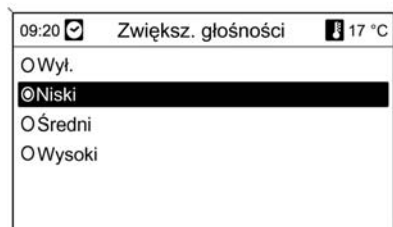

W celu włączenia menu ustawień ogólnych należy nacisnąć przycisk **CONFIG**.

Wybrać pozycję **Ustawienia radia**, a następnie **Regulacja głośności wg prędkości jazdy**.

W wyświetlonym menu funkcję dopasowywania głośności do prędkości jazdy można wyłączyć bądź też wybrać stopień dostosowywania głośności.

Wybrać żądaną opcję.

Głośność komunikatów dla kierowców (TA)

Głośność komunikatów dla kierowców może zostać zwiększona lub zmniejszona proporcjonalnie do normalnego poziomu głośności.

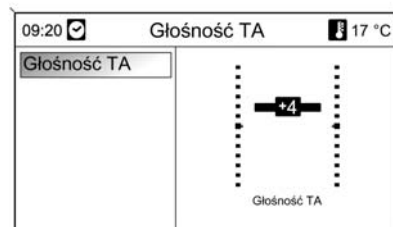

W celu włączenia menu ustawień ogólnych należy nacisnąć przycisk **CONFIG**.

Wybrać pozycję **Ustawienia radia**, **Opcje RDS** i **Głośność TA**.

Ustawić żądaną wartość.

CD 300 / CD 400

Maksym. głośn. początk.

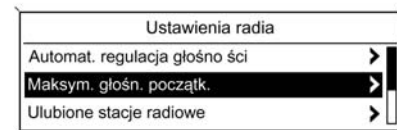

W celu włączenia menu ustawień ogólnych należy nacisnąć przycisk **CONFIG**.

Wybrać pozycję **Ustawienia radia**, a następnie **Maksym. głośn. początk.**

CD 300: wybrać pozycję **Ustawienia dźwięku**, a następnie **Głośność po włączeniu**.

Ustawić żądaną wartość.

Głośność po kompensacji prędkości

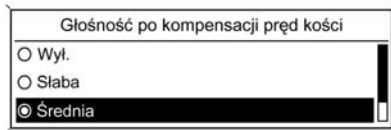

W celu włączenia menu ustawień ogólnych należy nacisnąć przycisk **CONFIG**.

Wybrać pozycję **Ustawienia radia**, a następnie **Automatyczne sterowanie głośnością**.

CD 300: wybrać pozycję **Ustawienia dźwięku**, a następnie **Automatyczne sterowanie głośnością**.

W wyświetlonym menu funkcję dopasowywania głośności do prędkości jazdy można wyłączyć bądź też wybrać stopień dostosowywania głośności.

Wybrać żądaną opcję.

Głośność komunikatów dla kierowców (TA)

Głośność komunikatów dla kierowców może zostać zwiększona lub zmniejszona proporcjonalnie do normalnego poziomu głośności.



W celu włączenia menu ustawień ogólnych należy nacisnąć przycisk **CONFIG**.

Wybrać pozycję **Ustawienia radia**, **Opcje RDS** i **Głośn. komun. dla kier.**.

CD 300: wybrać pozycję **Ustawienia dźwięku**, **Opcje RDS** i **Głośn. komun. dla kier.**.

Ustawić żądaną wartość zwiększającą lub zmniejszającą głośność.

Personalizacja

(tylko CD 400)

Różne ustawienia systemu Infotainment mogą zostać zapisane osobno dla każdego kluczyka (kierowcy) pojazdu.

Ustawienia zapisywane

Po wyjęciu kluczyka ze stacyjki następujące ustawienia są automatycznie zapisywane dla używanego kluczyka:

- ostatnie ustawienia głośności; jeden poziom głośności dla wszystkich źródeł dźwięku poza telefonem (radio, odtwarzacz CD, AUX, USB)
- wszystkie zapisane stacje radiowe
- wszystkie ustawienia barwy dźwięku; każde z tych ustawień jest zapisywane osobno dla

poszczególnych źródeł dźwięku (jeśli są dostępne): AM, FM, odtwarzacz CD, AUX, USB

- ostatnie aktywne źródło dźwięku
- ostatnia aktywna stacja radiowa (osobno dla każdego zakresu)
- ostatni aktywny tryb wyświetlania
- ostatnia pozycja na płycie Audio/MP3 CD lub w zmieniarce (jeśli jest dostępna), włącznie z numerem płyty, numerem utworu, folderem
- stan ustawienia losowego odtwarzania utworów (odtwarzacz CD)
- stan ustawienia TP (Traffic Programme)
- pozycja wskaźnika dla każdego menu na wyświetlaczu

Włączanie/wyłączenie personalizacji

W celu włączenia menu ustawień ogólnych należy nacisnąć przycisk **CONFIG**.

Wybrać pozycję **Ustawienia pojazdu**, a następnie **Ustawienia komfortu**.

Dla opcji **Personalizacja przez kier.** wybrać ustawienie **Włącz.** lub **Wył.**

Radioodtworacz

Obsługa

Przyciski sterujące

Najważniejsze przyciski sterujące do obsługi radioodbiornika to:

- **BAND**: włączanie radioodbiornika
- **◀▶**: wyszukiwanie stacji
- **AS**: listy automatycznie zapisanych stacji
- **FAV**: listy ulubionych stacji
- **1...6**: przyciski ustawień
- **TP** : radiowe komunikaty dla kierowców ↻ 131

Włączanie radioodbiornika

W celu włączenia głównego menu radioodbiornika, nacisnąć przycisk **BAND**.

Włączony zostanie odbiór ostatnio wybranej stacji radiowej.

Wybieranie zakresu częstotliwości

W celu wybrania żadanego zakresu nacisnąć przycisk **BAND** jeden raz lub kilkakrotnie.

Włączony zostanie odbiór ostatnio wybranej w tym zakresie stacji radiowej.

Wyszukiwanie stacji

Automatyczne wyszukiwanie stacji

Aby przejść do kolejnej zapisanej w pamięci stacji, krótko nacisnąć przycisk ◀ lub ▶.

Ręczne wyszukiwanie stacji

Navi 600

Nacisnąć i przytrzymać przycisk ◀ lub ▶. Zwolnić przycisk, gdy wyświetlana wartość zbliży się do żądanej częstotliwości.

Zostaje wyszukana i automatycznie włączona następna stacja, której sygnał jest odpowiednio dobry.

CD 300 / CD 400

Aby rozpocząć wyszukiwanie w bieżącym zakresie częstotliwości następnej możliwej do odbioru stacji, nacisnąć i przytrzymać przez kilka sekund przycisk ◀ lub ▶.

Po osiągnięciu wymaganej częstotliwości stacja jest automatycznie włączana.

Uwaga

Ręczne wyszukiwanie stacji: Jeśli radioodbiornik nie wykryje stacji, następuje jego automatyczne przełączenie w tryb wyszukiwania o większej czułości. Jeśli nadal nie zostanie wykryta żadna stacja, ustawiana jest ostatnia aktywna częstotliwość.

Uwaga

Zakres częstotliwości FM: w przypadku gdy włączona jest funkcja RDS, wyszukiwane są wyłącznie stacje obsługujące tę funkcję ↻ 131, zaś gdy włączona jest funkcja komunikatów dla kierowców (TP), wyszukiwane są wyłącznie stacje obsługujące tę funkcję ↻ 131.

Ręczne dostrajanie odbioru stacji

Zakres częstotliwości FM

Tylko Navi 600: nacisnąć pokrętko **MENU**, aby wyświetlić menu FM, a następnie wybrać pozycję **Ręczne dostrajanie FM**.

Obrócić pokrętko **MENU**, aby ustawić optymalną częstotliwość odbioru stacji na wyświetlonym ekranie częstotliwości.

Zakres AM

Obrócić pokrętko **MENU**, aby ustawić optymalną częstotliwość odbioru stacji na wyświetlonym ekranie częstotliwości.

Listy automatycznie zapisanych stacji

Stacje o najlepszej mocy sygnału w każdym z zakresów częstotliwości można wyszukiwać i zapisywać automatycznie przy użyciu funkcji automatycznego zapisywania stacji.

Navi 600:

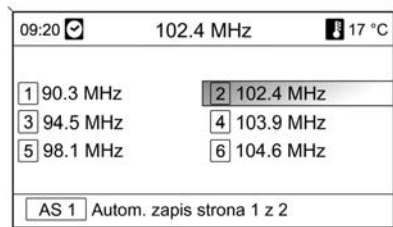
**Uwaga**

Zaznaczona jest aktualnie odbierana stacja.

CD 400:

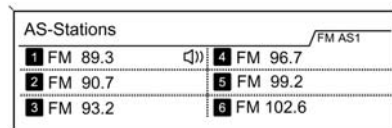
**Uwaga**

☞ oznacza aktualnie odbieraną stację.

Każdy z zakresów zawiera 2 listy automatycznie zapisanych stacji (**AS 1**, **AS 2**), obie mieszczące po 6 stacji.

Automatyczne zapisywanie stacji

Przytrzymać wciśnięty przycisk **AS** do momentu wyświetlenia komunikatu o automatycznym zapisywaniu. Na 2 listach automatycznego zapisu

zostanie zapisanych 12 stacji o najmocniejszym sygnale w bieżącym zakresie częstotliwości. Aby przerwać procedurę automatycznego zapisywania, nacisnąć pokrętkę **MENU**.

Ręczne zapisywanie stacji

Na listach automatycznego zapisu można również zapisywać stacje ręcznie.

Ustawić odbiór stacji, która ma zostać zapisana.

Krótko nacisnąć przycisk **AS**, aby otworzyć listę automatycznego zapisu lub przełączyć się na drugą listę.

W celu zapisania stacji w jednej z pozycji pamięci: nacisnąć przycisk odpowiedniej stacji (1...6) do momentu wyświetlenia komunikatu z potwierdzeniem.

Uwaga

Stacje zapisane ręcznie są nadpisywane podczas procesu automatycznego zapisywania stacji.

Przywracanie odbioru stacji

Krótko nacisnąć przycisk **AS**, aby otworzyć listę automatycznego zapisu lub przełączyć się na drugą listę.

W celu przywrócenia odbioru danej stacji krótko nacisnąć jeden z przycisków numerycznych stacji 1...6.

Listy ulubionych stacji

Na listach ulubionych stacji można ręcznie zapisywać stacje z wszystkich zakresów.

Navi 600

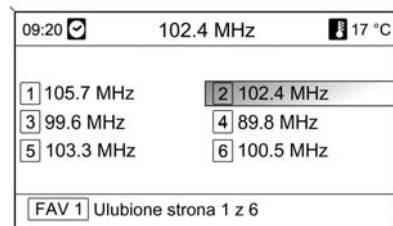

Na jednej liście ulubionych stacji można zapisać 6 stacji. Liczbę dostępnych list ulubionych stacji można zmienić (patrz poniżej).

Uwaga

Zaznaczona jest aktualnie odbierana stacja.

Zapisywanie stacji

Ustawić odbiór stacji, która ma zostać zapisana.

Krótko nacisnąć przycisk **FAV**, aby otworzyć listę ulubionych stacji lub przełączyć się na drugą taką listę.

W celu zapisania stacji w jednej z pozycji pamięci: nacisnąć przycisk odpowiedniej stacji (1...6) do momentu wyświetlenia komunikatu z potwierdzeniem.

Przywracanie odbioru stacji

Krótko nacisnąć przycisk **FAV**, aby otworzyć listę ulubionych stacji lub przełączyć się na drugą taką listę. W celu przywrócenia odbioru danej stacji krótko nacisnąć jeden z przycisków numerycznych stacji 1...6.

Określanie liczby dostępnych list ulubionych stacji

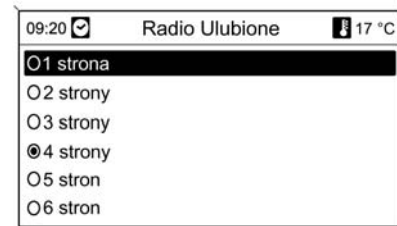

Nacisnąć przycisk **CONFIG**.

Wybrać pozycję **Ustawienia radia**, a następnie **Radio Ulubione**.

Wybrać żądaną liczbę dostępnych list ulubionych stacji.

CD 300 / CD 400

FAV page 1 of 6		FAV 1
1 FM 89.3	4 FM 102.6	
2 FM 100.8	5 FM 94.2	⟨⟩
3 FM 96.7	6 FM 104.3	

Na jednej liście ulubionych stacji można zapisać 6 stacji. Liczbę dostępnych list ulubionych stacji można zmienić (patrz poniżej).

CD 300: Liczba dostępnych list ulubionych stacji nie podlega konfiguracji.

Uwaga

🔊 oznacza aktualnie odbieraną stację.

Zapisywanie stacji

Ustawić odbiór stacji, która ma zostać zapisana.

Krótko nacisnąć przycisk **FAV**, aby otworzyć listę ulubionych stacji lub przełączyć się na drugą taką listę.

W celu zapisania stacji w jednej z pozycji pamięci: nacisnąć przycisk odpowiedniej stacji (1...6) do momentu wyświetlenia komunikatu z potwierdzeniem.

Przywracanie odbioru stacji

Krótko nacisnąć przycisk **FAV**, aby otworzyć listę ulubionych stacji lub przełączyć się na drugą taką listę.

W celu przywrócenia odbioru danej stacji krótko nacisnąć jeden z przycisków numerycznych stacji 1...6.

Określanie liczby dostępnych list ulubionych stacji

(tylko model CD 300)

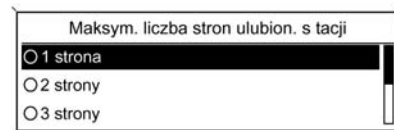

Nacisnąć przycisk **CONFIG**.

Wybrać pozycję **Ustawienia radia**, a następnie **Ulubione stacje radiowe**.

Wybrać żądaną liczbę dostępnych list ulubionych stacji.

Menu zakresów częstotliwości

W menu poszczególnych zakresów dostępne są różne funkcje wyboru stacji.

Jeśli główne menu radioodbiornika jest aktywne, nacisnąć pokrętkę **MENU**, aby otworzyć żądane menu zakresu częstotliwości.

Uwaga

Jako przykłady zaprezentowano następujące wyświetlacze FM.

Navi 600



Lista Ulubionych

Wybrać pozycję **Lista Ulubionych**. Wyświetlane są wszystkie stacje zapisane na liście ulubionych.



Wybrać żądaną stację.

Uwaga

🔊 oznacza aktualnie odbieraną stację.

Ręczne dostrajanie

Opis, patrz „Ręczne dostrajanie odbioru stacji” powyżej.

Listy stacji

Wybrać opcję **Wykaz stacji AM** lub **Wykaz stacji FM**.

Wyświetlane są wszystkie stacje AM/FM, których odbiór jest możliwy w danej lokalizacji.

Uwaga

Jeśli wcześniej nie została utworzona lista stacji, system audio-nawigacyjny przeprowadza automatyczne wyszukiwanie stacji.



Wybrać żądaną stację.

Uwaga

🔊 oznacza aktualnie odbieraną stację.

Aktualizowanie list stacji

Jeśli nie można już odbierać stacji zapisanych na listach poszczególnych zakresów:

Wybrać odpowiednie polecenie w celu zaktualizowania listy stacji.

Rozpoczyna się wyszukiwanie stacji. Po zakończeniu wyszukiwania włączony zostanie odbiór ostatnio wybranej stacji radiowej.

Anulowanie wyszukiwania stacji: nacisnąć pokrętkę **MENU**.

Uwaga

W przypadku zaktualizowania stacji dla danego zakresu aktualizowana jest również odpowiednia lista kategorii (jeśli jest dostępna).

Ważne informacje dotyczące aktualizowania listy stacji

Podwójny tuner systemu audio-nawigacyjnego stale aktualizuje listy stacji w tle. Dzięki temu użytkownik ma pewność, że lista zawsze zawiera stacje, które można odbierać na danym obszarze podczas długich podróży samochodowych. Ponieważ automatyczna aktualizacja trwa określony przedział czasu, możliwe jest, że nie wszystkie stacje dostępne na danym obszarze będą natychmiast dostępne na liście w przypadku nagłej zmiany obszaru odbioru. W takich okolicznościach aktualizacja list stacji może zostać

przyspieszona za pomocą odpowiedniego polecenia aktualizacji listy stacji.

Listy kategorii

Wiele stacji RDS ⇨ 131 przesyła kod PTY, który określa typ nadawanego programu (np. wiadomości). Niektóre stacje zmieniają również kod PTY w zależności od nadawanego aktualnie programu.

System audio-nawigacyjny zapisuje takie stacje na listach kategorii poszczególnych zakresów, sortując je wg programu.

W celu wyszukania typu programu określonego przez stacje: wybrać opcję listy kategorii określonego zakresu.

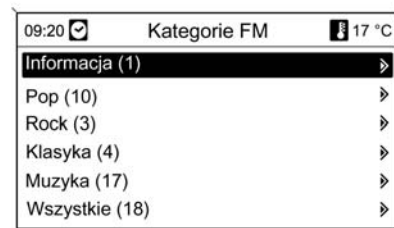

Wyświetlona zostaje lista dostępnych aktualnie typów programów.

Wybrać żądany typ programu.

Zostanie wyświetlona lista stacji, nadających wybrany typ programu.

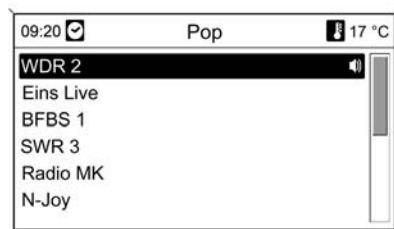

Wybrać żądaną stację.

Lista kategorii jest również aktualizowana podczas aktualizacji odpowiedniej listy stacji określonego zakresu.

Uwaga

🔊 oznacza aktualnie odbieraną stację.

CD 300 / CD 400

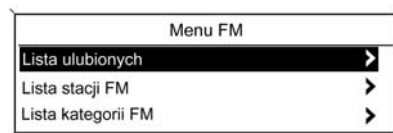

Lista ulubionych

Wybrać pozycję **Lista ulubionych**.
Wyświetlane są wszystkie stacje zapisane na liście ulubionych.

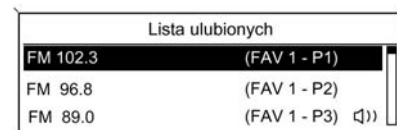

Wybrać żądaną stację.

Uwaga

🔊 oznacza aktualnie odbieraną stację.

Listy stacji

Wybrać opcję **Lista stacji AM** lub **Lista stacji FM**.

Wyświetlane są wszystkie stacje AM/FM, których odbiór jest możliwy w danej lokalizacji.

Uwaga

Jeśli wcześniej nie została utworzona lista stacji, system audio-nawigacyjny przeprowadza automatyczne wyszukiwanie stacji.



Wybrać żadaną stację.

Uwaga

🔊 oznacza aktualnie odbieraną stację.

Aktualizowanie list stacji

Jeśli nie można już odbierać stacji zapisanych na listach poszczególnych zakresów:

Wybrać odpowiednie polecenie w celu zaktualizowania listy stacji.

CD 400: Podwójny tuner systemu audio-nawigacyjnego stale aktualizuje listę stacji zakresu FM w tle. Ręczne aktualizowanie nie jest wymagane.

Rozpoczyna się wyszukiwanie stacji. Po zakończeniu wyszukiwania włączony zostanie odbiór ostatnio wybranej stacji radiowej.

Aby przerwać procedurę wyszukiwania stacji, nacisnąć pokrętkę **MENU**.

Uwaga

W przypadku zaktualizowania stacji dla danego zakresu aktualizowana jest również odpowiednia lista kategorii (jeśli jest dostępna).

Listy kategorii

Wiele stacji RDS ⇄ 131 przesyła kod PTY, który określa typ nadawanego programu (np. wiadomości). Niektóre stacje zmieniają również kod PTY w zależności od nadawanego aktualnie programu.

System audio-nawigacyjny zapisuje takie stacje na listach kategorii poszczególnych zakresów, sortując je wg programu.

W celu wyszukania typu programu określonego przez stację: wybrać opcję listy kategorii określonego zakresu.

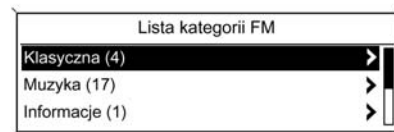

Wyświetlona zostaje lista dostępnych aktualnie typów programów.

Wybrać żądany typ programu.

Zostanie wyświetlona lista stacji, nadających wybrany typ programu.

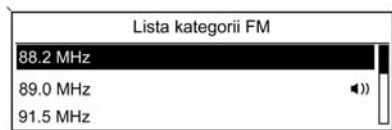

Wybrać żadaną stację.

CD 300: Zostanie wyszukana i włączona następna stacja nadająca program wybranego typu.

Lista kategorii jest również aktualizowana podczas aktualizacji odpowiedniej listy stacji określonego zakresu.

Uwaga

🔊 oznacza aktualnie odbieraną stację.

System RDS (Radio Data System)

System RDS jest usługą stacji FM, która w znaczny sposób ułatwia znajdowanie poszukiwanej stacji i zapewnia jej bezproblemowy odbiór.

Zalety systemu RDS

- Dla ustawionej stacji zamiast częstotliwości wyświetlana jest nazwa programu.
- Podczas wyszukiwania stacji system audio-nawigacyjny dostraja wyłącznie do stacji RDS.
- System audio-nawigacyjny zawsze dostraja się do najlepiej odbieranej częstotliwości dla ustawionej stacji za pomocą funkcji AF (częstotliwość alternatywna).
- W zależności od odbieranej stacji system audio-nawigacyjny może pokazywać na wyświetlaczu informacje tekstowe przesyłane ze stacji radiowej, które mogą zawierać np. informacje o bieżącym programie.

Navi 600



Konfigurowanie RDS

W celu otwarcia menu konfiguracji RDS:

Nacisnąć przycisk **CONFIG**.

Wybrać pozycję **Ustawienia radia**, a następnie **Opcje RDS**.

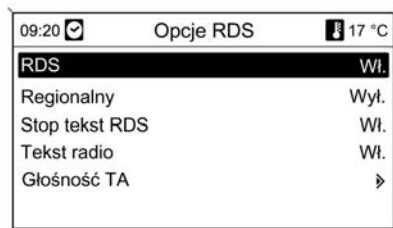

Włączanie i wyłączenie funkcji RDS

Dla opcji **RDS** wybrać ustawienie **Włącz** lub **Wył.**.

Włączanie i wyłączenie funkcji regionalizacji

(w przypadku korzystania z funkcji regionalizacji, system RDS musi być włączony.)

Czasami niektóre stacje RDS regionalnie nadają inne programy na innych częstotliwościach.

Dla opcji **Regionalny** wybrać ustawienie **Włącz** lub **Wył.**.

Dla takich samych programów regionalnych można wybrać wyłącznie częstotliwości alternatywne (AF).

Jeśli regionalizacja jest wyłączona, alternatywne częstotliwości stacji są wybierane niezależnie od programu regionalnego.

Funkcja przewijania tekstu rds

Niektóre stacje RDS wyłączają nazwę programu w stosownym wierszu wyświetlacza, aby pokazać dodatkowe informacje. W czasie przekazywania komunikatu nazwa programu jest ukryta.

Zapobieganie wyświetlaniu dodatkowych informacji:

Dla opcji **Stop tekst RDS** wybrać ustawienie **Włącz**.

Wiadomości tekstowe ze stacji

Jeśli włączona jest funkcja RDS i trwa odbiór stacji RDS, na wyświetlaczu poniżej nazwy programu pojawiają się informacje o bieżącym programie oraz aktualnie odtwarzanym utworze.

W celu pokazania lub ukrycia tych informacji:

Dla opcji **Tekst radio** wybrać ustawienie **Włącz** lub **Wył.**.

Głośność TA

Głośność komunikatów dla kierowców (TA) można wstępnie zdefiniować ⇨ 119.

Radiowe komunikaty dla kierowców (TP = ang. Traffic Programme)

Stacje nadające program komunikatów drogowych są stacjami RDS, które nadają informacje przeznaczone dla kierowców.

Włączanie i wyłączenie funkcji radiowych komunikatów dla kierowców

W celu włączenia lub wyłączenia funkcji oczekiwania na komunikaty dla kierowców w systemie audio-nawigacyjnym:

Nacisnąć przycisk **TP**.

- Jeśli funkcja radiowych komunikatów dla kierowców jest włączona, na wyświetlaczu widoczny jest czarny symbol [] (szary jeśli funkcja jest wyłączona).

- Odbierane są wyłącznie stacje nadające komunikaty dla kierowców.
- Jeśli wybrana stacja nie jest stacją nadającą komunikaty dla kierowców, automatycznie rozpoczynane jest wyszukiwanie najbliższej stacji spełniającej ten wymóg.
- Po znalezieniu stacji nadającej komunikaty dla kierowców, na wyświetlaczu pojawia się czarny symbol [TP]. Symbol TP jest wyświetlany na szaro, jeśli stacje nadające komunikaty dla kierowców są niedostępne.
- Głośność odtwarzania komunikatów dla kierowców jest ustawiana za pomocą opcji TA ↵ 119.
- Gdy funkcja komunikatów dla kierowców jest włączona, podczas nadawania komunikatów przerywane jest odtwarzanie płyty CD/MP3.

Odsłuchiwanie wyłącznie komunikatów dla kierowców

Włączyć funkcję radiowych komunikatów dla kierowców i całkowicie zmniejszyć poziom głośności systemu audio-nawigacyjnego.

Blokowanie komunikatów dla kierowców

W celu zablokowania odtwarzania komunikatów dla kierowców, np. podczas odtwarzania płyty CD/MP3:

Nacisnąć przycisk **TP** lub pokrętkę **MENU**, aby potwierdzić anulowanie komunikatu na wyświetlaczu.

Komunikaty dla kierowców są blokowane, ale funkcja komunikatów pozostaje włączona.

EON (zaawansowane wyszukiwanie innych stacji)

Dzięki funkcji EON możliwe jest odbieranie komunikatów dla kierowców, nawet jeśli bieżąca stacja nie transmituje własnych informacji na ten temat. W takim przypadku na wyświetlaczu widoczny jest czarny

symbol **TP**, jaki jest wyświetlany normalnie dla stacji nadających komunikaty dla kierowców.

CD 300 / CD 400



Konfigurowanie RDS

W celu otwarcia menu konfiguracji RDS:

Nacisnąć przycisk **CONFIG**.

Wybrać pozycję **Ustawienia radia**, a następnie **Opcje RDS**.

CD 300: Wybrać pozycję **Ustawienia dźwięku**, a następnie **Opcje RDS**.

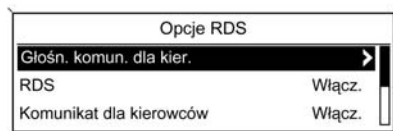

Głośn. komun. dla kier.

Głośność komunikatów dla kierowców (TA) można wstępnie zdefiniować ⇨ 119.

Włączanie i wyłączenie funkcji RDS

Dla opcji **RDS** wybrać ustawienie **Włącz** lub **Wył.**.

Komunikat dla kierowców

W celu stałego włączenia lub wyłączenia funkcji TA:

Dla opcji **Komunikat dla kierowców** wybrać ustawienie **Włącz** lub **Wył.**.

Włączanie i wyłączenie funkcji regionalizacji

(w przypadku korzystania z funkcji regionalizacji, system RDS musi być włączony.)

Czasami niektóre stacje RDS regionalnie nadają inne programy na innych częstotliwościach.

Dla opcji **Regionalne (REG)** wybrać ustawienie **Włącz** lub **Wył.**.

Dla takich samych programów regionalnych można wybrać wyłącznie częstotliwości alternatywne (AF).

Jeśli regionalizacja jest wyłączona, alternatywne częstotliwości stacji są wybierane niezależnie od programu regionalnego.

Funkcja przewijania tekstu rds

Niektóre stacje RDS ukrywają nazwę programu w stosownym wierszu wyświetlacza, aby pokazać dodatkowe informacje.

Zapobieganie wyświetlaniu dodatkowych informacji:

Dla opcji **RDS-Zatrzym. przewijania tekstu** wybrać ustawienie **Włącz**.

Radiotekst:

Jeśli włączona jest funkcja RDS i trwa odbiór stacji RDS, na wyświetlaczu poniżej nazwy programu pojawiają się informacje o bieżącym programie oraz aktualnie odtwarzanym utworze.

W celu pokazania lub ukrycia tych informacji:

Dla opcji **Radiotekst:** wybrać ustawienie **Włącz** lub **Wył.**.

Radiowe komunikaty dla kierowców (TP = ang. Traffic Programme)

Stacje nadające program komunikatów drogowych są stacjami RDS, które nadają informacje przeznaczone dla kierowców.

Włączanie i wyłączenie funkcji radiowych komunikatów dla kierowców

W celu włączenia lub wyłączenia funkcji oczekiwania na komunikaty dla kierowców w systemie audio-nawigacyjnym:

Nacisnąć przycisk **TP**.

- Jeśli funkcja radiowych komunikatów dla kierowców jest włączona, w głównym menu radioodbiornika wyświetlany jest symbol [].
- Odbierane są wyłącznie stacje nadające komunikaty dla kierowców.
- Jeśli wybrana stacja nie jest stacją nadającą komunikaty dla kierowców, automatycznie rozpoczynane jest wyszukiwanie najbliższej stacji spełniającej ten wymóg.
- Po znalezieniu stacji nadającej komunikaty dla kierowców, w głównym menu radioodbiornika wyświetlany jest symbol [TP].
- Głośność odtwarzania komunikatów dla kierowców jest ustawiana za pomocą opcji TA ↵ 119.
- Gdy funkcja komunikatów dla kierowców jest włączona, podczas nadawania komunikatów przerywane jest odtwarzanie płyty CD/MP3.

Odsłuchiwanie wyłącznie komunikatów dla kierowców

Włączyć funkcję radiowych komunikatów dla kierowców i całkowicie zmniejszyć poziom głośności systemu audio-nawigacyjnego.

Blokowanie komunikatów dla kierowców

W celu zablokowania odtwarzania komunikatów dla kierowców, np. podczas odtwarzania płyty CD/MP3:

Nacisnąć przycisk **TP** lub pokrętkę **MENU**, aby potwierdzić anulowanie komunikatu na wyświetlaczu.

Komunikaty dla kierowców są blokowane, ale funkcja komunikatów pozostaje włączona.

EON (zaawansowane wyszukiwanie innych stacji)

Dzięki funkcji EON możliwe jest odbieranie komunikatów dla kierowców, nawet jeśli bieżąca stacja nie transmituje własnych informacji na ten temat. W takim przypadku na wyświetlaczu widoczny jest czarny

symbol **TP**, jaki jest wyświetlany normalnie dla stacji nadających komunikaty dla kierowców.

Odtwarzacz płyt CD

Informacje ogólne

Navi 600

Zintegrowany odtwarzacz CD systemu audio-nawigacyjnego umożliwia odtwarzanie płyt Audio CD i MP3/WMA.

Ważne informacje dotyczące płyt Audio CD i MP3/WMA

Przeostroga

W żadnym razie nie umieszczaj w odtwarzaczu płyt DVD, ani płyt CD o średnicy 8 cm lub o nieregularnych kształtach.

Na płytach CD/DVD nie wolno umieszczać naklejek. Płyty mogą zablokować się w napędzie i uszkodzić go. Będzie wtedy konieczna kosztowna wymiana urządzenia.

- Płyty Audio CD zabezpieczone przed kopiowaniem w sposób niezgodny z obowiązującymi standardami dla płyt CD mogą być odtwarzane niepoprawnie lub ich odtwarzanie może być niemożliwe.
- Korzystanie z samodzielnie nagranych płyt CD-R i CD-RW może sprawiać więcej problemów niż używanie płyt CD tłoczonych fabrycznie. Z płyt należy zawsze korzystać zgodnie z instrukcjami, szczególnie w przypadku płyt CD-R i CD-RW; patrz poniżej.
- Odtwarzanie samodzielnie nagranych płyt CD-R i CD-RW może być niepoprawne lub niemożliwe.
- W przypadku płyt CD z zawartością mieszaną (połączenie formatu audio i danych, np. MP3) wykrywane i odtwarzane będą wyłącznie utwory w formacie audio.
- Podczas zmieniania płyt unikać dotykania powierzchni odczytu.
- W celu ochrony płyt CD przed zarysowaniem i zabrudzeniem po wyjęciu z napędu należy je od razu chować w ich pokrowce.
- Brud i płyny znajdujące się na płycie CD mogą zabrudzić soczewkę odtwarzacza znajdującą się wewnątrz urządzenia i spowodować błędne funkcjonowanie.
- Chronić płyty CD przed wysokimi temperaturami i bezpośrednim działaniem promieni słonecznych.
- Odnosnie do danych zapisanych na płytach z plikami MP3/WMA mają zastosowanie poniższe ograniczenia:
 - Maksymalna głębokość struktury katalogów: 11 poziomów.
 - Maksymalna liczba możliwych do zapisania plików w formacie MP3/WMA: 1000.
- Nie ma możliwości odtwarzania plików WMA zabezpieczonych systemem DRM, zakupionych w internetowych sklepach muzycznych.

Pliki WMA będą prawidłowo odtwarzane, tylko jeśli zostały utworzone przy użyciu aplikacji Windows Media Player w wersji 8 lub późniejszej.

Dozwolone rozszerzenia list odtwarzania: .m3u, .pls

Pozycje listy odtwarzania muszą być podane w formie tzw. ścieżek względnych.

- Niniejszy rozdział opisuje wyłącznie odtwarzanie plików MP3, ponieważ obsługa plików MP3 i WMA jest identyczna. Gdy załadowana jest płyta z plikami WMA, wyświetlane są takie same menu, jak w przypadku plików MP3.

CD 300 / CD 400

Zintegrowany odtwarzacz CD systemu audio-nawigacyjnego umożliwia odtwarzanie płyt Audio CD i MP3/WMA.

Ważne informacje dotyczące płyt Audio CD i MP3/WMA

Przestroga

W żadnym razie nie umieszczać w odtwarzaczu płyt DVD, ani płyt CD o średnicy 8 cm lub o nieregularnych kształtach.

Na płytach CD/DVD nie wolno umieszczać naklejek. Płyty mogą zablokować się w napędzie i uszkodzić go. Będzie wtedy konieczna kosztowna wymiana urządzenia.

- System umożliwia korzystanie z następujących formatów płyt CD: CD-ROM Mode 1 i Mode 2. CD-ROM XA Mode 2, Form 1 i Form 2.
- System umożliwia korzystanie z następujących formatów plików: ISO9660 Level 1, Level 2, (Romeo, Joliet).
Pliki MP3 i WMA zapisane w dowolnym formacie innym niż

wymienione powyżej mogą nie być odtwarzane prawidłowo, ponadto nazwy tych plików i folderów mogą nie być wyświetlane prawidłowo.

- Płyty Audio CD zabezpieczone przed kopiowaniem w sposób standardowy z obowiązującymi standardami dla płyt CD mogą być odtwarzane niepoprawnie lub ich odtwarzanie może być niemożliwe.
- Korzystanie z samodzielnie nagranych płyt CD-R i CD-RW może sprawiać więcej problemów niż używanie płyt CD tłoczonych fabrycznie. Z płyt CD należy zawsze korzystać zgodnie z instrukcjami, szczególnie w przypadku płyt CD-R i CD-RW. Patrz poniżej.
- Odtwarzanie samodzielnie nagranych płyt CD-R i CD-RW może być niepoprawne lub niemożliwe. W takich sytuacjach wina nie leży po stronie sprzętu.
- W przypadku płyt CD z zawartością mieszaną (utwory w formacie audio i pliki poddane kompresji, np. MP3)

możliwe jest oddzielne odtwarzanie utworów w formacie audio i plików poddanych kompresji.

- Podczas zmieniania płyt unikać dotykania powierzchni odczytu.
- W celu ochrony płyt CD przed zarysowaniem i zabrudzeniem po wyjęciu z napędu należy je od razu chować w ich pokrowce.
- Brud i płyny znajdujące się na płycie CD mogą zabrudzić soczewkę odtwarzacz znajdującą się wewnątrz urządzenia i spowodować błędne funkcjonowanie.
- Chronić płyty CD przed wysokimi temperaturami i bezpośrednim działaniem promieni słonecznych.
- Odnośnie do danych zapisanych na płytach z plikami MP3/WMA mają zastosowanie poniższe ograniczenia:

Liczba utworów: maks. 999.

Liczba katalogów: maks. 255.

Głębokość struktury katalogów: maks. 64 poziomy (zalecana: maks. 8 poziomów).

Liczba list odtwarzania: maks. 15.

Liczba utworów w liście odtwarzania: maks. 255.

Dozwolone rozszerzenia list odtwarzania: .m3u, .pls, .asx, .wpl.

- Niniejszy rozdział opisuje wyłącznie odtwarzanie plików MP3, ponieważ obsługa plików MP3 i WMA jest identyczna. Gdy załadowana jest płyta z plikami WMA, wyświetlane są takie same menu, jak w przypadku plików MP3.

Obsługa

Navi 600



Rozpoczynanie odtwarzania płyty CD

Trzymając płytę CD stroną z etykietą do góry, wsunąć ją w szczelinę płyt, aż zostanie automatycznie pobrana.

Odtwarzanie płyty CD rozpoczyna się automatycznie i wyświetlane jest menu **Audio CD** lub **Audio MP3**.

Jeśli płyta CD znajduje się już w urządzeniu, a menu **Audio CD** lub **Audio MP3** jest nieaktywne:

Nacisnąć przycisk **CD/AUX**.

Zostaje wyświetlone menu **Audio CD** lub **Audio MP3** i rozpoczyna się odtwarzanie płyty CD.

W zależności od tego czy w odtwarzaczu znajduje się płyta Audio CD czy płyta z plikami MP3, na wyświetlaczu pojawiają się różne informacje dotyczące bieżącego utworu.

Jeśli menu **Audio CD** lub **Audio MP3** nie pojawia się po naciśnięciu przycisku **CD/AUX**, w napędzie CD nadal znajduje się płyta CD systemu nawigacyjnego. W celu wyjęcia płyty CD nacisnąć przycisk \triangle .

Wybieranie utworu

Obrócić pokrętkę **MENU**, aby wyświetlić listę wszystkich utworów znajdujących się na płycie CD. Wstępnie wybierany jest aktualnie odtwarzany utwór.

Wybrać żądany utwór.

Przechodzenie do następnego lub poprzedniego utworu

Krótko nacisnąć przycisk \lll lub \ggg jeden raz lub kilkakrotnie.

Wyszukiwanie utworów w przód lub w tył

Krótko nacisnąć przycisk \lll lub \ggg , a następnie ponownie nacisnąć przycisk \lll lub \ggg i przytrzymać wciśnięty, aż do wyświetlenia żądanego utworu.

Przewijanie w przód lub w tył

W celu przewinięcia odtwarzania bieżącego utworu w przód lub w tył, nacisnąć i przytrzymać przycisk \lll lub \ggg .

Wybieranie utworów przy pomocy menu płyty Audio CD lub MP3 Podczas odtwarzania płyty Audio CD

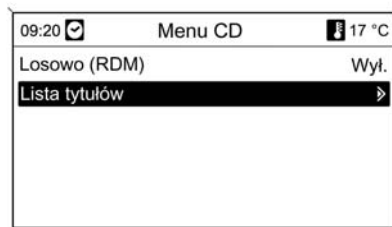

Nacisnąć pokrętkę **MENU**, aby otworzyć odpowiednie menu płyty Audio CD.

Odtwarzanie wszystkich utworów w kolejności losowej: dla opcji **Losowo (RDM)** wybrać ustawienie **Włącz**.

Wybieranie utworu na płycie Audio CD: wybrać pozycję **Lista tytułów**, a następnie wybrać żądany utwór.

Podczas odtwarzania plików MP3

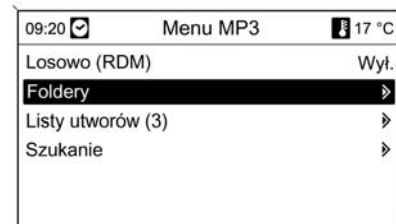

Nacisnąć pokrętkę **MENU**, aby otworzyć odpowiednie menu MP3.

Odtwarzanie wszystkich utworów w kolejności losowej: dla opcji **Losowo (RDM)** wybrać ustawienie **Włącz**.

Wybieranie utworu z folderu lub listy odtwarzania (jeśli jest dostępna): wybrać pozycję **Foldery** lub **Listy utworów**.

Wybrać folder lub listę odtwarzania, a następnie żądany utwór.

Wybrać pozycję **Szukanie**, aby wyświetlić menu z dodatkowymi opcjami wyszukiwania i wyboru utworu:



W zależności od liczby zapisanych utworów proces wyszukiwania może trwać kilka minut.

Wybrać opcję wyszukiwania, a następnie wybrać żądany utwór.

Wymowianie płyt CD

Nacisnąć przycisk .

Płyta CD zostanie wysunięta ze szczeliny.

Jeśli po wysunięciu płyta CD nie zostanie wyjęta, po kilku sekundach zostanie automatycznie ponownie wciągnięta do napędu.

CD 300 / CD 400

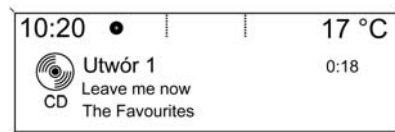

Rozpoczynanie odtwarzania płyty CD

W celu włączenia menu płyt CD i MP3, nacisnąć przycisk **CD/AUX**.

Jeśli w odtwarzaczu znajduje się płyta CD, rozpocznie się odtwarzanie

W zależności od tego czy w odtwarzaczu znajduje się płyta Audio CD czy płyta z plikami MP3, na wyświetlaczu pojawiają się różne informacje dotyczące bieżącego utworu.

Wkładanie płyty CD

Trzymając płytę CD zadrukowaną stroną do góry, włożyć ją w szczelinę na płyty, aż zostanie automatycznie wciągnięta.



Zmienianie standardowego widoku (tylko CD 300)

W trakcie odtwarzania płyty Audio CD lub płyty z plikami MP3: nacisnąć pokrętkę **MENU**, a następnie wybrać pozycję **Domyślny widok strony CD** lub **Domyślny widok strony MP3**.

Wybrać żądaną opcję.

Zmianianie poziomu katalogów



(tylko CD 300, odtwarzanie plików MP3)

W celu zmiany poziomu katalogów na wyższy lub niższy, naciśnąć odpowiednio przycisk  lub .

Przechodzenie do następnego lub poprzedniego utworu

Krótko naciśnąć przycisk  lub .

Przewijanie w przód lub w tył

W celu przewinięcia odtwarzania bieżącego utworu w przód lub w tył, naciśnąć i przytrzymać przycisk  lub .

Wybieranie utworów przy pomocy menu płyty Audio CD lub MP3 Podczas odtwarzania płyty Audio CD

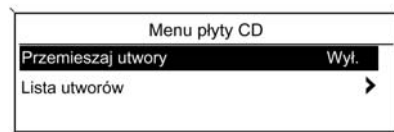

Naciśnąć pokrętkę **MENU**, aby otworzyć odpowiednie menu płyty Audio CD.

Odtwarzanie wszystkich utworów w kolejności losowej: dla opcji **Przemieszaj utwory** wybrać ustawienie **Włącz**.

Wybieranie utworu na płycie Audio CD: wybrać pozycję **Lista utworów**, a następnie wybrać żądany utwór.

Podczas odtwarzania plików MP3

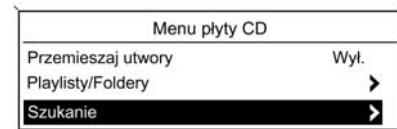

Naciśnąć pokrętkę **MENU**, aby otworzyć odpowiednie menu MP3. Odtwarzanie wszystkich utworów w kolejności losowej: dla opcji **Przemieszaj utwory** wybrać ustawienie **Włącz**.

Wybieranie utworu z folderu lub listy odtwarzania (jeśli jest dostępna): wybrać pozycję **Playlisty/Foldery**.

Wybrać folder lub listę odtwarzania, a następnie żądany utwór.

Uwaga

Jeśli płyta CD zawiera utwory w formacie Audio oraz MP3, dane w formacie audio można wybrać za pomocą opcji **Playlisty/Foldery**.

Aby wyświetlić menu z dodatkowymi opcjami wyszukiwania i wyboru utworu: wybrać pozycję **Szukanie**. Dostępne opcje zależą od danych zapisanych na płycie MP3.

Proces wyszukiwania plików MP3 na płycie CD może trwać kilka minut. Podczas wyszukiwania włączony zostanie odbiór ostatnio wybranej stacji radiowej.

Wymowianie płyt CD

Nacisnąć przycisk .

Płyta CD zostanie wysunięta ze szczeliny.

Jeśli po wysunięciu płyta CD nie zostanie wyjęta, po kilku sekundach zostanie automatycznie ponownie wciągnięta do napędu.

Wejście AUX

Informacje ogólne

Pod pokrywą konsoli środkowej znajduje się gniazdo AUX służące do podłączenia zewnętrznych źródeł sygnału audio.

Navi 600:



CD 300 / CD 400:



Uwaga

Gniazdo musi być zawsze czyste i suche.

Na przykład istnieje możliwość podłączenia do wejścia AUX przenośnego odtwarzacza CD za pomocą wtyczki typu jack o średnicy 3,5 mm.

Obsługa

Navi 600

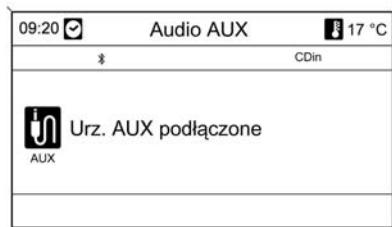

W celu włączenia trybu AUX, nacisnąć przycisk **CD/AUX** jeden raz lub kilkakrotnie.

Zewnętrzne źródło dźwięku podłączone do gniazda AUX można obsługiwać wyłącznie za pomocą elementów sterujących danego podłączonego urządzenia audio.

CD 300 / CD 400

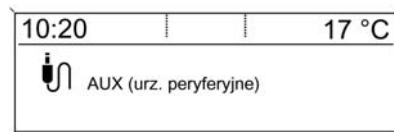

W celu włączenia trybu AUX, nacisnąć przycisk **CD/AUX** jeden raz lub kilkakrotnie.

Zewnętrzne źródło dźwięku podłączone do gniazda AUX można obsługiwać wyłącznie za pomocą elementów sterujących danego podłączonego urządzenia audio.

Gniazdo USB

Informacje ogólne

Navi 600



Pod pokrywą konsoli środkowej znajduje się gniazdo USB służące do podłączania zewnętrznych źródeł sygnału audio.

Uwaga

Gniazdo musi być zawsze czyste i suche.

Uwaga

Przy zamykaniu pokrywy konsoli środkowej należy zachować ostrożność, aby nie uszkodzić karty pamięci USB.

Do gniazda USB można podłączyć odtwarzacz MP3, napęd USB lub urządzenie iPod.

Te urządzenia są obsługiwane za pomocą elementów sterujących i menu systemu audio-nawigacyjnego.

Uwaga

System Infotainment nie obsługuje wszystkich modeli odtwarzaczy MP3, kart pamięci USB i urządzeń iPod.

Ważne informacje

Odtwarzacz MP3 i napędy USB

- Podłączane odtwarzacze MP3 i pamięci Flash USB muszą być zgodne ze specyfikacją USB Mass Storage Class (USB MSC).

- Obsługiwane są wyłącznie odtwarzacze MP3 i napędy USB o rozmiarze sektora mniejszym lub równym 64 KB sformatowane w systemie plików FAT16/FAT32.
- Dyski twarde (HDD) nie są obsługiwane.
- Koncentratory USB nie są obsługiwane.
- Odnośnie do danych zapisanych na odtwarzaczu MP3 lub urządzeniu USB mają zastosowanie poniższe ograniczenia:

Maksymalna głębokość struktury katalogów: 11 poziomów.

Maksymalna liczba możliwych do zapisania plików w formacie MP3/WMA: 1000.

Nie ma możliwości odtwarzania plików WMA zabezpieczonych systemem DRM, zakupionych w internetowych sklepach muzycznych.

Pliki WMA będą prawidłowo odtwarzane, tylko jeśli zostały utworzone przy użyciu aplikacji

Windows Media Player w wersji 8 lub późniejszej.

Dozwolone rozszerzenia list odtwarzania: .m3u, .pls

Pozycje listy odtwarzania muszą być podane w formie tzw. ścieżek względnych.

Nie może zostać ustawiony atrybut systemowy folderów/plików zawierających dane dźwiękowe.

CD 400



Pod pokrywą konsoli środkowej znajduje się gniazdo USB służące do podłączania zewnętrznych źródeł sygnału audio.

Uwaga

Gniazdo musi być zawsze czyste i suche.

Uwaga

Nie należy wkładać urządzeń USB o długości większej niż 70 mm. Dłuższe urządzenie może zostać uszkodzone podczas składania podłokietnika.

Do gniazda USB można podłączać następujące urządzenia:

- iPod
- Zune
- Urządzenia PlaysForSure (PFD)
- Pamięć USB

Te urządzenia są obsługiwane za pomocą elementów sterujących i menu systemu audio-nawigacyjnego.

Uwaga

Nie wszystkie modele urządzeń iPod, Zune, PFD lub USB są obsługiwane przez system audio-nawigacyjny.

Odtwarzanie zapisanych plików audio

Navi 600

Odtwarzacz MP3 / napędy USB



W celu włączenia trybu audio USB, nacisnąć przycisk **CD/AUX** jeden raz lub kilkakrotnie.

Rozpocznie się odtwarzanie danych dźwiękowych zapisanych na urządzeniu USB.

Obsługa źródeł danych podłączonych za pośrednictwem gniazda USB odbywa się niemal identycznie, jak w przypadku płyt MP3/WMA ↻ 138.

iPod



W celu włączenia trybu audio iPod, nacisnąć przycisk **CD/AUX** jeden raz lub kilkakrotnie.

Rozpocznie się odtwarzanie danych dźwiękowych zapisanych na urządzeniu iPod.

Obsługa urządzenia iPod podłączonego za pośrednictwem gniazda USB odbywa się niemal identycznie, jak w przypadku płyt MP3/WMA ↻ 138.

Poniżej opisano jedynie różnice/ dodatkowe czynności, które należy wykonać.

Funkcje urządzeń iPod



W zależności od zapisanych danych występuje kilka opcji wybierania i odtwarzania utworów.

Nacisnąć pokrętkę **MENU**, a następnie wybrać pozycję **Szukanie**, aby wyświetlić dostępne opcje.

Proces wyszukiwania plików może trwać kilka sekund.

CD 400

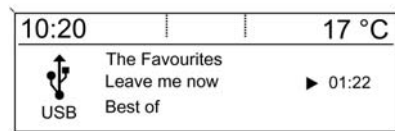

W celu włączenia trybu USB nacisnąć raz lub kilkakrotnie przycisk **CD/AUX**.

Rozpocznie się odtwarzanie danych dźwiękowych zapisanych na urządzeniu USB.

Obsługa źródeł danych podłączonych za pośrednictwem gniazda USB odbywa się niemal identycznie, jak w przypadku płyt MP3 ↻ 138.

Poniżej opisano jedynie różnice/ dodatkowe czynności, które należy wykonać.

Wygląd ekranów i opisy czynności odpowiadają obsłudze pamięci USB. Obsługa innych urządzeń, jak iPod czy Zune, w dużej mierze przebiega w ten sam sposób.

Wybór utworów za pomocą menu USB



Nacisnąć pokrętkę **MENU**, aby otworzyć odpowiednie menu USB.

Odtwarzanie kolejno wszystkich utworów: wybrać pozycję **Odtwarzaj wszystko**.

Wyświetlanie menu z różnymi dodatkowymi opcjami wyszukiwania i wyboru utworu: wybrać pozycję **Szukanie**.

Proces wyszukiwania plików w urządzeniu USB może trwać kilka minut. Podczas wyszukiwania włączony zostanie odbiór ostatnio wybranej stacji radiowej.

Odtwarzanie wszystkich utworów w kolejności losowej: dla opcji **Sortowanie utworów (losowe)** wybrać ustawienie **Włącz**.

Powtarzanie aktualnie odtwarzanego utworu: dla opcji **Powtórz** wybrać ustawienie **Włącz**.

Odtwarzanie muzyki przez łącze Bluetooth

Informacje ogólne

(wyłącznie CD 400 z Bluetooth PDIM)
Do systemu Infotainment można bezprzewodowo podłączyć źródła sygnału audio Bluetooth (np. telefony komórkowe z odtwarzaczem muzyki, odtwarzacze plików MP3 wyposażone w funkcję Bluetooth itd.), które obsługują muzyczny protokół Bluetooth A2DP.

Ważne informacje

- Przed podłączeniem urządzenia Bluetooth do systemu Infotainment należy je najpierw sparować z systemem ↻ 147.
- Do systemu Infotainment można podłączyć wyłącznie urządzenia, które obsługują profil A2DP (Advanced Audio Distribution Profile) w wersji 1.2 lub nowszej.
- Urządzenie Bluetooth musi obsługiwać profil AVRCP (Audio Video Remote Control Profile)

w wersji 1.0 lub nowszej. Jeśli urządzenie nie obsługuje profilu AVRCP, za pomocą systemu Infotainment można regulować tylko głośność.

- Przed podłączeniem urządzenia Bluetooth do systemu Infotainment, należy zapoznać się z informacjami, dotyczącymi funkcji Bluetooth, zawartymi w instrukcji urządzenia.

Ustawienia odtwarzania muzyki przez Bluetooth

Menu **Menu ustawień odtwarzania połącz. bluetooth** służy do parowania urządzeń Bluetooth z systemem Infotainment i do podłączania urządzeń do systemu.

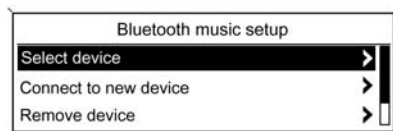

Aktywacja menu

Menu ustawień odtwarzania połącz. bluetooth

Aby włączyć tryb AUX, USB lub Bluetooth, naciśnij przycisk **CD/AUX** jeden raz lub kilkakrotnie.

Nacisnąć pokrętkę **MENU**, a następnie wybrać opcję **Ustawienia Bluetooth**.

Parowanie urządzenia Bluetooth

Ważne informacje

- W czasie jazdy samochodu parowanie jest nieaktywne.
- Z systemem można sparować maksymalnie pięć urządzeń.
- System Infotainment automatycznie łączy się z pierwszym urządzeniem na liście aktualnie sparowanych urządzeń.
- W danej chwili do systemu Infotainment może być podłączone jedno sparowane urządzenie.
- Zazwyczaj sparowanie odbywa się tylko raz, chyba że dane parowania uległy zmianie lub urządzenie zostało usunięte.

Przeprowadzanie parowania

Wybrać pozycję **Podłącz do nowego urządzenia**.

W celu ustalenia typu parowanego urządzenia Bluetooth system Infotainment zadaje szereg pytań.

Po ustaleniu typu urządzenie Bluetooth należy ustawić w trybie wykrywania (patrz instrukcja obsługi urządzenia Bluetooth).

W celu zakończenia parowania niektóre urządzenia Bluetooth wymagają wprowadzenia kodu PIN. Na liście urządzeń Bluetooth znaleźć pozycję **GMusicConnect** i postępować zgodnie z instrukcjami wyświetlonymi przez urządzenie, aby wprowadzić kod podany przez system Infotainment.

Podłączanie sparowanego urządzenia

Wybrać pozycję **Wybierz urządzenie**.

Wyświetla się lista wszystkich urządzeń Bluetooth aktualnie sparowanych z systemem Infotainment.

Wybierz wymagane urządzenie. Urządzenie jest podłączone do systemu Infotainment.

Jeśli inne urządzenie Bluetooth jest aktualnie podłączone do systemu Infotainment, zostanie odłączone.

Usuwanie sparowanego urządzenia

Wybrać pozycję **Usuń urządzenie**.

Wyświetla się lista wszystkich urządzeń Bluetooth aktualnie sparowanych z systemem Infotainment.

Wybierz wymagane urządzenie. Urządzenie zostało usunięte z listy sparowanych urządzeń.

Zmiana domyślnego kodu PIN

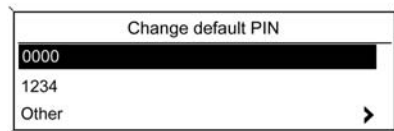

Wybrać pozycję **Zmień domyślny PIN**.

Wybrać jeden z wstępnie zdefiniowanych kodów PIN lub wybrać **Inny**, aby stworzyć nowy kod.

Tworzenie nowego kodu PIN:

Wybrać **Inny** a następnie wymaganą długość kodu PIN.

Kolejno wybrać wymagane cyfry kodu PIN.

Obsługa

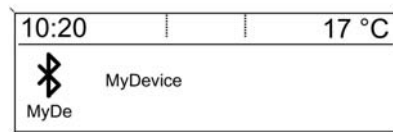

Aby włączyć tryb Bluetooth, nacisnąć przycisk **CD/AUX** jeden raz lub kilkakrotnie.

Do systemu Infotainment zostanie automatycznie podłączone (jeśli jest dostępne) pierwsze urządzenie z listy sparowanych urządzeń Bluetooth ↻ 147.

Aby podłączyć inne urządzenie Bluetooth ↻ 147.

Rozpoczęcie odtwarzania utworów

W zależności od podłączonego urządzenia Bluetooth:

- odtwarzanie muzyki rozpoczyna się automatycznie lub
- odtwarzanie muzyki należy uruchomić za pomocą odpowiednich elementów sterujących na urządzeniu Bluetooth.

Odtwarzaniem plików muzycznych, zapisanych w urządzeniu Bluetooth, można sterować za pomocą systemu Infotainment, używając przycisków ◀◀, ▶▶ i ▶/||.

Przechodzenie do następnego lub poprzedniego utworu

Krótko nacisnąć przycisk ◀◀ lub ▶▶.

Przewijanie w przód lub w tył

W celu przewinięcia odtwarzania bieżącego utworu w przód lub w tył, nacisnąć i przytrzymać przycisk ◀◀ lub ▶▶.

Wstrzymanie odtwarzania

Nacisnąć przycisk ▶/II.

Aby wznowić odtwarzanie: ponownie nacisnąć przycisk ▶/II.

Nawigacja

Informacje ogólne

System nawigacyjny skutecznie poprowadzi kierowcę do celu, dzięki czemu nie ma potrzeby studiowania map, nawet w przypadku poruszania się po całkowicie nieznanach rejonach.

Jeśli włączona jest opcja nawigacji dynamicznej, bieżące zdarzenia drogowe są brane pod uwagę podczas wytyczania trasy. W tym celu system audio-nawigacyjny odbiera komunikaty drogowe RDS-TMC, jeśli są dostępne na danym obszarze.

System nawigacyjny nie może jednak wziąć pod uwagę wypadków drogowych, zmian przepisów / oznakowania dróg, które nastąpiły niedawno, lub też niebezpieczeństw bądź problemów występujących nagle (np. prace drogowe).

Przeestroga

Stosowanie systemu nawigacyjnego nie zwalnia kierowcy z odpowiedzialności prawidłowego, czujnego zachowania, jako uczestnika ruchu drogowego. Należy zawsze postępować zgodnie ze stosownymi przepisami ruchu drogowego. Jeśli instrukcje systemu nawigacyjne są sprzeczne z przepisami ruchu drogowego, zawsze mają zastosowanie przepisy.

Funkcjonowanie systemu nawigacyjnego

Położenie i ruch samochodu są określane przez system nawigacyjny przy użyciu czujników. Przejechany dystans jest obliczany na podstawie sygnału z prędkościomierza, a zmiany kierunku jazdy na łukach są wykrywane przez żyroskop. Umiejscowienie jest określane przez satelity systemu GPS (Global Positioning System).

Poprzez porównanie sygnałów z czujników z mapami cyfrowymi zapisanymi na karcie SD możliwe jest określenie położenia samochodu z dokładnością do około 10 m.

System działa również w przypadku słabego odbioru sygnału GPS, jednak funkcjonuje wówczas z ograniczoną dokładnością w określaniu położenia pojazdu.

Po wprowadzeniu adresu docelowego lub wybraniu punktów zainteresowania (np. najbliższa stacja benzynowa, hotel), obliczana jest trasa od lokalizacji bieżącej do wybranego celu.

Prowadzenie do celu odbywa się poprzez polecenia głosowe i strzałki, jak również przy pomocy kolorowego wyświetlacza z mapą.

System komunikatów drogowych TMC i dynamiczna nawigacja

System komunikatów drogowych TMC odbiera wszystkie bieżące informacje dotyczące ruchu drogowego ze stacji TMC. Jeśli

dynamiczna nawigacja jest włączona, informacje te są brane pod uwagę podczas obliczania całej trasy przejazdu. W ramach tego procesu trasa jest planowana w taki sposób, aby omijane były miejsca, gdzie występują problemy związane z ruchem drogowym lub zdarzenia odpowiadające ustawionym wstępnie kryteriom.

Jeśli podczas aktywnego prowadzenia do celu wystąpi problem w ruchu drogowym, w zależności od ustawień, pojawi się komunikat zalecający zmianę trasy.

Informacje systemu TMC pojawiają się na wyświetlaczu systemu nawigacyjnego w postaci symboli lub jako szczegółowy tekst w menu **Komunikaty TMC**.

Aby system mógł wykorzystywać informacje TMC, musi odbierać sygnały ze stacji TMC w danym regionie.

Funkcja dynamicznej nawigacji działa wyłącznie wtedy, gdy odbierane są informacje o ruchu drogowym poprzez system TMC.

Funkcję dynamicznej nawigacji można wyłączyć w menu **Opcje nawigacyjne**, patrz rozdział „Prowadzenie po trasie” ⇨ 177.

Dane kartograficzne

Wszystkie wymagane dane kartograficzne są zapisane na karcie SD dostarczonej wraz z systemem audio-nawigacyjnym.

Szczegółowe informacje dotyczące obchodzenia się z kartą SD oraz jej wymiany, patrz rozdział „Mapy” ⇨ 186.

Obsługa

Elementy sterujące

Poniżej wyszczególniono najważniejsze elementy sterowania funkcjami systemu nawigacyjnego:

Przycisk **NAV**: włączenie nawigacji; wyświetlenie bieżącego położenia (jeśli funkcja prowadzenia po trasie jest wyłączona); wyświetlenie wyznaczonej trasy (jeśli funkcja prowadzenia po trasie jest włączona); przełączanie między wyświetlaniem

mapy pełnoekranowej, wyświetlaniem strzałek (jeśli funkcja prowadzenia po trasie jest włączona) oraz wyświetlaniem podzielonego ekranu, patrz punkt „Informacje na wyświetlaczu” poniżej.

Przycisk **DEST**: otwarcie menu z opcjami wprowadzania punktu docelowego.

Przełącznik ośmiopozycyjny:

przesunięcie okna wyświetlacza w widoku mapy systemu nawigacyjnego; aby wybrać punkt docelowy, nacisnąć przycisk w wybranym kierunku w celu ustawienia wskaźnika nad punktem docelowym na mapie.

Przycisk **RPT NAV**: powtórzenie ostatniego komunikatu nawigacyjnego.

Włączanie systemu nawigacyjnego

Nacisnąć przycisk **NAV**.

Na wyświetlaczu pojawia się mapa bieżącej lokalizacji, patrz punkt „Informacje na wyświetlaczu” poniżej.

Komunikaty nawigacyjne

Gdy funkcja prowadzenia po trasie jest aktywna, instrukcjom wyświetlanym na ekranie (patrz punkt „Informacje na wyświetlaczu”) towarzyszą głosowe komunikaty nawigacyjne.

Ustawianie poziomu głośności komunikatów nawigacyjnych: patrz „Konfigurowanie systemu nawigacyjnego” poniżej.

Regulacja głośności podczas odtwarzania komunikatu nawigacyjnego: obrócić pokrętkę .

Powtarzanie ostatniego komunikatu nawigacyjnego: nacisnąć przycisk **RPT NAV**.

Informacje na wyświetlaczu

Funkcja prowadzenia po trasie jest wyłączona

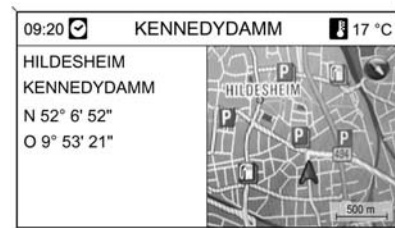

Jeśli funkcja prowadzenia po trasie jest wyłączona, wyświetlane są następujące informacje:

- W wierszu górnym: czas, nazwa ulicy bieżącego położenia, temperatura zewnętrzna.
- Adres i współrzędne geograficzne bieżącego położenia.
- Wyświetlanie mapy okolicy bieżącego położenia.

- Na mapie: bieżące położenie oznaczone czerwonym trójkątem.

Symbol kompasu wskazujący kierunek północny.

Jeśli sygnał GPS nie jest dostępny w bieżącym położeniu, poniżej symbolu kompasu jest wyświetlany przekreślony symbol „GPS”.

Aktualnie wybrana skala mapy (zmiana skali: obrócić pokrętko MENU).

Funkcja prowadzenia po trasie jest włączona

Jeśli funkcja prowadzenia po trasie jest włączona, wyświetlane są następujące informacje (w zależności od aktualnych ustawień **Opcje nawigacyjne**, patrz rozdział „Prowadzenie po trasie” ⇨ 177):

Informacje w wierszu górnym

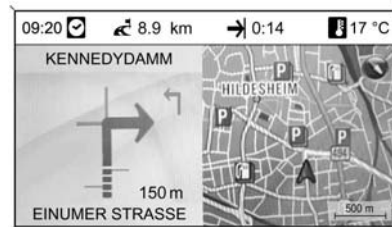

- Czas
- Odległość do ostatecznego celu podróży
- Godzina przyjazdu lub czas jazdy
- Temperatura zewnętrzna

Informacje na wyświetlaczu ze strzałkami

- Duża strzałka wskazująca kierunek jazdy.
- Mała strzałka określająca kolejny sugerowany manewr.
- Odległość do następnego skrzyżowania.

- Odgałęzienia od drogi, którą należy jechać.
- Poniżej symbolu strzałki: nazwa drogi, którą należy jechać.
- Powyżej symbolu strzałki: nazwa ulicy, którą należy jechać po przekroczeniu następnego skrzyżowania.
- Podczas jazdy po autostradzie:

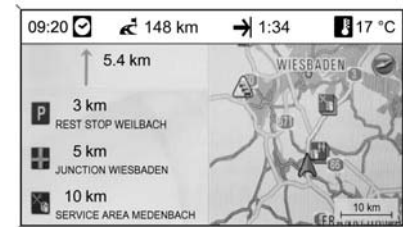

Kierunek jazdy i odległość do następnego zjazdu, którym należy zjechać z autostrady.

Odległość do następnego miejsca postojowego, parkingu, skrzyżowania i/lub zjazdu z autostrady.

- Podczas dojeżdżania do skrzyżowania na autostradzie są wyświetlane informacje o wskazywanym pasie:

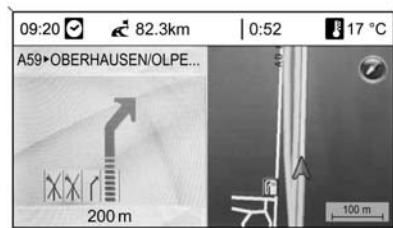

Jeśli opcja **Asystent zmiany pasów ruchu** jest włączona w menu **Prezentacja nawigacji** (patrz rozdział „Prowadzenie po trasie” ⇨ 177), będzie wyświetlany następujący typ ilustracji:

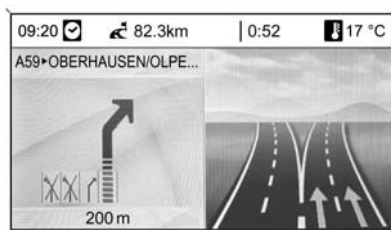

Informacje na wyświetlaczu mapy

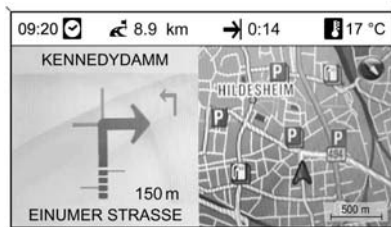

Po prawej stronie wyświetlacza znajdują się następujące informacje:

- Symbol kompasu wskazujący kierunek północny.
- Jeśli sygnał GPS (patrz rozdział „Informacje ogólne” ⇨ 150) nie jest dostępny w bieżącym położeniu, poniżej symbolu kompasu jest wyświetlany przekreślony symbol „GPS”.
- Aktualnie wybrana skala mapy (zmiana skali: obrócić pokrętko **MENU**).

Na mapie znajdują się następujące informacje:

- Trasa jako niebieska linia.
- Bieżące położenie jako czerwony trójkąt.
- Ostateczny cel podróży jako flaga w kratkę.
- Różne symbole (patrz rozdział „Przegląd symboli” ⇨ 188) mogą oznaczać informacje o ruchu drogowym, informacje ogólne lub punkty zainteresowania.

Konfigurowanie systemu nawigacyjnego

Nacisnąć przycisk **CONFIG**, a następnie wybrać opcję **Ustawienia nawigacyjne** w celu wyświetlenia menu ustawień systemu nawigacyjnego.

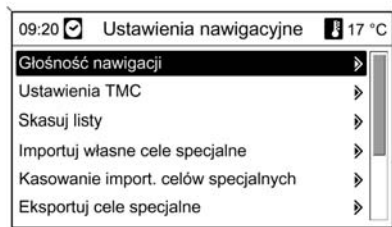

Głośność nawigacji

Ustawienie względnych poziomów głośności komunikatów nawigacyjnych (**Informacje**) i źródła dźwięku (**Tło**) podczas generowania komunikatów przez system nawigacyjny.

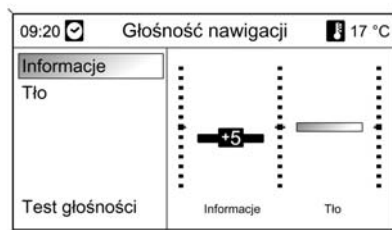

Ustawić żądane wartości opcji **Informacje** i **Tło**.

Testowanie bieżących ustawień: wybrać pozycję **Test głośności**.

Ustawienia TMC

Wybrać pozycję **Rodzaje informacji**, aby wyświetlić podmenu z różnymi opcjami umożliwiającymi określenie, czy i które typy komunikatów informacyjnych dotyczących ruchu drogowego mają być wyświetlane na mapie aktywnej funkcji prowadzenia po trasie.

Po wybraniu pozycji **Do konfiguracji** można określić rodzaj informacji, jakie mają być wyświetlane.

Kryteria sortowania

Określić, czy komunikaty drogowe mają być wyświetlane według odległości, czy według nazw ulic.

Komun. ostrzeg. również przy wył. prow. do celu

Określenie, czy system audio-nawigacyjny powinien przedstawiać komunikaty ostrzegawcze, nawet jeśli funkcja prowadzenia po trasie jest wyłączona.

Skasuj listy

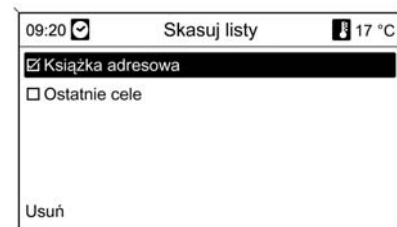

Określić, czy mają być usunięte wszystkie pozycje zapisane w **Książka adresowa** lub na liście **Ostatnie cele**.

Importuj pojedyncze punkty POI

Funkcja dostępna tylko w przypadku podłączenia do gniazda USB ⇨ 143 systemu audio-nawigacyjnego karty pamięci USB z zapisanymi danymi punktów zainteresowania (POI).

Importuj dane punktów POI z karty pamięci USB, patrz „Eksportowanie i importowanie danych punktów POI” poniżej.

Usuń wszystkie zaimportowane punkty POI

Funkcja dostępna tylko wtedy, gdy do systemu audio-nawigacyjnego zostały zaimportowane dane punktów POI, patrz „Eksportowanie i importowanie danych punktów POI” poniżej.

Wybranie tej opcji menu powoduje usunięcie wszystkich zaimportowanych danych punktów POI z pamięci myPOIs systemu audio-nawigacyjnego.

Uwaga

Zaimportowanych pojedynczych punktów zainteresowania nie można usunąć bezpośrednio z pamięci myPOIs.

Aby usunąć zaimportowane pojedyncze punkty POI: zaimportować do systemu Infotainment zaktualizowane dane punktów POI bez danych adresowych niepotrzebnych punktów POI (tzn. tych, które użytkownik chciał usunąć).

W celu usunięcia wszystkich zaimportowanych punktów POI danej kategorii: zaimportować do systemu Infotainment pusty plik danych punktów POI wybranej kategorii.

Eksportuj punkty POI

Eksportuje wszystkie dane punktów POI zapisane w pamięci myPOIs systemu audio-nawigacyjnego do karty pamięci USB podłączonej do gniazda USB ⇨ 143, patrz „Eksportowanie i importowanie danych punktów POI” poniżej.

Skasuj adres "Do domu"

Usuwa aktualnie ustawiony adres domowy (wyświetlany w menu **Wpisz cel**, patrz rozdział „Wprowadzanie punktu docelowego” ⇨ 162).

Eksportowanie i importowanie danych punktów POI

Wstępne objaśnienia

Rodzaje danych punktów POI

W systemie audio-nawigacyjnym dostępne są następujące rodzaje danych punktów zainteresowania:

- Predefiniowane **Cele specjalne** zapisane na karcie SD z danymi kartograficznymi, wyświetlane na ekranie mapy w formie ikon.
Predefiniowane punkty POI można zapisać w książce adresowej lub jako pojedyncze punkty POI w pamięci myPOIs systemu audio-nawigacyjnego – patrz poniżej.
- Adresy ulubionych punktów docelowych zapisane w **Książka adresowa**.

Tego typu dane z książki adresowej można zapisać na karcie pamięci USB do późniejszego wykorzystania, np. w innych pojazdach.

- **Pojedyncze punkty POI:** adresy ulubionych punktów docelowych zapisanych w pamięci myPOIs.

Dane pojedynczych punktów POI można zapisać na karcie pamięci USB do późniejszego wykorzystania, np. w innych pojazdach.

- **Punkty POI zdefiniowane przez użytkownika:** adresy ulubionych punktów docelowych określone przez użytkownika za pomocą współrzędnych GPS (odczytanych np. z mapy topograficznej) i wprowadzone do plików tekstowych.

Punkty POI zdefiniowane przez użytkownika można zapisać na karcie pamięci USB, a następnie zaimportować do pamięci myPOIs systemu audio-nawigacyjnego – patrz poniżej.

- **Zaimportowane punkty POI:** adresy ulubionych punktów docelowych, które uprzednio zapisano na karcie pamięci USB, a następnie zaimportowano do pamięci myPOIs systemu audio-nawigacyjnego.

Zalety eksportowania i importowania punktów POI

Eksportowanie i importowanie danych punktów POI umożliwia między innymi:

- Definiowanie i zapisywanie adresów ulubionych punktów docelowych tylko raz, z możliwością późniejszego wykorzystania w innych pojazdach.

Patrz „Eksportowanie i importowanie pojedynczych punktów POI i pozycji książki adresowej” poniżej.

- Wygodne definiowanie adresów ulubionych punktów docelowych w domu z możliwością późniejszego wykorzystania w samochodzie.

Patrz „Tworzenie i importowanie punktów POI zdefiniowanych przez użytkownika” poniżej.

- Czytelne pogrupowanie większej liczby adresów docelowych, np. przez zapisanie w odrębnych podmenu ulubionych adresów docelowych członków rodziny, adresów docelowych kolejnej wycieczki czy podróży służbowej.

Patrz „Grupowanie punktów POI w kilku podfolderach” poniżej.

Eksportowanie i importowanie pojedynczych punktów POI i wpisów książki adresowej

Krótki opis:

1. Podłączyć kartę pamięci USB do gniazda USB systemu audio-nawigacyjnego.
2. Zapisać (wyeksportować) adresy ulubionych punktów docelowych na karcie pamięci USB.

3. Podłączyć kartę pamięci USB do gniazda USB pojazdu wyposażonego w system Navi 600 lub Navi 900.
4. Skopiować (zaimportować) dane adresowe do systemu audio-nawigacyjnego w pojeździe.

Zaimportowane adresy można następnie ustawić jako punkty docelowe, wyznaczając do nich trasę. Szczegółowy opis, patrz poniżej.

Eksportowanie danych punktów POI na kartę pamięci USB

Podłączyć kartę pamięci USB do gniazda USB systemu audio-nawigacyjnego, patrz rozdział „Gniazdo USB” ⇨ 143.

Nacisnąć przycisk **CONFIG**, wybrać **Ustawienia nawigacyjne**, a następnie **Eksportuj punkty POI**.

Zostanie wyświetlone menu **Eksportuj punkty POI**.

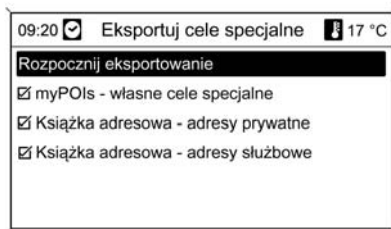

Domyślnie eksportowane są wszystkie pojedyncze punkty POI zapisane w pamięci myPOIs oraz wszystkie wpisy książki adresowej.

W razie potrzeby można odznaczyć rodzaje danych adresowych, które nie mają być eksportowane.

Wybrać opcję **Eksportuj** w celu zapisania danych adresowych wybranego rodzaju(ów) na podłączonej karcie pamięci USB.

Dane adresowe zostaną zapisane w folderze o nazwie **myPOIs** znajdującym się w folderze głównym karty pamięci USB.

Dla każdej eksportowanej kategorii punktu POI, np. **Restauracje** lub **Prywatne**, w folderze tworzone są osobne pliki o analogicznej nazwie.

Przykładowo:

F:\myPOIs\Restauracje_3.poi lub
F:\myPOIs\Prywatne_1.poi, gdzie **F:** oznacza folder główny karty pamięci USB.

Uwaga

Jeśli w folderze **myPOIs** na karcie pamięci USB znajdują się już dane punktów POI tej samej kategorii, zostaną one zastąpione nowymi plikami o takich samych nazwach.

Nie należy zmieniać nazwy folderu **myPOIs** i plików z danymi punktów POI ani przenosić ich do innego folderu na karcie pamięci USB.

W przeciwnym razie system Infotainment nie będzie mógł ponownie zaimportować danych adresowych.

Importowanie danych punktów POI z karty pamięci USB

Podłączyć kartę pamięci USB z zapisanymi danymi punktów POI (szczegółowy opis, patrz powyżej) do gniazda USB systemu audio-nawigacyjnego, patrz rozdział „Gniazdo USB” ↷ 143.

Aby zaimportować dane: nacisnąć przycisk **CONFIG**, wybrać **Ustawienia nawigacyjne, Importuj pojedyncze punkty POI**, a następnie **Kontynuuj**.

Wszystkie dane punktów POI zapisane na karcie pamięci USB zostaną zaimportowane do pamięci myPOIs systemu audio-nawigacyjnego.

Zaimportowane punkty POI można ustawić jako punkty docelowe w menu **Wpisz cel**, patrz rozdział „Wprowadzanie punktu docelowego” ↷ 162.

Tworzenie i importowanie punktów POI zdefiniowanych przez użytkownika

W celu zdefiniowania własnych punktów POI należy użyć współrzędnych GPS, które można znaleźć np. na mapie topograficznej.

Współrzędne GPS i dane adresowe punktów należy zapisać w plikach tekstowych, osobno dla każdej kategorii punktu POI.

Krótki opis:

1. Utworzyć pliki tekstowe do zapisania punktów POI.
2. Wprowadzić żądane dane adresowe do plików tekstowych.
3. Zapisać pliki tekstowe z danymi punktów POI na karcie pamięci USB.
4. Podłączyć kartę pamięci USB do gniazda USB systemu audio-nawigacyjnego.
5. Skopiować (zaimportować) pliki tekstowe z danymi punktów POI do systemu audio-nawigacyjnego.

Zaimportowane adresy można następnie ustawić jako punkty docelowe, wyznaczając do nich trasę. Szczegółowy opis, patrz poniżej.

Tworzenie plików tekstowych do zapisania punktów POI

Adresy ulubionych punktów docelowych można pogrupować w 20 różnych kategorii punktów POI, z których każda ma przypisany własny numer, patrz „Kategorie punktów POI i ich numery” poniżej.

Dla każdej kategorii należy utworzyć oddzielny plik tekstowy.

Pliki tekstowe można utworzyć np. przy pomocy prostego edytora tekstu.

Uwaga

Edytor tekstowy musi obsługiwać standard kodowania znaków Unicode UTF-8.

Nazwa każdego pliku tekstowego musi zawierać nazwę kategorii, znak podkreślenia, numer kategorii i rozszerzenie **.poi**.

Przykładowe nazwy plików:

- Służbowe _2.poi
- Sklepy z artykułami dla domu _8.poi
- Ośrodki kultury _15.poi

Uwaga

Nazwa pliku tekstowego może zawierać maksymalnie 32 znaki.

Kategorie punktów POI i ich numery:

- (1) Prywatne, (2) Służbowe, (3) Restauracje, (4) Hotele, (5) Stacje benzynowe, (6) Punkty informacyjne dla podróżujących, (7) Kina, (8) Sklepy z artykułami dla domu, (9) Centra handlowe, (10) Usługi rzemieślnicze, (11) Obiekty sportowe, (12) Atrakcje turystyczne, (13) Ośrodki zdrowia, (14) W wolnym czasie, (15) Ośrodki kultury, (16) Kluby nocne, (17) Komunikacja, (18) Punkty prasowe i agencje, (19) Urzędy, (20) Ogólne.

Wprowadzanie danych punktów POI do plików tekstowych

Na poniższej ilustracji pokazano przykładowy plik tekstowy o nazwie **Sklepy z artykułami dla domu_8.poi** z danymi punktów POI:



Dane punktów POI należy wprowadzać do pliku tekstowego w następującej kolejności:

Długość geograficzna, szerokość geograficzna, „Nazwa punktu POI”, „Dodatkowe informacje”, „Numer telefonu (opcjonalnie)”

Przykładowo: **7.0350000, 50.6318040, "Michaels Home", "Bonn - Hellweg 6", "02379234567"**, patrz ilustracja powyżej.

Współrzędne GPS należy podawać w stopniach dziesiętnych.

Nazwa punktu POI może zawierać maksymalnie 60 znaków. Takie samo ograniczenie dotyczy pola dodatkowych informacji i numeru telefonu.

Dane POI dla każdego adresu docelowego należy wprowadzać w jednej, oddzielnej linii, patrz ilustracja powyżej.

Zapisywanie plików tekstowych na karcie pamięci USB

Pliki tekstowe z danymi punktów POI należy zapisać w folderze o nazwie **myPOIs** znajdującym się w folderze głównym karty pamięci USB.

Przykładowo: **F:\myPOIs\Sklepy z artykułami dla domu_8.poi**, gdzie **F:** \ oznacza folder główny karty pamięci USB.

Po zaimportowaniu do systemu audio-nawigacyjnego danych pojedynczych punktów POI (patrz opis importowania w dalszej części instrukcji), w menu **Zaimportowane punkty POI** zostanie wyświetlona lista z kategoriami punktów POI, podobna do pokazanej poniżej:



Grupowanie punktów POI w kilku podfolderach

Istnieje również możliwość pogrupowania plików tekstowych w kilku podfolderach o dowolnej nazwie.

Przykładowo: **F:\myPOIs\AnnsPOIs** lub **F:\myPOIs\MyJourney**, gdzie **F:** oznacza folder główny karty pamięci USB.

Po zaimportowaniu do systemu audio-nawigacyjnego pogrupowanych w ten sposób danych pojedynczych punktów POI (patrz opis importowania w dalszej części instrukcji), w menu **Zaimportowane punkty POI** zostanie wyświetlona lista kilku podfolderów, podobna do pokazanej poniżej:

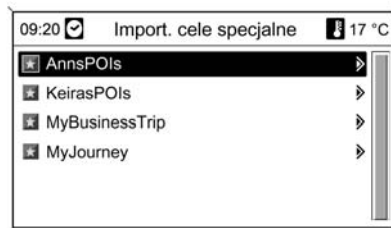

Po wybraniu podfolderu na ekranie pojawi się powiązana z nim lista zaimportowanych kategorii punktów POI.

Importowanie danych punktów POI do systemu audio-nawigacyjnego

Podłączyć kartę pamięci USB z zapisanymi danymi pojedynczych punktów POI do gniazda USB systemu audio-nawigacyjnego, patrz rozdział „Gniazdo USB” ↪ 143.

Aby zaimportować dane: nacisnąć przycisk **CONFIG**, wybrać **Ustawienia nawigacyjne**, **Importuj pojedyncze punkty POI**, a następnie **Kontynuuj**.

Wszystkie dane punktów POI zapisane na karcie pamięci USB zostaną zaimportowane do pamięci myPOIs systemu audio-nawigacyjnego.

Zaimportowane punkty POI można ustawić jako punkty docelowe w menu **Wpisz cel**, patrz rozdział „Wprowadzanie punktu docelowego” poniżej.

Wprowadzanie punktu docelowego

Nacisnąć przycisk **DEST**, aby wyświetlić menu zawierające różne opcje wprowadzania i wybierania punktu docelowego.

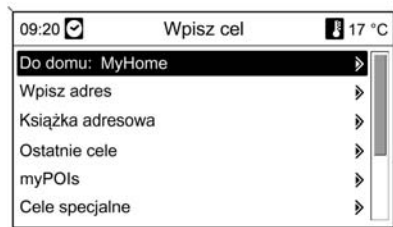

- **Do domu:** wybieranie aktualnie ustawionego adresu domowego (jeśli jest dostępny). Ustawianie/zmiana adresu domowego, patrz „Ustawianie adresu domowego” poniżej.
Bezpośrednio po wybraniu adresu domowego systemu audio-nawigacyjnego wyznacza do niego

trasę z bieżącego położenia i rozpoczyna prowadzenie do celu.

- **Wpisz adres:** bezpośrednie wprowadzanie adresu docelowego poprzez podanie kraju, miejscowości, ulicy i numeru domu. Patrz „Bezpośrednie wprowadzanie adresu” poniżej.
- **Książka adresowa:** wybieranie adresu docelowego zapisanego w książce adresowej. Patrz „Wybieranie adresu z książki adresowej” poniżej.
Patrz również „Zapisywanie adresu w książce adresowej lub pamięci myPOIs” oraz „Edytowanie lub usuwanie zapisanego adresu” poniżej.

- **Ostatnie cele:** wybieranie pozycji z listy ostatnio używanych punktów docelowych. Patrz „Wybieranie poprzednich punktów docelowych” poniżej.

- **myPOIs:** wybieranie adresu docelowego zapisanego w pamięci myPOIs. Patrz „Wybieranie adresu zapisanego w pamięci myPOIs” poniżej.

Patrz również „Zapisywanie adresu w książce adresowej lub pamięci myPOIs” oraz „Edytowanie lub usuwanie zapisanego adresu” poniżej.

- **Cele specjalne:** wybieranie punktów POI (adresy np. restauracji, stacji benzynowych, szpitali itp.) zapisanych na karcie SD systemu audio-nawigacyjnego. Patrz „Wybieranie punktu zainteresowania” poniżej.
- **Wybierz z mapy:** wybieranie punktu docelowego na wyświetlonej mapie za pomocą przełącznika ośmiopozycyjnego ↻ 101. Patrz „Wybieranie punktu docelowego z mapy” poniżej.
- **Szerokość / Długość geograficzna:** wybieranie punktu docelowego za pomocą współrzędnych geograficznych. Patrz „Wybór punktu docelowego za pomocą współrzędnych geograficznych” poniżej.

Wybieranie stacji benzynowej jako punktu docelowego po wyświetleniu alarmu Niski poziom paliwa

Po obniżeniu poziomu paliwa w zbiorniku pojazdu zostanie wyświetlony komunikat alarmowy.



Aby rozpocząć poszukiwanie stacji benzynowej w pobliżu bieżącego położenia pojazdu: wybrać pozycję **Stacje benzyn.**

Po zakończeniu wyszukiwania zostanie wyświetlona lista wszystkich znalezionych stacji benzynowych.



Poniżej listy wyświetlane są szczegółowe informacje o aktualnie zaznaczonej stacji benzynowej: przybliżony kierunek jazdy i odległość do stacji, jej adres oraz oferowane rodzaje paliwa (poza benzyną i olejem napędowym).

Używane skróty rodzajów paliwa: **CNG** (sprężony gaz ziemny), **LPG** (autogaz).

Uruchamianie prowadzenia do stacji benzynowej

Wybrać żądaną stację benzynową. Zostanie wyświetlone menu **Nawigacja**.

Wybrać **Start nawigacji**, aby rozpocząć prowadzenie po trasie do wyświetlonego adresu.

Opis prowadzenia po trasie, patrz rozdział „Prowadzenie po trasie” ⇨ 177.

Bezpośrednie wprowadzanie adresu

Nacisnąć przycisk **DEST** i wybrać opcję **Wpisz adres** w celu wyświetlenia menu pokazanego poniżej.



Aby zmienić/wybrać kraj: zaznaczyć pole wprowadzania kraju (patrz ilustracja powyżej), a następnie nacisnąć pokrętkę **MENU** w celu wyświetlenia menu **Kraje**.

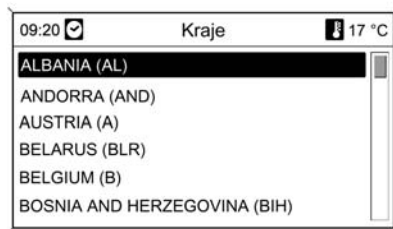

Wybrać żądany kraj.

Wprowadzanie adresu przy użyciu funkcji wybierania liter

Wybrać pole wprowadzania **Miejscowość:**, a następnie nacisnąć pokrętkę **MENU**, aby uruchomić funkcję wybierania liter.



Korzystając z pokrętki **MENU**, wybrać i zatwierdzić kolejne litery nazwy żądanego miasta. W trakcie trwania tego procesu system automatycznie blokuje litery, które nie mogą występować w nazwie miasta.

Z dolnego wiersza znaków można wybrać poniższe symbole:

↑ : Wyświetlanie list znaków specjalnych w dolnej linii ekranu.

◀▶ : Zaznaczanie poprzedniej / następnej litery.

✕ : Usuwanie ostatniej litery.

Aa : Wielkie, małe litery.

☰ : Funkcja listy – po wprowadzeniu dwóch liter (w niektórych przypadkach tylko jednej) wyświetlane są wszystkie dostępne nazwy zawierające wybrane litery. Im więcej wpisanych liter, tym krótsza jest lista możliwości.

OK : Zakończanie wprowadzania lub zatwierdzanie wyszukiwania.

Długie naciśnięcie przycisku **BACK** usuwa wszystkie litery wprowadzone w bieżącej linii.

Powtórzyć powyższe czynności dla pozostałych pól danych (podanie numeru domu i skrzyżowania nie jest konieczne).



Po wprowadzeniu adresu wybrać **OK**.
Zostanie wyświetlone menu
Nawigacja.

Uruchomienie prowadzenia po trasie

Wybrać **Start nawigacji**, aby rozpocząć prowadzenie po trasie do wyświetlonego adresu.

Opis prowadzenia po trasie, patrz rozdział „Prowadzenie po trasie”
⇨ 177.

Zapisywanie adresu

W celu zapisania wyświetlanego adresu w książce adresowej lub pamięci myPOIs należy wybrać opcję **Zapisz**.

Zostaje wyświetlone menu **Zapisz**, patrz „Zapisywanie adresu w książce adresowej lub pamięci myPOIs” poniżej.

Wybieranie adresu z książki adresowej

Nacisnąć przycisk **DEST**, a następnie wybrać opcję **Książka adresowa**.



Wybrać żądaną pozycję książki adresowej.

Zostanie wyświetlone menu
Nawigacja.

Uruchomienie prowadzenia po trasie

Wybrać **Start nawigacji**, aby rozpocząć prowadzenie po trasie do wyświetlonego adresu.

Opis prowadzenia po trasie, patrz rozdział „Prowadzenie po trasie”
⇨ 177.

Wybieranie poprzednich punktów docelowych

Nacisnąć przycisk **DEST** i wybrać opcję **Ostatnie cele** w celu wyświetlenia menu pokazanego poniżej.



Zostaje wyświetlona lista ostatnio używanych punktów docelowych.

Wybrać żądany punkt docelowy.

Zostanie wyświetlone menu
Nawigacja.

Uruchomienie prowadzenia po trasie

Wybrać **Start nawigacji**, aby rozpocząć prowadzenie po trasie do wyświetlonego adresu.

Opis prowadzenia po trasie, patrz rozdział „Prowadzenie po trasie” ↻ 177.

Zapisywanie adresu

W celu zapisania wyświetlanego adresu w książce adresowej lub pamięci myPOIs należy wybrać opcję **Zapisz**.

Zostaje wyświetlone menu **Zapisz**, patrz „Zapisywanie adresu w książce adresowej lub pamięci myPOIs” poniżej.

Wybieranie adresu zapisanego w pamięci myPOIs

Nacisnąć przycisk **DEST** i wybrać opcję **myPOIs** w celu wyświetlenia menu pokazanego poniżej.

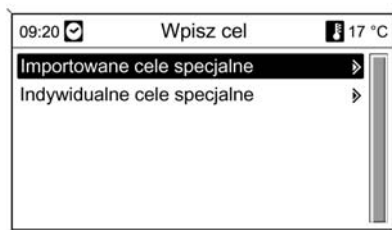
**Uwaga**

Opcję **Zaimportowane punkty POI** można wybrać tylko wtedy, gdy do systemu zaimportowano dane (adresy) punktów zainteresowania z karty pamięci USB, patrz „Eksportowanie i importowanie danych punktów POI” w rozdziale „Obsługa” powyżej.

Wybrać żądaną opcję. Zostaje wyświetlone menu z różnymi opcjami sortowania.

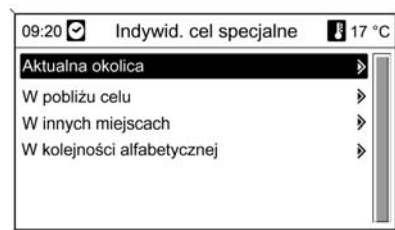

Opcja sortowania określa, w jakim porządku będą wyświetlane adresy pojedynczych/zaimportowanych punktów zainteresowania.

Wybrać żądaną opcję sortowania.

Zostaje wyświetlone menu z kategoriami aktualnie dostępnych punktów zainteresowania.

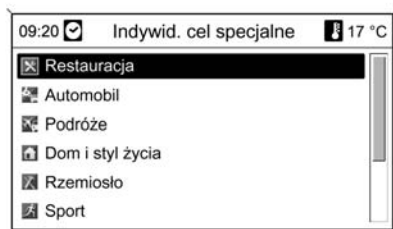

Wybrać żadaną kategorię.

Zostaje wyświetlone menu z listą wszystkich dostępnych punktów zainteresowania wybranej kategorii (np. **Restauracje**).

Uwaga

Punkty zainteresowania znajdujące się w dużej odległości od bieżącego położenia pojazdu mogą nie być wyświetlane na liście.



Poniżej listy wyświetlane są szczegółowe informacje dotyczące aktualnie zaznaczonego punktu zainteresowania: przybliżony kierunek jazdy i odległość do punktu oraz jego adres.

Uruchamianie prowadzenia do punktu zainteresowania

Wybrać żądany punkt zainteresowania.

Zostanie wyświetlone menu **Nawigacja**.

Wybrać **Start nawigacji**, aby rozpocząć prowadzenie po trasie do wyświetlonego adresu.

Opis prowadzenia po trasie, patrz rozdział „Prowadzenie po trasie” ⇨ 177.

Wybieranie punktu zainteresowania

Nacisnąć przycisk **DEST**, a następnie wybrać opcję **Cele specjalne**.

Zostaje wyświetlone menu z różnymi opcjami wyboru punktów zainteresowania (np. restauracji, stacji benzynowych, szpitali itp.).

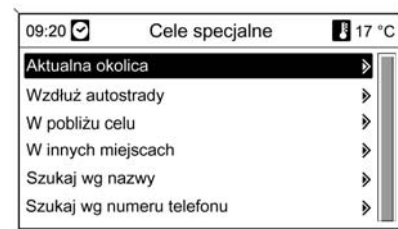

Aktualna okolica

Wybór punktów zainteresowania w pobliżu aktualnego położenia pojazdu.

Po wybraniu tej opcji zostaje wyświetlona lista kategorii wszystkich dostępnych punktów zainteresowania.

Na przykład, w przypadku poszukiwania stacji benzynowej:

Wybrać pozycję **Stacja benzynowa**.

Zostaje wyświetlone menu z opcjami pozwalającymi na dokładniejsze określenie kryteriów wyszukiwania stacji benzynowych.



Po wybraniu pozycji **Start poszukiwania** rozpocznie się wyszukiwanie wszystkich stacji benzynowych w okolicy.

Wyszukiwanie uwzględnia wszystkie stacje benzynowe spełniające aktualnie ustawione kryteria filtrowania dla **Łańcuch** oraz **Fueltype** (zmiana kryteriów filtrowania, patrz „Ustawienie filtrów w celu bardziej precyzyjnego wyszukiwania” poniżej).

Po zakończeniu wyszukiwania zostanie wyświetlona lista wszystkich znalezionych stacji benzynowych.

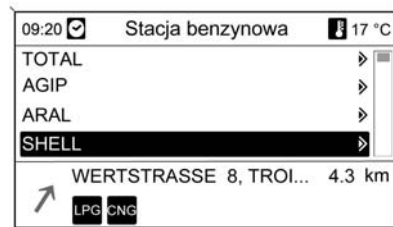

Poniżej listy wyświetlane są szczegółowe informacje o aktualnie zaznaczonej stacji benzynowej: przybliżony kierunek jazdy i odległość do stacji, jej adres oraz oferowane rodzaje paliwa (poza benzyną i olejem napędowym).

Używane skróty rodzajów paliwa: **CNG** (sprężony gaz ziemny), **LPG** (autogaz).

Ustawienie filtrów w celu precyzyjniejszego wyszukiwania

Po wybraniu pozycji **Łańcuch** zostaje wyświetlona lista ze stacjami benzynowymi wszystkich marek/sieci handlowych znajdującymi się w okolicy.



Liczbę stacji benzynowych można ograniczyć poprzez wybranie co najmniej jednej marki/sieci handlowej.

Po zaznaczeniu żądanych marek/sieci: wybrać **Szukaj z wybranymi filtrami** lub – w celu dalszego zawężenia wyszukiwania – **Dalej z następnym filtrem** (rodzaje paliwa).

Po wybraniu pozycji **Fueltype** zostaje wyświetlona lista wszystkich rodzajów paliwa (poza benzyną i olejem napędowym) dostępnych na stacjach benzynowych znajdujących się w okolicy.

Liczbę stacji benzynowych można ograniczyć poprzez wybranie co najmniej jednego typu paliwa.

Po zaznaczeniu żądanych rodzajów paliwa: wybrać **Szukaj z wybranymi filtrami** lub – w celu dalszego zawężenia wyszukiwania – **Dalej z następnym filtrem** (marki/sieci stacji benzynowych).

Po rozpoczęciu wyszukiwania zostanie wyświetlona lista wszystkich stacji benzynowych spełniających wcześniej wybrane kryteria filtrowania.

Wybrać żadaną stację benzynową. Zostanie wyświetlone menu **Nawigacja**.

Uruchomienie prowadzenia po trasie

Wybrać **Start nawigacji**, aby rozpocząć prowadzenie po trasie do wyświetlonego adresu.

Opis prowadzenia po trasie, patrz rozdział „Prowadzenie po trasie” ⇨ 177.

Zapisywanie adresu

W celu zapisania wyświetlanego adresu w książce adresowej lub pamięci myPOIs należy wybrać opcję **Zapisz**.

Zostaje wyświetlone menu **Zapisz**, patrz „Zapisywanie adresu w książce adresowej lub pamięci myPOIs” poniżej.

Wzdłuż autostrady

Wybór punktów zainteresowania przy autostradzie (np. stacje paliw, miejsca postojowe), wzdłuż trasy. Opcja dostępna wyłącznie podczas poruszania się po autostradzie.

Wybieranie punktów zainteresowania: patrz powyższy przykład „W pobliżu bieżącego położenia”.

W pobliżu celu

Wybór punktów zainteresowania w pobliżu wprowadzonego celu podróży.

Wybieranie punktów zainteresowania: patrz powyższy przykład „W pobliżu bieżącego położenia”.

Wokół innych miast

Wybór punktów zainteresowania w pobliżu dowolnego miasta.

Po wybraniu tej opcji zostaje wyświetlona lista krajów.

Wybrać żądany kraj. Zostaje wyświetlone menu wprowadzania nazwy miasta.

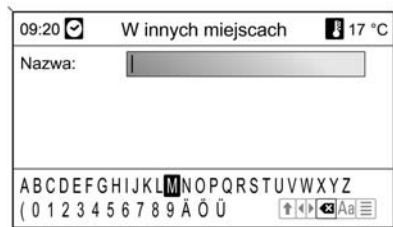

Wprowadzić nazwę miasta przy użyciu funkcji wybierania liter, patrz „Wprowadzanie adresu przy użyciu funkcji wybierania liter” powyżej.

Gdy wpis zostanie uzupełniony w stopniu umożliwiającym wstępną identyfikację, pojawi się lista

odpowiadających mu miast. Niekiedy w celu wyświetlenia listy może być wymagany wybór pozycji [↵].

Wybrać żądane miasto. Pojawia się menu, w którym według kategorii wyszczególnione są punkty zainteresowania znajdujące się w pobliżu wybranego miasta.

Wybieranie punktów zainteresowania: patrz powyższy przykład „W pobliżu bieżącego położenia”.

Szukaj wg nazwy

Wybór punktów zainteresowania poprzez wprowadzenie nazwy.

Po wybraniu tej opcji zostaje wyświetlona lista krajów.

Wybrać żądany kraj. Zostanie wyświetlone menu wprowadzania nazwy.

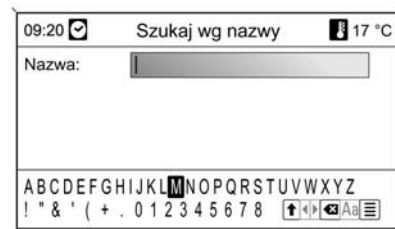

Wprowadzić nazwę żadanego punktu zainteresowania przy użyciu funkcji wybierania liter, patrz „Wprowadzanie adresu przy użyciu funkcji wybierania liter” powyżej.

Gdy wpis zostanie uzupełniony w stopniu umożliwiającym wstępną identyfikację, pojawi się lista odpowiadających mu punktów zainteresowania. Niekiedy w celu wyświetlenia listy może być wymagany wybór pozycji [↵].

Wybrać żądany punkt zainteresowania.

Zostanie wyświetlone menu **Nawigacja**.

Uruchomienie prowadzenia po trasie

Wybrać **Start nawigacji**, aby rozpocząć prowadzenie po trasie do wyświetlonego adresu.

Opis prowadzenia po trasie, patrz rozdział „Prowadzenie po trasie” ⇨ 177.

Zapisywanie adresu

W celu zapisania wyświetlanego adresu w książce adresowej lub pamięci myPOIs należy wybrać opcję **Zapisz**.

Zostaje wyświetlone menu **Zapisz**, patrz „Zapisywanie adresu w książce adresowej lub pamięci myPOIs” poniżej.

Szukaj wg nr telefonu

Wybór punktów zainteresowania poprzez wprowadzenie numeru telefonu.

Po wybraniu tej opcji zostaje wyświetlona lista krajów.

Wybrać żądany kraj. Zostanie wyświetlone menu wprowadzania numeru.

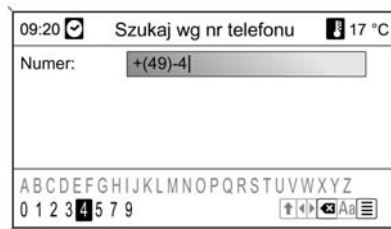

Wprowadzić numer telefonu przy użyciu funkcji wybierania liter, patrz „Wprowadzanie adresu przy użyciu funkcji wybierania liter” powyżej.

Gdy wpis zostanie uzupełniony w stopniu umożliwiającym wstępną identyfikację, pojawi się lista odpowiadających mu numerów telefonów (z których każdy przynależy do jednego punktu docelowego). Niekiedy w celu wyświetlenia listy może być wymagany wybór pozycji [1].

Wybrać żądany punkt zainteresowania.

Zostanie wyświetlone menu **Nawigacja**.

Uruchomienie prowadzenia po trasie

Wybrać **Start nawigacji**, aby rozpocząć prowadzenie po trasie do wyświetlonego adresu.

Opis prowadzenia po trasie, patrz rozdział „Prowadzenie po trasie” ⇨ 177.

Zapisywanie adresu

W celu zapisania wyświetlanego adresu w książce adresowej lub pamięci myPOIs należy wybrać opcję **Zapisz**.

Zostaje wyświetlone menu **Zapisz**, patrz „Zapisywanie adresu w książce adresowej lub pamięci myPOIs” poniżej.

Wybieranie punktu docelowego z mapy

Nacisnąć przycisk **DEST**, a następnie wybrać opcję **Wybierz z mapy**.

Zostaje wyświetlona mapa okolicy wokół bieżącej lokalizacji.



Uwaga

Skalę mapy można zmieniać, obracając pokrętkę **MENU**.

Korzystając z przełącznika ośmiopozycyjnego na pokrętkę **MENU** ↻ 101, umieścić wskaźnik nad dowolnym punktem docelowym na mapie.

Nacisnąć pokrętkę **MENU**, aby potwierdzić wybór.

Zostanie wyświetlone menu **Nawigacja**.

Uruchomienie prowadzenia po trasie

Wybrać **Start nawigacji**, aby rozpocząć prowadzenie po trasie do wyświetlonego adresu.

Opis prowadzenia po trasie, patrz rozdział „Prowadzenie po trasie” ↻ 177.

Zapisywanie adresu

W celu zapisania wyświetlanego adresu w książce adresowej lub pamięci myPOIs należy wybrać opcję **Zapisz**.

Zostaje wyświetlone menu **Zapisz**, patrz „Zapisywanie adresu w książce adresowej lub pamięci myPOIs” poniżej.

Wybór punktu docelowego za pomocą współrzędnych geograficznych

Nacisnąć przycisk **DEST**, a następnie wybrać opcję **Szerokość / Długość geograficzna**.

Zostaje wyświetlone menu umożliwiające wprowadzenie współrzędnych geograficznych punktu docelowego.

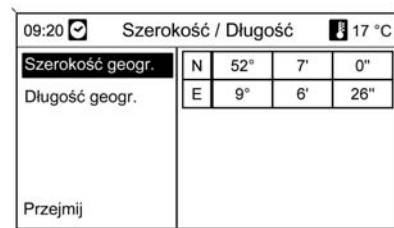

Wprowadzanie szerokości geograficznej

1. Wybrać pozycję **Szerokość geogr.**
2. Obrócić pokrętkę **MENU**, aby wybrać pozycję **N** lub **S** (odpowiednio szerokość geograficzna północna lub południowa).
3. Nacisnąć pokrętkę **MENU**, aby potwierdzić wybór.
4. Obrócić pokrętkę **MENU**, aby wprowadzić żądaną liczbę stopni szerokości geograficznej.

5. Nacisnąć pokrętkę **MENU**, aby potwierdzić wprowadzone dane.
6. Wprowadzić żądane liczby minut i sekund szerokości geograficznej.

Wprowadzanie długości geograficznej

1. Wybrać pozycję **Długość geogr..**
2. Obrócić pokrętkę **MENU**, aby wybrać pozycję **W** lub **E** (odpowiednio długość geograficzna zachodnia lub wschodnia).
3. Nacisnąć pokrętkę **MENU**, aby potwierdzić wprowadzone dane.
4. Wprowadzić i potwierdzić żądane liczby stopni, minut i sekund długości geograficznej.

Wybrać **Zastosuj** w celu potwierdzenia wyświetlanych współrzędnych.

Zostanie wyświetlone menu **Nawigacja**.

Uruchomienie prowadzenia po trasie
Wybrać **Start nawigacji**, aby rozpocząć prowadzenie po trasie do wyświetlonego adresu.

Opis prowadzenia po trasie, patrz rozdział „Prowadzenie po trasie” ⇨ 177.

Zapisywanie adresu

W celu zapisania wyświetlanego adresu w książce adresowej lub pamięci myPOIs należy wybrać opcję **Zapisz**.

Zostaje wyświetlone menu **Zapisz**, patrz „Zapisywanie adresu w książce adresowej lub pamięci myPOIs” poniżej.

Zapisywanie adresu w książce adresowej lub pamięci myPOIs

System audio-nawigacyjny jest wyposażony w dwa oddzielne bloki pamięci, w których można zapisywać ulubione punkty docelowe: książkę adresową i pamięć myPOIs.

Przed zapisaniem adresu w jednym z powyższych bloków pamięci należy przydzielić go do wybranej kategorii:

- W przypadku użycia książki adresowej należy przypisać adres do kategorii **Prywatne** lub **Służbowe**.
- W przypadku użycia pamięci myPOIs można wybrać jedną z 18 kategorii (np. **Restauracje**, **Punkty informacyjne dla podróżujących** lub **Ośrodki kultury**).

Zapisywanie adresu w książce adresowej

Nacisnąć przycisk **DEST** w celu wyświetlenia menu **Wpisz cel**, a następnie wybrać opcję wprowadzania lub wybierania adresu punktu docelowego (np. **Wpisz adres** lub **Ostatnie cele**), patrz opisy wprowadzania i wybierania adresu powyżej.

Po wprowadzeniu lub wybraniu żądanego adresu punktu docelowego zostanie wyświetlone menu **Nawigacja**.

Wybrać pozycję **Zapisz**.

Zostanie wyświetlone menu **Zapisz** z domyślnie wybranym ostatnio wprowadzonym lub wybranym adresem punktu docelowego.

Nazwę domyślną można zmienić (patrz przykład na ilustracji poniżej) przy użyciu funkcji wybierania liter, patrz „Wprowadzanie adresu przy użyciu funkcji wybierania liter” powyżej.

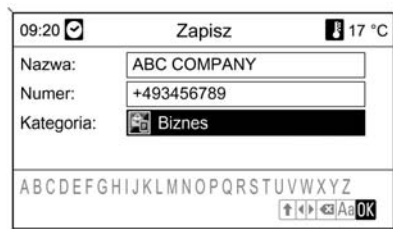

Można też wprowadzić numer telefonu.

Domyślną kategorię **Prywatne** można zmienić na **Służbowe**.

Wybrać wyświetlaną kategorię w celu otwarcia menu z listą wszystkich dostępnych kategorii adresów.

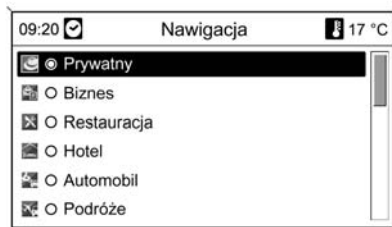

Uwaga

Jeśli zostanie wybrana kategoria inna niż **Prywatne** lub **Służbowe**, adres punktu docelowego zostanie zapisany w pamięci myPOIs, a nie w książce adresowej.

Wybrać pozycję **Służbowe**.

Zostanie powtórnie wyświetlone menu **Zapisz**.

Wybrać pozycję **OK**, aby zapisać adres punktu docelowego w książce adresowej przy użyciu wyświetlanej nazwy i kategorii.

W książce adresowej można zapisać maksymalnie 100 adresów punktów docelowych.

Zapisywanie adresu w pamięci myPOIs

Zapisywanie adresu punktu docelowego w pamięci myPOIs odbywa się w taki sam sposób jak w przypadku zachowywania adresu w książce adresowej.

Jedyna różnica polega na tym, że należy wybrać kategorię inną niż **Prywatne** i **Służbowe**, np. **Restauracje**, **Stacje benzynowe** lub **Centra handlowe**.

Uwaga

Jeśli zostanie wybrana kategoria **Prywatne** lub **Służbowe**, adres punktu docelowego zostanie zapisany w książce adresowej, a nie w pamięci myPOIs.

Edytowanie lub usuwanie zapisanego adresu

Dane adresowe (włącznie z kategorią i numerem telefonu) zapisane w książce adresowej lub pamięci myPOIs można w dowolnym momencie usunąć lub poddać edycji.

Edytowanie lub usuwanie wpisu książki adresowej

Nacisnąć przycisk **DEST**, wybrać pozycję **Książka adresowa**, wybrać żądany wpis, a następnie wybrać polecenie **Edytuj**.

Zostanie wyświetlone menu **Edytuj**.

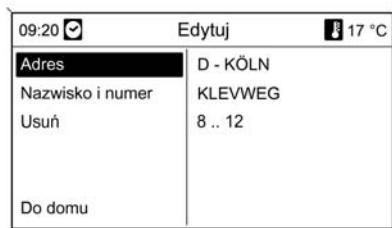

Dostępne są następujące opcje:

- **Adres:** wyświetla menu **Wpisz adres**. Wyświetlony adres można zmienić, używając funkcji wybierania liter, patrz „Wprowadzanie adresu przy użyciu funkcji wybierania liter” powyżej.

Po zatwierdzeniu zmienionego adresu zostanie ponownie wyświetlone menu **Nawigacja**.

Jeśli ma również zostać zmieniona nazwa lub kategoria punktu docelowego, należy powtórnie wybrać adres w książce adresowej, patrz powyżej.

- **Nazwa i numer:** wybranie tej opcji umożliwia zmianę nazwy wpisu z książki adresowej, numeru telefonu i kategorii, patrz „Zapisywanie adresu w książce adresowej” powyżej.
- **Usuń:** usuwa wyświetlony adres z książki adresowej.
- **Do domu:** ustawia adres domowy na podstawie wyświetlanego adresu, patrz „Ustawianie adresu domowego” poniżej.

Edytowanie lub usuwanie wpisu pamięci myPOIs

Nacisnąć przycisk **DEST** i wybrać opcję **myPOIs** w celu wyświetlenia menu pokazanego poniżej.

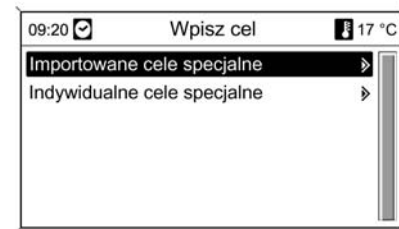

Edytowanie lub usuwanie Pojedyncze punkty POI

Wybrać pozycję **Pojedyncze punkty POI**, wybrać żądaną opcję sortowania (np. **Aktualna okolica**), kategorię (np. **Restauracje**), adres, a następnie polecenie **Edytuj**.

Zostanie wyświetlone menu **Edytuj**.

Edytowanie i usuwanie wyświetlonego wpisu pamięci myPOIs odbywa się w taki sam sposób jak w przypadku edytowania i usuwania wpisu książki adresowej, patrz powyżej.

Uwagi dotyczące

Zaimportowane punkty POI

Nie ma możliwości bezpośredniego edytowania zaimportowanych punktów zainteresowania (punktów POI pobranych z karty pamięci USB).

Aby zmienić dane adresowe zaimportowanego punktu POI:

- Najpierw zapisać adres w książce adresowej lub jako pojedynczy punkt zainteresowania. Następnie można zmienić dane adresowe utworzonego wpisu książki adresowej lub wpisu pamięci myPOIs (wybieranego przy użyciu opcji **Pojedyncze punkty POI**).
- Zaktualizowane dane adresowe można też zaimportować z karty pamięci USB, patrz „Eksportowanie i importowanie danych punktów POI” w rozdziale „Obsługa”.

Danych adresowych zaimportowanych pojedynczych punktów zainteresowania nie można usunąć bezpośrednio z pamięci myPOIs.

Aby usunąć zaimportowane pojedyncze punkty POI:

Zaimportować do systemu audio-nawigacyjnego zaktualizowane dane punktów POI bez danych adresowych niepotrzebnych punktów POI (tzn. tych, które użytkownik chciał usunąć).

W celu usunięcia wszystkich zaimportowanych punktów POI danej kategorii: zaimportować pusty plik danych punktów POI wybranej kategorii.

Opis importowania danych punktów POI, patrz „Eksportowanie i importowanie danych punktów POI” w rozdziale „Obsługa” powyżej.

Aby usunąć jednocześnie wszystkie zaimportowane punkty POI:

Nacisnąć przycisk **CONFIG**, wybrać **Ustawienia nawigacyjne**, a następnie **Usuń wszystkie zaimportowane punkty POI**.

Ustawianie adresu domowego

Aby zdefiniować dany adres jako adres domowy, należy najpierw zapisać go w książce adresowej lub pamięci myPOIs, patrz odpowiednie opisy powyżej.

Ustawianie adresu domowego na podstawie wpisu książki adresowej

Nacisnąć przycisk **DEST**, wybrać pozycję **Książka adresowa**, wybrać żądany wpis, polecenie **Edytuj**, a następnie opcję **Do domu**.

Wyświetlany adres zostanie zdefiniowany jako nowy adres domowy i będzie się pojawiał jako adres domyślny w menu **Wpisz cel**.

Ustawianie adresu domowego na podstawie wpisu pamięci myPOIs

Nacisnąć przycisk **DEST** i wybrać opcję **myPOIs** w celu wyświetlenia menu pokazanego poniżej.

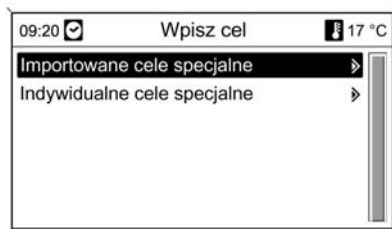

Ustawianie adresu domowego na podstawie danych pojedynczego punktu POI

Wybrać pozycję **Pojedyncze punkty POI**, wybrać żadaną opcję sortowania (np. **Aktualna okolica**), kategorię (np. **Restauracje**), adres, polecenie **Edytuj**, a następnie opcję **Do domu**.

Wyświetlany adres zostanie zdefiniowany jako nowy adres domowy i będzie się pojawiać jako adres domyślny w menu **Wpisz cel**.

Uwagi dotyczące Zaimportowane punkty POI

Nie ma możliwości bezpośredniego zdefiniowania adresu domowego na podstawie zaimportowanych punktów zainteresowania (punktów POI pobranych z karty pamięci USB).

Aby zdefiniować adres domowy na podstawie zaimportowanego punktu POI:

Najpierw zapisać adres w książce adresowej lub jako pojedynczy punkt zainteresowania.

Następnie tak utworzony wpis książki adresowej lub wpis pamięci myPOIs (wybierany przy użyciu opcji **Pojedyncze punkty POI**) można zdefiniować jako adres domowy.

Prowadzenie po trasie

Nacisnąć przycisk **NAV**, a następnie pokręćło **MENU** w celu wyświetlenia głównego menu systemu nawigacyjnego.

W zależności od tego, czy aktywna jest funkcja prowadzenia po trasie, dostępne są różne opcje menu.

Funkcje dostępne przy wyłączonym prowadzeniu po trasie

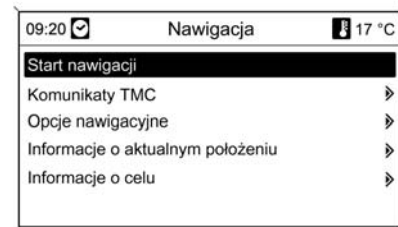

Start nawigacji

Po wybraniu pozycji **Start nawigacji** zostanie wyświetlone menu pokazane poniżej.

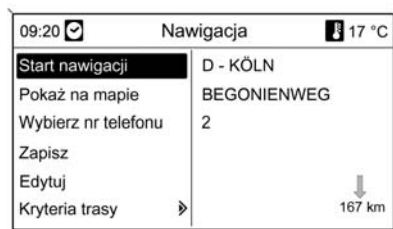

Dostępne są następujące opcje:

- **Start nawigacji:** uruchomienie prowadzenia po trasie do wyświetlonego adresu.
- **Pokaż na mapie:** wyświetlenie lokalizacji na mapie dla wyświetlonego adresu.
- **Wybierz nr telefonu:** opcja niedostępna.
- **Zapisz:** zapisanie wyświetlonego adresu w książce adresowej lub pamięci myPOIs, patrz „Zapisywanie adresu w książce

adresowej lub pamięci myPOIs” w rozdziale „Wprowadzanie punktu docelowego” powyżej.

- **Edytuj:** zmiana/edytowanie wyświetlonego adresu, patrz „Edytowanie lub usuwanie zapisanego adresu” w rozdziale „Wprowadzanie punktu docelowego” powyżej.
- **Kryteria trasy:** ustawianie/zmiana kryteriów wyznaczania trasy, patrz „Opcje nawigacji” poniżej.

Komunikaty TMC

Informacje dotyczące komunikatów TMC, patrz rozdział „Dynamiczna nawigacja” ↷ 150.

Wybrać pozycję **Komunikaty TMC**, aby wyświetlić listę wszystkich odbieranych na bieżąco komunikatów drogowych TMC.

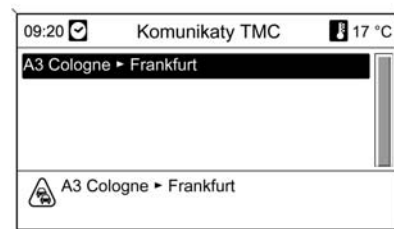

Wybranie komunikatu drogowego TMC spowoduje wyświetlenie szczegółowych informacji dotyczących danego zagrożenia w ruchu drogowym.

Opcje nawigacyjne

Menu zawiera opcje i różnorodne podmenu służące do konfiguracji prowadzenia po trasie.

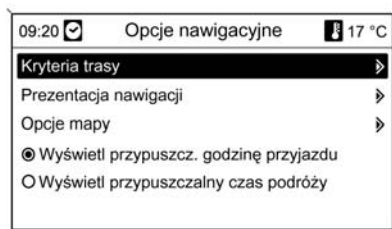

Kryteria trasy



Trasa może być wyznaczana z uwzględnieniem różnorodnych kryteriów.

Należy wybrać jedno z następujących kryteriów:

- **Najszybsza**
- **Najkrótsza**
- **Ekonomiczna:** umożliwia wyznaczenie trasy zapewniającej optymalne zużycie paliwa, z uwzględnieniem parametrów specyficznych pojazdu określonych w menu **Parametry pojazdu**, patrz poniżej.

Wybrać pozycję **Parametry pojazdu**, aby wyświetlić menu służące do wyboru specyficznych parametrów pojazdu.

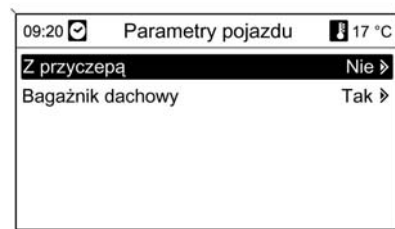

Wybrane ustawienia będą uwzględniane podczas wyznaczania trasy, jeśli wybrana jest opcja **Ekonomiczna**, patrz powyżej.

Po ustawieniu żądanych parametrów pojazdu nacisnąć przycisk **BACK**, aby wyjść z menu.

Wybrać pozycję **Dynam. nawigacja**, aby wyświetlić menu służące do konfiguracji dynamicznej nawigacji.

Informacje dotyczące dynamicznej nawigacji, patrz rozdział „Dynamiczna nawigacja” ⇨ 185.

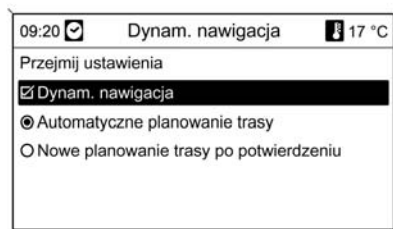

Wybrać pozycję **Dynam. nawigacja**, aby włączyć/wyłączyć dynamiczną nawigację.

W przypadku, gdy dynamiczna nawigacja jest aktywna:

Wybrać opcję **Automatyczne planowanie trasy**, aby system automatycznie ponownie wyznaczał trasę w przypadku wykrycia zakłóceń ruchu drogowego.

Wybrać opcję **Nowe planowanie trasy po potwierdzeniu**, aby każdorazowo potwierdzić ponowne wyznaczenie trasy po wyświetleniu odpowiedniego komunikatu.

Wybrać pozycję **Przejmij ustawienia**, aby aktywować wyświetlone ustawienia i wyjść z menu.

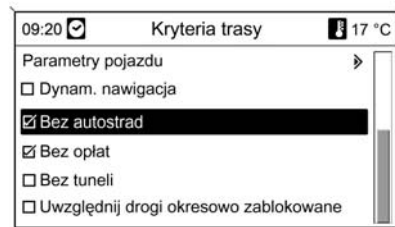

W razie potrzeby wybrać jedną lub kilka z poniższych opcji w menu **Kryteria trasy**:

- Bez autostrad
- Bez opłat
- Bez tuneli
- Bez promów
- Uwzględniaj drogi o ograniczonym czasie przejazdu

Prezentacja nawigacji

Dostępne są następujące opcje dotyczące wyświetlania poleceń prowadzących po trasie:

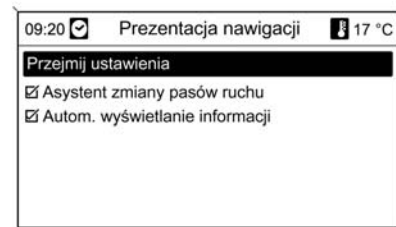

Używając opcji **Autom. wyświetlanie informacji**, można określić jaki typ ilustracji będzie wyświetlany po dojechaniu do skrzyżowania na autostradzie.

Jeśli opcja **Autom. wyświetlanie informacji** jest wyłączona, będzie wyświetlany następujący typ ilustracji:

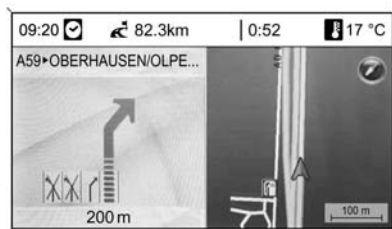

Jeśli opcja **Autom. wyświetlanie informacji** jest włączona, będzie wyświetlany następujący typ ilustracji:

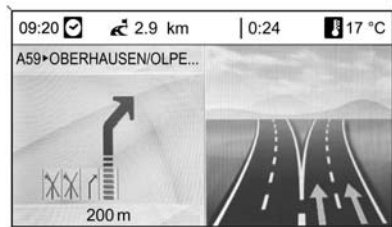

Za pomocą opcji **Autom. wyświetlanie informacji** można określić, czy informacje z systemu nawigacyjnego związane z prowadzeniem po trasie mają być wyświetlane jako okienka wyskakujące również w pozostałych trybach systemu audio-nawigacyjnego (np. radia). Komunikaty te są ukrywane po upływie ustawionego czasu lub poprzez naciśnięcie przycisku **BACK**.

Wybrać pozycję **Przejmij ustawienia**, aby aktywować wyświetlone ustawienia i powrócić do menu **Opcje nawigacyjne**.

Opcje mapy

Wybrać pozycję **Opcje mapy**, a następnie **Orientacja mapy**, aby wyświetlić następujące podmenu:

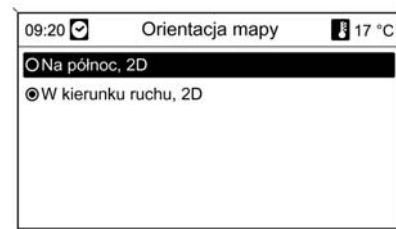

Wybrać orientację mapy w kierunku północnym lub w kierunku jazdy.

Wybrać pozycję **Opcje mapy**, a następnie **Pokaż na mapie cele specjalne**, aby otworzyć podmenu z różnymi opcjami umożliwiającymi określenie, czy i które punkty zainteresowania mają być wyświetlane na mapie.

Po wybraniu pozycji **Do konfiguracji** można określić rodzaj wyświetlanych punktów zainteresowania, np. restauracje, hotele, miejsca użyteczności publicznej itp.

Wyświetlanie godziny przyjazdu lub czasu jazdy

Po wybraniu opcji **Wyświetl przypuszczalny czas podróży** lub **Wyświetl przypuszcz. godzinę przyjazdu** w menu **Opcje nawigacyjne** odpowiednie wskazanie czasu jest wyświetlane w górnym wierszu ekranu nawigacyjnego.

Informacje o aktualnym położeniu

Wyświetlane są następujące informacje dotyczące bieżącego położenia:

- Miasto
- Nazwa ulicy
- Szerokość geograficzna
- Długość geograficzna
- Mapa poglądowa

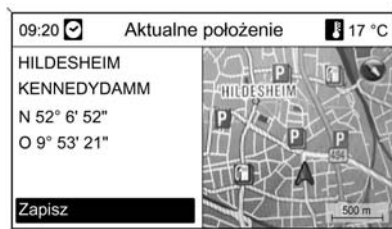

Bieżące położenie można skopiować do książki adresowej lub pamięci myPOIs przy użyciu opcji **Zapisz**, patrz „Zapisywanie adresu w książce adresowej lub pamięci myPOIs” w rozdziale „Wprowadzanie punktu docelowego” powyżej.

Informacje o celu

Wyświetlane informacje: identyczne jak w przypadku menu **Aktualne położenie**.

Funkcje dostępne podczas aktywnego prowadzenia po trasie

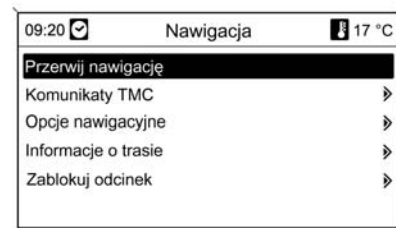

Przerwij nawigację

Po wybraniu polecenia **Przerwij nawigację** prowadzenie po trasie zostanie wyłączone i zostaną wyświetlone opcje menu aktywne przy wyłączonym prowadzeniu, patrz „Funkcje dostępne przy wyłączonym prowadzeniu po trasie” powyżej.

Komunikaty TMC

Informacje dotyczące komunikatów TMC, patrz rozdział „Dynamiczna nawigacja” ⇨ 150.

Po wybraniu pozycji **Komunikaty TMC** zostanie wyświetlone menu **Filtrowanie**.

Wybrać, czy mają być wyświetlane **Wszystkie komunikaty drogowe**, czy tylko **Komunikaty drogowe wzdłuż trasy** na liście **Komunikaty TMC**, patrz poniżej.

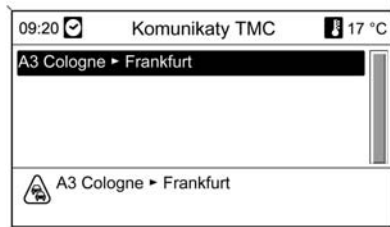

Opcje nawigacyjne

Opis, patrz „Funkcje dostępne przy wyłączonym prowadzeniu po trasie” powyżej.

Informacje o trasie

W menu **Informacje o trasie** można uzyskać dostęp do następujących informacji:

- Lista tras
- Informacje o aktualnym położeniu
- Informacje o celu
- Przegląd akt. trasy

Lista tras



Podawane są długości wszystkich ulic w obrębie wyznaczonej trasy.

Pozycje na liście trasy oznaczone symbolem „+” mogą być rozwinięte w celu wybrania powiązanej pozycji na liście. Po dokonaniu wyboru zostaną wyświetlone dalsze szczegóły dotyczące powiązanej pozycji na liście.

Informacje o aktualnym położeniu

Opis, patrz „Funkcje dostępne przy wyłączonym prowadzeniu po trasie” powyżej.

Informacje o celu

Opis, patrz „Funkcje dostępne przy wyłączonym prowadzeniu po trasie” powyżej.

Przegląd akt. trasy

Wyświetlane są następujące informacje dotyczące bieżącej trasy:



- Położenie
- Punkt docelowy
- Godzina przyjazdu
- Dystans
- Mapa pogładowa

Zablokuj odcinek

Dostępne są następujące opcje dotyczące ręcznego wykluczenia określonych obszarów/odcinków z trasy:

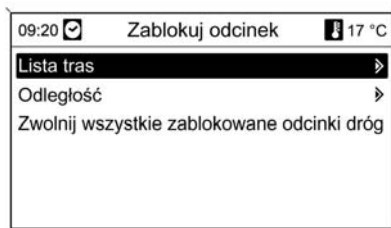

Lista tras

Ulice można wykluczyć z funkcji prowadzenia po trasie na liście nazw ulic aktualnie wyznaczonej trasy.



Wykluczanie ulicy z funkcji prowadzenia po trasie:

Zaznaczyć nazwę ulicy i nacisnąć pokrętkę **MENU**. Nazwa ulicy jest wyświetlana z przekreśleniem.

W razie potrzeby można wykluczyć kolejne ulice z funkcji prowadzenia po trasie.

Wybrać **Przejmij ustawienia** i potwierdzić wyświetlany komunikat.

Trasa jest wyznaczana ponownie z uwzględnieniem wykluczonych ulic.

Odległość

Poprzez podanie dowolnej odległości (od bieżącego położenia) można określić odcinek trasy, który ma zostać z niej wykluczony.



Podać żadaną odległość, nacisnąć pokrętkę **MENU**, a następnie potwierdzić wyświetlany komunikat.

Trasa jest wyznaczana ponownie z uwzględnieniem wykluczonego odcinka.

Uwaga

Wprowadzona blokada trasy jest aktywna do momentu wyznaczenia nowej trasy.

Zwolnij wszystkie zablokowane odcinki dróg

Po wybraniu tej opcji wszystkie obszary/odcinki trasy wcześniej wybrane jako wyłączone

z prowadzenia po trasie będą ponownie brane pod uwagę podczas następnego prowadzenia.

Dynamiczna nawigacja

Gdy funkcja dynamicznej nawigacji jest włączona, wszystkie informacje dotyczące ruchu drogowego, jakie otrzymuje system audio-nawigacyjny poprzez komunikaty TMC, są uwzględniane podczas wyznaczania tras. Zgodnie z wybranymi wcześniej kryteriami trasa może zostać zmodyfikowana w taki sposób, by zostały ominięte wszystkie zaistniałe utrudnienia i problemy w ruchu drogowym (np. „najkrótsza trasa”, „omijanie autostrad” itp.).

W przypadku wystąpienia utrudnień w ruchu drogowym (np. korki uliczne, zamknięcie drogi) w przebiegu wyznaczonej trasy, wyświetlany jest komunikat oraz generowana jest informacja głosowa wskazujące na rodzaj problemu. Kierowca może zdecydować, czy podejmuje się objechać zator, zatwierdzając

sugerowane zmiany w trasie, czy też kontynuuje pierwotną trasę poprzez występujące zdarzenie drogowe.

Gdy prowadzenie po trasie jest wyłączone, zgłaszane są komunikaty o pobliskich problemach w ruchu drogowym.

Gdy prowadzenie po trasie jest aktywne, system nieustannie sprawdza na podstawie informacji o ruchu drogowym, czy korzystnie jest ponownie wyznaczyć trasę lub też wybrać alternatywną trasę z uwzględnieniem bieżącej sytuacji drogowej.

Włączanie i wyłączenie dynamicznej nawigacji oraz zmiana kryteriów wyznaczania trasy i innych opcji nawigacyjnych odbywa się z poziomu menu **Opcje nawigacyjne**, patrz rozdział „Prowadzenie po trasie” ⇨ 177.

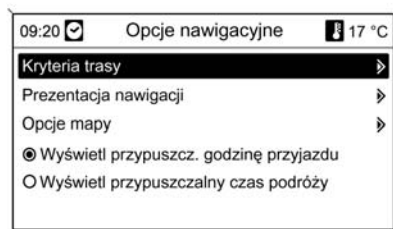

Funkcja dynamicznej nawigacji działa wyłącznie wtedy, gdy odbierane są informacje o ruchu drogowym poprzez system RDS-TMC.

Możliwe, obliczone przez system opóźnienie, jakie może wynikać z utrudnienia w ruchu drogowym, bazuje na danych, które system nawigacyjny odbiera z aktualnie wybranej stacji RDS-TMC. Rzeczywiste opóźnienie może się różnić od obliczonego.

Mapy

Wszystkie dane kartograficzne potrzebne do obsługi systemu nawigacyjnego są zapisane na karcie SD dostarczonej wraz z systemem audio-nawigacyjnym.

Karta SD z danymi kartograficznymi

Czytnik kart SD systemu audio-nawigacyjnego jest kompatybilny wyłącznie z kartą SD przeznaczoną do użytku z systemem nawigacyjnym zamontowanym w pojeździe. Czytnik ten nie odczytuje danych z żadnych innych kart SD.

Dane kartograficzne zapisane na karcie SD zostały wydane z określoną datą i mogą nie uwzględniać niektórych nowych dróg lub mogą zawierać nieaktualne informacje o niektórych ulicach lub nazwach.

W celu zamówienia dodatkowych kart SD lub zaktualizowania danych kartograficznych należy skontaktować się z centrum Chevrolet Partner.

Wymiana karty SD z danymi kartograficznymi, patrz poniżej.

Ważne informacje dotyczące obchodzenia się z kartą SD

Przeostroga

Nie wolno podejmować próby wkładania karty SD, która jest pęknięta, odkształcona lub naprawiona taśmą klejącą. Niestosowanie się do tego zalecenia może doprowadzić do uszkodzenia urządzenia.

- Ostrożnie obchodzić się z kartą SD. Nie dotykać metalowych styków.
- Nie używać tradycyjnych środków czyszczących, benzyny, rozcieńczalników ani sprayów antystatycznych.
- Do czyszczenia karty SD używać miękkiej tkaniny.
- Nie zginać karty SD. Nie używać wygiętej lub pękniętej karty SD.
- Nie używać naklejek i nie pisać na górnej ani dolnej powierzchni karty.

- Nie przechowywać karty SD w miejscach narażonych na bezpośrednie działanie promieni słonecznych, w wysokiej temperaturze lub wilgoci.
- Gdy karta nie jest używana, należy ją chować do jej futerału.

Wymiana karty SD z danymi kartograficznymi

Szczelina na kartę SD znajduje się pod pokrywą konsoli środkowej.

Wymywanie karty SD



Nacisnąć kartę SD, aby ją zwolnić, a następnie ostrożnie wyjąć ją ze szczeliny.

Wkładanie karty SD



Ostrożnie wsunąć kartę SD stroną z obciętym rogiem skierowanym w lewo (patrz ilustracja powyżej) w szczelinę do punktu, w którym zostanie zablokowana.

Uwaga

Karta SD i szczelina na kartę SD powinny być zawsze czyste i suche.

Przegląd symboli



1



9



17



25



2



10



18



26



3



11



19



27



4



12



20



28



5



13



21



29



6



14



22



30



7



15



23



31



8



16



24



32

Nr objaśnienie

- 1 Bieżące położenie (mapa)
- 2 Punkt docelowy
- 3 Bieżące położenie (lista trasy)
- 4 niedostępny
- 5 niedostępny
- 6 Mgła
- 7 Prace drogowe
- 8 Śliska nawierzchnia
- 9 Smog
- 10 Śnieg
- 11 Burza

Nr objaśnienie

- 12 Przewaga / ostrzeżenie
- 13 Zamknięta droga
- 14 Duże natężenie ruchu
- 15 Zator drogowy
- 16 Wąskie pasy ruchu
- 17 Otwarcie listy
- 18 Zamknięcie listy
- 19 Centrum handlowe
- 20 Droga płatna
- 21 Informacja turystyczna

Nr objaśnienie

- 22 Atrakcja turystyczna
- 23 Sport i wypoczynek
- 24 Nocna rozrywka
- 25 Muzeum
- 26 Wynajem samochodów
- 27 Informacja dla podróżujących
- 28 Miejsce wypoczynku
- 29 Obsługa turystyczna
- 30 Bankomat
- 31 Dworzec autobusowy
- 32 Pole namiotowe



33



41



49



57



34



42



50



58



35



43



51



59



36



44



52



60



37



45



53



61



38



46



54



62



39



47



55



63



40



48



56

Nr objaśnienie

- 33 Apteka
- 34 Kino
- 35 Lotnisko
- 36 Wesole miasteczko
- 37 Miasto
- 38 Bank
- 39 Komunikat dotyczący ruchu drogowego
- 40 Prom
- 41 Granica
- 42 Tunel
- 43 Kiosk
- 44 Sklep spożywczy
- 45 Hotel / motel
- 46 Zjazd z autostrady
- 47 Parking
- 48 Parking przesiadkowy
- 49 Parking wielopoziomowy
- 50 Stacja benzynowa
- 51 Miejsce postojowe
- 52 Restauracja

Nr objaśnienie

- 53 WC
- 54 Zabytek
- 55 Szpital
- 56 Sytuacja niebezpieczna
- 57 Policja
- 58 Port
- 59 Trasa góraska
- 60 Miejsce użyteczności publicznej
- 61 Związane z motoryzacją
- 62 Warsztat
- 63 Cmentarz

Telefon**Telefony komórkowe i radia CB****Instrukcje montażu i obsługi**

Podczas instalacji i korzystania z telefonu komórkowego należy przestrzegać zaleceń montażowych i instrukcji obsługi producenta telefonu i zestawu głośnomówiącego. W przeciwnym razie może dojść do unieważnienia homologacji typu pojazdu (patrz: dyrektywa 95/54/WE).

Warunki bezproblemowej eksploatacji telefonu komórkowego:

- odpowiednio zainstalowana antena zewnętrzna, zapewniająca maksymalny zasięg,
- maksymalna moc nadawcza 10 W,
- montaż telefonu w odpowiednim miejscu, patrz uwaga ⇨ 46.

Przed przystąpieniem do instalacji warto zasięgnąć informacji na temat odpowiednich miejsc montażu anteny

zewnętrznej i uchwytu telefonu oraz na temat korzystania z urządzeń o mocy nadawczej powyżej 10 W.

Zestawu głośnomówiącego bez anteny zewnętrznej zgodnego ze standardem telefonii GSM 900/1800/1900 oraz UMTS można używać wyłącznie wtedy, gdy maksymalna moc nadawcza telefonu komórkowego nie przekracza 2 W w przypadku korzystania z sieci GSM 900 oraz 1 W w innych przypadkach.

Ze względów bezpieczeństwa nie należy korzystać z telefonu podczas prowadzenia samochodu. Nawet korzystanie z zestawu głośnomówiącego może odwracać uwagę kierowcy.

Ostrzeżenie

Urządzenia radiowe oraz telefony komórkowe niezgodne z powyższymi standardami mogą być używane wyłącznie w przypadku podłączenia ich do anteny zamontowanej na zewnątrz samochodu.

Przeestroga

W przypadku niezastosowania się do obowiązujących instrukcji korzystanie w pojeździe z telefonów komórkowych i urządzeń radiowych bez anteny zewnętrznej może być przyczyną nieprawidłowego działania podzespołów elektronicznych samochodu.

Ogrzewanie, wentylacja i klimatyzacja

Układy sterowania ogrzewania, wentylacji i klimatyzacji	193
Kratki nawiewu powietrza	200
Obsługa okresowa	201

Układy sterowania ogrzewania, wentylacji i klimatyzacji

Układ ogrzewania i wentylacji



Obejmuje elementy sterujące:

- Regulacja temperatury
- Rozdział powietrza
- Prędkość dmuchawy
- Usuwanie zaparowania, oblodzenia
- Ogrzewanie tylnej szyby

Regulacja temperatury

Ustawić temperaturę, obracając pokrętko.

Zakres czerwony = ciepłej

Zakres niebieski = chłodniej

Ogrzewanie będzie w pełni efektywne dopiero po rozgrzaniu się silnika do temperatury roboczej.

Rozdział powietrza

Wybrać otwór nawiewu, wciskając przyciski.

- ↕ = na górną i dolną część kabiny
- ↙ = na dolną część kabiny
- ↘ = na górną część kabiny poprzez regulowane kratki powietrza
- ↕ = na przednią szybę i dolną część kabiny



Wybrane ustawienie jest sygnalizowane zapaleniem diody kontrolnej w przycisku.

Prędkość dmuchawy

Zmiana ustawienia przełącznika prędkości dmuchawy umożliwia regulację siły nawiewu.

Usuwanie zaparowania i oblodzenia



- Nacisnąć przycisk : dmuchawa automatycznie przełącza się na wyższą prędkość, a nawiew powietrza jest kierowany na przednią szybę.
- Pokrętko temperatury ustawić w położeniu najmocniejszego ogrzewania.
- Włączyć ogrzewanie tylnej szyby .
- W razie potrzeby otworzyć boczne kratki nawiewu powietrza i skierować je na szyby boczne.

Ogrzewanie szyby tylnej  ↗ 35.

Sygnalizacja ustawień



Włączenie funkcji jest sygnalizowane zapaleniem diody w danym przycisku.

Dmuchała



Objęmuje elementy sterujące:

- Regulacja temperatury
- Rozdział powietrza
- Prędkość dmuchawy
- Usuwanie zaparowania i oblodzenia

- Recyrkulacja powietrza 
- Chłodzenie 
- Ogrzewanie tylnej szyby

Regulacja temperatury





Ustawić temperaturę, obracając pokrętko.

czerwony = ciepłej
niebieski = chłodniej

Ogrzewanie będzie w pełni efektywne dopiero po rozgrzaniu się silnika do temperatury roboczej.

Rozdział powietrza

Wybrać otwór nawiewu, wciskając przyciski.

-  = na górną i dolną część kabiny
-  = na dolną część kabiny
-  = na górną część kabiny poprzez regulowane kratki powietrza
-  = na przednią szybę i dolną część kabiny



Wybrane ustawienie jest sygnalizowane zapaleniem diody kontrolnej w przycisku.

Prędkość dmuchawy

Zmiana ustawienia przełącznika prędkości dmuchawy umożliwia regulację siły nawiewu.

Usuwanie zaparowania oraz oblodzenia szyb



- Nacisnąć przycisk : dmuchawa automatycznie przełącza się na wyższą prędkość, a nawiew powietrza jest kierowany na przednią szybę.
- Włączyć chłodzenie .

- Pokrętko temperatury ustawić w położeniu najmocniejszego ogrzewania.
- Włączyć ogrzewanie tylnej szyby .
- W razie potrzeby otworzyć boczne kratki nawiewu powietrza i skierować je na szyby boczne.

Ogrzewanie szyby tylnej  → 35.

Recyrkulacja powietrza

Do obsługi recyrkulacji powietrza służy przycisk .

Ostrzeżenie

Jazda przez dłuższy czas z włączoną recyrkulacją powietrza może doprowadzić do senności osób we wnętrzu pojazdu. W celu doprowadzenia powietrza z zewnątrz okresowo wyłączać recyrkulację powietrza.

W trybie recyrkulacji wymiana powietrza jest ograniczona. W przypadku braku chłodzenia zwiększa się wilgotność powietrza, co może powodować zaparowanie szyb. Ze względu na stopniowo pogarszającą się jakość powietrza osoby przebywające we wnętrzu samochodu mogą odczuwać senność.

Chłodzenie

Funkcja ta jest obsługiwana za pomocą przycisku  i jest dostępna tylko przy pracującym silniku i gdy włączona jest dmuchawa.



Układ klimatyzacji chłodzi i osusza powietrze w przypadku wzrostu temperatury na zewnątrz nieznacznie powyżej poziomu zamierzania. Z tego względu spod pojazdu mogą wyciekać krople wytrąconej wilgoci.

Jeśli chłodzenie lub osuszanie powietrza nie jest konieczne, należy wyłączyć układ chłodzenia w celu ograniczenia zużycia paliwa.

Tryb maksymalnej intensywności chłodzenia



Opuścić na chwilę szyby, aby umożliwić szybkie ujęcie gorącego powietrza.

- Włączyć chłodzenie ☀.
- Włączyć recyrkulację powietrza .
- Nacisnąć pokrętko rozdziału powietrza .
- Pokrętko temperatury ustawić w położeniu najmocniejszego chłodzenia.

- Pokrętko dmuchawy ustawić na najwyższą prędkość.
- Otworzyć wszystkie kratki nawiewu powietrza.

Sygnalizacja ustawień

Włączenie funkcji jest sygnalizowane zapaleniem diody w danym przycisku.

Klimatyzacja sterowana elektronicznie

Ostrzeżenie





Nie wolno spać w samochodzie z włączonym układem klimatyzacji lub ogrzewania. Spadek zawartości tlenu w powietrzu i/lub obniżenie temperatury ciała może być przyczyną poważnych problemów zdrowotnych lub nawet śmierci.



Elementy sterujące w trybie automatycznym:

- AUTO** = tryb automatyczny; wszystkie ustawienia za wyjątkiem temperatury są automatycznie dobierane przez układ
- Temperature** = wstępny wybór żądanej temperatury

Następujące funkcje można dostosować ręcznie, co wyłącza tryb automatyczny:

- Fan speed MODE** = ręcznie ustawiana prędkość nawiewu
- MODE** = ręcznie ustawiany rozdział powietrza
-  = usuwanie zaparowania i oblodzenia
-  = włączanie lub wyłączenie układu
-  = włączanie lub wyłączenie chłodzenia
-  = recyrkulacja powietrza
- AQS** = czujnik jakości powietrza

Ogrzewanie szyby tylnej  ⇄ 35.

Nastawiona temperatura będzie automatycznie utrzymywana.

W trybie pracy automatycznej układ samoczynnie reguluje przepływ powietrza poprzez ustawianie dmuchawy i rozdziału powietrza.

Pracę układu można ręcznie dostosować, korzystając z elementów sterujących rozdziału powietrza i prędkości dmuchawy.



Każda zmiana ustawień jest przez kilka sekund pokazywana na wyświetlaczu informacyjnym.

Włączone funkcje są sygnalizowane zapaleniem diody kontrolnej w przycisku.

Elektroniczny układ sterowania klimatyzacji działa w pełni tylko przy pracującym silniku.

Tryb pracy automatycznej AUTO



Ustawienia zapewniające optymalny komfort:

- Nacisnąć przycisk **AUTO** – klimatyzacja będzie włączana automatycznie.
- Otworzyć wszystkie kratki nawiewu powietrza.
- Ustawić docelową temperaturę, korzystając z lewego pokręta.

Prędkość nawiewu w trybie automatycznym podlega regulacji w menu **Ustawienia**.

Personalizacja ustawień ⇨ 86

W trybie automatycznym wszystkie kratki nawiewu są włączane automatycznie. Z tego względu należy pozostawiać je otwarte.

Nastawianie temperatury





Ustawić żądaną wartość temperatury, obracając pokrętko.

czerwony = cieplej
niebieski = chłodniej

W razie ustawienia temperatury minimalnej, klimatyzacja sterowana elektronicznie pracuje z maksymalną mocą.

W razie ustawienia temperatury maksymalnej, klimatyzacja sterowana elektronicznie pracuje z maksymalną mocą grzewczą.

Usuwanie zaparowania oraz oblodzenia szyb

- Nacisnąć przycisk .
- Ustawienia temperatury i rozdziału powietrza są wybierane automatycznie, a dmuchawa pracuje z dużą prędkością.
- Przywrócenie trybu pracy automatycznej: nacisnąć przycisk .

Włączyć ogrzewanie tylnej szyby .

Ogrzewanie szyby tylnej  ⇨ 35.

Ustawienia ręczne

Ustawienia układu sterowania klimatyzacji można zmienić, korzystając z przycisków i pokręteł w opisany niżej sposób. Zmiana dowolnego ustawienia spowoduje wyłączenie trybu automatycznego.

Prędkości dmuchawy



Obrócić pokrętko w prawo. Wybrana prędkość dmuchawy jest oznaczona liczbą na wyświetlaczu.

Przywrócenie trybu pracy automatycznej: Nacisnąć przycisk **AUTO**.

Rozdział powietrza MODE



W celu wybrania żądanego ustawienia nacisnąć przycisk **MODE** jeden raz lub kilkakrotnie; ustawienie rozdziału powietrza jest wskazywane na wyświetlaczu informacyjnym.

- = na przednią szybę, górną i dolną część kabiny
- = na przednią szybę i dolną część kabiny
- = na dolną część kabiny

- = na górną część kabiny poprzez regulowane kratki powietrza
- = na górną część kabiny poprzez regulowane kratki powietrza i na dolną część kabiny

Powrót do trybu automatycznego rozdziału powietrza: Wyłączyć odpowiednie ustawienie lub nacisnąć przycisk **AUTO**.

Chłodzenie

Do jego włączania lub wyłączania służy przycisk

Układ klimatyzacji chłodzi i osusza powietrze w przypadku wzrostu temperatury na zewnątrz powyżej określonego poziomu. Z tego względu spod pojazdu mogą wyciekać krople wytrąconej wilgoci.

Jeśli chłodzenie lub osuszanie powietrza nie jest konieczne, należy wyłączyć układ chłodzenia w celu ograniczenia zużycia paliwa.

Automatyczna recyrkulacja powietrza

Układ automatycznej recyrkulacji powietrza jest wyposażony w czujnik wilgoci powietrza, dzięki któremu układ automatycznie przełącza się na powietrze z zewnątrz w przypadku zbyt wysokiej wilgotności powietrza w kabinie.

Tryb ręcznej recyrkulacji powietrza

Do ręcznej obsługi recyrkulacji powietrza służy przycisk

Ostrzeżenie

W trybie recyrkulacji wymiana powietrza jest ograniczona. W przypadku braku chłodzenia zwiększa się wilgotność powietrza, co może powodować zaparowanie szyb. Ze względu na stopniowo pogarszającą się jakość powietrza osoby przebywające we wnętrzu samochodu mogą odczuwać senność.

Czujnik jakości powietrza AQS

Czujnik jakości powietrza wykrywa złą jakość powietrza zewnętrznego i automatycznie włącza recyrkulację powietrza wewnętrznego.

Włączanie lub wyłączenie układu ☹

Naciśnięcie przycisku ☹ włącza lub wyłącza wszystkie funkcje ogrzewania, wentylacji i klimatyzacji.

Ustawienia podstawowe

Ustawienia kilku opcji można zmienić za pomocą wyświetlacza informacyjnego w menu **Ustawienia**. Personalizacja ustawień ↻ 86.

Nagrzewnica dodatkowa

Nagrzewnica powietrza (tylko z silnikami wysokoprężnymi)

Układ Quickheat jest dodatkowym elektrycznym ogrzewaczem powietrza, który przyspiesza nagrzewanie powietrza w kabinie.

Kratki nawiewu powietrza

Regulowane kratki nawiewu powietrza

Przy włączonym chłodzeniu musi być otwarta przynajmniej jedna kratka nawiewu powietrza, aby nie doszło do oblodzenia parownika wskutek braku ruchu powietrza.

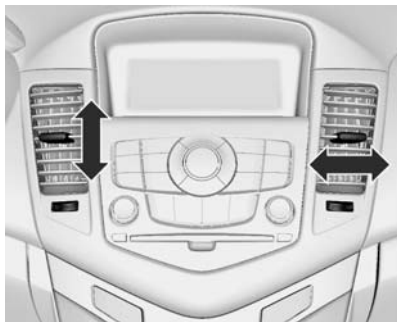

Aby otworzyć kratkę nawiewu powietrza, przekręcić pokrętkę w położenie .



Ustawić kierunek powietrza, przechylając i obracając kratki.



Aby zamknąć kratkę nawiewu powietrza, przekręcić pokrętko w położenie ☒.

⚠ Ostrzeżenie

Do kratki nawiewu powietrza nie należy mocować żadnych przedmiotów. W razie wypadku istnieje niebezpieczeństwo uszkodzenia i obrażeń ciała.

Nieruchome kratki nawiewu powietrza

Są to kratki dodatkowe znajdujące się pod szybą przednią i szybami w drzwiach oraz na wysokości stóp.

Obsługa okresowa

Wloty powietrza

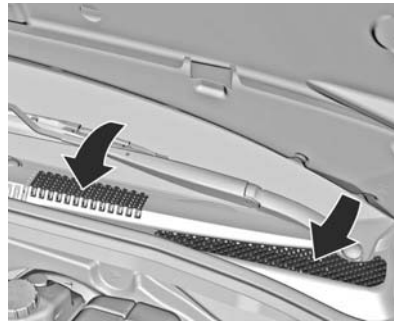

Wloty powietrza do układu ogrzewania i wentylacji znajdują się przed szybą przednią i nie mogą być niczym zasłonięte. Należy usuwać z nich liście, brud lub śnieg.

Filtr przeciwpyłkowy

Filtr przeciwpyłkowy kontrolowany ręcznie

Filtr usuwa kurz, sadzę, pyłki, zarodniki i zapachy (filtr kompozytowy) z powietrza pobieranego z zewnątrz poprzez wlot powietrza.

Okresowe włączenie klimatyzacji

W celu zapewnienia właściwej skuteczności działania układu klimatyzacji należy przynajmniej raz w miesiącu na kilka minut włączyć układ chłodzenia, niezależnie od pogody i pory roku. Układ chłodzenia (sprężarka układu klimatyzacji) nie działa przy niskich temperaturach zewnętrznych.

Czynności serwisowe

Po upływie trzech lat od daty pierwszej rejestracji samochodu zalecane jest wykonywanie

przeglądu układów ogrzewania, wentylacji i klimatyzacji raz w roku. Zapewni to ich optymalną sprawność.

- Kontrola poprawności działania i ciśnienia roboczego
- Kontrola układu ogrzewania
- Kontrola szczelności
- Kontrola pasków napędowych
- Czyszczenie skraplacza i opróżnienie parownika
- Kontrola wydajności

Prowadzenie i użytkowanie

Zalecenia eksploatacyjne	203
Uruchamianie i prowadzenie	203
Gazy spalinowe	206
Automatyczna skrzynia biegów .	208
Manualna skrzynia biegów	211
Hamulce	212
Układy kontroli jazdy	213
Automatyczna kontrola prędkości	215
Układy wykrywania przeszkód terenowych	217
Paliwo	218

Zalecenia eksploatacyjne

Informacje praktyczne

Nigdy nie jeździć z wyłączonym silnikiem

Nie działa wówczas wiele urządzeń (np. wspomaganie układu hamulcowego i układu kierowniczego). Stwarza to zagrożenie dla samego kierowcy, a także dla innych użytkowników drogi.

Pedały

Aby nie ograniczyć skoku pedałów, nie umieszczać pod nimi dywaników.

Uruchamianie i prowadzenie

Docieranie nowego samochodu

W celu poprawy sprawności silnika, zoptymalizowania zużycia paliwa i zapewnienia długoletniej bezproblemowej eksploatacji, przez kilkaset pierwszych kilometrów stosować się do poniższych zaleceń:

- Unikać ruszania z całkowicie wciśniętym pedałem przyspieszenia.
- Nie dopuszczać do wysokich prędkości obrotowych silnika.
- Unikać silnego hamowania za wyjątkiem sytuacji koniecznych. Umożliwi to prawidłowe dotarcie hamulców.
- Aby nie dopuścić do uszkodzenia silnika oraz w celu oszczędzania paliwa, unikać gwałtownego ruszania, dużych przyspieszeń i długotrwałej jazdy z dużą prędkością.

- Unikać przyspieszania z całkowicie wciśniętym pedałem przyspieszenia na niskich biegach.
- Nie holować innych pojazdów.

Położenia kluczyka w wyłączniku zapłonu

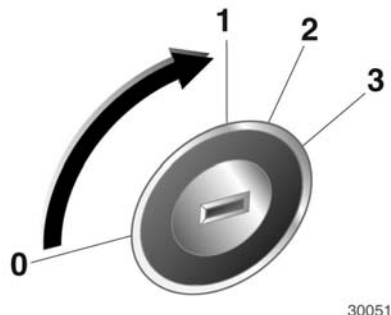

30051

- 0 = zapłon wyłączony
- 1 = zapłon wyłączony, blokada kierownicy zwolniona
- 2 = zapłon włączony; wersja z silnikiem wysokoprężnym: podgrzewanie wstępne silnika
- 3 = uruchamianie silnika

Uruchamianie silnika

Uruchamianie silnika za pomocą wyłącznika zapłonu

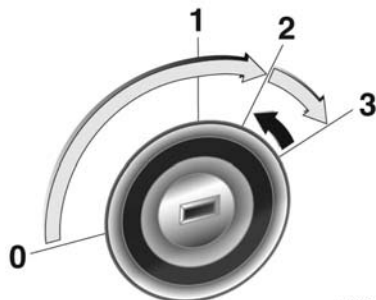

30047

- Obrócić kluczyk w położenie 1. Obrócić częściowo koło kierownicy w celu zwolnienia jego blokady.
- Manualna skrzynia biegów: nacisnąć i przytrzymać pedał sprzęgła.
- Automatyczna skrzynia biegów: nacisnąć i przytrzymać pedał hamulca, a następnie przestawić dźwignię zmiany biegów w położenie **P** lub **N**.

- Nie wciskać pedału przyspieszenia.
- Silniki wysokoprężne: obrócić kluczyk zapłonu w położenie 2 w celu włączenia podgrzewania wstępnego silnika, aż do momentu zgaśnięcia kontrolki .
- Obrócić kluczyk w położenie 3 i zwolnić, gdy silnik zacznie pracować.

Przed ponownym uruchomieniem silnika lub w celu jego wyłączenia, należy ustawić kluczyk ponownie w pozycji 0.

Uruchamianie pojazdu w niskich temperaturach

Uruchomienie silnika bez użycia dodatkowej nagrzewnicy jest możliwe w temperaturze nie niższej niż 27°C. Wymagany jest do tego olej silnikowy o odpowiedniej lepkości, odpowiednie paliwo, wykonanie zalecanych czynności serwisowych i wystarczająco naładowany akumulator. W temperaturach poniżej -27°C automatyczna skrzynia biegów wymaga fazy rozgrzewania przez około 5 minut. Dźwignia zmiany biegów musi być w położeniu **P**.

Odcinanie dopływu paliwa

Dopływ paliwa do silnika jest automatycznie odcinany, gdy wybrany jest któryś z biegów, a pedał przyspieszenia nie jest wciśnięty.

Parkowanie

- Nie parkować samochodu na nawierzchni pokrytej materiałem łatwopalnym. Wysoka temperatura układu wydechowego może spowodować zapłon.
- Zawsze zaciągać hamulec postojowy bez wciskania przycisku zwalnającego. W przypadku parkowania na pochyłości zaciągać hamulec postojowy z maksymalną siłą. Jednocześnie wcisnąć pedał hamulca, aby zmniejszyć działające siły.
- Wyłączyć silnik i zapłon. Obrócić koło kierownicy aż do jego zablokowania.
- Jeśli samochód został zaparkowany na równej, poziomej nawierzchni lub na wzniesieniu – w taki sposób, że jest skierowany w górę, przed wyłączeniem zapłonu wybrać pierwszy bieg lub ustawić dźwignię zmiany biegów w położeniu **P**. Należy także skrócić koła przednie w stronę przeciwną do krawężnika.

Jeśli samochód został zaparkowany na wzniesieniu – w taki sposób, że jest skierowany w dół, przed wyłączeniem zapłonu wybrać bieg wsteczny lub ustawić dźwignię zmiany biegów w położeniu **P**. Koła przednie należy skrócić w stronę krawężnika.

- Zablokować zamki samochodu i włączyć autoalarm.

Gazy spalinowe

⚠ Niebezpieczeństwo

Gazy spalinowe zawierają trujący tlenek węgla, który jest bezbarwny i bezwonny. Jego wdychanie stanowi zagrożenie dla życia.

Jeśli spaliny przedostaną się do wnętrza samochodu, należy opuścić szyby w drzwiach. Przyczynę usterki należy usunąć w warsztacie.

Unikać jazdy z otwartą klapą tylną, gdyż grozi to dostaniem się spalin do wnętrza samochodu.

Filtr cząstek stałych przy silniku wysokoprężnym

Filtr ten usuwa szkodliwe cząstki stałe ze spalin. Wyposażony jest w funkcję automatycznego czyszczenia, która uaktywnia się samoczynnie podczas jazdy. Czyszczenie odbywa się przez spalenie cząstek sadzy w wysokiej temperaturze. Procedura ta jest

przeprowadzana automatycznie w określonych warunkach jezdnych i trwa od 10 do 25 minut. W trakcie czyszczenia filtra może wzrosnąć zużycie paliwa. Ponadto z układu wydechowego może się wydobywać nietypowy zapach i dym.



W niektórych sytuacjach, np. podczas pokonywania krótkich odcinków, samoistne oczyszczenie filtra nie jest możliwe.

Jeśli wymagane jest oczyszczenie filtra, a funkcja automatycznego czyszczenia nie zadziałała, zaświeci lub będzie migać lampka kontrolna . Należy kontynuować jazdę,

utrzymując minimalną prędkość 50 km/h przez około 15 minut lub do momentu zgaśnięcia lampki kontrolnej. W razie potrzeby należy zredukować bieg. Czyszczenie filtra cząstek stałych rozpocznie się automatycznie.

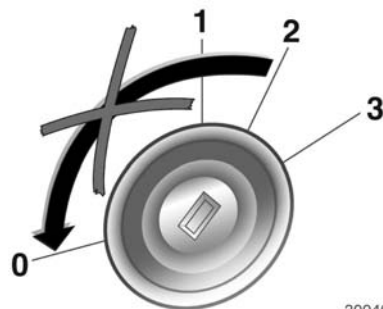

30046

Zatrzymywanie się lub wyłączenie silnika podczas procedury czyszczenia jest niewskazane.

Przeestroga

Jeśli procedura czyszczenia zostanie przerwana więcej niż raz, występuje duże niebezpieczeństwo poważnej awarii silnika.

Czyszczenie filtra trwa krócej w przypadku jazdy z wyższą prędkością obrotową silnika i z większym obciążeniem.

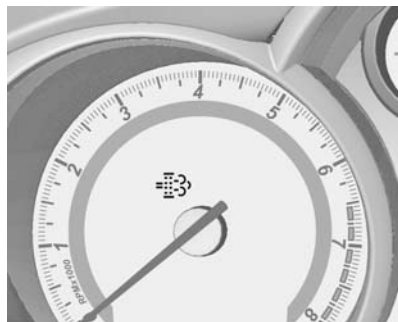

Lampka kontrolna  gaśnie po zakończeniu samooczyszczania.

Katalizator

Katalizator usuwa ze spalin pewną ilość substancji niebezpiecznych dla środowiska naturalnego.

Przeestroga

Paliwa niespełniające norm opisanych na stronach ⇨ 218, ⇨ 279 mogą doprowadzić do uszkodzenia katalizatora lub podzespołów elektronicznych.

Niewypalone w pełni paliwo przegrzeje i uszkodzi katalizator. Z tego względu należy unikać zbyt długiego używania rozrusznika, gdy silnik się nie uruchamia, jazdy aż do opróżnienia zbiornika paliwa bądź uruchamiania samochodu poprzez pchanie lub holowanie.

W przypadku problemów z zapłonem, nierównomiernej pracy silnika, spadku mocy silnika lub innych nietypowych objawów należy niezwłocznie skontaktować się z warsztatem. W razie potrzeby można kontynuować jazdę, ale

jedynie przez krótki czas i pod warunkiem utrzymywania niskiej prędkości obrotowej silnika.

Automatyczna skrzynia biegów

Automatyczna skrzynia biegów umożliwia manualną zmianę biegów (tryb manualny) lub automatyczną zmianę biegów (tryb automatyczny).

Wyświetlacz skrzyni biegów



Aktualny tryb pracy lub bieg sygnalizowany jest na wyświetlaczu.

Dźwignia zmiany biegów

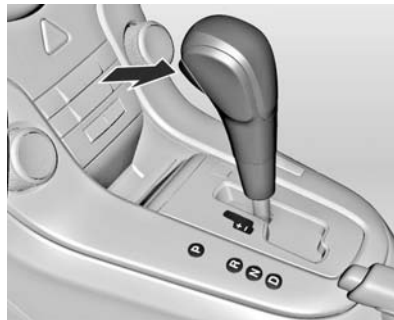

- P** = położenie postojowe, koła są zablokowane, wybierać wyłącznie po zatrzymaniu samochodu i włączeniu hamulca postojowego.
- R** = bieg wsteczny, wybierać tylko po zatrzymaniu samochodu.
- N** = położenie neutralne.
- D** = tryb automatycznej zmiany biegów podczas jazdy.

Dźwignia zmiany biegów jest blokowana w położeniu **P**. Aby zmienić jej położenie, włączyć zapłon, wcisnąć pedał hamulca i nacisnąć przycisk zwalnający.

W celu przestawienia dźwigni zmiany biegów w położenie **P** lub **R** wcisnąć przycisk zwalnający.

Przy wybieraniu biegu nie należy wciskać pedału przyspieszenia. Zabronione jest jednoczesne wciskanie pedału przyspieszenia i hamulca.

Po wybraniu biegu i zwolnieniu pedału hamulca samochód powoli ruszy.

Hamowanie silnikiem

Aby w pełni wykorzystać efekt hamowania silnikiem przy zjeżdżaniu ze wzniesienia, należy w odpowiednim momencie zredukować bieg.

Uwalnianie ugrzęźniętego pojazdu

Procedurę tę należy stosować wyłącznie w przypadku, gdy samochód ugrzęźnie w piasku, błocie lub śniegu. Polega ona na przestawianiu dźwigni zmiany biegów na przemian w położenia **D** i **R**. Utrzymywać możliwie niskie obroty silnika w celu uniknięcia gwałtownego przyspieszenia samochodu po odzyskaniu normalnej przyczepności.

Parkowanie

Włączyć hamulec postojowy, wybrać położenie **P** i wyjąć kluczyk.

Kluczyk daje się wyjąć z wyłącznika zapłonu tylko wówczas, gdy dźwignia znajduje się w położeniu **P**.

Tryb manualny

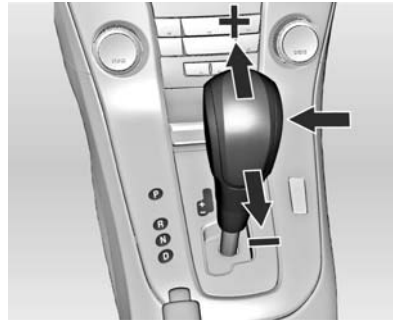

Przestawić dźwignię z położenia **D** w lewo, a następnie popchnąć ją do przodu lub do tyłu.

+ = zmiana biegu na wyższy

- = zmiana biegu na niższy

W przypadku wybrania wyższego biegu przy zbyt niskiej prędkości lub niższego biegu przy zbyt wysokiej prędkości zmiana biegu nie nastąpi.

Jeśli prędkość obrotowa silnika będzie zbyt niska, automatycznie zostanie wybrany odpowiedni niższy bieg.

Przy pracy silnika na wysokich obrotach nie następuje automatyczna zmiana biegu na wyższy.

Elektroniczne programy jazdy

- Po uruchomieniu zimnego silnika program regulacji temperatury roboczej powoduje opóźnioną zmianę biegów (zmiana następuje przy wyższej prędkości obrotowej silnika), dzięki czemu katalizator szybciej nagrzewa się do optymalnej temperatury.
- Funkcja automatycznego wybierania położenia neutralnego samoczynnie uaktywnia tryb pracy silnika na biegu jałowym w sytuacji, gdy samochód zatrzyma się i nadal będzie wybrany jeden z biegów do jazdy w przód.

Wymuszona redukcja biegu

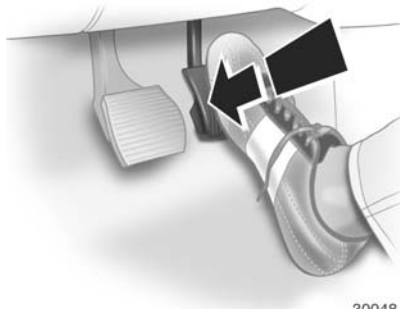

W celu uzyskania większego przyspieszenia wcisnąć pedał przyspieszenia do oporu i przytrzymać. Skrzynia biegów przełączy się na niższy bieg w zależności od prędkości obrotowej silnika.

Usterka

W razie wystąpienia usterki zaświeci się lampka kontrolna silnika . Nie można zmienić przełożeń skrzyni

biegów ani automatycznie ani ręcznie, ponieważ nastąpiło jej zablokowanie na którymś z biegów. Przyczynę usterki należy usunąć w warsztacie.

Przerwa w dopływie prądu

W przypadku braku zasilania (wystąpienia przerwy w dopływie prądu) dźwignia zmiany biegów zostaje zablokowana w położeniu **P**. Kluczka zapłonu nie można wyjąć z wyłącznika zapłonu.

Jeśli dojdzie do rozładowania akumulatora, silnik można będzie uruchomić, wykorzystując przewody rozruchowe ↪ 258.

Jeśli przyczyną usterki nie jest rozładowanie akumulatora, należy odblokować dźwignię zmiany biegów i wyjąć klucz z wyłącznika zapłonu.

Odblokowywanie dźwigni zmiany biegów

1. Włączyć hamulec postojowy.



2. Otworzyć osłonę z prawej strony dźwigni zmiany biegów.



3. Włożyć śrubokręt w otwór do oporu i przestawić dźwignię zmiany biegów z położenia **P** w inne położenie. Jeśli dźwignia ponownie znajdzie się w położeniu **P**, zostanie powtórnie zablokowana. Przyczynę przerwy w dopływie prądu należy usunąć w warsztacie.
4. Zamknąć osłonę.

Manualna skrzynia biegów

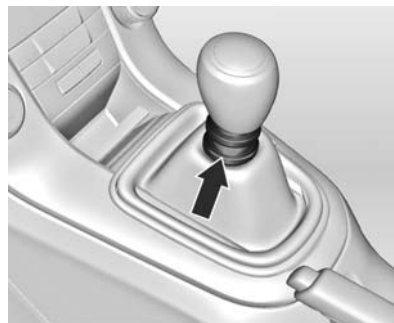

W celu wybrania biegu wstecznego zatrzymać samochód, a następnie pociągnąć w górę pierścień znajdujący się na dźwigni zmiany biegów i wybrać bieg wsteczny.

Jeśli biegu nie można włączyć, ustawić dźwignię w położeniu neutralnym, zwolnić i ponownie wcisnąć pedał sprzęgła, a następnie ponownie wybrać bieg.

Nie dopuszczać do niepotrzebnego poślizgu sprzęgła.

Podczas każdorazowej zmiany biegu wymagane jest wciśnięcie pedału sprzęgła do oporu. Na pedale sprzęgła nie należy opierać stopy.

Przeostroga

Zaleca się prowadzenie pojazdu w taki sposób, aby obydwie dłonie spoczywały na kierownicy, gdy tylko jest to możliwe. Należy unikać trzymania dłoni na dźwigni zmiany biegów.

Hamulce

Hamulec zasadniczy składa się z dwóch niezależnych obwodów.

W razie awarii jednego z nich samochód można wyhamować za pomocą drugiego. Jednak hamowanie wymaga silnego wciśnięcia pedału hamulca. Potrzeba do tego znacznie większej siły. Droga hamowania ulega wydłużeniu. Przed kontynuowaniem podróży zwrócić się o pomoc do warsztatu.

Po jedno- lub dwukrotnym wciśnięciu pedału hamulca przy wyłączonym silniku przestaje działać wspomaganie układu hamulcowego. Skuteczność hamowania nie zmienia się, jednak hamowanie wymaga użycia znacznie większej siły. Należy o tym pamiętać zwłaszcza w przypadku prowadzenia holowanego samochodu.

Po ruszeniu system przeprowadza automatyczny test, z którym mogą być związane komunikaty dźwiękowe.

Lampka kontrolna  ⇨ 76.

Układ ABS

Układ ABS przeciwdziała blokowaniu kół podczas hamowania.

Gdy tylko któreś z kół zacznie się blokować, układ odpowiednio wyreguluje ciśnienie w układzie hamulcowym. Dzięki temu samochód zachowuje sterowność nawet w przypadku bardzo gwałtownego hamowania.

Działanie układu ABS daje się odczuć poprzez pulsowanie pedału hamulca i charakterystyczny odgłos.

W celu zapewnienia optymalnej skuteczności hamowania wciskać pedał hamulca do oporu, pomimo jego pulsowania. Nie zmniejszać nacisku stopy na pedał.

Lampka kontrolna  ⇨ 77.

Usterka

Ostrzeżenie

W razie wystąpienia usterki w układzie ABS po wciśnięciu pedału hamulca koła mogą ulec zablokowaniu -ze względu na zadziaływanie znacznie większych sił. Układ ABS nie będzie wówczas przeciwdziałał blokowaniu się kół. Podczas gwałtownego hamowania samochód może stracić sterowność i wpaść w poślizg.

Przyczynę usterki należy usunąć w warsztacie.

Hamulec postojowy

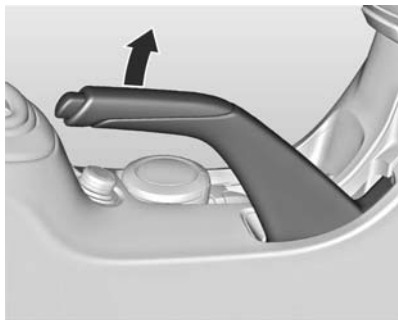

Przy parkowaniu na pochyłości zaciągać hamulec postojowy z maksymalną siłą, nie wciskając przycisku zwalnającego.

W celu zwolnienia hamulca postojowego należy nieco unieść dźwignię, wcisnąć przycisk zwalnający, a następnie całkowicie opuścić dźwignię.

Aby obniżyć siły działające w hamulcu ręcznym, należy jednocześnie wcisnąć pedał hamulca nożnego.

Lampka kontrolna  76.

System Brake Assist

System ten uaktywnia się w przypadku gwałtownego wciśnięcia pedału hamulca do oporu, powodując doprowadzenie do hamulców poszczególnych kół maksymalnego ciśnienia (koła są wyhamowywane z maksymalną siłą).

Przez cały czas trwania hamowania należy utrzymywać stały nacisk na pedał hamulca. Po zwolnieniu pedału przywracane jest normalne ciśnienie w układzie hamulcowym.

Układy kontroli jazdy

Układ kontroli trakcji

Układ kontroli trakcji (TC) w razie potrzeby poprawia stabilność samochodu, niezależnie od typu nawierzchni i przyczepności opon, poprzez zapobieganie poślizgowi kół.

Gdy tylko koła napędowe zaczynają tracić przyczepność, układ redukuje moc silnika i odpowiednio przyhamowuje koło, które ślizga się najbardziej. Dzięki temu samochód uzyskuje lepszą stabilność na śliskiej nawierzchni.

Układ kontroli trakcji jest gotowy do pracy zaraz po zgaśnięciu lampki kontrolnej .

Kontrolka  miga, gdy układ kontroli trakcji się uaktywnia.

⚠ Ostrzeżenie

Świadomość dysponowania zaawansowanymi układami poprawiającymi bezpieczeństwo nie powinna skłaniać do brawury za kierownicą.

Prędkość należy zawsze dostosowywać do warunków na drodze.

Lampka kontrolna  ⇨ 78.

Wyłączenie

Układ kontroli trakcji można wyłączyć, gdy poślizg kół napędowych jest wymagany: nacisnąć przycisk  na około 2 sekundy.

Lampka kontrolna  świeci.

Układ włącza się poprzez ponowne naciśnięcie przycisku .

Po wyłączeniu i ponownym włączeniu zapłonu układ kontroli trakcji jest uaktywniany automatycznie.

Układ stabilizacji toru jazdy

Elektroniczny układ stabilizacji toru jazdy (ESC) w razie potrzeby poprawia stabilność samochodu, niezależnie od typu nawierzchni i przyczepności opon. Zapobiega również poślizgowi kół napędzanych.

Gdy tylko koła stracą przyczepność lub samochód zacznie wpadać w poślizg (wystąpi podsterowność/nadsterowność), układ natychmiast zredukuje moc silnika (zmeni się odgłos pracy silnika) i odpowiednio przyhamuje poszczególne koła.

Dzięki temu samochód uzyskuje lepszą stabilność na śliskiej nawierzchni.

Układ ESC jest gotowy do pracy zaraz po zgaśnięciu lampki kontrolnej .

Kontrolka  miga, gdy układ ESC się uaktywnia.

⚠ Ostrzeżenie

Świadomość dysponowania zaawansowanymi układami poprawiającymi bezpieczeństwo nie powinna skłaniać do brawury za kierownicą.

Prędkość należy zawsze dostosowywać do warunków na drodze.

Lampka kontrolna  ⇨ 78.

Wyłączenie



W przypadku bardzo sportowej jazdy układ ESC można wyłączyć: nacisnąć przycisk  na około 7 sekund.

Lampka kontrolna  świeci.

Układ włącza się poprzez ponowne naciśnięcie przycisku . Jeśli wcześniej wyłączono układ kontroli trakcji, włączone zostają oba układy.

Po wyłączeniu i ponownym włączeniu zapłonu układ ESC jest uaktywniany automatycznie.

Automatyczna kontrola prędkości

Układ automatycznej kontroli prędkości może zapamiętywać i utrzymywać prędkość od ok. 40 do 200 km/h. W przypadku wjeżdżania na wzniesienie lub zjeżdżania z niego prędkość ta może się zmienić.

Ze względów bezpieczeństwa funkcja automatycznej kontroli prędkości może zostać włączona dopiero po jednokrotnym wciśnięciu pedału hamulca.





Funkcji automatycznej kontroli prędkości nie należy włączać, jeśli utrzymywanie stałej prędkości jazdy nie jest wskazane.

Jeśli samochód jest wyposażony w automatyczną skrzynię biegów, zaleca się włączanie układu automatycznej kontroli prędkości, jedynie gdy aktywny jest tryb automatycznej zmiany biegów.

Lampka kontrolna   80.

Włączenie

Nacisnąć górną część przełącznika  – lampka kontrolna  świeci w kolorze białym.

Włączenie

Przyspieszyć do żądanej prędkości i obrócić pokrętko w kierunku **SET/-** – bieżąca prędkość zostaje zapamiętana i będzie utrzymywana. Lampka kontrolna  świeci w kolorze zielonym. Pedał przyspieszenia można zwolnić.

W każdej chwili istnieje możliwość wciśnięcia pedału przyspieszenia w celu zwiększenia prędkości. Po

zwolnieniu pedału przywrócona zostanie uprzednio zapamiętana prędkość.

Zwiększanie prędkości



Przy aktywnej funkcji automatycznej kontroli prędkości przytrzymać pokrętko w położeniu **RES/+** lub krótko obracać w położenie **RES/+**: prędkość wzrasta w sposób ciągły lub w niedużych skokach.

Można również przyspieszyć do żądanej prędkości i zapamiętać prędkość jazdy, obracając przełącznik w położenie **RES/+**.

Zmniejszanie prędkości

Przy aktywnej funkcji automatycznej kontroli prędkości przytrzymać pokrętko w położeniu **SET/-** lub krótko obracać w położenie **SET/-**: prędkość maleje w sposób ciągły lub w niedużych skokach.

Wyłączenie

Nacisnąć przełącznik  – lampka kontrolna  świeci w kolorze białym. Układ automatycznej kontroli

prędkości zostanie wyłączony. Zapamiętana prędkość zostaje zapisana w pamięci.

Funkcja automatycznej kontroli prędkości wyłączy się samoczynnie, gdy:

- prędkość jazdy spadnie poniżej 40 km/h,
- zostanie wciśnięty pedał hamulca,
- zostanie wciśnięty pedał sprzęgła,
- dźwignia zmiany biegów zostanie przestawiona w położenie **N**,
- uaktywnią się układy kontroli trakcji (TCS) lub stabilizacji toru jazdy (ESC).

Przywracanie zapamiętanej prędkości

Obrócić pokrętko w położenie **RES/+** przy prędkościach jazdy powyżej 40 km/h. Zostanie uzyskana zapamiętana prędkość jazdy. Jeśli różnica pomiędzy bieżącą prędkością a zapisaną prędkością przekracza 40 km/h, układ nie może przywrócić zapamiętanej prędkości.

Wyłączenie

Wcisnąć dolną część przełącznika  – lampka kontrolna  gaśnie.

Zapamiętana prędkość zostaje usunięta. Wyłączenie zapłonu również spowoduje usunięcie zapamiętanej prędkości.

Układy wykrywania przeszkód terenowych

Układ ułatwiający parkowanie



Układ ułatwiający parkowanie (tzw. pilot parkowania) ułatwia ocenę odległości pomiędzy samochodem a przeszkodami poprzez generowanie sygnałów akustycznych. Świadomość dysponowania takim udogodnieniem nie zwalnia jednak kierowcy od obowiązku zachowania ostrożności przy parkowaniu.

W skład układu wchodzi cztery czujniki ultradźwiękowe zamontowane w tylnym zderzaku.

Lampka kontrolna **P**  ↻ 77.

Uwaga

Elementy wyposażenia dodatkowego zamontowane w zasięgu roboczym układu mogą powodować jego wadliwe działanie.

Włączanie

Układ włącza się automatycznie po wybraniu biegu wstecznego.

Występowanie przeszkody jest sygnalizowane sygnałami dźwiękowymi. Im mniejsza odległość od przeszkody, tym krótsze odstępy między kolejnymi sygnałami. Gdy do przeszkody pozostanie mniej niż 40 cm, generowany będzie sygnał ciągły.

Wyłączenie

Układ wyłącza się automatycznie gdy:

- prędkość jazdy przekroczy 10 km/h,
- pojazd zakończy parkowanie,
- wystąpi usterka układu.

Usterka

W razie wystąpienia usterki zaświeci się lampka kontrolna **P** .

Dodatkowo, jeśli układ nie działa w wyniku warunków przejściowych, jak np. śnieg na czujnikach, zaświeci się lampka **P** .

Ważne uwagi dotyczące korzystania z systemów ułatwiających parkowanie

⚠ Ostrzeżenie

W pewnych sytuacjach wielokrotne odbicia fal dźwiękowych oraz zewnętrzne źródła dźwięku mogą uniemożliwić prawidłowe wykrycie przeszkody.

Przeestroga

Skuteczność czujnika może być ograniczona w przypadku jego przysłonięcia, np. przez lód lub śnieg.

Zmiana poziomu czujników może ograniczyć skuteczność układów ułatwiających parkowanie.

Określone warunki dotyczą wysokich pojazdów (np. pojazdy terenowe, transportowe, minivany). Nie można zagwarantować rozpoznania przeszkód w górnej części pojazdu.

Układ może nie wykryć przeszkód o bardzo małym przekroju, jak przedmioty wąskie lub z miękkich materiałów.

Układy ułatwiające parkowanie nie pomagają kierowcy w unikaniu przeszkód dynamicznych.

Uwaga

Czujnik może „wykrywać” nieistniejące obiekty (zakłócenia odbite) wskutek oddziaływania zewnętrznych zakłóceń akustycznych lub mechanicznych.

Paliwo

Paliwo do silników benzynowych

Należy tankować wyłącznie benzynę bezołowiową zgodną z normą EN 228.

Użycie paliwa niespełniającego wymogów jakościowych określonych przez obowiązujące przepisy techniczne może doprowadzić do uszkodzenia silnika i utraty wszystkich uprawnień z tytułu gwarancji.

Mogą być stosowane zamienne, znormalizowane paliwa zawierające do 10% etanolu, wg objętości. W takiej sytuacji należy korzystać wyłącznie z paliwa zgodnego z normą E DIN 51626-1.

Używać paliwa o zalecanej liczbie oktanowej ⇨ 279. Zastosowanie paliwa o zbyt niskiej liczbie oktanowej może spowodować spadek mocy silnika i momentu obrotowego, a także niewielki wzrost zużycia paliwa.

Przeestroga

Użycie paliwa niespełniającego wymogów normy EN 228 lub jej odpowiednika może prowadzić do powstawania osadów lub uszkodzenia silnika oraz utraty gwarancji.

Przeestroga

Zatankowanie paliwa o zbyt niskiej liczbie oktanowej może doprowadzić do nieprawidłowej pracy, a nawet uszkodzenia silnika.

Paliwo do silników wysokoprężnych

Należy tankować wyłącznie olej napędowy zgodny z normą EN 590.

Użycie paliwa niespełniającego wymogów jakościowych określonych przez obowiązujące przepisy techniczne może doprowadzić do

uszkodzenia silnika i utraty wszystkich uprawnień z tytułu gwarancji.

W krajach poza Unią Europejską należy tankować paliwo Euro-Diesel z zawartością siarki poniżej 50 ppm.

Przeestroga

Użycie paliwa niespełniającego wymogów normy EN 590 lub jej odpowiednika może doprowadzić do utraty mocy, przyspieszonego zużycia lub uszkodzenia silnika oraz utraty gwarancji.

Zabronione jest stosowanie olejów do silników okrętowych, olejów opałowych, Aquazolu i podobnych wodnych emulsji olejów napędowych. Olej napędowy nie może być mieszany z paliwami przeznaczonymi do silników benzynowych.

Płynność oleju napędowego i jego podatność na filtrowanie są uzależnione od temperatury zewnętrznej. Zimą należy tankować olej napędowy o gwarantowanych

przez jego producenta właściwościach niskotemperaturowych.

Uzupełnianie paliwa



⚠ Niebezpieczeństwo

Przed rozpoczęciem tankowania należy wyłączyć silnik i zewnętrzne urządzenia grzewcze z komorami spalania. Należy również wyłączyć telefony komórkowe.

Podczas tankowania należy ściśle przestrzegać instrukcji i wytycznych dotyczących klientów stacji benzynowej.

⚠ Niebezpieczeństwo

Paliwo jest substancją łatwopalną i wybuchową. Dlatego podczas tankowania nie wolno palić. Ponadto w trakcie tankowania i w bezpośrednim sąsiedztwie paliwa nie należy używać otwartego płomienia ani urządzeń wytwarzających iskry.

Jeśli w samochodzie czuć zapach paliwa, należy bezzwłocznie zwrócić się do warsztatu w celu usunięcia przyczyny usterki.

Przeostroga

W przypadku zatankowania niewłaściwego paliwa nie włączać zapłonu.

Otwór wlewowy paliwa znajduje się z tyłu samochodu po prawej stronie.



Klapkę wlewu paliwa można otworzyć tylko, gdy odblokowane zostały zamki samochodu. Otworzyć klapkę wlewu paliwa przez naciśnięcie.



Korek wlewu paliwa można zacześcić na wsporniku wewnątrz klapki wlewu.

Przeostroga

Natychmiast wytrzeć wszelkie ślady rozlanego paliwa.

Korek wlewu paliwa

Odpowiednią funkcjonalność zapewniają tylko oryginalne korki. Samochody z silnikami wysokoprężnymi są wyposażone w specjalne korki wlewu paliwa.

Pielęgnacja samochodu

Wskazówki ogólne	221
Czynności kontrolne	222
Wymiana żarówki	233
Instalacja elektryczna	240
Narzędzia samochodowe	246
Koła i opony	247
Uruchamianie silnika przy użyciu przewodów rozruchowych	258
Holowanie	260
Pielęgnacja wizualna	262

Wskazówki ogólne

Aksesoria i modyfikacje samochodu

Zaleca się używanie oryginalnych części zamiennych i akcesoriów, oraz części zatwierdzonych przez producenta do użytku w danym modelu samochodu. Producent samochodu nie ma możliwości przetestowania i zagwarantowania jakości produktów innych firm – nawet jeśli są one zgodne z odpowiednimi przepisami i otrzymały homologację. Nie dokonywać żadnych modyfikacji układu elektrycznego, np. wymiany elektronicznych modułów sterujących (tzw. tuning elektroniczny bądź „chiptuning”).

Garażowanie samochodu

Wyłączanie z eksploatacji na dłuższy okres czasu

Przed kilkumiesięczną przerwą w eksploatacji samochodu należy:

- Umyć i nawoskować samochód.
- Sprawdzić stan zabezpieczenia antykorozyjnego komory silnika oraz podwozia.
- Oczyszczyć i zakonserwować uszczelki gumowe.
- Całkowicie napełnić zbiornik paliwa.
- Wymienić olej silnikowy.
- Opróżnić zbiornik płynu do spryskiwaczy szyb i zmywaczy reflektorów.
- Sprawdzić stan płynu chłodzącego w zakresie odporności na zamarzanie i ochrony przed korozją.
- Zwiększyć ciśnienie powietrza w oponach do wartości odpowiadającej maksymalnemu obciążeniu.

- Zaparkować samochód w suchym, dobrze wentylowanym miejscu. Wybrać pierwszy lub wsteczny bieg albo ustawić dźwignię zmiany biegów w położeniu P. Zabezpieczyć samochód przed możliwością przetoczenia się.
- Nie zaciągać hamulca postojowego.
- Otworzyć pokrywę silnika, zamknąć wszystkie drzwi i zablokować zamki.
- Odłączyć zacisk ujemny akumulatora od instalacji elektrycznej samochodu. Wszystkie układy przestaną funkcjonować, np. autoalarm.

Przygotowywanie do eksploatacji po długim przestoju

W ramach przygotowywania samochodu do eksploatacji po długim przestoju należy:

- Podłączyć zacisk ujemny akumulatora do instalacji elektrycznej samochodu.

Uaktywnić podzespoły elektroniczne szyb otwieranych elektrycznie.

- Sprawdzić ciśnienie powietrza w oponach.
- Napełnić zbiornik płynu do spryskiwaczy szyb i zmywaczy reflektorów.
- Sprawdzić poziom oleju silnikowego.
- Sprawdzić poziom płynu chłodzącego.
- W razie potrzeby przymocować tablicę rejestracyjną.

Złomowanie samochodu

Informacje na temat złomowania oraz recyklingu samochodu można znaleźć na naszej stronie internetowej. Złomowanie i recykling samochodu należy powierzać wyłącznie autoryzowanym zakładom recyklingu.

Czynności kontrolne

Czynności obsługowe wykonywane samodzielnie

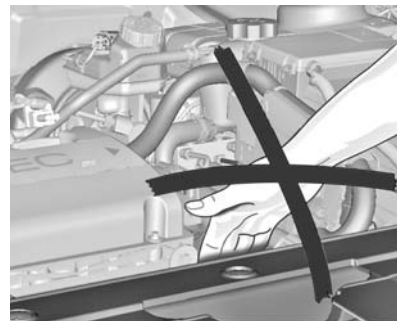

⚠ Ostrzeżenie

Przed przystąpieniem do wykonywania opisanych poniżej czynności należy bezwzględnie wyłączyć zapłon.

Wentylator chłodnicy może się włączyć nawet gdy wyłączony jest zapłon.

⚠ Niebezpieczeństwo

W układzie zapłonowym występuje bardzo wysokie napięcie. Nie wolno dotykać jego podzespołów.

Pokrywa silnika**Otwieranie**

Pociągnąć dźwignię zwalnającą i ustawić ją z powrotem w położeniu wyjściowym.

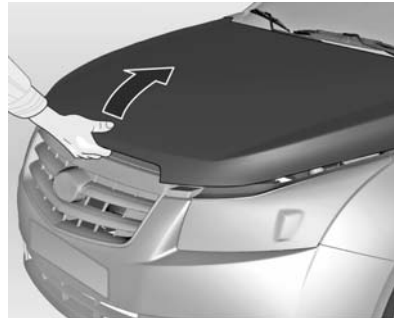

Następnie pchnąć zapadkę blokującą w lewo i otworzyć pokrywę.

⚠ Ostrzeżenie

Gdy silnik jest gorący, podparę pokrywy silnika chwytać wyłącznie za piankową osłonę.

Wloty powietrza ⇨ 201.

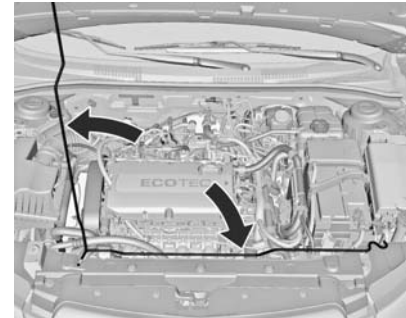

Podeprzeć pokrywę komory silnika wspornikiem.

Zamykanie

Przed zamknięciem pokrywy wcisnąć jej wspornik w uchwyt.

Opuścić pokrywę tak, aby się zatrzasnęła. Sprawdzić, czy pokrywa komory silnika została zablokowana we właściwym położeniu.

Widok ogólny komory silnika

Silnik benzynowy, LDE i 2H0

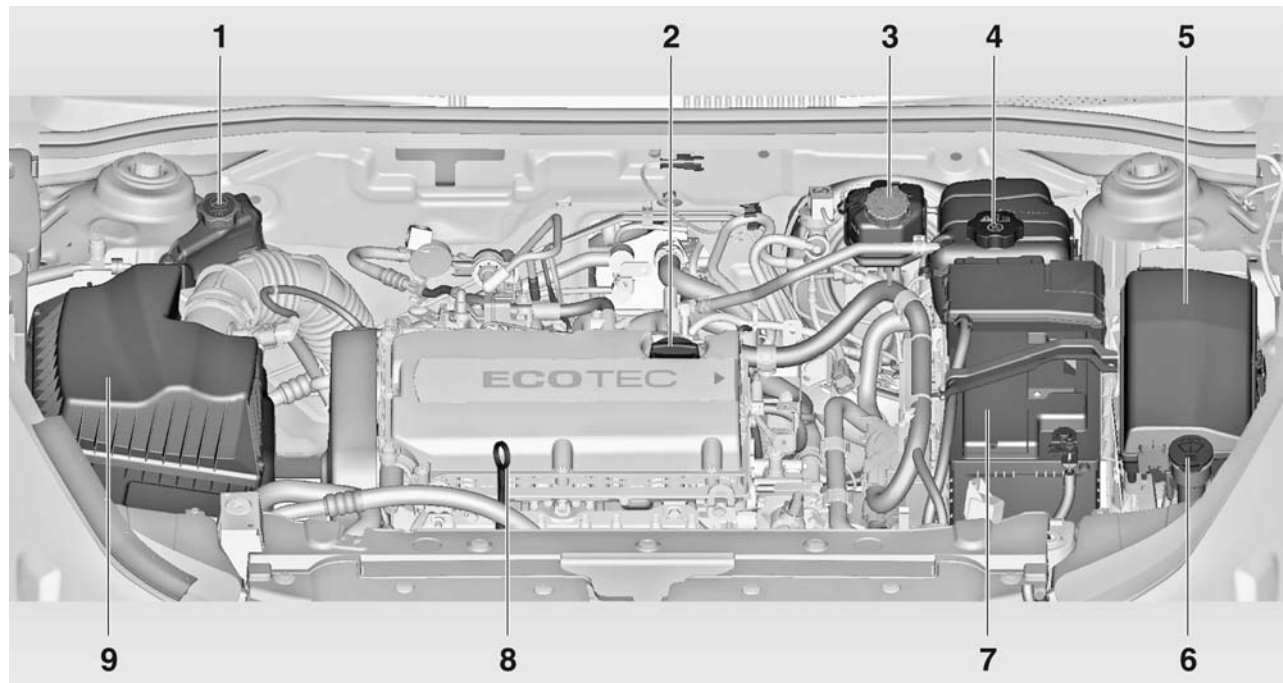

Silnik benzynowy, LXT

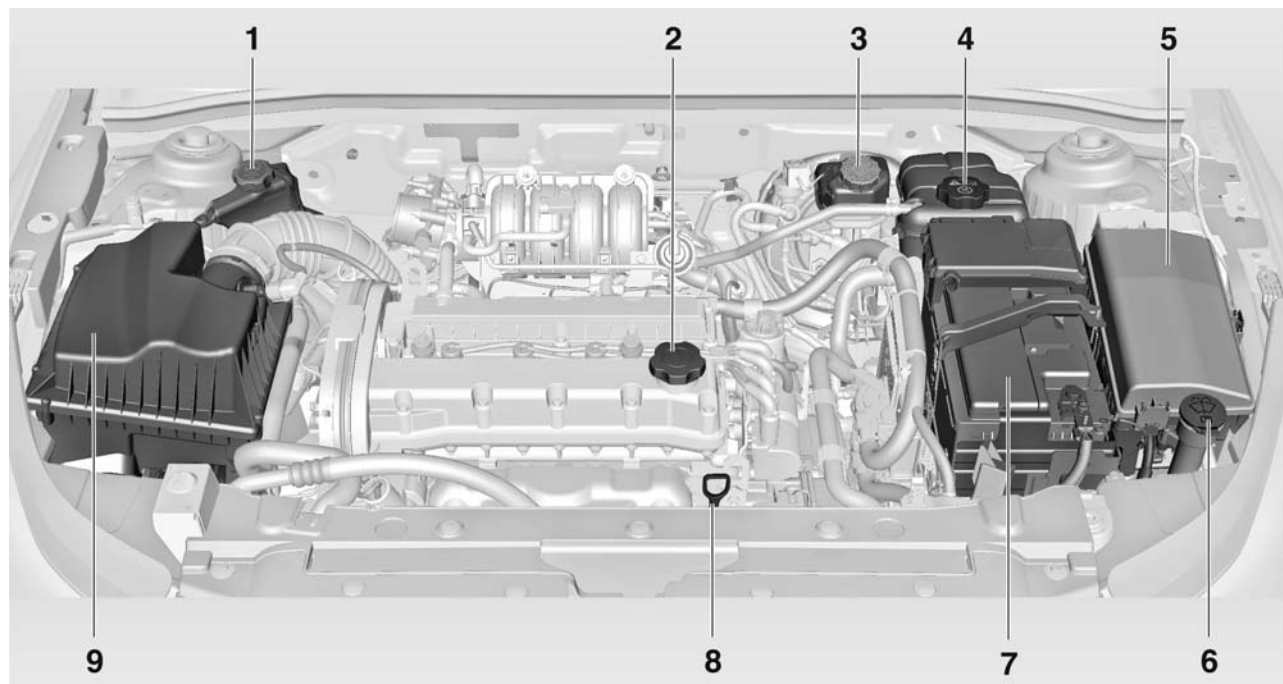

Silnik wysokoprężny, LNP

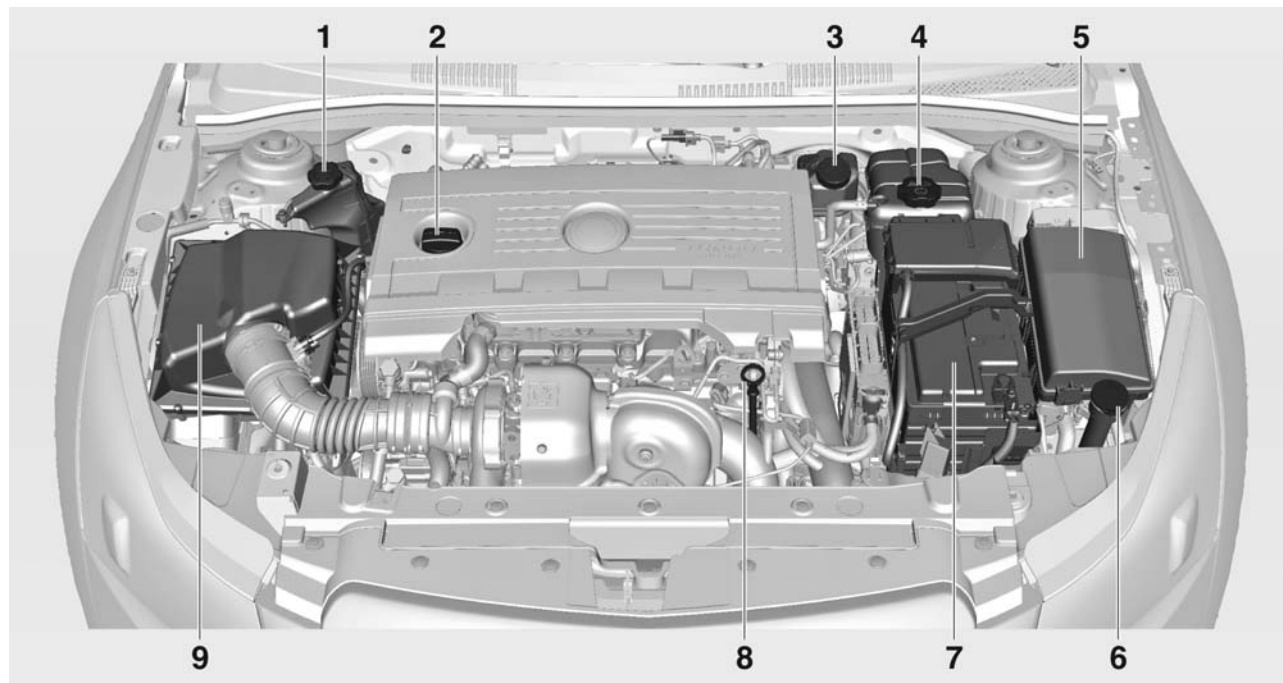

1. Zbiornik płynu wspomagania układu kierowniczego ⇨ 229
2. Korek wlewu oleju silnikowego ⇨ 227
3. Zbiornik płynu hamulcowego ⇨ 230
4. Zbiornik płynu chłodzącego silnika ⇨ 228
5. Skrzynka bezpieczników ⇨ 242
6. Zbiornik płynu do spryskiwaczy szyb i zmywaczy reflektorów ⇨ 230
7. Akumulator ⇨ 230
8. Wskaźnik bagnetowy poziomu oleju silnikowego ⇨ 227
9. Filtr powietrza silnika ⇨ 228

Olej silnikowy

W celu ochrony silnika zaleca się regularne kontrolowanie poziomu oleju silnikowego. Należy stosować wyłącznie oleje o odpowiednich parametrach. Zalecane płyny i środki smarne ⇨ 272.

Kontrolę należy przeprowadzać po zaparkowaniu samochodu na płaskim, poziomym podłożu. Ponadto silnik musi być rozgrzany do temperatury roboczej i wyłączony od co najmniej 10 minut.

Wyciągnąć wskaźnik poziomu oleju, wytrzeć go do czysta, wsunąć go aż do ogranicznika na uchwycie, po czym ponownie wyciągnąć i sprawdzić poziom oleju silnikowego.

Wskaźnik poziomu oleju należy włożyć do oporu i przekręcić o pół obrotu.

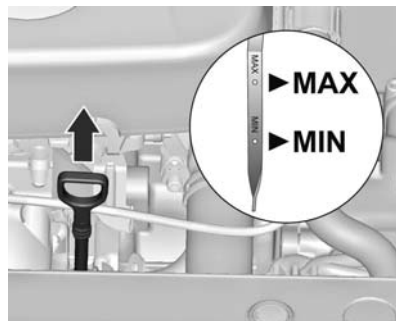

W zależności od typu silnika stosowane są różne rodzaje wskaźników poziomu oleju.

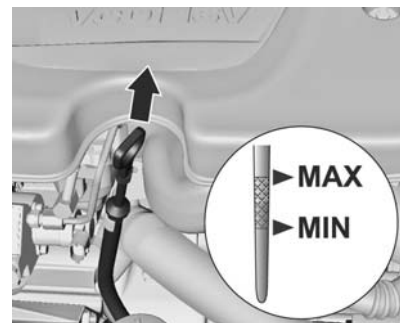

Jeśli poziom oleju zbliżył się do oznaczenia **MIN** na wskaźniku, dolać oleju.

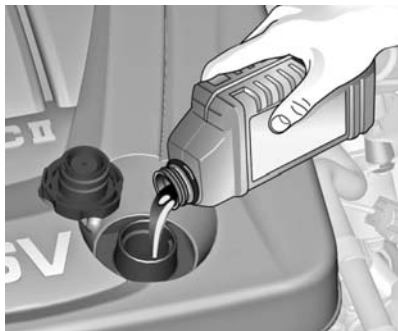

Zaleca się stosowanie oleju tej samej klasy, jaką ma olej, który już znajduje się w silniku.

Poziom oleju nie może przekraczać oznaczenia **MAX** na wskaźniku.

Przeostroga

Nadmierna ilość oleju musi zostać spuszczone lub wypompowana.

Pojemności ⇨ 285.

Założyć i dokręcić korek wlewu.

Przeostroga

Podczas jazdy po pochyłości wyświetlacz informacyjny kierowcy może pokazywać kod ostrzegawczy 79 ⇨ 83.

Jeśli kod ostrzegawczy znika na płaskiej drodze, uzupełnienie oleju silnikowego nie jest konieczne.

Silnikowy filtr powietrza

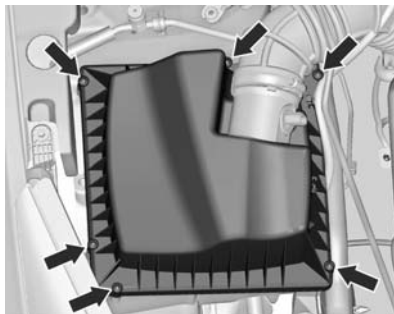

Aby wymienić silnikowy filtr powietrza, odkręcić 6 śrub i wyjąć obudowę filtra.

Płyn chłodzący silnika

Zastosowany płyn chłodzący charakteryzuje się mrozoodpornością na poziomie około -27 °C.

Należy utrzymywać odpowiednie właściwości płynu niskokrzepłiwego.

Przeostroga

Używać tylko płynów niskokrzepłiwych przeznaczonych dla tego modelu samochodu.

Poziom płynu chłodzącego

Przeostroga

Zbyt niski poziom płynu chłodzącego może spowodować uszkodzenie silnika.

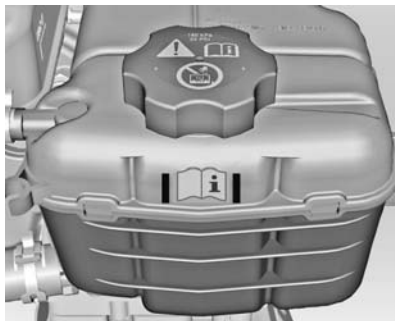

Poziom zimnego płynu chłodzącego powinien sięgać powyżej oznaczenia. W razie potrzeby dolać odpowiednią ilość płynu.

⚠ Ostrzeżenie

Przed odkręceniem korka wlewu należy poczekać, aż silnik ostygnie. Ostrożnie odkręcić korek, tak aby stopniowo uwolnić nagromadzone ciśnienie.

Uzupełniać roztworem wody destylowanej i zatwierdzonego środka zapobiegającego

zamarzaniu. Dobrze zamocować korek wlewu. Skład płynu chłodzącego oraz przyczynę jego utraty należy sprawdzić / naprawić w warsztacie.

Płyn do wspomagania układu kierowniczego

Przeostroża

Nawet bardzo małe ilości zanieczyszczeń mogą spowodować uszkodzenie układu kierowniczego i uniemożliwić jego prawidłowe działanie. Nie dopuszczać, aby zanieczyszczenia miały kontakt z wewnętrzną stroną korka zbiornika/częścią prętowego wskaźnika poziomu, która ma kontakt z płynem i uważać, by nie przedostały się do zbiornika.

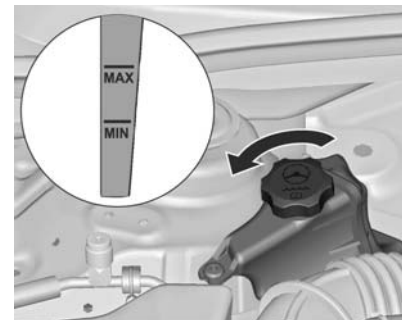

Odkręcić i zdjąć korek. Wytrzeć wskaźnik poziomu do sucha i wkręcić korek w zbiornik. Ponownie odkręcić i zdjąć korek, a następnie odczytać poziom płynu wspomagania układu kierowniczego.

Poziom płynu wspomagania układu kierowniczego musi zawierać się między oznaczeniami **MIN** i **MAX**.

Jeśli poziom płynu jest zbyt niski, zwrócić się do warsztatu.

Płyn do spryskiwaczy



Wypełnić płynem do spryskiwaczy, zawierającym środek zapobiegający zamarzaniu.

Hamulce

Gdy okładziny hamulcowe osiągają minimalną dopuszczalną grubość, zapala się kontrolka .

Możliwe jest kontynuowanie jazdy, jednak należy jak najszybciej wymienić okładziny hamulcowe w warsztacie.

Po zamontowaniu nowych okładzin hamulcowych, podczas kilku pierwszych podróży nie należy gwałtownie hamować, o ile nie jest to konieczne.

Płyn hamulcowy

⚠ Ostrzeżenie

Płyn hamulcowy jest trujący i powoduje korozję. Unikać jego styczności z oczami, skórą, tkaninami i powierzchniami lakierowanymi.

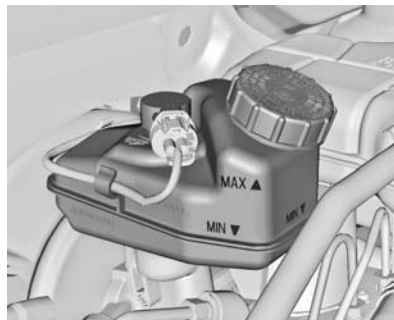

Poziom płynu hamulcowego musi zawierać się między oznaczeniami **MIN** i **MAX**.

Przy dolewaniu płynu hamulcowego należy zadbać o zachowanie jego czystości, ponieważ jakiegokolwiek zanieczyszczenie płynu może spowodować awarię układu hamulcowego. Przyczynę ubytku płynu hamulcowego usunąć w warsztacie.

Należy używać wyłącznie wysokosprawnych płynów hamulcowych przeznaczonych dla tego modelu samochodu; płyn hamulcowy i sprzęgłowy  272.

Akumulator

Zamontowany w samochodzie akumulator jest bezobsługowy, pod warunkiem że sposób użytkowania umożliwia odpowiednie ładowanie akumulatora. Jazda na krótkich dystansach i częste uruchamianie silnika może rozładować akumulator. Unikać zbędnego korzystania z odbiorników energii elektrycznej.



Zużytych baterii i akumulatora nie należy wyrzucać wraz z innymi odpadami domowymi. Wymagane jest dostarczenie tych odpadów do odpowiedniego punktu zbiórki.

Jeśli samochód nie będzie używany przez ponad cztery tygodnie, może dojść do rozładowania jego akumulatora. Odłączyć zacisk ujemny akumulatora od instalacji elektrycznej samochodu.

Przed przystąpieniem do odłączania lub podłączania przewodów akumulatora należy bezwzględnie wyłączyć zapłon.

⚠ Ostrzeżenie

Ze względu na niebezpieczeństwo eksplozji nie wolno zbliżać się do akumulatora z palącymi się przedmiotami. Wskutek eksplozji akumulatora może dojść do uszkodzenia pojazdu, wystąpienia poważnych obrażeń ciała lub śmierci.

Unikać styczności elektrolitu z oczami, skórą, tkaninami i powierzchniami lakierowanymi. Elektrolit akumulatorowy zawiera kwas siarkowy, który przy bezpośrednim kontakcie może powodować oparzenia skóry oraz korozję elementów samochodu. W razie kontaktu ze skórą, umyć zagrożone miejsce wodą i niezwłocznie zasięgnąć porady lekarskiej.

Przechowywać w miejscach niedostępnych dla dzieci.

Nie przechylać otwartego akumulatora.

Zabezpieczenie akumulatora przed rozładowaniem ⇨ 98.

Etykieta ostrzegawcza



Znaczenie symboli:

- Zabronione iskry, otwarty płomień i palenie tytoniu.
- Zawsze osłaniać oczy. Wybuchowe gazy mogą spowodować utratę wzroku lub obrażenia ciała.
- Przechowywać akumulator w miejscach niedostępnych dla dzieci.

- W akumulatorze znajduje się kwas siarkowy, który może powodować utratę wzroku, lub poważne oparzenia.
- Więcej informacji można znaleźć w Podręczniku użytkownika.
- W sąsiedztwie akumulatora mogą występować wybuchowe gazy.

Odpowietrzanie układu paliwowego silnika wysokoprężnego

W przypadku całkowitego opróżnienia zbiornika paliwa układ paliwowy samochodu z silnikiem wysokoprężnym musi zostać odpowietrzony. Włączyć zapłon trzykrotnie, za każdym razem na 15 sekund. Następnie uruchomić rozrusznik silnika na czas nie dłuższy niż 40 sekund. Po upływie co najmniej 5 sekund powtórzyć te czynności. Jeśli nadal nie można będzie uruchomić silnika, zwrócić się do warsztatu.

Wymiana piór wycieraczek



Unieść ramię wycieraczki. Naciśnąć blokadę i odcepić pióro wycieraczki.

Pióro wycieraczki szyby tylnej



Unieść ramię wycieraczki. Zdjąć pióro wycieraczki w sposób pokazany na rysunku.

Przyłożyć pióro wycieraczki nachylone pod niewielkim kątem do ramienia wycieraczki i wcisnąć aż do zatrzaśnięcia.

Opuścić ostrożnie ramię wycieraczki.

Wymiana żarówki

Wyłączyć zapłon i zamknąć drzwi lub wyłączyć światła, których żarówka wymaga wymiany.

Nowe żarówki należy chwycić wyłącznie za cokół! Nie dotykać części szklanej gołymi rękoma.

Podczas wymiany korzystać wyłącznie z żarówek tego samego typu.

Żarówki reflektorów wymienia się od strony komory silnika.

Reflektory halogenowe

Światła mijania i drogowe

1. Odłączyć od żarówki złącze elektryczne.

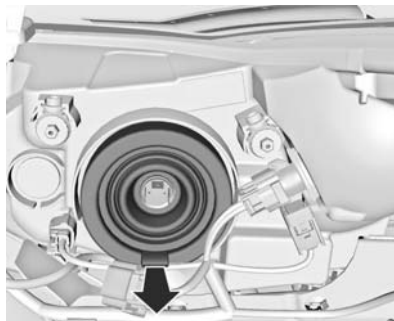

2. Zdjąć osłonę.

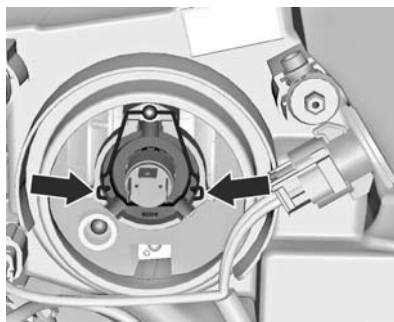

3. Ścisnąć zacisk sprężysty, odblokować i obrócić w górę.

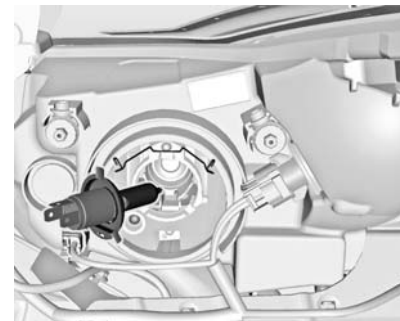

4. Wyjąć żarówkę z obudowy reflektora.
5. Przy zakładaniu nowej żarówki zaczepić występy we wgłębieniach oprawy reflektora.
6. Zablokować zacisk sprężysty.
7. Umieścić osłonę reflektora we właściwym położeniu i zamknąć.
8. Podłączyć złącze elektryczne do żarówki.

Światła pozycyjne

1. Odłączyć od żarówki złącze elektryczne.

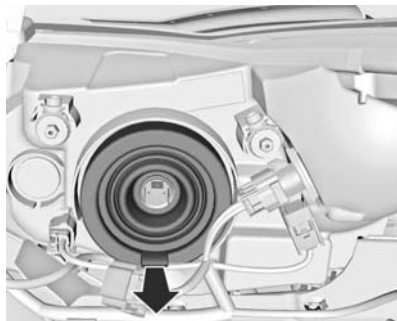

2. Zdjąć osłonę.

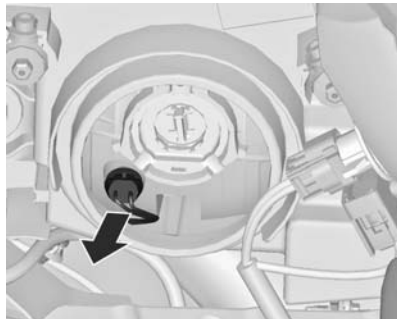

3. Wyjąć oprawkę żarówki światła pozycyjnego z obudowy reflektora.

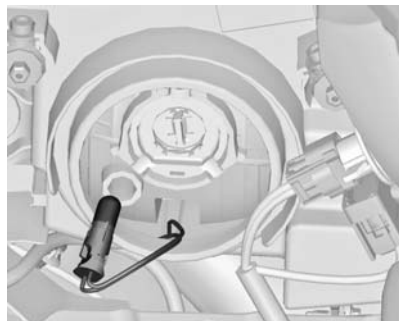

4. Wyjąć żarówkę z gniazda.

5. Włożyć nową żarówkę.

6. Włożyć oprawkę żarówki w obudowę reflektora.

7. Umieścić osłonę reflektora we właściwym położeniu i zamknąć.

8. Podłączyć złącze elektryczne do żarówki.

Przednie kierunkowskazy i światła postojowe



1. Obrócić oprawkę żarówki w lewo, aby ją odblokować.

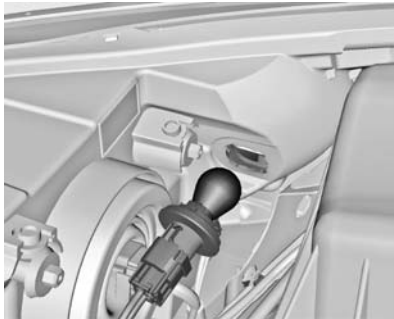

2. Lekko wcisnąć żarówkę w gniazdo, obrócić w lewo, wyciągnąć, a następnie zamocować nową żarówkę.
3. Włożyć oprawkę żarówki w obudowę i obrócić w prawo w celu zablokowania.

Światła przeciwmgielne

Wymianę żarówek przeprowadzić w warsztacie.

Światła tylne

Wersja 4-drzwiowa



1. Otworzyć obie osłony.



2. Odkręcić obie śruby.

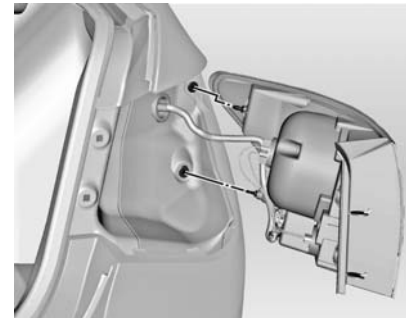

3. Wyciągnąć zespół światła tylnego. Uważać by kanał na przewody nie zmienił położenia.

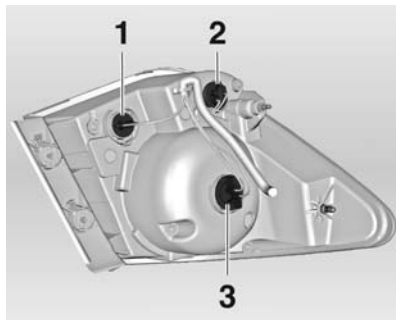

4. Światło cofania (1)
Kierunkowskaz (2)
Światło tylne/światło hamowania (3)

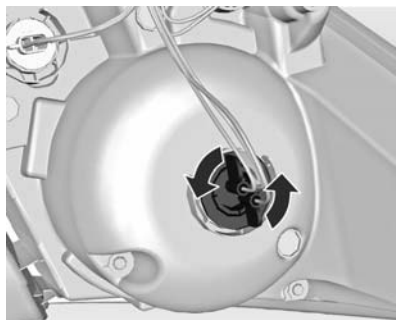

5. Obrócić oprawkę żarówki w lewo.

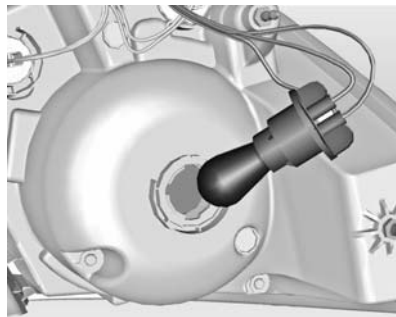

6. Wyjąć oprawkę żarówki. Lekko wcisnąć żarówkę w gniazdo, obrócić w lewo, wyciągnąć, a następnie zamocować nową żarówkę.
7. Włożyć oprawkę żarówki w zespół światła tylnego i dokręcić. Podłączyć złącze elektryczne. Zamocować zespół światła tylnego w nadwoziu i dokręcić śruby. Zamknąć i zablokować osłony.
8. Włączyć zapłon, włączyć wszystkie światła i sprawdzić ich działanie.

5-drzwiowy hatchback

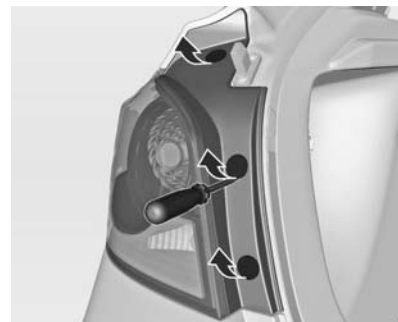

1. Zdjąć trzy osłony.

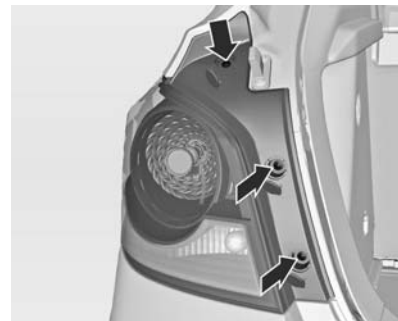

2. Odkręcić trzy śruby.

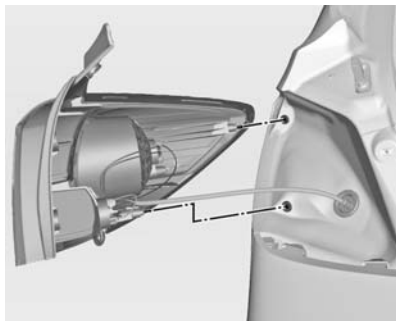

3. Wyciągnąć zespół światła tylnego. Uważać by kanał na przewody nie zmienił położenia.

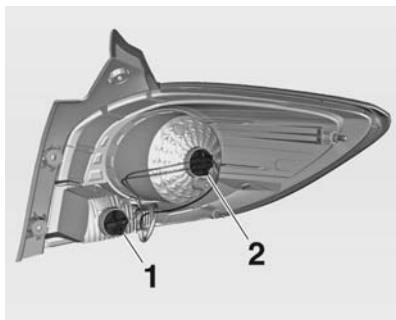

4. Kierunkowskaz (1)
Światło tylne/światło hamowania (2)

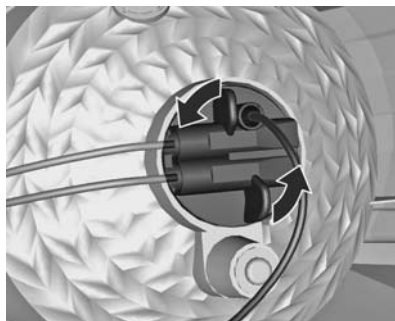

5. Obrócić oprawkę żarówki w lewo.

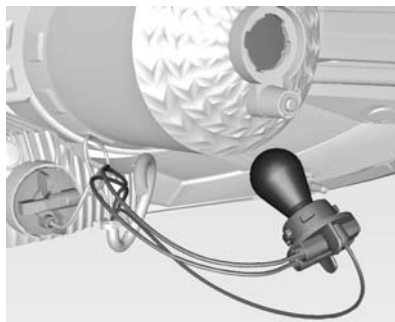

6. Wyjąć oprawkę żarówki. Lekko wcisnąć żarówkę w gniazdo, obrócić w lewo, wyciągnąć, a następnie zamocować nową żarówkę.
7. Włożyć oprawkę żarówki w zespół światła tylnego i dokręcić. Podłączyć złącze elektryczne. Zamocować zespół światła tylnego w nadwoziu i dokręcić śruby. Zamknąć i zablokować osłony.
8. Włączyć zapłon, włączyć wszystkie światła i sprawdzić ich działanie.

Światło cofania

Wymianę żarówki powierzyć warsztatowi.

Kierunkowskazy boczne

1. Docisnąć światło w kierunku tyłu pojazdu i wyjąć.
2. Obrócić oprawkę żarówki w lewo.

3. Wyjąć żarówkę z oprawki i wymienić na nową.
4. W celu zamontowania wykonać czynności w odwrotnej kolejności.

Oświetlenie tablicy rozdzielczej

Wersja 4-drzwiowa

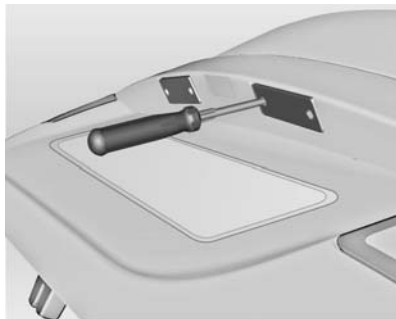

1. Odkręcić obie śruby.

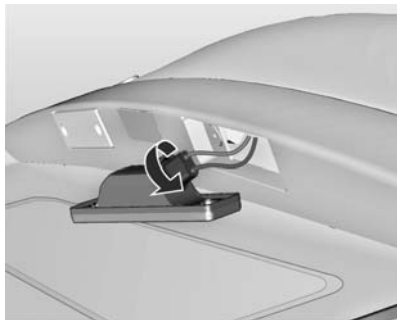

2. Wysunąć obudowę lampy w dół, uważając, aby nie ciągnąć za przewód.
Obrócić oprawkę żarówki w lewo, aby ją odblokować.
3. Wyjąć żarówkę z oprawki i zamocować nową żarówkę.
4. Wsunąć oprawkę żarówki w obudowę lampy i obrócić w prawo.
5. Włożyć obudowę lampy i zamocować, korzystając z śrubokręta.

5-drzwiowy hatchback



1. Wsunąć śrubokręt w obudowę lampki, a następnie przesunąć go w bok w celu zwolnienia sprężyny.
2. Wysunąć obudowę lampy w dół, uważając, aby nie ciągnąć za przewód.



3. Obrócić oprawkę żarówki w lewo, aby ją odblokować.
4. Wyjąć żarówkę z oprawki i zamocować nową żarówkę.
5. Wsunąć oprawkę żarówki w obudowę lampy i obrócić w prawo.
6. Włożyć i zatrzasknąć obudowę lampy.

Tylne światło przeciwmgielne

Wersja 4-drzwiowa



1. Zdjąć panel pokrywy bagażnika.
2. Obrócić oprawkę żarówki w lewo.

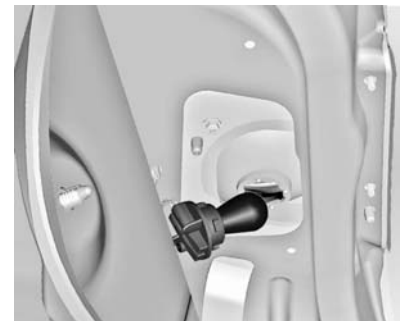

3. Wyjąć oprawkę żarówki. Lekko wcisnąć żarówkę w gniazdo, obrócić w lewo, wyciągnąć, a następnie zamocować nową żarówkę.
4. Włożyć oprawkę żarówki w pokrywę bagażnika. Ponownie zamocować panel pokrywy bagażnika.
5. Włączyć zapłon, włączyć wszystkie światła i sprawdzić ich działanie.

5-drzwiowy hatchback

Wymianę żarówki powierzyć warsztatowi.

Oświetlenie wnętrza

Oświetlenie wnętrza, lampki do czytania

Wymianę żarówek przeprowadzić w warsztacie.

Oświetlenie przestrzeni bagażowej

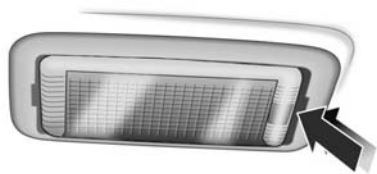

1. Podważyć śrubokrętem obudowę lampki.



2. Lekko nacisnąć żarówkę w kierunku zacisku sprężystego i wyjąć ją.
3. Włożyć nową żarówkę.
4. Zamocować lampkę.

Podświetlenie wskaźników

Wymianę żarówek przeprowadzić w warsztacie.

Instalacja elektryczna

Bezpieczniki

Oznaczenia nowego bezpiecznika muszą być takie same jak oznaczenia bezpiecznika wymienianego.

W samochodzie znajdują się dwie skrzynki bezpieczników:

- w lewej części komory silnika, z przodu,
- we wnętrzu kabiny za schowkiem lub, w wersjach z kierownicą po prawej stronie, za schowkiem w desce rozdzielczej.

W skrzynce ponad dodatnim biegunem akumulatora znajdują się niektóre bezpieczniki główne. Jeśli jest to konieczne, sprawdzenie ich należy zlecić w warsztacie.

Przed wymianą bezpiecznika należy wyłączyć odpowiedni obwód oraz zapłon.

Przepalony bezpiecznik można rozpoznać po stopionym drucie topikowym. Przed instalacją nowego bezpiecznika należy usunąć przyczynę usterki.

Niektóre układy są chronione przez kilka bezpieczników.

Pomimo braku danej funkcji lub układu odpowiadający bezpiecznik może być obecny.

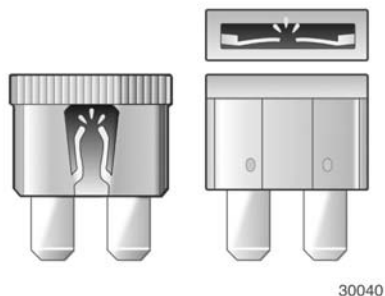

Szczypce ułatwiające wymianę małych bezpieczników

W skrzynce bezpieczników w komorze silnika mogą znajdować się szczypce do wymiany bezpieczników.

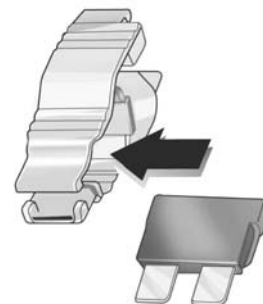
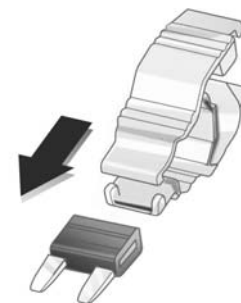

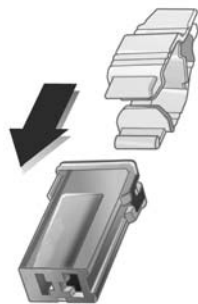

30044

Założ szczypcę do wymiany bezpieczników na bezpiecznik od góry lub z boku i wyciągnij bezpiecznik.

Skrzynka bezpieczników w komorze silnika

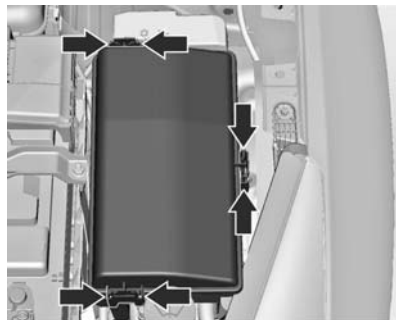

Skrzynka bezpieczników znajduje się z lewej strony, w przedniej części komory silnika.

Odczepić, unieść, a następnie wyjąć pokrywkę.

Niektóre opisy bezpieczników w tym podręczniku mogą nie odpowiadać układowi bezpieczników w danej wersji pojazdu. Podczas kontroli bezpieczników, sprawdzić naklejkę na skrzynce.



Nr Obwód

- 1 Moduł sterujący skrzyni biegów
- 2 Moduł sterujący silnika
- 3 –
- 4 Solenoid odpowietrzania zbiornika paliwa
- 5 zapłon
- 6 Przednie wycieraczki
- 7 –
- 8 Układ wtryskowy paliwa
- 9 Układ wtrysku paliwa, układ zapłonowy
- 10 Moduł sterujący silnika
- 11 Sonda lambda
- 12 Solenoid rozruchu silnika
- 13 Solenoid odpowietrzania zbiornika paliwa
- 14 –
- 15 Tylna wycieraczka
- 16 Zapłon, czujnik jakości powietrza
- 17 Zapłon, poduszka powietrzna
- 18 Moduł sterujący układu paliwowego

Nr Obwód

- 19 –
- 20 Pompa paliwa
- 21 Szyby otwierane elektrycznie w drzwiach tylnych
- 22 –
- 23 –
- 24 Szyby otwierane elektrycznie w drzwiach przednich
- 25 Elektroniczna pompa próżniowa
- 26 Układ ABS
- 27 –
- 28 Ogrzewanie tylnej szyby
- 29 –
- 30 Układ ABS
- 31 Moduł sterujący nadwozia
- 32 Moduł sterujący nadwozia
- 33 Ogrzewanie przednich foteli
- 34 Okno dachowe
- 35 System audio-nawigacyjny, wzmacniacz
- 36 –

Nr Obwód

- 37 Światło drogowe (prawe)
- 38 Światło drogowe (lewe)
- 39 –
- 40 –
- 41 –
- 42 Wentylator chłodzący
- 43 –
- 44 –
- 45 Wentylator chłodzący
- 46 Wentylator chłodzący
- 47 Sonda lambda
- 48 Światła przeciwmgielne
- 49 –
- 50 –
- 51 Sygnał dźwiękowy
- 52 Deska rozdzielcza
- 53 Lusterko elektrochromatyczne
- 54 Przełącznik świateł, układ sterowania światła
- 55 Składanie lusterek
- 56 Spryskiwacz przedniej szyby

Nr Obwód

- 57 Blokada kierownicy
- 58 –
- 59 Podgrzewanie paliwa w silnikach wysokoprężnych
- 60 Podgrzewanie lusterek
- 61 Podgrzewanie lusterek
- 62 Klimatyzacja
- 63 Czujnik na tylnej szybie
- 64 Czujnik jakości powietrza
- 65 Tylnie światło przeciwmgielne
- 66 Tylny spryskiwacz
- 67 Moduł sterujący układu paliwowego
- 68 –
- 69 Czujnik napięcia akumulatora
- 70 Czujnik deszczu
- 71 –

Skrzynka bezpieczników w desce rozdzielczej



Skrzynka bezpieczników znajduje się za schowkiem w desce rozdzielczej.

1. Otworzyć schowek.
2. Odczepić dolną część schowka w kierunku wskazanym przez strzałki.



3. Wyjąć schowek przez dwa wycięcia w kierunku wskazanym przez strzałki.

W celu zamontowania schowka wykonać czynności w odwrotnej kolejności.

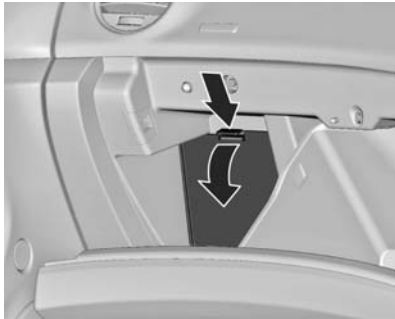

W samochodach z kierownicą po prawej stronie skrzynka ta znajduje się za osłoną w drugim ze schowków deski rozdzielczej. Otworzyć schowek i zdjąć osłonę.

Niektóre opisy bezpieczników w tym podręczniku mogą nie odpowiadać układowi bezpieczników w danej wersji pojazdu. Podczas kontroli bezpieczników, sprawdzić naklejkę na skrzynce.

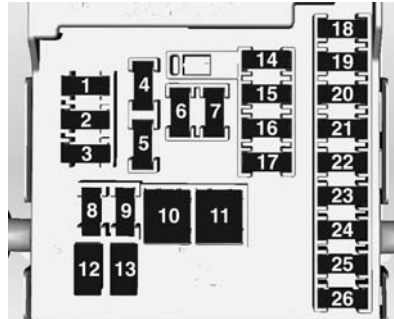

Nr Obwód

- 1 System audio-nawigacyjny, zestaw głośnomówiący
- 2 –
- 3 Moduł sterujący nadwozia
- 4 System audio-nawigacyjny
- 5 Wyświetlacz informacyjny, pilot parkowania, głośnik
- 6 Zapalniczka
- 7 Gniazdko zasilania
- 8 Moduł sterujący nadwozia
- 9 Moduł sterujący nadwozia

Nr Obwód

- 10 Moduł sterujący nadwozia
- 11 Wentylator kabiny
- 12 –
- 13 Podgrzewanie foteli
- 14 Złącze diagnostyczne
- 15 Poduszka powietrzna
- 16 Centralny zamek, kłapa tylna
- 17 Dmuchawa
- 18 –
- 19 Dźwignia zmiany biegów
- 20 –
- 21 Wskaźniki i przyrządy
- 22 zapłon.
- 23 Moduł sterujący nadwozia
- 24 Moduł sterujący nadwozia
- 25 Blokada kierownicy
- 26 –

Narzędzia samochodowe

Samochody z zestawem do naprawy opon



Narzędzia samochodowe i zestaw do naprawy opon znajdują się w schowku pod podłogą przestrzeni bagażowej.

Samochody z kołem zapasowym

Podnośnik i narzędzia samochodowe znajdują się w schowku w przestrzeni bagażowej, pod kołem zapasowym. Koło zapasowe ⇨ 257.



Koła i opony

Stan opon i obręczy kół

Na krawężniki należy najeżdżać powoli i, w miarę możliwości, pod kątem prostym. Najeżdżanie na ostre krawężniki może doprowadzić do uszkodzenia opon i obręczy kół. Podczas parkowania należy uważać, aby opony nie zostały dociśnięte do krawężnika.

Regularnie sprawdzać stan kół.

W przypadku stwierdzenia uszkodzenia lub nadmiernego zużycia opon bądź obręczy kół należy skorzystać z pomocy warsztatu.

Opony zimowe

Opony zimowe poprawiają bezpieczeństwo jazdy, gdy temperatura spadnie poniżej 7°C, dlatego powinno się je zakładać na wszystkie koła.

Jeśli wymagają tego przepisy obowiązujące w danym kraju, w polu widzenia kierowcy należy

przytwierdzić naklejkę informującą o maksymalnej dozwolonej prędkości jazdy dla założonych opon.

Jako opony zimowe można stosować opony o rozmiarach 205/60 R 16, 215/50 R 17 i 225/50 R17.

Opony o rozmiarach 215/60 R 16 i 225/55 R16 nie mogą być używane jako opony zimowe.

Oznakowanie opon

np. **215/60 R 16 95 H**

215 = Szerokość opony w mm

60 = Wskaźnik profilu (stosunek wysokości przekroju do szerokości opony w %)

R = Konstrukcja opony: Radialna

RF = Typ: Run-flat

16 = Średnica koła w calach

95 = Wskaźnik nośności opony, np. wartość 95 odpowiada nośności 690 kg

H = Symbol prędkości

Symbol prędkości:

Q = do 160 km/h

S = do 180 km/h

T = do 190 km/h

H = do 210 km/h

V = do 240 km/h

W = do 270 km/h

Ciśnienie w oponach

Ciśnienie powietrza w oponach należy sprawdzać przynajmniej co 14 dni oraz zawsze przed wyruszeniem w dłuższą podróż. Opony muszą być zimne. Nie należy zapominać o sprawdzeniu ciśnienia w kole zapasowym.

Odkręcić kapturek zaworu.

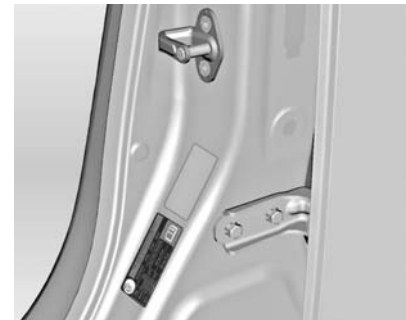

Ciśnienie w oponach ⇨ 285.

Zalecane wartości ciśnienia można znaleźć także na naklejce na słupku przednich kierowcy.

Wartości ciśnienia dotyczą opon nierozgrzanych. Są one takie same dla opon letnich i zimowych.

Ciśnienie powietrza w kole zapasowym zawsze powinno odpowiadać pełnemu obciążeniu samochodu.

Ciśnienie powietrza w oponach zapewniające ekonomiczne spalanie (ECO) pomaga ograniczyć zużycie paliwa.

Niewłaściwe ciśnienie w ogumieniu wpływa negatywnie na bezpieczeństwo, zachowanie się samochodu na drodze, komfort jazdy oraz zużycie paliwa i opon.

⚠ Ostrzeżenie

Zbyt niskie ciśnienie może prowadzić do nadmiernego nagrzewania się opony i jej wewnętrznych uszkodzenia skutkującego odklejeniem się bieżnika lub nawet rozerwaniem opony przy dużych prędkościach jazdy.

Głębokość bieżnika

Głębokość bieżnika należy sprawdzać regularnie.

Ze względów bezpieczeństwa opony powinny zostać wymienione na nowe, gdy głębokość bieżnika zmniejszy się do 2–3 mm (4 mm w przypadku opon zimowych).



Minimalna głębokość bieżnika dopuszczalna przez przepisy (1,6 mm) zostaje osiągnięta, gdy wysokość bieżnika zrówna się z jednym ze wskaźników zużycia opony (TWI). Ich umiejscowienie wskazują oznaczenia na boku opony.

Jeśli opony przednie są bardziej zużyte niż tylne, należy je zamienić miejscami. Upewnić się, że kierunek obracania kół jest prawidłowy (bieżnik kierunkowy).

Opony starzeją się, nawet gdy nie są używane. Dlatego zaleca się wymieniać je co 6 lat.

Zmiana rozmiaru opony i koła

Jeśli na obręcze kół zostaną założone opony o rozmiarze innym niż w przypadku opon montowanych fabrycznie, może zajść konieczność przeprogramowania prędkościomierza elektronicznego, zmiany standardowych ciśnień i dokonania kilku innych modyfikacji samochodu.

Po założeniu opon o innym rozmiarze należy także zastąpić naklejkę zawierającą wartości ciśnienia odpowiednią inną nalepką.

⚠ Ostrzeżenie

Zamontowanie nieodpowiednich opon i obręczy kół może być przyczyną wypadku, jak również unieważnienia homologacji typu pojazdu.

Ostony ozdobne

Należy używać osłon ozdobnych i opon dopuszczonych do użytku przez producenta i spełniających wszystkie wymagania dotyczące konkretnej kombinacji obręczy kół i opon.

W przypadku używania osłon ozdobnych i opon niezatwierdzonych przez producenta, opony nie mogą mieć pogrubionych krawędzi ochronnych.

Ostony ozdobne kół nie mogą pogarszać skuteczności chłodzenia hamulców.

⚠ Ostrzeżenie

Używanie nieodpowiednich osłon ozdobnych i opon może prowadzić do nagłego spadku ciśnienia w oponie i wypadku.

Łańcuchy na koła



30056

Łańcuchy można zakładać tylko na koła przednie.

Łańcuchy można zakładać tylko na opony o rozmiarze 205/60 R16.

Łańcuchów nie można zakładać na koła o rozmiarach 215/50 R 17, 215/60 R 16, 225/50 R17 i 225/55 R 16.

Dopuszczalne jest stosowanie łańcuchów o drobnych ogniwach, które łącznie z zamknięciem nie odstają więcej niż 10 mm ponad bieżnik i po bokach opony, od strony wewnętrznej.

⚠ Ostrzeżenie

Uszkodzenie łańcuchów może doprowadzić do rozerwania opony.

Zestaw do naprawy opon

Drobne uszkodzenia bieżnika można naprawić za pomocą zestawu do naprawy opon.

Nie usuwać ciał obcych z opon.

Przy użyciu zestawu do naprawy opon nie można naprawiać uszkodzeń o wielkości powyżej 4 mm ani uszkodzeń znajdujących się w pobliżu obręczy koła.

⚠ Ostrzeżenie

Nie przekraczać prędkości 80 km/h.

Nie używać naprawionej opony przez dłuższy czas.

Sterowność i właściwości jezdne samochodu mogą ulec pogorszeniu.

Postępowanie w przypadku przebicia opony:

Zaciągnąć hamulec postojowy i wybrać 1. lub wsteczny bieg albo ustawić dźwignię zmiany biegów w położeniu **P**.

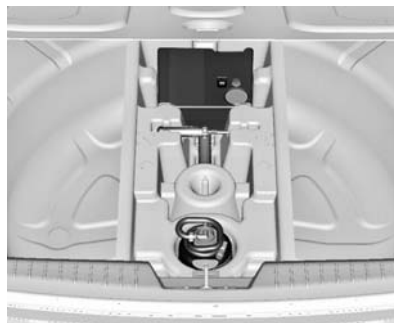

Zestaw do naprawy opon znajduje się w schowku pod podłogą przestrzeni bagażowej.

1. Wyjąć zestaw do naprawy opon ze schowka.
2. Wyjąć sprężarkę.



30057

3. Wyjąć kabel zasilający i przewód elastyczny powietrza ze schowka znajdującego się pod spodem sprężarki.



30058

4. Dokręcić przewód powietrza do złącza na pojemniku ze szczeliwem.
5. Umieścić pojemnik ze szczeliwem w uchwycie na sprężarce.

Ustawić sprężarkę obok koła w taki sposób, aby pojemnik ze szczeliwem znajdował się pionowo.

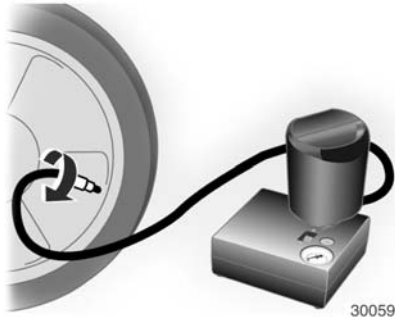

6. Odkręcić z uszkodzonej opony kapturek ochronny zaworu.
7. Nakręcić na zawór opony końcówkę przewodu do pompowania opony.

8. Przełącznik na sprężarce musi być ustawiony w położeniu O.
 9. Podłączyć wtyczkę sprężarki do dodatkowego gniazda zasilania w tylnej części konsoli.
- W celu uniknięcia rozładowania akumulatora, zaleca się utrzymywać pracę silnika.

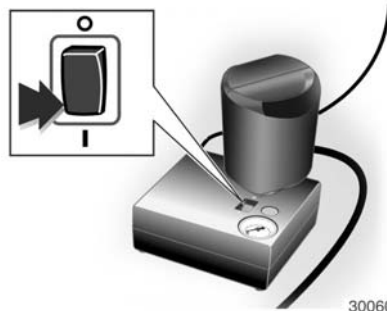

10. Ustawić przełącznik na sprężarce w położeniu I. Opona zostanie wypełniona szczeliwem.
11. W trakcie opróżniania pojemnika ze szczeliwem (ok. 30 sekund) manometr sprężarki może

wskazywać ciśnienie do 6 barów. Następnie ciśnienie zacznie opadać.

12. Po wtłoczeniu całości szczeliwa do opony rozpocznie się jej pompowanie.
13. Właściwe ciśnienie w oponie powinno zostać osiągnięte w ciągu 10 minut. Ciśnienie powietrza w oponach \varnothing 285. Po osiągnięciu właściwego ciśnienia wyłączyć sprężarkę.



Jeśli zalecane ciśnienie nie zostanie osiągnięte w ciągu 10 minut, odłączyć zestaw do naprawy opon. Przenieść

samochód o jeden obrót koła. Ponownie podłączyć zestaw do naprawy opon i kontynuować pompowanie przez 10 minut. Jeśli nadal nie można osiągnąć zalecanej wartości ciśnienia, uszkodzenie opony jest zbyt poważne. Należy skorzystać z pomocy warsztatu.

Nadmiar ciśnienia należy spuścić z opony, korzystając z przycisku znajdującego się nad wskaźnikiem ciśnienia.

Sprężarka nie powinna pracować przez czas dłuższy niż 10 minut.

14. Odłączyć zestaw do naprawy opon. Wcisnąć zaczep na uchwycie w celu wyjęcia z niego pojemnika ze szczeliwem. Nakręcić końcówkę węża sprężarki na wylot pojemnika ze szczeliwem. Zapobiegnie to wypływowi szczeliwa. Schować zestaw do naprawy opon w przestrzeni bagażowej.

15. Za pomocą szmatki wytrzeć nadmiar szczeliwa.

16. Z pojemnika ze szczeliwem zdjąć naklejkę z oznaczeniem prędkości maksymalnej i przykleić ją w polu widzenia kierowcy.

17. Natychmiast ruszyć z miejsca, aby szczeliwo zostało równomiernie rozprowadzone w oponie. Po przejechaniu ok. 10 km (nie później niż po 10 minutach) zatrzymać się i sprawdzić ciśnienie w oponie. W tym celu nakręcić końcówkę węża sprężarki bezpośrednio na zawór opony i sprężarki.

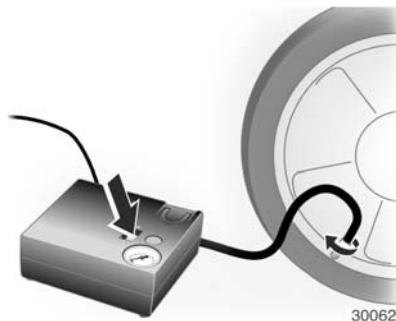

Jeśli ciśnienie w oponie przekracza 1,3 bara, należy

dopompować koło, aby uzyskać właściwą wartość ciśnienia. Procedurę należy powtarzać aż do stwierdzenia braku ubytków ciśnienia.

Jeśli ciśnienie spadło poniżej 1,3 bara, zaprzestać jazdy. Należy skorzystać z pomocy warsztatu.

18. Schować zestaw do naprawy opon w przestrzeni bagażowej.

Uwaga

Ponieważ przy korzystaniu z naprawionej opony znacznie pogarszają się właściwości jezdne, należy ją jak najszybciej wymienić.

Jeśli sprężarka będzie wydawać nienaturalne odgłosy lub nagrzej się do wysokiej temperatury, należy ją wyłączyć na co najmniej 30 minut.

Przy ciśnieniu 7 barów otwiera się wbudowany zawór bezpieczeństwa.

Uwaga na datę przydatności zestawu do użycia. Po tej dacie możliwości naprawcze zestawu nie są gwarantowane. Zwracać uwagę na informacje dotyczące przechowywania znajdujące się na pojemniku ze szczeliwem.

Zużyty pojemnik ze szczeliwem należy wymienić. Przy utylizacji pojemnika należy przestrzegać obowiązujących przepisów.

Sprężarki i szczeliwa można używać w temperaturach powyżej ok. -30°C.

Dołączone adaptory mogą być używane do pompowania innych przedmiotów, np. piłek, materacy, łódek itp. Znajdują się pod sprężarką. Aby wyjąć adapter, wkręcić przewód elastyczny powietrza od sprężarki i pociągnąć.

Zmiana koła

W zależności od wersji zamiast w koło zapasowe samochód może być wyposażony w zestaw do naprawy opon ⇨ 250.

Przed przystąpieniem do zmiany koła należy poczynić następujące przygotowania i zapoznać się z poniższymi wskazówkami:

- Zaparkować samochód na płaskim, twardym i suchym podłożu. Koła przednie ustawić tak jak do jazdy na wprost.
- Zaciągnąć hamulec postojowy i wybrać 1. lub wsteczny bieg albo ustawić dźwignię zmiany biegów w położeniu **P**.
- Wyjąć koło zapasowe ⇨ 257.
- Nie zmieniać jednocześnie więcej niż jednego koła.

- Podnośnika używać wyłącznie do wymiany koła w razie przebicia; nie stosować go do sezonowej wymiany opon zimowych i letnich.
- Jeśli podłoże jest miękkie, pod podnośnik należy podłożyć sztywną podkładkę o grubości do 1 cm.
- W samochodzie wspartym na podnośniku nie może być jakichkolwiek osób ani zwierząt.
- Nigdy nie wolno kłaść się pod uniesionym samochodem.
- Nie uruchamiać silnika w samochodzie wspartym na podnośniku.
- Przed zamontowaniem koła oczyścić nakrętki i gwint za pomocą czystszej szmatki.

Ostrzeżenie

Nie smarować śruby, nakrętki ani czopu koła.



1. Podważyć śrubokrętem i zdjąć kapturki nakrętek koła. Zdjąć osłonę ozdobną koła przy użyciu narzędzia specjalnego. Narzędzia samochodowe ⇨ 246.

Obręcze kół ze stopów metali lekkich: Podważyć śrubokrętem i zdjąć kapturki nakrętek koła. Zabezpieczyć obręcz koła, umieszczając pomiędzy nią a śrubokrętem kawałek miękkiej tkaniny.

2. Wariant 1:

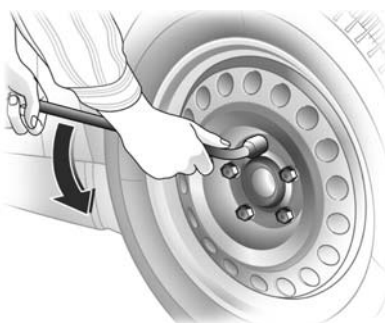

Precyzyjnie zamocować klucz kolejno do każdej nakrętki i poluzować ją o pół obrotu.

Wariant 2:

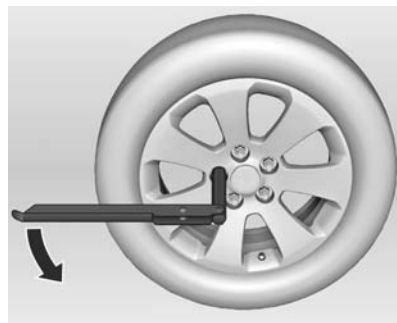

Rozłożyć i precyzyjnie zamocować klucz kolejno do każdej nakrętki i poluzować ją o pół obrotu.

3. Tylko modele sportowe:

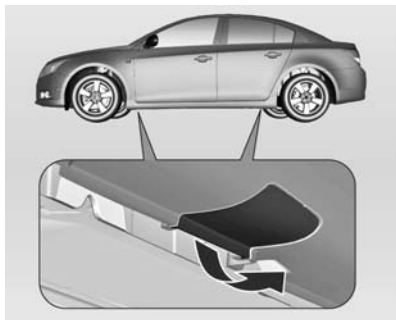

Wsunąć rękę za krawędź pokrywy na poszyciu progu.

Pociągnąć w dół, aby zdjąć pokrywę. Pokrywa jest umocowana za pomocą linki.

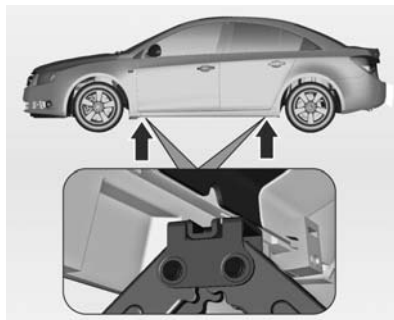

4. Upewnić się, że podnośnik znajduje się w jednym z prawidłowych punktów podparcia.

5. Wariant 1:

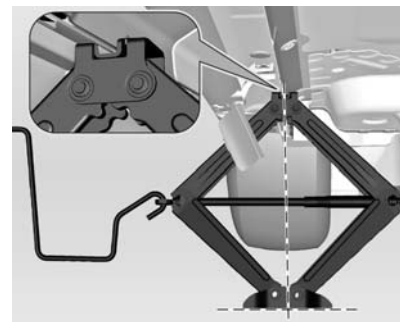

Ustawić podnośnik na wymaganą wysokość. Umieścić go bezpośrednio pod punktem przyłożenia podnośnika w taki sposób, aby nie mógł się przesunąć.

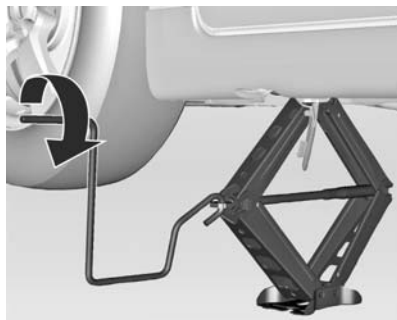

Podłączyć korbkę do prawidłowo ustawionego podnośnika i obracać korbką, aż koło uniesie się z podłoża.

Wariant 2:

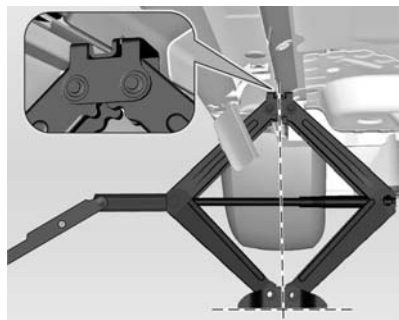

Ustawić podnośnik na wymaganej wysokości. Umieścić go bezpośrednio pod punktem przyłożenia podnośnika w taki sposób, aby nie mógł się przesunąć.



Wsunąć klucz do kół do prawidłowo ustawionego podnośnika, a następnie obracać kluczem, aż koło uniesie się z podłoża.

6. Odkręcić nakrętki koła.
7. Zmienić koło.
8. Nakręcić nakrętki koła.
9. Opuścić samochód.
10. Precyzyjnie zamocować klucz kolejno do każdej nakrętki i dokręcić ją. Nakrętki należy dokręcać na krzyż. Moment dokręcania wynosi 140 Nm.

11. Przed założeniem osłony ozdobnej, wyrównać otwór na zawór z zaworem opony. Założyć kapturki nakrętek koła.
12. Tylko modele sportowe:

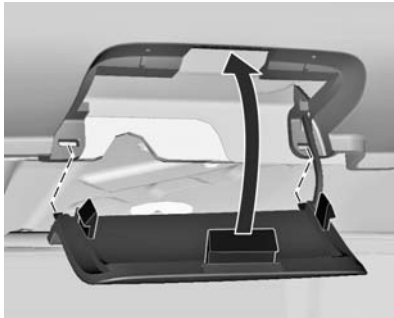

Ponownie zamontować pokrywę. Wsunąć dwa tylne bolce w otwory znajdujące się w poszyciu progu, a następnie założyć pokrywę aż do zatrzaśnięcia.

13. Schować wymontowane koło ↗ 250 i narzędzia samochodowe ↗ 246.

14. Jak najszybciej skontrolować ciśnienie powietrza w oponie zamocowanego koła, a także moment dokręcania nakrętek koła.

Uszkodzoną oponę należy wymienić na nową lub naprawić.

Koło zapasowe

Koło zapasowe można sklasyfikować jako dojazdowe koło zapasowe w zależności od stosunku rozmiaru koła do innych zamocowanych kół oraz obowiązujących przepisów.

Obręcz koła zapasowego jest wykonana ze stali.

Korzystanie z koła zapasowego, które jest mniejsze od pozostałych kół, lub wraz z kołami wyposażonymi w opony zimowe, niekorzystnie wpływa na właściwości jezdne samochodu. Po naprawieniu opony należy niezwłocznie zamontować koło standardowe.



Koło zapasowe znajduje się w przestrzeni bagażowej pod osłoną podłogową. Jest przymocowane za pomocą nakrętki skrzydełkowej.

Wnęka na koło zapasowe nie została zaprojektowana z myślą o wszystkich dozwolonych rozmiarach opon. Jeśli koło szersze niż koło zapasowe musi być schowane we wnęce po zmianie koła, osłona podłogowa może być umieszczona na wystającym kole.

Dojazdowe koło zapasowe

Założenie dojazdowego koła zapasowego może zmienić właściwości jezdne samochodu. Po

naprawieniu opony należy niezwłocznie zamontować koło standardowe.

Założyć można tylko jedno dojazdowe koło zapasowe. Nie przekraczać prędkości 80 km/h. Przed dojechaniem do zakrętu należy zwolnić. Dojazdowe koło zapasowe należy jak najszybciej zastąpić kołem standardowym.

Jeśli podczas holowania innego pojazdu dojdzie do utraty powietrza w tylnym kole, należy zamontować dojazdowe koło zapasowe na przedniej osi, natomiast pełne koło na tylnej osi.

Łańcuchy na koła ⇨ 249.

Opony o bieżniku kierunkowym

Opony o bieżniku kierunkowym należy zakładać w taki sposób, aby kierunek ich toczenia był zgodny z kierunkiem wskazywanym przez symbol (np. strzałkę) znajdujący się na boku opony.

W przypadku opon założonych niezgodnie ze wskazanym kierunkiem toczenia należy zastosować się do następujących wytycznych:

- Właściwości jezdne samochodu mogą być pogorszone Po naprawieniu opony należy niezwłocznie zamontować koło standardowe.
- Szczególną ostrożność zachować podczas jazdy po mokrych lub zaśnieżonych nawierzchniach dróg.

Uruchamianie silnika przy użyciu przewodów rozruchowych

Nie uruchamiać silnika przy użyciu urządzeń do rozruchu awaryjnego. W razie rozładowania akumulatora silnik można uruchomić za pomocą przewodów rozruchowych i akumulatora innego samochodu.

Ostrzeżenie

Zachować szczególną uwagę podczas uruchamiania przy wykorzystaniu przewodów rozruchowych. Wszelkie odstępstwa od poniższych instrukcji mogą prowadzić do obrażeń ciała i szkód spowodowanych eksplozją akumulatora lub uszkodzeniem układów elektrycznych obu pojazdów.

⚠ Ostrzeżenie

Unikać styczności elektrolitu z oczami, skórą, tkaninami i powierzchniami lakierowanymi. Elektrolit akumulatorowy zawiera kwas siarkowy, który przy bezpośrednim kontakcie może powodować oparzenia skóry oraz korozję elementów samochodu.

- Nie zbliżać się do akumulatora z otwartym ogniem lub źródłem iskier.
- W temperaturach poniżej 0°C rozładowany akumulator może zamarznąć. Przed podłączeniem przewodów rozruchowych należy rozmrozić zamarznięty akumulator.
- Podczas pracy z akumulatorem zakładać okulary i odzież ochronną.
- Akumulator wspomagający musi mieć takie samo napięcie zasilania (12 V) jak akumulator używany w samochodzie. Jego pojemność

(wyrażona w Ah) nie może być dużo mniejsza od pojemności akumulatora rozładowanego.

- Należy korzystać z przewodów rozruchowych z izolowanymi zaciskami, o średnicy co najmniej 16 mm² (25 mm² w przypadku silników wysokoprężnych).
- Nie odłączać rozładowanego akumulatora od samochodowej instalacji elektrycznej.
- Wyłączyć wszystkie zbędne odbiorniki prądu.
- Nie pochylać się nad akumulatorem w trakcie rozruchu.
- Nie dopuszczać do zetknięcia się zacisków przewodów rozruchowych.
- Podczas uruchamiania silnika przy użyciu przewodów rozruchowych samochody nie powinny się stykać.
- Zaciągnąć hamulec postojowy, skrzynię biegów ustawić w położeniu neutralnym, automatyczną skrzynię biegów przestawić w położenie **P**.

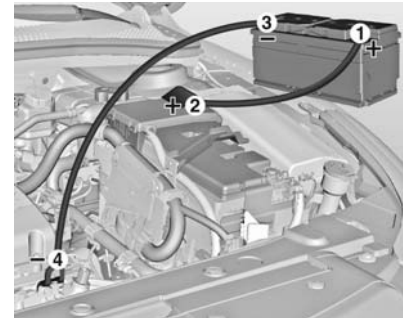

Kolejność podłączania przewodów:

1. Podłączyć jeden koniec czerwonego przewodu do bieguna dodatniego akumulatora wspomagającego.
2. Drugi koniec tego przewodu podłączyć do bieguna dodatniego rozładowanego akumulatora.
3. Podłączyć jeden koniec czarnego przewodu do bieguna ujemnego akumulatora wspomagającego.
4. Drugi koniec tego przewodu podłączyć do punktu styku z masą samochodu, np. do kadłuba silnika lub do połączenia

śrubowego któregoś z elementów zawieszenia silnika. Miejsce podłączenia powinno znajdować się jak najdalej od rozładowanego akumulatora, jednak nie bliżej niż w odległości 60 cm.

Poprowadzić przewody w taki sposób, aby nie zaczęły się przypadkowo o ruchome elementy silnika.

Uruchamianie silnika:

1. Uruchomić silnik samochodu z akumulatorem wspomagającym.
2. Po 5 minutach uruchomić silnik drugiego samochodu. Próby uruchomienia powinny być wykonywane w 1-minutowych odstępach i trwać nie dłużej niż 15 sekund.
3. Po uruchomieniu silniki obu samochodów powinny przez ok. 3 minuty pracować na biegu jałowym. W tym czasie przewody powinny pozostać podłączone.

4. W uruchamianym awaryjnie samochodzie włączyć dowolne urządzenie elektryczne (np. reflektory lub ogrzewanie szyby tylnej).
5. Przewody odłączać dokładnie w odwrotnej kolejności.

Holowanie

Holowanie samochodu



Odblokować osłonę, naciskając oznaczenie i zdjąć osłonę.

Ucho holownicze znajduje się w skrzynce z narzędziami samochodowymi ↪ 246.

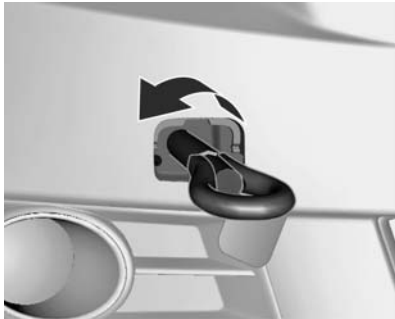

Wkręcić ucho holownicze, obracając je do oporu, i ustawić w położeniu poziomym.

Zacześcić linkę holowniczą lub hol sztywny, co jest preferowanym rozwiązaniem.

Ucho holownicze można wykorzystywać wyłącznie do holowania, a nie wyciągania pojazdu.

Włączyć zapłon, aby odblokować kierownicę i umożliwić działanie świateł hamowania, sygnału dźwiękowego i wycieraczek.

Ustawić dźwignię zmiany biegów w położeniu neutralnym.

Włączyć światła awaryjne w obu pojazdach.

Przeostoga

Pojazd należy prowadzić ze stałą, niewielką prędkością. Gwałtowne przyspieszanie może spowodować uszkodzenie pojazdu.

Gdy silnik jest wyłączony, hamowanie oraz obracanie kierownicą wymagają użycia znacznie większej siły.

Włączyć recyrkulację powietrza i zamknąć szyby, aby do wnętrza pojazdu nie dostawały się spaliny pojazdu holującego.

Wersje z automatyczną skrzynią biegów: Samochód musi być holowany zwrócony przodem do kierunku jazdy, z prędkością jazdy nieprzekraczającą 80 km/h i nie dalej niż na odległość 100 km. W innym przypadku lub w razie uszkodzenia przekładni przednia oś samochodu musi być podniesiona.

Należy skorzystać z pomocy warsztatu.

Po zakończeniu holowania wykręcić ucho holownicze.

Włożyć i zablokować osłonę.

Najlepiej przetransportować pojazd za pomocą samochodu pomocy drogowej.

Holowanie innego pojazdu

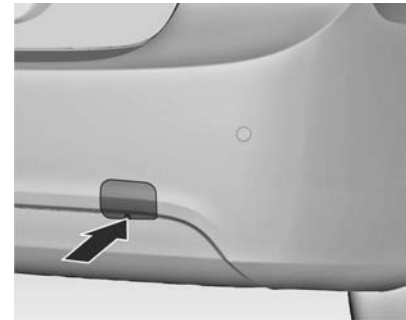

Odblokować osłonę, naciskając oznaczenie i zdjęć osłonę.

Ucho holownicze znajduje się w skrzynce z narzędziami samochodowymi ↗ 246.



Wkręcić ucho holownicze, obracając je do oporu, i ustawić w położeniu poziomym.

Do holowania samochodu nie wolno wykorzystywać ucha mocującego, znajdującego się z tyłu samochodu, od spodu.

Zacześcić linkę holowniczą lub hol sztywny, co jest preferowanym rozwiązaniem.

Ucho holownicze można wykorzystywać wyłącznie do holowania, a nie wyciągania pojazdu.

Przeostroga

Pojazd należy prowadzić ze stałą, niewielką prędkością. Gwałtowne przyspieszanie może spowodować uszkodzenie pojazdu.

Po zakończeniu holowania wykręcić ucho holownicze.

Włożyć i zablokować osłonę.

Pielęgnacja wizualna

Pielęgnacja nadwozia

Zamki

Zamki są fabrycznie zakonserwowane wysokogatunkowym środkiem smarnym. Środka rozmrażającego używać tylko w nagłych przypadkach, ponieważ usuwa on smar i negatywnie wpływa na działanie zamków. Po użyciu środka rozmrażającego nasmarować zamki w warsztacie.

Mycie

Lakier nadwozia jest narażony na działanie różnych czynników zewnętrznych. Z tego względu nadwozie samochodu należy regularnie myć i woskować. W przypadku korzystania z myjni automatycznej zaleca się wybranie programu mycia z woskowaniem.

Zanieczyszczenia takie jak ptasie odchody, martwe owady, ślady żywicy czy pyłek kwiatowy należy

zmywać natychmiast po zauważeniu, ponieważ mogą spowodować uszkodzenie lakieru.

W przypadku korzystania z myjni samochodowej należy postępować zgodnie z instrukcjami jej producenta. Wyłączyć wycieraczki przedniej i tylnej szyby. Zablokować zamki pojazdu, aby kłapki wlewu paliwa nie można było otworzyć. Zdjąć antenę i zewnętrzne elementy wyposażenia, takie jak bagażniki dachowe itp.

W przypadku ręcznego mycia samochodu pamiętać o dokładnym wypłukaniu wnętrza kół.

Oczyścić obrzeża oraz zagięcia otwartych drzwi, pokrywy komory silnika i klapy tylnej, a także osłonięte nimi fragmenty karoserii.

Zlecić warsztatowi nasmarowanie zawiasów wszystkich drzwi.

Komory silnika nie należy czyścić przy użyciu agregatu wysokociśnieniowego ani myjki wysokociśnieniowej.

Po umyciu dokładnie spłukać i wytrzeć nadwozie czystą, często płukaną irchą. Do czyszczenia szyb używać innego kawałka irchy, gdyż pozostałości środków konserwujących przeniesione na szyby mogą doprowadzić do pogorszenia widoczności.

Plam ze smoły nie wolno usuwać jakimikolwiek twardymi przedmiotami. Zaleca się użyć specjalnego środka w aerozolu.

Światła zewnętrzne

Klosze lamp i reflektorów są wykonane z tworzywa sztucznego. Do mycia lamp nie używać substancji żrących, ściernych, szorstkich ściereczek ani skrobaczek do szyb. Unikać czyszczenia ich na sucho.

Polerowanie i woskowanie

Nadwozie samochodu wymaga regularnego woskowania. Woskowanie lakieru jest konieczne zwłaszcza, gdy spływająca po nim woda nie tworzy drobnych kropelek. W przeciwnym razie dojdzie do wyschnięcia lakieru.

Polerowanie jest konieczne, tylko jeśli do lakieru przywarły substancje stałe lub nastąpiło jego zmatowienie i utrata połysku.

Pasta polerska z silikonem tworzy dodatkową warstwę ochronną, co eliminuje konieczność woskowania.

Nie należy woskować ani polerować plastikowych elementów nadwozia.

Szyby i pióra wycieraczek

Używać miękkiej, niestrzępiącej się ściereczki lub kawałka irchy nawilżonego specjalnym środkiem do mycia szyb i środkiem do usuwania owadów.

Podczas czyszczenia ogrzewanej szyby tylnej uważać, aby nie uszkodzić nadrukowanego na niej uzwojenia grzejnego.

Do ręcznego usuwania lodu z szyb najlepiej nadają się dostępne w handlu skrobaczki o ostrej krawędzi. Skrobaczkę należy mocno docisnąć do szyby, aby nie dostawały się pod nią żadne zabrudzenia, mogące porysować szybę.

Jeśli podczas pracy wycieraczek na szybie pojawiają się smugi, przetrzeć pióra miękką szmatką zwilżoną środkiem do mycia szyb.

Okno dachowe

Do czyszczenia nie używać rozpuszczalników ani materiałów ściernych, paliw, środków żrących (np. środków do czyszczenia lakieru, roztworów zawierających aceton itp.), substancji kwasowych lub silnie zasadowych albo środków do szorowania. Na środkową część okna dachowego nie nanosić wosku ani środków do polerowania.

Koła i opony

Nie używać myjki wysokociśnieniowej.

Do czyszczenia obręczy kół użyć odpowiedniego środka o odczynie neutralnym.

Obręcze kół są lakierowane i można je konserwować tymi samymi środkami, co nadwozie.

Uszkodzenia lakieru

Drobne uszkodzenia lakieru należy usuwać za pomocą lakieru zaprawkowego, zanim utworzą się ogniska korozji. Naprawę poważniejszych uszkodzeń lakieru i usunięcie korozji należy zlecić warsztatowi.

Podwozie

Niektóre elementy podwozia są fabrycznie zabezpieczone warstwą PCW, a inne – trwałą powłoką woskową.

Po umyciu podwozia sprawdzić stan woskowej powłoki ochronnej. W razie potrzeby nanieść nową warstwę wosku.

Masy bitumiczno-kauczukowe mogą uszkodzić powłokę ochronną z PCW. Dlatego przeprowadzenie konserwacji podwozia zaleca się powierzyć warsztatowi.

Przed nastaniem sezonu zimowego i po jego zakończeniu należy oczyścić podwozie i zlecić sprawdzenie stanu woskowej powłoki ochronnej.

Pielęgnacja wnętrza kabiny

Wnętrze samochodu i tapicerka

Wnętrze samochodu, łącznie z przednią częścią deski rozdzielczej i elementami jej poszycia, należy czyścić suchą ściereczką lub specjalnym środkiem do czyszczenia wnętrza.

Tapicerkę ze skóry najlepiej miękką szmatką i czystą wodą. W przypadku silniejszych zabrudzeń należy użyć środków do pielęgnacji skóry.

Deska rozdzielcza powinna być czyszczona tylko miękką, wilgotną ściereczką.

Tapicerkę z tkaniny najlepiej czyścić odkurzaczem i szczotką. Plamy należy usuwać za pomocą środka do czyszczenia tapicerki.

Do czyszczenia pasów bezpieczeństwa należy użyć letniej wody lub środka do czyszczenia wnętrza.

Przeestroga

Niezapięte rzepy w ubraniu mogą spowodować uszkodzenie tapicerki foteli.

Elementy z tworzywa sztucznego i gumy

Do czyszczenia elementów z tworzywa sztucznego i gumy można użyć środków do czyszczenia nadwozia. W razie potrzeby użyć środka do czyszczenia wnętrza. Zabronione jest używanie jakichkolwiek innych substancji czyszczących, a zwłaszcza rozpuszczalników lub benzyny. Nie używać myjki wysokociśnieniowej.

Serwisowanie samochodu

Wskazówki ogólne	266
Zaplanowana obsługa okresowa	267
Zalecane płyny, środki smarne i części	272

Wskazówki ogólne

Informacje dotyczące czynności serwisowych

W celu zapewnienia ekonomicznej i bezpiecznej eksploatacji, a także utrzymania jak najdłużej wysokiej wartości samochodu, wszelkie czynności związane z jego obsługą techniczną muszą być wykonywane w terminach określonych przez producenta.

Potwierdzenia

Potwierdzenia przeglądu serwisowego są umieszczane w książeczce serwisowej i gwarancyjnej. Uzupełniane są dane o dacie i przebiegu wraz z pieczętką stacji serwisowej i podpisem osoby upoważnionej.

Należy upewniać się, że książeczka serwisowa i gwarancyjna jest prawidłowo wypełniana, stanowiąc ciągły dowód serwisowania, który jest wymagany podczas rozpatrywania

zgłoszeń gwarancyjnych, a także może być cennym dodatkiem podczas sprzedaży samochodu.

Monitorowanie czasu eksploatacji oleju w silnikach wysokoprężnych

Częstotliwość wykonywania przeglądów okresowych jest zależna od kilku parametrów eksploatacyjnych.

Układ wskazujący zużycie oleju silnikowego informuje kierowcę, gdy wymagana jest wymiana oleju. ⇨ 83

Zaplanowana obsługa okresowa

Harmonogramy przeglądów

Częstotliwość przeglądów

Co 1 rok / 15 000 km (w zależności od tego, co nastąpi szybciej)

Przeгляд I: Przeгляд I należy przeprowadzić jako pierwszy lub jeśli poprzednio był przeprowadzany Przeгляд II.

Przeгляд II: Przeгляд II należy przeprowadzić, jeśli poprzednio był przeprowadzany Przeгляд I.

W przypadku pojazdów wyposażonych w układ monitorowania czasu eksploatacji oleju:

Jeśli na wyświetlaczu informacyjnym kierowcy (DIC) zostanie wyświetlony numer kodu 82, a poprzedni przegląd został przeprowadzony co najmniej 10 miesięcy wcześniej, należy przeprowadzić także odpowiedni przegląd.

Czynności serwisowe

	Przeгляд I	Przeгляд II
Wymiana oleju silnikowego i filtra. ¹⁾	W	W
Sprawdzenie wycieków i uszkodzeń. ²⁾	P	P
Sprawdzenie filtra powietrza silnika. ³⁾	P	P
Sprawdzenie ciśnienia i zużycia opon.	P	P

¹⁾ W przypadku jazdy w trudnych warunkach (częsta jazda na krótkich odcinkach, częsta praca na biegu jałowym lub eksploatacja przy dużym zapyleniu) olej silnikowy i filtr mogą wymagać częstszych wymian. W przypadku silników wysokoprężnych wymianę należy przeprowadzić, kiedy na wyświetlaczu DIC pojawi się numer kodu 82.

²⁾ Utrata płynu w dowolnym układzie silnika może oznaczać problem. Układ należy sprawdzić i naprawić, a następnie sprawdzić poziom płynu. W razie potrzeby uzupełnić płyn.

³⁾ W przypadku częstej jazdy w warunkach silnego zapylenia filtr należy sprawdzać częściej. Filtr może wymagać częstszych wymian.

Czynności serwisowe	Przegląd I	Przegląd II
Sprawdzenie układu hamulcowego. ⁴⁾	P	P
Sprawdzenie poziomu płynu chłodzącego silnika i płynu spryskiwacza oraz uzupełnienie w razie potrzeby.	P	P
Sprawdzenie podzespołów zawieszenia i układu kierowniczego. ⁵⁾	P	P
Sprawdzenie piór wycieraczek i działania świateł zewnętrznych. ⁶⁾	P	P
Sprawdzenie pasków napędowych.	P	P
Przeprowadzenie wymaganych dodatkowych czynności serwisowych - patrz odpowiednia sekcja.	P	P
Sprawdzenie pojazdu podczas jazdy.	P	P
Wymiana płynu hamulcowego. ⁷⁾	-	W

4) Wizualne sprawdzenie przewodów hamulcowych pod kątem ewentualnych zagięć, wycieków, pęknięć, przetarć itp. Sprawdzenie zużycia klocków hamulcowych oraz stanu powierzchni tarcz. Sprawdzenie okładzin/szczęk bębnow hamulcowych pod kątem zużycia lub pęknięć. Sprawdzenie innych elementów układu hamulcowego, w tym bębnow, rozpieraczy, zacisków, hamulca ręcznego itp.

5) Wizualne sprawdzenie zawieszenia przedniego i tylnego oraz układu kierowniczego pod kątem ewentualnych uszkodzeń, luzów, brakujących elementów lub oznak zużycia. Sprawdzenie podzespołów wspomagania układu kierowniczego pod kątem ewentualnych zagięć, pęknięć, przetarć itp.

6) Sprawdzenie piór wycieraczek pod kątem zużycia, pęknięć lub zabrudzeń. Wyczyszczenie szyby i piór wycieraczek w przypadku zabrudzeń. Wymiana zużytych lub uszkodzonych piór wycieraczek.

7) W przypadku jazdy w trudnych warunkach (jazda w pagórkowatym lub górzystym terenie lub częste ciągnięcie przyczepy) płyn hamulcowy może wymagać częstszych wymian.

Czynności serwisowe	Przegląd I Przegląd II	
Sprawdzenie układu chłodzenia silnika. ⁸⁾	–	P
Sprawdzenie podzespołów układu hamulcowego. ⁹⁾	–	P
Sprawdzenie podzespołów układu napędowego i układu przeniesienia napędu.	–	P
Nasmarowanie podzespołów nadwozia. ¹⁰⁾	–	P

P: Przegląd tych elementów i powiązanych części. W razie potrzeby skorygowanie, wyczyszczenie, uzupełnienie, regulacja lub wymiana.

W: Wymiana.

- 8) Wizualne sprawdzenie przewodów i ich wymiana w przypadku pęknięć, wybrzuszeń lub zużycia. Sprawdzenie wszystkich przewodów, mocowań i zacisków. W razie potrzeby wymiana na oryginalne części. W celu zapewnienia prawidłowej pracy zalecane jest przeprowadzenie testów ciśnieniowych układu chłodzenia oraz korka ciśnieniowego, a także wyczyszczenie zewnętrznych powierzchni chłodnicy i skraplacza układu klimatyzacji.
- 9) Sprawdzenie prawidłowego działania podzespołów pasów bezpieczeństwa oraz kontrolki przypominających o zapięciu pasów. Sprawdzenie pod kątem ewentualnych luzów i uszkodzeń podzespołów pasów bezpieczeństwa. W przypadku stwierdzenia jakichkolwiek nieprawidłowości działania układu pasów bezpieczeństwa wymagana jest ich naprawa. Bezwzględna wymiana przerwanych lub postrzępionych pasów bezpieczeństwa.
- 10) Nasmarowanie wszystkich zamków bębnekowych, zawiasów i zamków drzwi, zawiasów i zamków pokrywy silnika oraz zawiasów i zamków pokrywy bagażnika. W przypadku użytkowania w warunkach sprzyjających korozji może być wymagane częstsze smarowanie. Nałożenie smaru silikonowego na uszczelki szyb za pomocą czystej szmatki zapewni ich wyższą trwałość, lepsze uszczelnianie, a także wyeliminuje zaciananie i skrzywienie.

Czynności serwisowe	Częstotliwość
Wymiana filtra przeciwpyłkowego.	Co 45 000 km / 2 lata
Wymiana filtra powietrza.	Co 60 000 km / 4 lata
Wymiana świec zapłonowych.	LXT: co 30 000 km / 2 lata LDE i 2H0: co 60 000 km / 4 lata
Wymiana przewodów zapłonowych.	LXT: co 45 000 km / 3 lata
Wymiana filtra paliwa w silniku wysokoprężnym.	Co 60 000 km / 2 lata
Wymiana płynu chłodzącego silnika.	Co 240 000 km / 5 lat
Wymiana oleju automatycznej skrzyni biegów.	Co 150 000 km w przypadku jazdy w normalnych warunkach, co 75 000 km w przypadku jazdy w trudnych warunkach
Wymiana paska dodatkowego.	LDE i 2H0 z paskiem rozciągliwym: co 90 000 km / 10 lat
Wymiana paska rozrządu.	LXT: co 60 000 km / 4 lata LDE i 2H0: co 150 000 km / 10 lat
Sprawdzenie luzu zaworów, w razie potrzeby regulacja.	LDE i 2H0: co 150 000 km / 10 lat
Wymiana łańcucha rozrządu.	LNP: co 240 000 km / 10 lat

Ogólne elementy przeglądu

Element	Czynności serwisowe
Wszystkie	Sprawdzenie wszystkich układów pod kątem nieprawidłowości oraz wygiętych, uszkodzonych lub brakujących części. Wymiana części w razie potrzeby. Wymiana wszelkich nadmiernie zużytych podzespołów.
Automatyczna skrzynia biegów	Wymiana płynu i filtra automatycznej skrzyni biegów, jeśli pojazd jest głównie eksploatowany w następujących warunkach: Jazda w ruchu ulicznym o dużym natężeniu, przy temperaturze zewnętrznej często sięgającej 32°C i więcej. Eksploatacja w terenie pagórkowatym lub górzystym. Częste ciągnięcie przyczepy. Zastosowania takie jak taksówka, wóz policyjny lub samochód dostawczy.
Paski	Wizualne sprawdzenie paska pod kątem ewentualnego wystrzępienia, nadmiernych pęknięć lub innych uszkodzeń. W razie potrzeby wymiana paska.
Stan opon oraz ciśnienie powietrza	Stan opon należy sprawdzać zawsze przed wyruszeniem w drogę. Przy każdym tankowaniu lub przynajmniej raz w miesiącu należy sprawdzić także ciśnienie w oponach za pomocą manometru.
Geometria kół	W razie potrzeby ustawienie zbieżności i wyważenie kół.

Usługi dodatkowe

Trudne warunki eksploatacji ●

Warunki eksploatacji są uznawane za trudne, jeśli często ma miejsce choćby jeden z poniższych czynników:

- Uruchamianie zimnego silnika
- Częste zatrzymywanie się i ruszanie
- Ciągnięcie przyczepy
- Jazda po pochyłościach i/lub na dużych wysokościach
- Niska jakość nawierzchni dróg
- Piasek i kurz
- Duże zmiany temperatury

Pojazdy policyjne, taksówki oraz samochody do nauki jazdy są także klasyfikowane jako eksploatowane w trudnych warunkach.

W przypadku eksploatacji w trudnych warunkach koniecznością może być wykonywanie określonych czynności serwisowych częściej niż zakłada to harmonogram.

Należy skonsultować się z pracownikiem serwisu w celu określenia zwiększonych wymagań serwisowych, jakie są konieczne w danych warunkach eksploatacyjnych.

Zalecane płyny, środki smarne i części

Zalecane płyny i środki smarne

Należy korzystać wyłącznie z produktów spełniających wymogi specyfikacji. Szkody wynikłe wskutek używania produktów niezgodnych z wymogami specyfikacji nie podlegają naprawie w ramach gwarancji.

Ostrzeżenie

Materiały eksploatacyjne są substancjami niebezpiecznymi i mogą być trujące. Podczas czynności związanych z ich obsługą należy zachować ostrożność. Przestrzegać informacji podanych na opakowaniach.

olej silnikowy

olej silnikowy jest określany jakością oraz lepkością. Podczas wyboru oleju silnikowego należy kierować się przede wszystkim jego jakością – lepkość jest parametrem mniej ważnym. Jakość oleju zapewnia np. czystość podzespołów silnika, ochronę przed zużyciem oraz kontrolę nad starzeniem się oleju, a klasa lepkości stanowi informację o gęstości oleju w zakresach temperatur.

Jakość oleju silnikowego

dexos 2	Silniki benzynowe i wysokoprężne
ACEA A3/B3,	Tylko LXT (jeśli olej silnikowy
ACEA A3/B4,	zatwierdzony przez
ACEA C3,	dexos nie jest
API SM,	dostępny)
API SN	

Wybór odpowiedniego oleju silnikowego

Wybór odpowiedniego oleju silnikowego zależy od jego parametrów i stopnia lepkości.

Należy używać i kupować oleje silnikowe oznaczone symbolem certyfikacji dexos. Oleje spełniające wymagania użytkowanego samochodu powinny być oznaczone na opakowaniu symbolem certyfikacji dexos. Ten symbol certyfikacji oznacza, że olej został zatwierdzony jako zgodny z parametrami dexos.

Pojazd fabrycznie napełniono olejem silnikowym spełniającym wymagania specyfikacji Dexos.

Należy używać wyłącznie oleju silnikowego zatwierdzonego jako zgodny z parametrami dexos lub równoważnego oleju silnikowego o odpowiednim stopniu lepkości. Stosowanie oleju silnikowego innego niż zalecany lub równoważny może doprowadzić do uszkodzenia silnika. Naprawa tego typu uszkodzeń nie jest objęta gwarancją pojazdu.

W przypadku braku pewności, czy użytkowany olej jest zatwierdzony jako zgodny z parametrami dexos, należy skontaktować się z serwisem.

Jeśli olej zgodny z parametrami dexos nie jest dostępny, należy używać odpowiednich zastępczych olejów silnikowych: Jeśli olej zgodny z parametrami dexos nie jest dostępny podczas wymiany oleju lub w celu zapewnienia odpowiedniego poziomu oleju, można użyć zastępczego oleju silnikowego o powyższych parametrach. Jednakże używanie oleju niezgodnego z parametrami dexos może w niektórych sytuacjach powodować obniżenie wydajności.

Uzupełnianie oleju silnikowego

Oleje silnikowe różnych producentów i typów można ze sobą mieszać, o ile oba oleje spełniają wymagane dla silnika normy (jakości i lepkości).

Jeśli olej silnikowy o wymaganej jakości jest niedostępny, dolać można maksymalnie 1 litr oleju klasy ACEA A3/B4 lub A3/B3 (tylko jeden

raz, do najbliższej wymiany oleju). Jego lepkość powinna być na wymaganym poziomie.

Stosowanie oleju klasy ACEA A1/B1 lub A5/B5 jest zabronione, ponieważ w dłuższej perspektywie w określonych warunkach eksploatacyjnych mogą one powodować uszkodzenie silnika.

Dodatki do oleju silnikowego

Stosowanie dodatków do oleju silnikowego może doprowadzić do awarii i utraty gwarancji.

Klasy lepkości oleju silnikowego

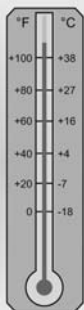

SAE 5W-30

SAE 5W-30 jest najlepszą klasą lepkości oleju dla tego pojazdu. Nie należy używać olejów o innych klasach lepkości, takich jak SAE 10W-30, 10W-40 lub 20W-50.

Użytkowanie w niskich temperaturach:

W przypadku bardzo zimnych regionów, gdzie temperatura spada poniżej -25°C , należy używać oleju SAE 0W-30. Olej o tej klasie lepkości zapewni łatwiejszy rozruch silnika w skrajnie niskich temperaturach. Podczas wybierania oleju

o odpowiedniej klasie lepkości należy pamiętać, aby zawsze wybierać olej zgodny z parametrami dexos.

- Temperatury do -25°C i poniżej: 0W-30, 0W-40.
- Temperatury do -25°C : 5W-30, 5W-40.
- Temperatura do -20°C : 10W-30, 10W-40 (tylko LXT).
- Temperatura do -15°C : 15W-30, 15W-40 (tylko LXT).

Klasa lepkości SAE dostarcza informacji o gęstości oleju. Olej o kilku klasach jest określany dwoma oznaczeniami.

Pierwsze oznaczenie, zakończone literą W, wskazuje lepkość w niskich temperaturach, a drugie oznaczenie wskazuje lepkość w wysokich temperaturach.

Płyn chłodzący i płyn niskokrzepliwý

Stosować wyłącznie płyn chłodzący o długim okresie użytkowania (LLC), z dodatkiem środka niskokrzepliwego oraz bez krzemianów.

Fabrycznie układ chłodzenia jest wypełniany płynem chłodzącym o mrozoodporności około -27°C i znakomitych właściwościach antykorozyjnych. Takie właściwości powinny być zachowywane przez cały rok. Stosowanie dodatków do płynu chłodzącego, które mają służyć jako dodatkowe zabezpieczenie antykorozyjne lub chronić przed niewielkimi nieszczelnościami może być przyczyną wystąpienia usterek. Roszczenia gwarancyjne związane z efektami stosowania dodatków do płynu chłodzącego będą odrzucane.

Płyn hamulcowy i sprzęgłowy

Korzystać wyłącznie z płynu hamulcowego DOT4.

Z czasem płyn hamulcowy pochłania wilgoć z otoczenia, co ogranicza wydajność układu hamulcowego. W związku z tym w określonym odstępie czasu wymagana jest wymiana płynu hamulcowego.

Płyn hamulcowy należy przechowywać w szczelnie zamkniętym zbiorniku (dla uniknięcia pochłaniania wilgoci).

Upewnić się, że nie doszło do zanieczyszczenia płynu hamulcowego.

Dane techniczne

Identyfikacja pojazdu 276

Dane pojazdu 279

Identyfikacja pojazdu

Numer identyfikacyjny pojazdu



Numer identyfikacyjny pojazdu jest umieszczony na podłodze, pod osłoną między prawymi drzwiami przednimi a fotelem pasażera.



Numer identyfikacyjny pojazdu jest również umieszczony na przedniej szybie.

Tabliczka identyfikacyjna

Wariant 1:

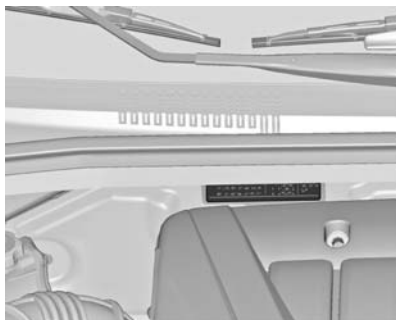

Tabliczka identyfikacyjna jest umiejscowiona w komorze silnika.

Wariant 2:



Tabliczka identyfikacyjna znajduje się na ramie lewych drzwi przednich.

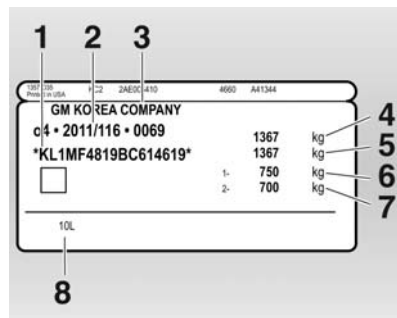

Informacje na tabliczce identyfikacyjnej:

- 1 = Numer identyfikacyjny pojazdu
- 2 = Numer homologacji typu pojazdu
- 3 = Producent
- 4 = Dopuszczalna masa całkowita pojazdu (w kg)
- 5 = Dopuszczalna masa całkowita z przyczepą (w kg)
- 6 = Maksymalne dopuszczalne obciążenie osi przedniej (w kg)
- 7 = Maksymalne dopuszczalne obciążenie osi tylnej (w kg)
- 8 = Dane charakterystyczne dla danego samochodu lub kraju

Łączne obciążenie osi przedniej i tylnej nie może przekroczyć dopuszczalnej masy całkowitej pojazdu. Na przykład przy maksymalnym obciążeniu osi przedniej obciążenie osi tylnej może być równe masie całkowitej pojazdu pomniejszonej o obciążenie osi przedniej.

Dane techniczne samochodu są podawane zgodnie z normami Unii Europejskiej. Producent zastrzega

sobie prawo do wprowadzania zmian.
Dane zamieszczone w dowodzie
rejestracyjnym samochodu mają
pierwszeństwo w stosunku do tych
z instrukcji obsługi.

Dane pojazdu

Dane techniczne silnika

Oznaczenie handlowe	1.6D	1.6D	1.8D	2.0Dsl
Oznaczenie kodowe typu silnika	LXT	LDE	2H0	LNP
Liczba cylindrów	4	4	4	4
Pojemność skokowa [cm ³]	1598	1598	1796	1998
Moc silnika [kW]	80	91	104	120
przy obr./min	6000	6200	6200	3800
Moment obrotowy [Nm]	150	155	176	360
przy obr./min	4200	4000	3800	2000
Rodzaj paliwa	Benzyna	Benzyna	Benzyna	Olej napędowy
Minimalna liczba oktanowa (RON)				
zalecana:	91	95	95	
dopuszczalna:	87	91	91	

Oznaczenie handlowe	1.6D	1.6D	1.8D	2.0Dsl
Oznaczenie kodowe typu silnika	LXT	LDE	2H0	LNP
Liczba cylindrów	4	4	4	4
Pojemność skokowa [cm ³]	1598	1598	1796	1998
Moc silnika [kW]	80	91	104	120
przy obr./min	6000	6200	6200	3800

280 Dane techniczne

Oznaczenie handlowe	1.6D	1.6D	1.8D	2.0Dsl
Oznaczenie kodowe typu silnika	LXT	LDE	2H0	LNP
Moment obrotowy [Nm]	150	155	176	360
przy obr./min	4200	4000	3800	2000
Rodzaj paliwa	Benzyna	Benzyna	Benzyna	Olej napędowy
Minimalna liczba oktanowa (RON)				
zalecana:	95	95	95	
dopuszczalna:	91	91	91	

Osiągi

Wersja 4-drzwiowa

Silnik	LXT	LDE	2H0	LNP
Prędkość maksymalna ¹⁾ [km/h]				
Manualna skrzynia biegów	185	185	200	205
Automatyczna skrzynia biegów	177	180	190	209

¹⁾ Podaną prędkość maksymalną pojazd może osiągnąć przy masie własnej (bez kierowcy) z ładunkiem 200 kg. Wyposażenie dodatkowe może spowodować zmniejszenie rzeczywistej prędkości maksymalnej samochodu.

5-drzwiowy hatchback

Silnik	LXT	LDE	2H0	LNP
Prędkość maksymalna ¹⁾				
Manualna skrzynia biegów	2)	190	200	205
Automatyczna skrzynia biegów	2)	185	195	209

Zużycie paliwa, emisja CO₂**Wersja 4-drzwiowa**

Manualna / automatyczna skrzynia biegów.

Silnik	LXT	LDE	2H0	LNP
cykl miejski [l/100 km]	9,8/12,0	8,8/10,5	9,3/11,3	7,6/9,2
cykl pozamiejski [l/100 km]	5,7/5,8	5,1/5,6	5,3/5,8	4,4/5,2
cykl mieszany [l/100 km]	7,2/8,1	6,5/7,4	6,8/7,8	5,6/6,6
CO ₂ [g/km]	171/192	153/174	159/184	147/175

- 1) Podaną prędkość maksymalną pojazd może osiągnąć przy masie własnej (bez kierowcy) z ładunkiem 200 kg. Wyposażenie dodatkowe może spowodować zmniejszenie rzeczywistej prędkości maksymalnej samochodu.
- 2) Wartość była niedostępna w momencie wydania do druku.

5-drzwiowy hatchback

Manualna / automatyczna skrzynia biegów.

Silnik	LXT	LDE	2H0	LNP
cykl miejski [l/100 km]	^{3)/3)}	8,9/10,3	8,9/10,7	7,7/8,7
cykl pozamiejski [l/100 km]	^{3)/3)}	5,2/5,7	5,2/5,5	4,4/5,0
cykl mieszany [l/100 km]	^{3)/3)}	6,6/7,4	6,6/7,4	5,6/6,3
CO ₂ [g/km]	^{3)/3)}	153/174	155/174	147/167

Masa pojazdu**Masa własna pojazdu w wersji podstawowej, bez żadnego wyposażenia opcjonalnego**

Zgodnie z wymogami masa własna obejmuje szacunkową masę kierowcy (68 kg), bagażu (7 kg) i wszystkich płynów (zbiornik paliwa napełniony w 90 %).

Wersja 4-drzwiowa

	Silnik	Manualna skrzynia biegów	Automatyczna skrzynia biegów
Bez klimatyzacji/z klimatyzacją [kg]	LXT	1360/1374	1385/1399
	LDE	1360/1374	1385/1399
	2H0	1365/1379	1390/1404
	LNP	1502/1516	1530/1544

³⁾ Wartość była niedostępna w momencie wydania do druku.

5-drzwiowy hatchback

	Silnik	Manualna skrzynia biegów	Automatyczna skrzynia biegów
Bez klimatyzacji/z klimatyzacją	LXT	4 ¹ /4 ¹	4 ¹ /4 ¹
[kg]	LDE	1380/1394	1390/1404
	2H0	1385/1399	1394/1408
	LNP	1555/1569	1585/1599

Masa własna pojazdu w wersji podstawowej, z kompletnym wyposażeniem opcjonalnym

Zgodnie z wymogami masa własna obejmuje szacunkową masę kierowcy (68 kg), bagażu (7 kg) i wszystkich płynów (zbiornik paliwa napełniony w 90 %).

Wersja 4-drzwiowa

	Silnik	Manualna skrzynia biegów	Automatyczna skrzynia biegów
Bez klimatyzacji/z klimatyzacją	LXT	1438/1452	1463/1477
[kg]	LDE	1451/1465	1476/1490
	2H0	1456/1470	1481/1495
	LNP	1593/1607	1621/1635

⁴) Wartość była niedostępna w momencie wydania do druku.

5-drzwiowy hatchback

	Silnik	Manualna skrzynia biegów	Automatyczna skrzynia biegów
Bez klimatyzacji/z klimatyzacją	LXT	4)/4)	4)/4)
[kg]	LDE	1470/1484	1480/1494
	2H0	1475/1489	1484/1498
	LNP	1645/1659	1675/1689

Wymiary pojazdu

	Wersja 4-drzwiowa	5-drzwiowy hatchback
Długość [mm]	4597	4510
Szerokość bez lusterek zewnętrznych [mm]	1788	1797
Szerokość z dwoma lusterkami zewnętrznymi [mm]	2067	2067
Wysokość (bez anteny) [mm]	1477	1477
Długość podłogi przestrzeni bagażowej [mm]	1014	908
Szerokość przestrzeni bagażowej [mm]	1010	1026
Wysokość przestrzeni bagażowej [mm]	512	448
Rozstaw osi [mm]	2685	2685
Średnica zawracania [m]	10,9	10,9

4) Wartość była niedostępna w momencie wydania do druku.

Pojemności

Olej silnikowy

Silnik	LXT	LDE	2H0	LNP
wraz z filtrem [l]	3,75	4,5	4,5	5,6
Pomiędzy oznaczeniami MIN i MAX [l]	1,0	1,0	1,0	1,2

Zbiornik paliwa

Pojemność znamionowa zbiornika benzyny/oleju napędowego [l]	60
---	----

Ciśnienie w oponach

Silnik	Opony	Przód	Tył
		[kPa/bar] ([psi]) ⁵⁾	[kPa/bar] ([psi]) ⁵⁾
LXT	205/60 R16, 215/60 R16	220/2,2 (32)	220/2,2 (32)
LDE	205/60 R16, 215/50 R17, 215/60 R16	220/2,2 (32)	220/2,2 (32)
2H0	205/60 R16, 215/50 R17, 215/60 R16	220/2,2 (32)	220/2,2 (32)

⁵⁾ Ciśnienie zapewniające ekonomiczne spalanie: 270/2,7 (39) [kPa/bar] ([psi]).

286 Dane techniczne

Silnik	Opony	Przód [kPa/bar] ([psi]) ⁵⁾	Tył [kPa/bar] ([psi]) ⁵⁾
LNP	205/60 R16, 215/60 R16, 225/50 R17, 225/55 R17	220/2,2 (32)	220/2,2 (32)
Wszystkie	Dojazdowe koło zapasowe	420/4,2 (61)	420/4,2 (61)

Informacje dla klienta

Rejestracja danych pojazdu i ich poufność 287

Rejestracja danych pojazdu i ich poufność

Rejestratory danych o zdarzeniach

Samochód ten jest wyposażony w kilka zaawansowanych układów sterujących i monitorujących dane pojazdu. Niektóre dane mogą być rejestrowane podczas normalnej eksploatacji w celu ułatwienia naprawy wykrytych usterek, natomiast inne dane są rejestrowane tylko w razie wypadku lub sytuacji grożącej wypadkiem przez moduły tych układów pojazdu, które mają funkcję rejestracji danych o zdarzeniach, na przykład przez moduł sterujący poduszki powietrznych.

Układy pojazdu mogą rejestrować dane diagnostyczne dotyczące stanu pojazdu (np. poziom oleju lub przebieg) oraz informacje dotyczące sposobu jego eksploatacji (np.

prędkość obrotową silnika, użycie hamulców lub korzystanie z pasów bezpieczeństwa).

Do odczytania tych danych wymagany jest specjalistyczny sprzęt i dostęp do pojazdu. Niektóre dane diagnostyczne mogą być przekazywane drogą elektroniczną do globalnych systemów firmy Chevrolet podczas serwisu pojazdu w warsztacie, co ma na celu dokumentowanie historii przeglądów i napraw. Dzięki temu podczas każdej wizyty warsztat może zaoferować efektywną obsługę okresową i naprawy, dostosowane do konkretnego pojazdu.

Producent nie będzie uzyskiwał dostępu do informacji dotyczących zachowania kierowcy podczas zdarzeń drogowych ani udostępniał danych stronom trzecim za wyjątkiem niżej wymienionych sytuacji:

- za zgodą właściciela pojazdu lub, w przypadku dzierżawy, za zgodą dzierżawcy
- w wyniku oficjalnego wniosku ze strony policji lub innego organu rządowego
- w ramach obrony producenta w postępowaniach sądowych
- w przypadkach określonych przez obowiązujące prawo

Dodatkowo producent może korzystać z zebranych lub otrzymanych danych diagnostycznych:

- w celach badań rozwojowych producenta
- przy udostępnianiu do badań rozwojowych, jeśli jest to wymagane, zachowywana jest poufność i udostępniane są konkretne cele badań
- w celach badań rozwojowych dane statystyczne niepowiązane z określonym pojazdem mogą być współdzielone z innymi organizacjami

Identyfikacja częstotliwości radiowej (RFID)

Technologia RFID jest stosowana w niektórych pojazdach do funkcji takich jak monitorowanie ciśnienia w oponach i zabezpieczenie układu zapłonu. Jest również stosowana wraz z takimi funkcjami dodatkowymi jak piloty do zdalnego blokowania/odblokowania zamków i uruchamiania silnika, instalowane wewnątrz pojazdu nadajniki do otwierania drzwi garażu. Technologia RFID w samochodach Chevrolet nie wykorzystuje ani przechowuje danych osobistych, nie łączy się również z żadnym innym układem zawierającym dane osobiste.

Indeks

A

Adres domowy.....	151
Akcesoria i modyfikacje samochodu	221
Aktualizowanie list stacji.....	126
Akumulator	230
Apteczka pierwszej pomocy	61
Autoalarm	28
Automatyczna kontrola prędkości	80, 215
Automatyczna skrzynia biegów .	208
Automatyczne sterowanie światłami	92
Automatycznie przyciemniane	32

B

Bagażnik dachowy	61
Bezpieczniki	240
Blokada tylnych drzwi	25
Boczne poduszki powietrzne	47

C

Centralny zamek	22
Ciśnienie oleju silnikowego	78
Ciśnienie w oponach	247, 285
Czołowe poduszki powietrzne	46
Czujnik deszczu.....	80
Czujnik jakości powietrza.....	196

Czynności obsługowe

wykonywane samodzielnie	222
Czynności serwisowe	201, 266

D

Dane techniczne silnika	279
Dmuchawa	194
Docieranie nowego samochodu	203
Dopasowywanie głośności do prędkości jazdy.....	110
Dynamiczna nawigacja	185
Dźwignia zmiany biegów	208

E

Elektroniczne programy jazdy ...	209
Elektroniczny układ stabilizacji toru jazdy i kontroli trakcji	78
Elektryczna regulacja	31
Elementy sterujące na kole kierownicy	63
EON.....	131

F

Filtr cząstek stałych przy silniku wysokoprężnym	78, 206
Filtr przeciwpyłkowy	201
Foteliki dziecięce	50
Foteliki dziecięce ISOFIX	55
Foteliki dziecięce Top-Tether.....	55
Funkcja wybierania liter.....	162

G			
Garazowanie samochodu.....	221	Informacje dotyczące czynności serwisowych	266
Gazy spalinowe	206	Informacje dotyczące przewożenia bagażu	61
Głębokość bieżnika	248	Informacje ogólne.....	99, 136, 142, 143, 147, 150
Głośność systemu nawigacyjnego.....	151	Informacje praktyczne	203
Gniazdko zasilania	68	K	
Gniazdo USB		Karta SD.....	186
Funkcje urządzeń iPod	145	Karta SD z danymi kartograficznymi	
Obsługiwane modele		obchodzenie się	186
urządzeń iPod	143	wymiana	186
Odtwarzanie zapisanych		Katalizator	207
plików audio	145	Kierunkowskaz	75
Ważne informacje	143	Kierunkowskazy boczne	237
Graficzny wyświetlacz		Klimatyzacja sterowana	
informacyjny, kolorowy		elektronicznie	196
wyświetlacz informacyjny	81	Kluczyki	20
H		Koła i opony	247
Hamulce	212, 230	Koło zapasowe	257
Hamulec postojowy.....	213	Komputer pokładowy	85
Harmonogramy przeglądów.....	267	Komunikaty dla kierowców.....	119
Holowanie innego pojazdu	261	Komunikaty pokazywane na	
Holowanie samochodu	260	wyświetlaczu	83
I		Konfigurowanie RDS.....	131
Identyfikacja częstotliwości		Korzystanie z gniazda USB.....	143
radiowej (RFID).....	288	Korzystanie z gniazda	
Immobilizer	30, 79	wejściowego AUX.....	143
		Korzystanie z instrukcji obsługi	3
		Korzystanie z odtwarzacza płyt	
		CD.....	138
		Korzystanie z radioodbiornika....	122
		Korzystanie z systemu audio- nawigacyjnego.....	110
		Korzystanie z systemu nawigacyjnego.....	151
		Książka adresowa.....	162
		Kurtynowe poduszki powietrzne ..	48
		L	
		Lampka kontrolna pasa	
		bezpieczeństwa	75
		Lampka kontrolna silnika	76
		Lampki do czytania	97
		Lampki kontrolne.....	73
		Lampki w osłonach	
		przeciwśłonecznych	97
		Licznik przebiegu całkowitego	69
		Licznik przebiegu dziennego	69
		Listy automatycznie zapisanych	
		stacji	123
		Listy ulubionych stacji	125
		Ł	
		Łańcuchy na koła	249
		M	
		Manualna skrzynia biegów	211
		Mapy	186

Masa pojazdu	282	Powtórzenie ostatniego komunikatu nawigacyjnego	177	Odblokowanie zamków samochodu	6
Menu zakresów częstotliwości . .	126	Prowadzenie po trasie	177	Odcinanie dopływu paliwa	205
Miejsca mocowania fotelików dziecięcych	52	Przegląd symboli	188	Odpowietrzanie układu paliwowego silnika wysokoprężnego	232
myPOIs.....	162	Punkty zainteresowania	162	Odtwarzacz płyt CD	
N		Uruchomienie nawigacji	177	Obsługa	138
Nadajnik zdalnego sterowania	20	Usuwanie adresu domowego .	151	Ważne informacje	136
Nagrzewnica dodatkowa.....	200	usuwanie zaimportowanych punktów POI	151	Włączanie	138
Narzędzia samochodowe	246	Włączanie	151	Odtwarzanie zapisanych plików audio	145
Nawigacja		Wprowadzanie punktu docelowego	162	Ogrzewanie	41
Adres domowy	162	Wskazywanie pasa na autostradzie	177	Ogrzewanie tylnej szyby	35
Alarm o niskim poziomie paliwa	162	Wyświetlacz nawigacji	151	Ogrzewanie, wentylacja i klimatyzacja	15
Blokady trasy	177	za pomocą funkcji wybierania liter	162	Okno dachowe	35
Dynamiczna nawigacja . .	177, 185	Nieruchome kratki nawiewu powietrza	201	Okresowe włączanie klimatyzacji	201
Elementy sterujące	151	Niski poziom paliwa	79	Olej silnikowy	227, 272
Funkcjonowanie	150	Numer identyfikacyjny pojazdu ..	276	Opony zimowe	247
Głośność systemu nawigacyjnego	151	O		Osiągi	280
importowanie/eksportowanie punktów POI	151	Obrotomierz	70	Oslona przestrzeni bagażowej ...	59
karta SD z danymi kartograficznymi	186	Obsługa		Oslony ozdobne	249
Komunikaty TMC	177 110, 122, 138, 143, 149, 151		Oslony przeciwsłoneczne	35
Książka adresowa	162	Obsługa menu.....	111	Ostrzeżenia akustyczne	84
Lista trasy	177	Obsługa odtwarzacza muzyki Bluetooth.....	149	Oświetlenie asekuracyjne	98
myPOIs	162			Oświetlenie tablicy rozdzielczej .	238
Obsługa	151			Oświetlenie wejścia	97
Opcje nawigacji	177				

Oświetlenie wnętrza	97, 240
Oznaczenia	
Niebezpieczeństwo,	
Ostrzeżenie, Przystroga	4
Oznakowanie opon	247

P

Paliwo do silników benzynowych	218
Paliwo do silników wysokoprężnych	219
Parkowanie	18, 205
Parowanie odtwarzacza muzyki Bluetooth.....	147
Pasy bezpieczeństwa	8, 42
Personalizacja	121
Personalizacja ustawień	86
Pielęgnacja nadwozia	262
Pielęgnacja wnętrza kabiny	264
Płyn chłodzący i płyn niskokrzepłowy.....	272
Płyn chłodzący silnika	228
Płyn do spryskiwaczy	230
Płyn do wspomagania układu kierowniczego.....	229
Płyn hamulcowy	230
Płyn hamulcowy i sprzęgłowy.....	272
Podgrzewanie	32
Podgrzewanie wstępne silnika	78

Podłączanie odtwarzacza muzyki Bluetooth.....	147
Podłokietnik	40, 41
Podstawowa obsługa.....	111
Podświetlenie wskaźników	240
Poduszki powietrzne	46
Poduszki powietrzne i napinacze pasów bezpieczeństwa	75
Pojedyncze punkty POI.....	151
Pojemności	285
Pokrętło MENU.....	111
Pokrywa silnika	223
Położenia kluczyka w wyłączniku zapłonu	204
Ponowne wybieranie stacji. 123, 125	
Popielniczki	68
Poziomowanie reflektorów	94
Pozycja fotela	38
Prędkościomierz	69
Prowadzenie po trasie	177, 185
Przednie światła przeciwmgielne .	95
Przegląd elementów sterujących	101
Przegląd symboli	188
Przełącznik świateł	92
Przerwa w dopływie prądu	210
Przestrzeń bagażowa	26, 58
Przycisk BACK (Wstecz).....	111

Przystosowanie reflektorów do wymogów przepisów innych krajów	94
Punkty POI zdefiniowane przez użytkownika.....	162

Q

Quickheat.....	200
----------------	-----

R

Radioodtwarzacz	
System RDS (Radio Data System)	131
Listy automatycznie zapisanych stacji	123
Listy stacji	126
Listy ulubionych stacji	125
Menu zakresów częstotliwości	126
Obsługa	122
Włączanie	122
Wybieranie zakresu częstotliwości	122
Wyszukiwanie stacji	123
RDS.....	131
Reflektory halogenowe	233
Regionalizacja.....	131
Regulacja foteli	39
Regulacja foteli przednich	7
Regulacja lusterek	9

Regulacja położenia kierownicy	9, 63
Regulacja wysokości zagłówków ...	8
Regulowane kratki nawiewu powietrza	200
Rejestratory danych o zdarzeniach.....	287
Ręczne przyciemnianie	32
Rozpoczynanie odtwarzania płyty CD.....	138
Ruszenie	17

S

Schówek na okulary	58
Schówek w desce rozdzielczej	56, 57
Schówek w podłokietniku	58
Silnikowy filtr powietrza.....	228
Składanie	31
Skrzynia biegów	16
Skrzynka bezpieczników w desce rozdzielczej	244
Skrzynka bezpieczników w komorze silnika	242
Sterowanie podświetleniem wskaźników	96
Sygnalizacja skrętu i zmiany pasa ruchu	95
Sygnalizator otwartych drzwi	80
Sygnał dźwiękowy	13, 64

Sygnał świetlny	93
Symbole	4
System audio-nawigacyjny	
Deska rozdzielcza	101
Dopasowywanie głośności do prędkości jazdy	110
Elementy sterujące	101
Elementy sterujące na kierownicy	101
Głośność komunikatów dla kierowców	119
Maksymalna głośność początkowa	119
Obsługa	110
Poziom głośności zależny od prędkości jazdy	119
Ustawienia barwy dźwięku	116
Ustawienia poziomu głośności	110, 119
Włączanie	110
Wyciszanie	110
System Brake Assist	213
System Infotainment	
Personalizacja	121
System RDS (Radio Data System)	131
Szyby otwierane elektrycznie	33
Szyby otwierane ręcznie	33

Ś

Światła awaryjne	94
Światła cofania	96
Światła drogowe	79, 93
Światła pozycyjne	96
Światła przeciwmgielne	79, 235
Światła tylne	235
Światła zewnętrzne	12, 79

T

Tabliczka identyfikacyjna	277
Telefony komórkowe i radia CB ..	191
Temperatura zewnętrzna	67
Trójkąt ostrzegawczy	60
Tryb manualny	209
Trzypunktowe pasy bezpieczeństwa	44
Tylne światła przeciwmgielne	95
Tylne światło przeciwmgielne	80, 239

U

Uchwyty na napoje	57
Układ ABS	77, 212
Układ hamulcowy i sprzęgłowy	76
Układ kontroli trakcji	213
Układ kontroli trakcji wyłączony....	78
Układ ładowania akumulatora	76
Układ ogrzewania i wentylacji ...	193
Układ stabilizacji toru jazdy	214

Układ stabilizacji toru jazdy wyłączony.....	78	Włączanie odtwarzacza płyt CD.....	138	Wyszukiwanie stacji	123
Układ ułatwiający parkowanie ...	217	Włączanie radioodbiornika.....	122	Wyświetlacz informacyjny kierowcy.....	80
Ultradźwiękowy układ ułatwiający parkowanie	77	Włączanie systemu nawigacyjnego.....	151	Wyświetlacz nawigacji.....	151
Uruchamianie silnika	204	Wprowadzanie adresu.....	162	Wyświetlacz serwisowy	71
Uruchamianie silnika przy użyciu przewodów	258	Wprowadzanie punktu docelowego	162	Wyświetlacz skrzyni biegów	208
rozruchowych	258	Wprowadzenie	3	Z	
Usługi dodatkowe	272	Wskaźnik poziomu paliwa	70	Zaawansowane wyszukiwanie innych stacji (EON).....	131
Ustawianie głośności.....	110	Wskaźnik temperatury płynu chłodzącego	70	Zabezpieczenie akumulatora przed rozładowaniem	98
Ustawianie głośności systemu nawigacyjnego.....	151	Wskaźnik wymaganego przebiegu	76	Zabezpieczenie przed kradzieżą	27, 100
Ustawienia barwy dźwięku	116	Wspomaganie układu kierowniczego	77	Zaczepty stabilizacyjne	60
Ustawienia odtwarzania muzyki przez Bluetooth.....	147	wybieranie zakresu częstotliwości.....	122	Zagłówki	37
Ustawienia poziomu głośności ..	119	Wycieraczka/spryskiwacz tylnej szyby	66	Zalecane płyny i środki smarne .	272
Ustawienia zapisywane	22	Wycieraczki/spryskiwacze przedniej szyby	64	Zapalniczka	68
Usterka	210	Wycieraczki i spryskiwacze	14	Zaparowanie kloszy lamp	96
Uzupełnianie paliwa	219	Wyciszanie.....	110	Zapisywanie stacji.....	123, 125
W		Wyłączanie poduszek powietrznych	48, 76	Zegar	67
Wejście AUX gniazdo	142	Wymiana piór wycieraczek	232	Zestaw do naprawy opon	250
Wentylacja.....	193	Wymiana żarówki	233	Złomowanie samochodu	222
Widok ogólny deski rozdzielczej ..	10	Wymiary pojazdu	284	Zmiana biegu na wyższy	77
Widok ogólny komory silnika.....	224	Wypukły kształt lusterek	31	Zmiana koła	253
Wloty powietrza	201			Zmiana rozmiaru opony i koła ...	249
Włączanie i wyłączanie systemu audio-nawigacyjnego.....	110			Zużycie paliwa, emisja CO ₂	281

