

WPROWADZENIE

Niniejsza instrukcja obsługi służy pomocą w użytkowaniu i prawidłowej eksploatacji nowego samochodu. Zawiera również istotne informacje dotyczące bezpieczeństwa użytkowania. Zapoznanie się z nią i przestrzeganie zawartych w niej zaleceń zapewni komfortową, bezpieczną i bezproblemową eksploatację pojazdu.

Obsługę techniczną należy powierzyć autoryzowanemu serwisowi Chevroleta, który posiada najlepszą wiedzę na temat samochodu i na pierwszym miejscu stawia zadowolenie klienta.

Instrukcja obsługi stanowi element wyposażenia samochodu i powinna być w nim zawsze przechowywana, również przy jego późniejszej sprzedaży.

Dziękujemy, że zdecydowali się Państwo na zakup samochodu Chevrolet.

Dixi-Car S.A.

CHEVROLET Autoryzowany Dystrybutor

ul. Czarnieckiego 108
26-600 Radom
tel. (48) 360 98 26 wew.3

www.dixi-car.pl

WAŻNE INFORMACJE

Prosimy o zapoznanie się z niniejszą Instrukcją obsługi i ściśle przestrzeganie zawartych w niej wskazówek.

 : Ten symbol oznacza Niebezpieczeństwo i wskazuje na potencjalne zagrożenia mogące spowodować odniesienie obrażeń ciała lub doprowadzić do uszkodzenia Państwa samochodu i innego mienia. Należy przestrzegać wszystkich informacji bezpieczeństwa poprzedzonych tym symbolem.

W Instrukcji obsługi zastosowano następujące oznaczenia o charakterze specjalnym:

- Niebezpieczeństwo
- Ostrzeżenie
- Uwaga

NIEBEZPIECZEŃSTWO

Tekst oznaczony symbolem **NIEBEZPIECZEŃSTWO** zawiera informacje o potencjalnie niebezpiecznych sytuacjach, których zlekceważenie może spowodować odniesienie poważnych obrażeń ciała lub doprowadzić do śmierci.

OSTRZEŻENIE

Tekst oznaczony symbolem **OSTRZEŻENIE** zawiera informacje o potencjalnie niebezpiecznych sytuacjach, których zlekceważenie może spowodować odniesienie mniejszych lub umiarkowanych obrażeń ciała, albo doprowadzić do uszkodzenia samochodu lub innego mienia.

UWAGA

Tekst oznaczony symbolem **UWAGA** zawiera zalecenia użytkowe lub inne zalecenia dotyczące samochodu.

Wszystkie informacje, ilustracje oraz specyfikacje zawarte w niniejszej Instrukcji obsługi oparte są na najnowszych danych o produkcie, dostępnych w momencie oddawania jej do druku.

Producent zastrzega sobie prawo do zmiany specyfikacji technicznych lub stylistyki pojazdu w dowolnym czasie, bez powiadomienia i bez żadnych zobowiązań.

Niniejsza Instrukcja uwzględnia informacje o wszystkich opcjach oraz wyposażeniu dodatkowym, dostępnych w tym modelu samochodu. **Niektóre informacje, również te dotyczące funkcji wyświetlacza oraz menu, mogą nie mieć zastosowania w przypadku Państwa samochodu ze względu na wersję modelową, specyfikacje krajowe, wyposażenie specjalne lub akcesoria.**

Nieoryginalne części zamienne oraz akcesoria nie zostały sprawdzone ani zatwierdzone przez producenta samochodu. W związku z tym producent nie może zapewnić należytych właściwości eksploatacyjnych ani bezpieczeństwa stosowania nieoryginalnych części oraz akcesoriów i nie przyjmuje odpowiedzialności za ewentualne szkody wynikające z ich użycia.

Ważne: Przed rozpoczęciem użytkowania samochodu należy uważnie zapoznać się z rozdziałem I („Fotele i systemy bezpieczeństwa”).

SPIS TREŚCI

1. FOTELE I SYSTEMY BEZPIECZEŃSTWA	1-1
(Ważne informacje o pasach bezpieczeństwa, poduszkach powietrznych, fotelikach dziecięcych oraz innych systemach bezpieczeństwa biernego)	
2. WSKAŹNIKI I PRZYRZĄDY	2-1
(Informacje o przyrządach, wskaźnikach i elementach sterujących)	
3. PROWADZENIE SAMOCHODU	3-1
(Informacje o obsłudze i prowadzeniu samochodu w różnych warunkach).	
4. OGRZEWANIE, WENTYLACJA, KLIMATYZACJA I SYSTEM AUDIO	4-1
(Informacje o obsłudze systemów ogrzewania, wentylacji, klimatyzacji oraz audio)	
5. SYTUACJE AWARYJNE	5-1
(Ważne informacje o postępowaniu w razie problemów podczas jazdy)	
6. SERWISOWANIE I PIELĘGNACJA SAMOCHODU	6-1
(Informacje o właściwej obsłudze technicznej i pielęgnacji samochodu)	
7. OBSŁUGA OKRESOWA POJAZDU	7-1
(Informacje o obsłudze okresowej samochodu)	
8. DANE TECHNICZNE	8-1
(Specyfikacje samochodu, rodzaje środków smarnych oraz inne informacje praktyczne)	
9. PODRĘCZNIK NAWIGACJI	9-1
(Podręcznik obsługi systemu nawigacyjnego)	
10. INDEKS	10-1

1

FOTELE I SYSTEMY BEZPIECZEŃSTWA

- ZAWSZE ZAPINAJ PAS BEZPIECZEŃSTWA 1-2
- BEZPIECZEŃSTWO KIEROWCY I PASAŻERA
NA PRZEDNIM FOTELU 1-6
- BEZPIECZEŃSTWO PASAŻERÓW NA TYLNYCH
FOTELACH 1-6
- BEZPIECZEŃSTWO PASAŻERÓW NA FOTELACH W
TRZECIM RZĘDZIE 1-6
- TRZYPUNKTOWE PASY BEZPIECZEŃSTWA 1-6
- NAPINACZE PASÓW BEZPIECZEŃSTWA 1-8
- REGULACJA WYSOKOŚCI ZAMOCOWANIA
PASA BEZPIECZEŃSTWA 1-9
- UŻYWANIE PASÓW BEZPIECZEŃSTWA
PRZEZ KOBIETY CIĘŻARNE 1-10
- FOTELIKI DZIECIĘCE 1-10
- ZACZEPY DOLNE I ZACZEPY PASA
GÓRNEGO FOTELIKA DZIECIĘCEGO 1-12
- ZAGŁÓWKI 1-19
- FOTELE PRZEDNIE 1-20
- ELEKTRYCZNA REGULACJA FOTEŁA 1-23
- FOTELE TYLNE 1-24
- ZABEZPIECZENIE DODATKOWE (PODUSZKI
POWIETRZNE) 1-28

ZAWSZE ZAPINAJ PAS BEZPIECZEŃSTWA!

Zapewnienie bezpieczeństwa kierowcy i pasażerom samochodu jest od wielu lat przedmiotem badań finansowanych ze źródeł prywatnych i publicznych. Dwa podstawowe elementy wyposażenia samochodu służące zapewnieniu bezpieczeństwa kierowcy i pasażerów w razie wypadku drogowego to pasy bezpieczeństwa przy każdym fotelu oraz zabezpieczenie dodatkowe w postaci poduszek powietrznych dla kierowcy i pasażera z przodu. Pasy bezpieczeństwa mogą zwiększyć bezpieczeństwo kierowcy i pasażerów tylko, jeżeli są stosowane. Poduszka powietrzna jest zabezpieczeniem dodatkowym, które spełnia swoje zadanie tylko w połączeniu z zapiętymi pasami bezpieczeństwa.

Ten samochód jest wyposażony w kontrolki przypominające o konieczności zapięcia pasów bezpieczeństwa. (Zobacz hasło "KONTROLKA OSTRZE-GAWCZA PASA BEZPIECZEŃSTWA" w indeksie, aby uzyskać więcej informacji.)

DLACZEGO NALEŻY UŻYWAĆ PASA BEZPIECZEŃSTWA?

Stosowanie pasów bezpieczeństwa jest korzystne z kilku ważnych powodów:

1. Pasy bezpieczeństwa przytrzymują kierowcę i pasażerów w jednej pozycji, zapobiegając ich wyrzuceniu z samochodu w trakcie wypadku.
2. Ponieważ w trakcie wypadku pasy bezpieczeństwa rozciągają się, a przód samochodu pochłania energię zderzenia poprzez odkształcenie, przestrzeń między pozycją spoczynkową osoby zajmującej fotel a przodem samochodu pozwala na stopniowe wytracenie prędkości ruchu jej ciała.
3. Pasy bezpieczeństwa przytrzymują kierowcę w fotelu, dzięki czemu w pewnych sytuacjach wypadkowych może on zachować kontrolę nad pojazdem.
4. Pasy bezpieczeństwa zapobiegają wyrzuceniu pasażerów w kierunku kierowcy oraz współpasażerów, chroniąc ich przed ewentualnymi urazami z tym związanymi.

NIEBEZPIECZEŃSTWO

- Wykazano, że pasy bezpieczeństwa zapewniają najprostszą, a jednocześnie najbardziej skuteczną ochronę przed odniesieniem obrażeń ciała, a nawet śmiercią w razie wypadku drogowego!
- Do obowiązków właściciela i kierowcy samochodu należy dopilnowanie, czy każdy pasażer ma właściwie zapięty pas bezpieczeństwa w pozycji siedzącej.
- Kobiety ciężarne, pasażerowie z urazami fizycznymi oraz osoby niepełnosprawne również powinny zapinać pasy bezpieczeństwa. Podobnie jak inni pasażerowie, również oni są w większym stopniu narażeni na odniesienie poważnych obrażeń lub nawet śmierć w przypadku zaniedbania tego obowiązku.
- Najlepszym sposobem ochrony płodu jest zapewnienie bezpieczeństwa jego matce.

(Ciąg dalszy)

NIEBEZPIECZEŃSTWO
(Ciąg dalszy)

- W tej części opisano działanie pasów bezpieczeństwa, sposób ich zapinania oraz sposób ustawienia fotela w prawidłowej pozycji. W celu zapewnienia maksymalnej skuteczności systemów bezpieczeństwa należy zapoznać się z wszystkimi podanymi informacjami oraz zawsze przestrzegać odnośnych zaleceń i ostrzeżeń

**DZIAŁANIE PASÓW
BEZPIECZEŃSTWA**

Pasy bezpieczeństwa spełnią swoje zadanie tylko, gdy zostaną użyte i prawidłowo zapięte.

Osoby przebywające w samochodzie doznają obrażeń, jeżeli siły działające na struktury ciała są większe niż tolerowane przez ciało bez uszkodzenia tkanek. Jeżeli ciało człowieka zostanie zatrzymane gwałtownie, siły oddziałujące na nie będą duże. Jeżeli natomiast ruch ciała będzie zwalniany stopniowo, na określonym dystansie, siły takie będą znacznie mniejsze. Dlatego też, aby uchronić kierowcę lub pasażera przed obrażeniami w trakcie zderzenia, należy zapewnić mu

jak najwięcej czasu i odległości na zatrzymanie ruchu ciała.

Wyobraźmy sobie człowieka biegnącego z prędkością 25 km/godz., który nagle uderza w betonową ścianę. A teraz wyobraźmy sobie tego samego człowieka uderzającego z prędkością 25 km/godz. w ścianę pokrytą elastycznym materacem o grubości 90 cm. W pierwszym przypadku człowiek ten mógłby odnieść poważne obrażenia lub nawet stracić życie. W drugim przypadku prawdopodobnie nie odniósłby żadnych obrażeń. Dlaczego? W pierwszym przypadku ciało uderza w sztywną powierzchnię betonową i gwałtownie się zatrzymuje. Cała energia biegacza zostaje pochłonięta przez tkanki jego ciała, a nie przez ścianę. Natomiast, w drugim przypadku ciało posiada dokładnie taką samą energię, jednak nie zatrzymuje się gwałtownie, lecz porusza się jeszcze przez pewien czas i na pewnej odległości, aż do całkowitego zatrzymania. W tym przypadku elastyczny materac pochłania energię biegacza ulegając odkształceniu.

Gdy samochód uderzy w betonową ścianę z prędkością 50 km/godz., przedni zderzak zatrzymuje się od razu, jednak kabina pasażerska zatrzymuje się stopniowo, w miarę odkształcania się przednich struktur samochodu. Przypięty pasami kierowca lub pasażer jest utrzymywany w fotelu i

wykorzystuje zjawisko pochłaniania energii poprzez odkształcenie przedniej części samochodu oraz przez rozciągnięcie taśm pasów bezpieczeństwa. Ciało kierowcy lub pasażera przypięte pasami zwalnia z prędkości 50 km/godz. do zera na odcinku 90–120 cm. Co więcej, przypięty pasami kierowca lub pasażer pozostaje prawidłowo ustawiony, wskutek czego w razie uaktywnienia poduszki powietrznej podczas zderzenia czołowego może nie uderzyć w sztywną konstrukcję pojazdu. Osoba nieprzypięta pasami nie posiada takiej ochrony. Brak przytwierdzenia do fotela powoduje, że po zderzeniu ciało takiej osoby w dalszym ciągu porusza się z prędkością samochodu przed zderzeniem, czyli 50 km/godz., aż do uderzenia z tą prędkością w twardą powierzchnię i gwałtownego zatrzymania. Nawet w przypadku zadziałania poduszek powietrznych przy zderzeniu czołowym osoba nieprzypięta pasami jest bardziej narażona na odniesienie obrażeń lub nawet śmierć niż pasażer z przodu z prawidłowo zapiętymi pasami. (Zobacz hasło „ZABEZPIECZENIE DODATKOWE” w indeksie.)

▲▲ NIEBEZPIECZEŃSTWO

PASY BEZPIECZEŃSTWA NAPRAW- DĘ DZIAŁAJĄ

Statystyki wypadków drogowych pokazują, że kierowcy i pasażerowie z prawidłowo zapiętymi pasami bezpieczeństwa są w mniejszym stopniu narażeni na odniesienie obrażeń ciała i mają większą szansę na przeżycie wypadku. Z tego względu zapinanie pasów bezpieczeństwa na czas jazdy jest w większości krajów wymogiem prawnym.

UŻYWANIE PASA BEZPIECZEŃ- STWA

Wszystkie fotele w tym samochodzie zostały wyposażone w system trzypunktowych pasów bezpieczeństwa, z trzema miejscami zamocowania. Zwijanie i blokowanie pasów bezpieczeństwa obu foteli przednich oraz zewnętrznych foteli tylnych odbywa się za pośrednictwem mechanizmu zwijającego. W czasie jazdy ze stałą prędkością trzypunktowe pasy bezpieczeństwa nie wymagają regulacji długości i zapewniają swobodę ruchów kierowcy i pasażerów przy ustawieniu w standardowym trybie blokady w razie zagrożenia.

(Ciąg dalszy)

▲▲ NIEBEZPIECZEŃSTWO

Jednak w razie nagłego zatrzymania samochodu, albo podczas gwałtownego przyspieszania lub hamowania pasy automatycznie blokują się, utrzymując ciało w odpowiedniej pozycji.

W celu zapewnienia maksymalnej skuteczności pasów bezpieczeństwa, należy je prawidłowo zapiąć i przyjąć właściwą pozycję w fotelu, jak opisano poniżej:

- Ustawić oparcie fotela w pozycji wyprostowanej (nie odchyłać nadmiernie oparcia do tyłu, aby uniknąć "zanurkowania" pod pas lub wyslizgnięcia się spod pasa i uszkodzenia wrażliwych części ciała w razie wypadku).
- Usiąść w pozycji wyprostowanej (nie pochylać się w przód, aby uniknąć nieprawidłowego ułożenia części barkowej i biodrowej pasa oraz uszkodzenia miękkich i wrażliwych części ciała w razie wypadku)
- Starannie zamocować klamrę pasa bezpieczeństwa w zaczepie zamka, aż do ich słyszalnego zatrzaśnięcia (jeżeli pas bezpieczeństwa nie zostanie prawidłowo zapięty, nie będzie zapewniać należytej ochrony; pociągnięciem za pas upewnić się, czy został prawidłowo zapięty)

(Ciąg dalszy)

▲▲ NIEBEZPIECZEŃSTWO

- Część biodrowa pasa powinna przylegać do bioder i miednicy (nie do brzucha, gdyż naprężony pas mógłby spowodować poważny uraz w razie wypadku – **JEST TO SZCZEGÓLNIIE ISTOTNE W PRZYPADKU KOBIET CIĘŻARNYCH**).
- Część barkowa pasa powinna być przełożona przez bark po stronie zewnętrznej i przylegać do klatki piersiowej (nie pod ramieniem, wokół szyi, przez bark po stronie wewnętrznej czy za plecami i nie powinna być zbyt luźna, by nie pozwolić na zbyt duże wychylenie do przodu, co mogłoby skutkować odniesieniem obrażeń w razie wypadku)
- Jednym pasem może być przypięta tylko jedna osoba (nie wolno zezwalać na korzystanie z pasa bezpieczeństwa przez więcej niż jedną osobę; przypięcie jednym pasem więcej niż jednej osoby może spowodować przekroczenie wytrzymałości pasa i powstanie obrażeń u każdej z nich w razie wypadku na skutek wzajemnego zgniatania)

(Ciąg dalszy)

⚠ NIEBEZPIECZEŃSTWO

- Dzieci powinny podróżować w bezpiecznych fotelikach dziecięcych (siły działające w chwili zderzenia są zbyt duże, aby utrzymać dziecko na rękach, a w razie przypięcia osoby dorosłej i dziecka jednym pasem, dorosły może przygnieść dziecko masą własnego ciała)
- Wszyscy podróżujący samochodem muszą mieć zapięte pasy (osoby bez zapiętych pasów stanowią zagrożenie dla siebie oraz dla innych, gdyż w razie zderzenia ich ciała poruszają się w sposób niekontrolowany, mogą ranić inne osoby znajdujące się na ich drodze).
- Pasy bezpieczeństwa nie mogą być poskręcane (poskręcane pasy bezpieczeństwa mają ograniczoną ruchomość i nie zapewnią właściwej ochrony, ponieważ zamiast rozproszyć siłę mogą raczej wpiąć się w ciało zapiętej w nie osoby, zwiększając tym samym ryzyko odniesienia obrażeń i śmierci.)
- Zablokować drzwi (niezablokowane drzwi zwiększają ryzyko odniesienia obrażeń lub nawet śmierci na skutek uderzenia od zewnątrz lub wyrzucenia z samochodu w razie wypadku).

(Ciąg dalszy)

⚠ NIEBEZPIECZEŃSTWO

- Okresowo kontrolować pasy (w czasie jazdy samochodem okresowo sprawdzać, czy część biodrowa pasa ściśle przylega do bioder i nie przebiega wokół talii, a część barkowa przebiega przez bark i klatkę piersiową; prawidłowo ułożone pasy pozwalają na amortyzację działających sił przez mocniejsze struktury bioder i barków, natomiast ułożone nieprawidłowo mogą powodować urazy szyi lub wrażliwych organów znajdujących się w okolicy jamy brzusznej).
- Nie umieszczać żadnych twardych ani kruchych przedmiotów między ciałem a pasami bezpieczeństwa (długopisy, okulary i inne podobne przedmioty znajdujące się w kieszeniach lub na ubraniu osoby przypiętej pasami mogą spowodować obrażenia w razie kolizji).

⚠ NIEBEZPIECZEŃSTWO

Jeżeli pas bezpieczeństwa przebiega przez podłokietnik (w modelach odpowiednio wyposażonych), jego część biodrowa może w czasie zderzenia oddziaływać na brzuch osoby siedzącej na fotelu, a nie na jej miednicę.

- Należy upewnić się, czy pas bezpieczeństwa przechodzi pod podłokietnikiem.
Zlekceważenie tego zalecenia zwiększa ryzyko odniesienia obrażeń lub nawet śmierci w razie kolizji.

BEZPIECZEŃSTWO KIEROWCY I PASAŻERA NA PRZEDNIM FOTELU

Każdy fotel przedni posiada regulowane siedzisko, oparcie z zagłówkiem o regulowanej wysokości, trzypunktowy pas bezpieczeństwa z częścią biodrową i barkową oraz zabezpieczenie dodatkowe (poduszka powietrzna).

BEZPIECZEŃSTWO PASAŻERÓW NA TYLNYCH FOTELACH

Tylna kanapa składa się z dwóch skrajnych foteli i fotela środkowego z trzypunktowymi pasami bezpieczeństwa z częścią biodrową i barkową.

Każdy skrajny fotel wyposażony jest w zaczepy dolne i zaczepy pasa górnego do fotelików dziecięcych, umieszczone na oparciu kanapy tylnej. (Zobacz hasło „ZACZEPY DOLNE I ZACZEPY PASA GÓRNEGO FOTELIKA DZIECIĘCEGO” w indeksie, aby uzyskać więcej informacji).

BEZPIECZEŃSTWO PASAŻERÓW NA FOTELACH W TRZECIM RZĘDZIE

Kanapa w trzecim rzędzie składa się z dwóch foteli wyposażonych w trzypunktowe pasy bezpieczeństwa z częścią biodrową i barkową.

TRZYPUNKTOWE PASY BEZPIECZEŃSTWA

Aby zminimalizować ryzyko obrażeń ciała w razie zderzenia lub wykonywania gwałtownych manewrów, ten samochód wyposażono w trzypunktowe pasy bezpieczeństwa. Każdy fotel przedni, tylny oraz w trzecim rzędzie został wyposażony w trzypunktowy pas bezpieczeństwa. Pasy są zamocowane są w trzech miejscach, co zapewnia skuteczną ochronę pasażerów pod warunkiem, że zajmują oni prawidłową pozycję w fotelach, a pasy są prawidłowo zapięte.

Trzypunktowy pas bezpieczeństwa ustawiony w trybie ELR (blokada rolki pasów bezpieczeństwa podczas zagrożenia) nie wymaga regulacji

długości i zapewnia pełną swobodę ruchu w czasie jazdy ze stałą prędkością.

Jednak w przypadku nagłego zatrzymania samochodu albo podczas gwałtownego przyspieszania lub hamowania pasy automatycznie blokują się, utrzymując ciało w odpowiedniej pozycji.

Prawidłowe zapinanie pasów bezpieczeństwa:

1. Zamknąć i zablokować drzwi.
2. Sprawdzić, czy oparcie fotela znajduje się w pozycji wyprostowanej.
3. Chwycić klamrę pasa bezpieczeństwa i pociągając przelożyć pas w poprzek ciała. Upewnić się, że pas nie jest poskręcany. Jeżeli pas blokuje się przy wyciąganiu, popuścić go, aby zwinął się w mechanizmie zwijającym. Ponownie

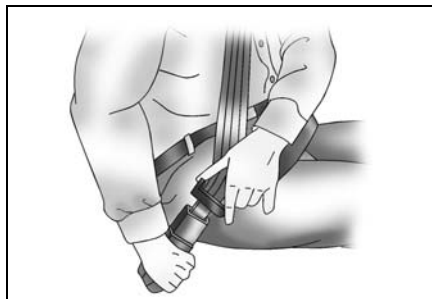

wyciągnąć pas do wygodnej i bezpiecznej długości.

4. Przełożyć część barkową pasa przez ramię i klatkę piersiową. Nie umieszczać części barkowej pasa na szyi. Dzięki temu w razie zderzenia pas będzie wywierał nacisk na kości barkowe, a nie na żebra czy szyję, co pozwoli uniknąć poważnych obrażeń wewnętrznych.
5. Część biodrową pasa ułożyć nisko na biodrach, a nie w talii. Dzięki temu w razie zderzenia pas będzie wywierał nacisk na kości miednicy, a nie na brzuch, co pozwoli uniknąć poważnych obrażeń.
6. Mocno wcisnąć klamrę w zaczep pasa, aż do wyraźnego zatrzaśnięcia mechanizmu. Upewnić się, czy klamra została wpięta w zaczep zamka należący

do właściwego pasa. Umieścić przycisk zwalnający na zaczepie zamka w położeniu umożliwiającym szybkie odpięcie pasa, gdyby zaszła taka potrzeba.

7. Pociągnąć za klamrę pasa w celu sprawdzenia, czy jest bezpiecznie zapięta.

W celu odpięcia pasa bezpieczeństwa, nacisnąć przycisk zwalnający na zaczepie zamka. Pas zostanie automatycznie zwinięty. W trakcie zwijania przytrzymać pas, aby zapobiec uszkodzeniu wnętrza samochodu lub zranieniu pozostałych osób przez klamrę pasa.

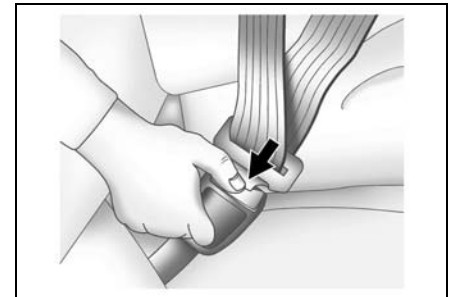
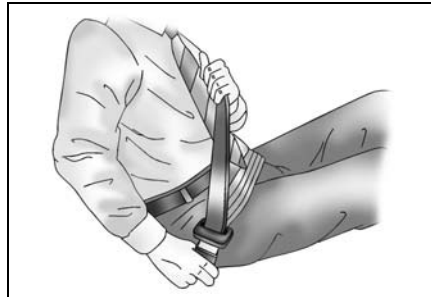
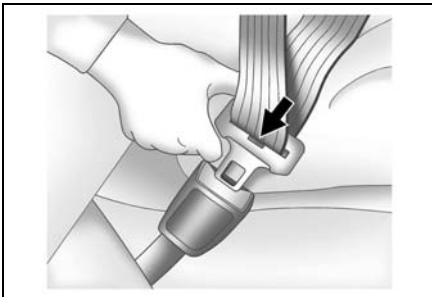

Obsługa i pielęgnacja pasów bezpieczeństwa:

1. Okresowo sprawdzać wszystkie pasy bezpieczeństwa, a także ich elementy i mechanizmy. Uszkodzone pasy bezpieczeństwa oraz ich mechanizmy i elementy należy wymieniać w warsztacie. Zalecamy korzystanie z usług autoryzowanego serwisu Chevroleta.
2. Pasy bezpieczeństwa lub ich elementy, które uległy rozciągnięciu lub uszkodzeniu na skutek wypadku, muszą zostać wymienione nawet, gdy takie rozciągnięcie lub uszkodzenie nie jest widoczne na pierwszy rzut oka. Rozciągnięte pasy i uszkodzone elementy nie spełniają swego zadania. Pasy bezpieczeństwa należy wymieniać na fabrycznie nowe.
3. Producent zaleca wymianę całego zespołu pasów bezpieczeństwa po każdej kolizji. Wymiana nie jest konieczna, jeżeli przeszkolony specjalista stwierdzi brak uszkodzeń i sprawność wszystkich elementów. Zalecamy zwrócić się o poradę do autoryzowanego serwisu Chevroleta.
4. Jazda samochodem z uszkodzonymi pasami bezpieczeństwa lub innymi elementami jest niebezpieczna.

NAPINACZE PASÓW BEZPIECZEŃSTWA

Ten samochód jest wyposażony w system napinaczy pasów bezpieczeństwa przy fotelach przednich. Z pasów bezpieczeństwa wyposażonych w napinacze korzysta się w taki sam sposób, jak ze zwykłych pasów bezpieczeństwa.

System napinaczy pasów bezpieczeństwa uaktywnia się w zależności od stopnia ciężkości wypadku. Elektroniczny sterownik systemu poduszek powietrznych i czujniki zderzeniowe sterują także napinaczami pasów bezpieczeństwa.

Napinacz jest umieszczony w każdym z mechanizmów zwijających pasy bezpieczeństwa przy fotelach przednich. Napinacz napina pas bezpieczeństwa, umożliwiając jego ściślejsze przyleganie do ciała w razie zderzenia czołowego. Po uaktywnieniu napinaczy mechanizmy zwijające są blokowane. Uaktywnieniu napinaczy towarzyszy huk, a z mechanizmu może wydobyć się dym. Nie jest to szkodliwe i nie oznacza pożaru w samochodzie.

Aby ograniczyć do minimum ryzyko poważnego urazu lub śmierci w razie wypadku, kierowca i wszyscy pasażerowie zawsze muszą być prawidłowo przypięci pasami bezpieczeństwa, niezależnie od tego, czy mechanizmy zwijające przy ich fotelach wyposażone są w napinacze lub nie. Siedząc w fotelu należy przyjąć pozycję wyprostowaną opierając całe plecy o oparcie; nie wolno pochylać się do przodu, ani na boki. Pas bezpieczeństwa należy wyregulować tak, aby jego biodrowa część przylegała nisko w poprzek miednicy, a nie w poprzek talii.

Należy pamiętać, że uaktywnienie napinaczy następuje podczas poważnych kolizji czołowych i zderzeń bocznych. Nie zostaną one aktywowane przy uderzeniu z tyłu lub w przypadku mniej poważnych kolizji czołowych. Napinacze mogą zostać wyzwolone tylko jeden raz. Po uaktywnieniu napinaczy należy możliwie najszybciej wykonać przegląd systemu napinaczy w warsztacie. Zalecamy korzystanie z usług autoryzowanego serwisu Chevroleta.

System napinaczy lub poduszek powietrznych może nie działać prawidłowo, jeżeli kontrolka ostrzegawcza poduszki powietrznej w zestawie wskaźników nie miga lub nie świeci krótko po włączeniu zapłonu, świeci dłużej niż 10 sekund, albo zapala się w czasie jazdy. W takiej sytuacji należy możliwie najszybciej wykonać przegląd obu systemów w warsztacie. Zalecamy korzystanie z usług autoryzowanego serwisu Chevroleta.

Czynności serwisowe związane bezpośrednio lub pośrednio z elementami systemu napinaczy lub ich okablowaniem mogą być przeprowadzane wyłącznie przez specjalnie przeszkolonych pracowników warsztatów samochodowych. Zalecamy korzystanie z usług autoryzowanego serwisu Chevroleta. Niewłaściwe wykonanie czynności serwisowych może skutkować niezamierzonym uaktywnieniem napinaczy lub ich nie zadziałaniem. Obie sytuacje mogą doprowadzić do odniesienia obrażeń ciała.

REGULACJA WYSOKOŚCI ZAMOCOWANIA PASA BEZPIECZEŃSTWA

Przed rozpoczęciem jazdy należy przesunąć regulator wysokości pasa bezpieczeństwa na odpowiednią dla siebie wysokość.

Wysokość zamocowania pasa bezpieczeństwa należy ustawić w taki sposób, aby jego część barkowa przebiegała pośrodku barku. Pas bezpieczeństwa nie powinien znajdować się na wysokości twarzy ani szyi, ale też nie może zwisać poniżej ramienia. Nieprawidłowe ułożenie części barkowej może ograniczyć skuteczność działania pasa bezpieczeństwa.



NIEBEZPIECZEŃSTWO

Nieprawidłowe ustawienie wysokości pasa bezpieczeństwa może ograniczyć skuteczność działania pasa bezpieczeństwa w razie wypadku.

Aby przesunąć regulator wysokości zamocowania pasa w górę lub w dół, ścisnąć razem przyciski zwalniające i przesunąć regulator do wybranego położenia. Regulator wysokości można przesunąć w górę bez ściskania przycisków, tylko go podnosząc.

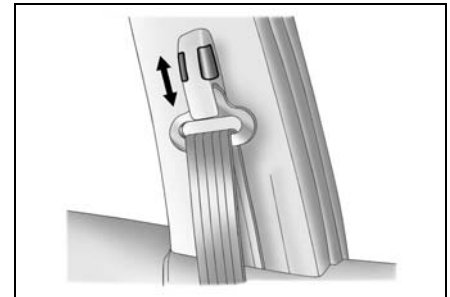

▲ NIEBEZPIECZEŃSTWO

Nigdy nie wolno jechać z niewłaściwie założonym pasem bezpieczeństwa. Aby zmniejszyć ryzyko odniesienia obrażeń, należy przestrzegać poniższych zaleceń:

- Przed rozpoczęciem jazdy wyregulować wysokość zamocowania pasa bezpieczeństwa.
- Przełożyć część barkową pasa przez bark.
- Zablokować punkt mocowania pasa bezpieczeństwa w odpowiednim położeniu.

Zlekceważenie powyższych zaleceń grozi odniesieniem obrażeń ciała, a nawet śmiercią w razie kolizji.

UŻYWANIE PASÓW BEZPIECZEŃSTWA PRZEZ KOBIECY CIĘŻARNE

Pasy bezpieczeństwa zawsze spełniają swoje zadanie, również w przypadku kobiet ciężarnych.

Podobnie jak wszystkie osoby podróżujące samochodem, kobiety ciężarne też są w większym stopniu narażone na ryzyko odniesienia poważnych obrażeń, jeżeli nie używają pasów bezpieczeństwa. Prawidłowo zapięty pas bezpieczeństwa zwiększa ponadto bezpieczeństwo płodu w razie wypadku.

Dla zapewnienia maksymalnej ochrony, kobieta ciężarna powinna używać trzypunktowego pasa bezpieczeństwa. Przez cały okres ciąży część biodrowa pasa powinna być zapinana jak najniżej.

FOTELIKI DZIECIĘCE

▲ NIEBEZPIECZEŃSTWO

Foteliki dziecięce są dostępne w różnych rozmiarach i konfiguracjach. Ze względu na kształt oraz wymiary wnętrza i foteli tego samochodu, nie wszystkie foteliki dziecięce będą do niego pasować.

Do obowiązków właściciela samochodu należy zapewnienie prawidłowego doboru oraz zamocowania fotelika dziecięcego, z wykorzystaniem pasów bezpieczeństwa oraz mocowań systemu bezpieczeństwa biernego dla fotelika dziecięcego.

Nieprawidłowy rozmiar fotelika w stosunku do masy dziecka lub dostępnej przestrzeni w samochodzie oraz niewłaściwe jego zamocowanie zwiększają ryzyko poważnych obrażeń ciała dziecka oraz kierowcy i pozostałych pasażerów samochodu w razie kolizji.

Po dobraniu odpowiedniego fotelika dziecięcego należy dokładnie zapoznać się z instrukcjami jego producenta odnośnie montażu i użytkowania oraz przestrzegać zawartych w nich zaleceń. Fotelik dziecięcy powinien być dostosowany do wieku, wzrostu i masy ciała dziecka oraz zapewniać możliwość prawidłowego zamocowania w samochodzie. Dostępne są foteliki dziecięce dla dzieci w różnym wieku, aż do osiągnięcia przez nie wzrostu i masy ciała, przy których będą mogły bezpiecznie korzystać z pasów bezpieczeństwa.

NIEBEZPIECZEŃSTWO

Ten samochód jest przystosowany do mocowania uniwersalnych fotelików dziecięcych tylko na skrajnych tylnych fotelach.

- **Nie wolno umieszczać uniwersalnego fotelika dziecięcego na przednim fotelu pasażera ani na środkowym fotelu z tyłu.**

Statystyki wypadków drogowych pokazują, że w razie wypadku dzieci są bardziej bezpieczne, gdy znajdują się na tylnym fotelu niż w fotelu przednim.

Dzieci, które wyrosły ze swojego fotelika, powinny podróżować na tylnym fotelu, z prawidłowo zapiętymi pasami bezpieczeństwa. Część barkowa pasa powinna znajdować się możliwie najdalej od szyi dziecka, a jego część biodrowa powinna spoczywać nisko na biodrach. Należy okresowo sprawdzać poprawność ułożenia pasów bezpieczeństwa.

Jeżeli dziecko musi siedzieć na przednim fotelu, należy upewnić się, czy część barkowa pasa nie spoczywa na twarzy lub szyi dziecka. W takim przypadku należy przesunąć dziecko w kierunku środka samochodu, aby pas spoczywał na jego barku.

Nie wolno pozwalać dziecku stawać ani klęczeć na siedzeniu lub w przestrzeni bagażowej w czasie jazdy.

Gdy fotelik dziecięcy nie jest używany, należy go zabezpieczyć pasem bezpieczeństwa w samochodzie lub wyjąć z samochodu.

▲ NIEBEZPIECZEŃSTWO

- Nigdy nie wolno trzymać dziecka na rękach w czasie jazdy samochodem. Niemowlęta i małe dzieci powinny podróżować w atestowanych do tego celu fotelikach.
- W trakcie zderzenia ciężar dziecka wzrasta na skutek przeciążenia tak bardzo, że jego utrzymanie jest niemożliwe. Przykładowo, przy zderzeniu z prędkością tylko 40 km/godz. dziecko o masie ciała 5,5 kg wywiera na ramiona taką siłę, jak gdyby ważyło 110 kg.
- Zlekceważenie konieczności zabezpieczenia niemowląt i małych dzieci w atestowanych do tego celu fotelikach może w razie kolizji spowodować odniesienie obrażeń ciała lub nawet śmierć.
- Ze statystyk wypadków drogowych wynika, że dzieci są bezpieczniejsze, kiedy są przewożone w fotelikach zamocowanych na tylnych fotelach, a nie na fotelu przednim.
- Nie mocować fotelików dziecięcych na przednim fotelu pasażera, jeżeli samochód wyposażony jest w boczne poduszki powietrzne. Zobacz hasło "BOCZNE PODUSZKI POWIETRZNE" w indeksie, aby uzyskać więcej informacji.
(Ciąg dalszy)

▲ NIEBEZPIECZEŃSTWO

(Ciąg dalszy)

- **Niebezpieczeństwo!** Nie wolno mocować fotelików dziecięcych, w których dziecko siedzi zwrócone tyłem do kierunku jazdy, na fotelu chronionym przez znajdującą się przed nim poduszkę powietrzną! Takie foteliki należy zawsze mocować na tylnym fotelu.



ZACZEPY DOLNE I ZACZEPY PASA GÓRNEGO FOTELIKA DZIECIĘCEGO

Wcześniej foteliki dziecięce były mocowane do fotela samochodu za pomocą pasów bezpieczeństwa. W efekcie ich zamocowanie było często nieprawidłowe lub zbyt luźne, aby zapewnić dziecku odpowiednią ochronę.

Ten samochód jest obecnie wyposażony w zaczepy dolne oraz zaczepy pasa górnego, dostępne na dwóch skrajnych fotelach tylnych, umożliwiające zamocowanie fotelika dziecięcego bezpośrednio do nadwozia samochodu.

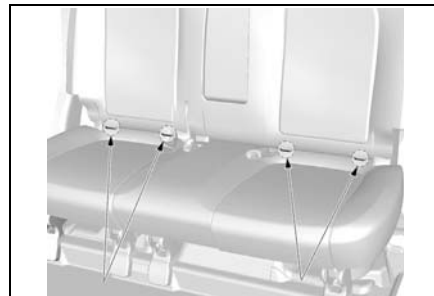

Aby zamocować fotelik dziecięcy wyposażony w mocowania dolne oraz mocowania pasa górnego, należy postępować zgodnie z instrukcją dołączoną do fotelika oraz procedurą "Mocowanie fotelika dziecięcego przy użyciu zaczepów dolnych i zaczepów pasa górnego" opisaną na kolejnych stronach niniejszej Instrukcji.

Zalecane jest dokładne zapoznanie się z wszystkimi instrukcjami zawartymi na kolejnych stronach i w dokumentacji dołączonej do fotelika oraz ściśle ich przestrzeganie.

Od tego zależy bezpieczeństwo dziecka!

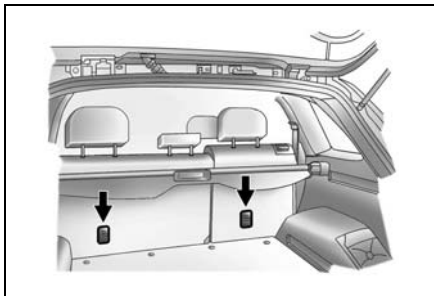

Wszelkie zapytania lub wątpliwości odnośnie właściwego mocowania fotelika dziecięcego należy kierować do producenta fotelika dziecięcego. Jeżeli mocowanie fotelika dziecięcego nadal sprawia trudności, zalecamy zwrócić się o poradę do autoryzowanego serwisu Chevroleta.

▲ OSTRZEŻENIE

Nieużywany fotelik dziecięcy może się przesuwać do przodu.

Nieużywany fotelik dziecięcy należy wyjąć z samochodu lub zabezpieczyć go poprzez przypięcie pasem bezpieczeństwa.

UWAGA

Przed umieszczeniem dziecka w foteliku należy sprawdzić temperaturę tapicerki siedzenia i zaczepów – pasy bezpieczeństwa i fotelik pozostawione w zamkniętej przestrzeni samochodu mogą nagrzewać się do wysokich temperatur.

MIEJSCA MOCOWANIA FOTELIKÓW DZIECIĘCYCH**Dozwolone warianty mocowania fotelików dziecięcych**

Kategoria wagowa		Fotel				
		Przedni fotel pasażera		Fotele skrajne w drugim rzędzie	Fotel środkowy w drugim rzędzie	Fotele w trzecim rzędzie
		poduszki powietrzne włączone	poduszki powietrzne wyłączone			
Grupa 0	do 10 kg	X	U1	U+	X	X
Grupa 0+	do 13 kg	X	U1	U+	X	X
Grupa I	9 do 18 kg	X	U1	U+	X	X
Grupa II	15 do 25 kg	X	X	U	X	X
Grupa III	22 do 36 kg	X	X	U	X	X

l = Tylko po dezaktywacji systemu poduszki powietrznej pasażera z przodu. Jeżeli fotelik dziecięcy jest zabezpieczony za pomocą trzypunktowego pasa bezpieczeństwa, ustawić kąt nachylenia oparcia fotela możliwie najbardziej do przodu i dopilnować, aby pas bezpieczeństwa przebiegał od górnego punktu mocowania ku przodowi pojazdu.

+ = Fotel wyposażony w zaczepy systemów ISOFIX i Top-Tether.

U = Bez ograniczeń w połączeniu z trzypunktowym pasem bezpieczeństwa

X = Brak dopuszczalnych fotelików dziecięcych dla tego zakresu wagowego

DOZWOLONE WARIANTY MOCOWANIA FOTELIKÓW DZIECIĘCYCH ISOFIX

Kategoria wagowa		Rozmiar	Mocowanie	Fotel			
				Przedni fotel pasażera	Fotele skrajne w drugim rzędzie	Fotel środkowy w drugim rzędzie	Fotele w trzecim rzędzie
Grupa 0	do 10 kg	E	ISO/R1	X	IL	X	X
Grupa 0+	do 13 kg	E	ISO/R1	X	IL	X	X
		D	ISO/R2	X	IL	X	X
		C	ISO/R3	X	IL	X	X
Grupa I	9 do 18 kg	D	ISO/R2	X	IL	X	X
		C	ISO/R3	X	IL	X	X
		B	ISO/F2	X	IL, IUF	X	X
		B1	ISO/F2X	X	IL, IUF	X	X
		A	ISO/F3	X	IL, IUF	X	X

IL = Dopuszczalne w przypadku określonych fotelików dziecięcych ISOFIX z kategorii „dla określonego pojazdu”(specific-vehicle), „ograniczone stosowanie” (restricted) lub „półuniwersalne” (semi-universal). Fotelik dziecięcy ISOFIX musi być zatwierdzony do stosowania w danym typie samochodu.

IUF = Dopuszczalne w przypadku uniwersalnych fotelików dziecięcych ISOFIX mocowanych przodem do kierunku jazdy, zatwierdzonych do stosowania przy danej kategorii wagowej.

X = Brak dopuszczalnych fotelików dziecięcych ISOFIX dla tej kategorii wagowej.

Rozmiar i typ fotelika ISOFIX

- A – ISO/F3 = Fotelik skierowany przodem do kierunku jazdy, przeznaczony dla dużych dzieci o wadze z zakresu od 9 do 18 kg.
- B – ISO/F2 = Fotelik skierowany przodem do kierunku jazdy, przeznaczony dla mniejszych dzieci o wadze z zakresu od 9 do 18 kg.
- B1 – ISO/F2X = Fotelik skierowany przodem do kierunku jazdy, przeznaczony dla mniejszych dzieci o wadze z zakresu od 9 do 18 kg.
- C – ISO/R3 = Fotelik skierowany tyłem do kierunku jazdy, przeznaczony dla dużych dzieci o wadze do 13 kg.
- D – ISO/R2 = Fotelik skierowany tyłem do kierunku jazdy, przeznaczony dla mniejszych dzieci o wadze do 13 kg.
- E – ISO/R1 = Fotelik skierowany tyłem do kierunku jazdy, przeznaczony dla młodszych dzieci o wadze do 13 kg.

⚠ NIEBEZPIECZEŃSTWO

Dolnych zaczepów oraz zaczepów pasa górnego należy używać wyłącznie zgodnie z ich przeznaczeniem.

Dolne zaczepy i zaczepy pasa górnego są przeznaczone wyłącznie do mocowania fotelików dziecięcych wyposażonych w odpowiednie dolne i górne elementy mocujące.

- Dolnych zaczepów oraz zaczepów pasa górnego nie należy używać do mocowania pasów bezpieczeństwa dla osób dorosłych, uprząży ani innych elementów wyposażenia samochodu.

Wykorzystywanie dolnych zaczepów oraz zaczepów pasa górnego do mocowania pasów bezpieczeństwa, uprząży lub innych elementów wyposażenia samochodu nie zapewnia wystarczającej ochrony w razie kolizji i może spowodować obrażenia ciała lub nawet śmierć.

⚠ NIEBEZPIECZEŃSTWO

Umieszczenie fotelika dziecięcego na przednim fotelu samochodu może być przyczyną poważnych obrażeń ciała lub śmierci.

Jeżeli samochód jest wyposażony w poduszkę powietrzną pasażera z przodu, na przednim fotelu pasażera nie wolno mocować fotelika, w którym dziecko siedzi zwrócone tyłem do kierunku jazdy.

W przypadku zadziałania poduszki powietrznej dziecko podróżujące w takim foteliku może doznać poważnych obrażeń.

Foteliki dziecięce, w których dziecko siedzi zwrócone tyłem do kierunku jazdy, należy mocować na tylnym fotelu.

Foteliki dziecięce, w których dziecko siedzi zwrócone przodem do kierunku jazdy, należy w miarę możliwości mocować na tylnym fotelu. W przypadku instalacji takiego fotelika na przednim fotelu pasażera należy odsunąć fotel maksymalnie do tyłu.

Mocowanie fotelika dziecięcego przy użyciu zaczepów dolnych i zaczepów pasa górnego

1. Wybrać jeden ze skrajnych foteli tylnych, do którego przymocowany zostanie fotelik dziecięcy.



- Odszukać dwa dolne zaczepy. Rozmieszczenie poszczególnych dolnych zaczepów wskazują okrągłe oznaczenia w dolnej krawędzi oparcia tylnego fotela.
- Upewnić się, czy w pobliżu dolnych zaczepów nie znajdują się żadne obce ciała, w tym również pasy bezpieczeństwa lub zaczepy ich zamków. Ciała obce mogą przeszkadzać w prawidłowym zatrzaśnięciu zaczepów fotelika w punktach mocowania.
- Umieścić fotelik na siedzeniu naprzeciwko dwóch dolnych zaczepów i przymocować go zgodnie z instrukcjami producenta.
- Wyregulować i dopasować fotelik dziecięcy zgodnie z instrukcjami producenta.
- Połączyć zatrzask górnego pasa fotelika z zaczepem pasa górnego, upewniając się, że pas ten nie jest skręcony.
Jeśli siedzisko posiada podwójny pas i regulowany zagłówek, poprowadzić pas wokół niego.
Jeśli siedzisko posiada pojedynczy pas i regulowany zagłówek, unieść go i przeprowadzić pas pod nim, między słupkami zagłówka.



NIEBEZPIECZEŃSTWO

Upewnić się, że zatrzask górnego pasa fotelika dziecięcego jest prawidłowo połączony z zaczepem pasa górnego.

Nieprawidłowe zamocowanie może sprawić, że pas i zaczep pasa górnego nie spełnią swojej funkcji.

- Zaciągnąć pas górny zgodnie z instrukcją dołączoną do fotelika dziecięcego.
- Potrząsnąć fotelikiem w różnych kierunkach po jego zamocowaniu, aby upewnić się, czy jest on prawidłowo zabezpieczony.

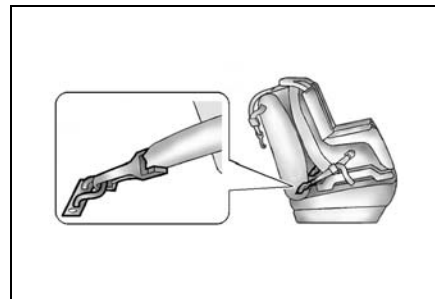

ZAGŁÓWKI

Zaglówki mają na celu zmniejszenie ryzyka odniesienia urazów karku w razie kolizji.

Dla uzyskania maksymalnej ochrony, zagłówek należy przesunąć w górę lub w dół i ustawić w takim położeniu, aby jego górna krawędź znajdowała się na jednej wysokości z górnymi koniuszkami uszu.

▲ NIEBEZPIECZEŃSTWO

Wyjęcie lub nieprawidłowe ustawienie zagłówek grozi odniesieniem poważnych urazów głowy i karku w razie kolizji.

Wysunąć zagłówek pociągnięciem do góry, aby go podnieść. Po wciśnięciu przycisku zwalnającego nacisnąć zagłówek w dół, aby obniżyć jego wysokość.

Aby odchylić zagłówek przednich foteli,

1. Ustawić zagłówek w pozycji pionowej, pochylając go całkowicie do przodu i zwalnając.
2. Ostrożnie pochylić zagłówek wprzód do wybranego położenia.

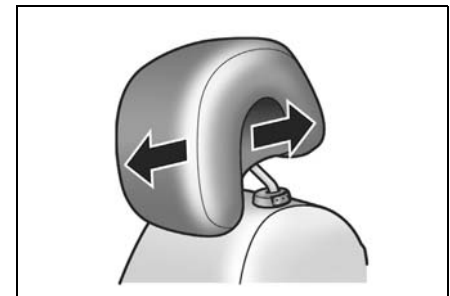
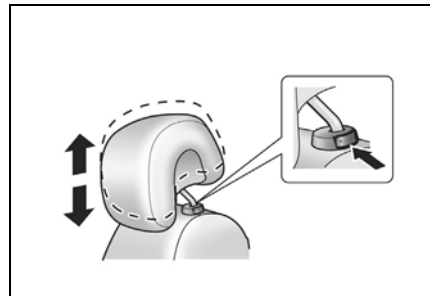

FOTELE PRZEDNIE

AKTYWNE ZAGŁÓWKI

Przy uderzeniu w tył samochodu aktywne zagłówki na fotelach przednich automatycznie pochylają się do przodu. Zapewnia to bardziej skuteczne podparcie głowy przez zagłówek oraz ogranicza ryzyko odniesienia obrażeń spowodowanych nadmiernym rozciągnięciem w obszarze kręgow szyjnych.

REGULACJA POZYCJI FOTEŁA PRZEDNIEGO

Aby przesunąć przedni fotel do przodu lub do tyłu:

1. Pociągnąć za uchwyt znajdujący się z przodu pod fotelem i przytrzymać.
2. Przesunąć fotel w wybrane położenie.
3. Zwolnić uchwyt.

▲▲ NIEBEZPIECZEŃSTWO

- Nie wolno regulować ustawienia fotela kierowcy w czasie jazdy. Kierowca może stracić panowanie nad samochodem, co może doprowadzić do odniesienia obrażeń lub uszkodzenia mienia.

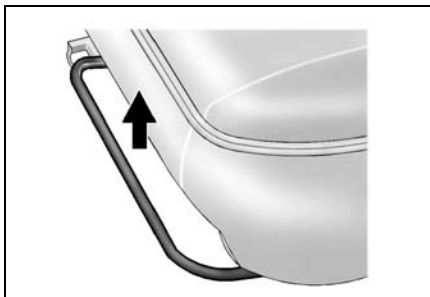

REGULACJA POCHYLENIA OPARCIA FOTEŁA PRZEDNIEGO

Do regulacji pochylenia oparcia fotela służy dźwignia znajdująca się po zewnętrznej stronie siedziska. W celu dokonania regulacji należy podnieść dźwignię, aż do ustawienia oparcia w wybranym położeniu.

▲▲ NIEBEZPIECZEŃSTWO

- Nie wolno regulować ustawienia oparcia fotela kierowcy w czasie jazdy. Kierowca może stracić panowanie nad samochodem, co może doprowadzić do odniesienia obrażeń lub uszkodzenia mienia.

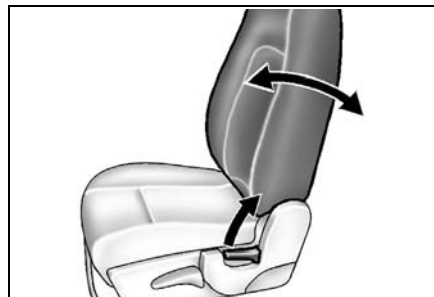

▲ NIEBEZPIECZEŃSTWO

Odchylenie oparcí foteli może nie zapewnić kierowcy i pasażerowi z przodu wystarczającej ochrony, jaką zapewniają pasy bezpieczeństwa, z powodu możliwości wysunięcia się spod pasa lub ucisku pasa w niedogodnej pozycji.

- Na czas jazdy nie należy odchyłać oparcí przednich foteli do tyłu.
Może to być przyczyną powstawania poważnych obrażeń ciała, śmierci lub wyrzucenia z samochodu.

**REGULACJA WYSOKOŚCI
SIEDZISKA FOTEŁA KIEROWCY**

Aby podnieść siedzisko fotela kierowcy, przesuwając dźwignię raz za razem do góry, aż do ustawienia siedziska na wybranej wysokości. Aby obniżyć siedzisko fotela, przesuwając dźwignię raz za razem w dół, aż do ustawienia siedziska na wybranej wysokości.

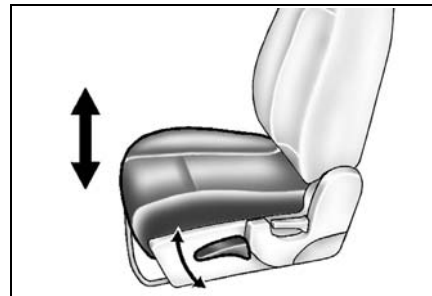
**REGULACJA PODPARCIA ODCINKA
ŁĘDŹWIOWEGO W FOTELE
KIEROWCY**

W celu zwiększenia lub zmniejszenia podparcia odcinka lędźwiowego w fotelu kierowcy, przesunąć dźwignię do przodu lub do tyłu.

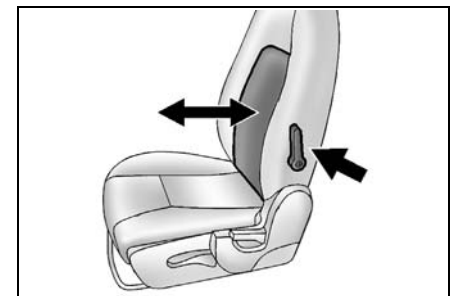

SKŁADANIE FOTEŁA PASAŻERA**▲ OSTRZEŻENIE**

W przypadku złożenia oparcia fotela do przodu w celu przygotowania miejsca do przewozu dłuższych przedmiotów, przykładowo nart, należy zwrócić uwagę, aby tego rodzaju bagaż nie znajdował się blisko poduszki powietrznej. W razie wypadku, wybuchająca poduszka może gwałtownie odrzucić taki przedmiot w kierunku znajdującej się obok osoby. Grozi to odniesieniem poważnych obrażeń, a nawet śmiercią. Nie wolno umieszczać jakichkolwiek przedmiotów w obszarze działania napelniającej się poduszki powietrznej.

▲ OSTRZEŻENIE

Przedmioty umieszczone na oparciu fotela mogą uderzyć i zranić ludzi podczas nagłego zatrzymania lub skrętu, albo w razie wypadku. Wszystkie przedmioty należy usunąć lub zabezpieczyć przed rozpoczęciem jazdy.

Aby złożyć oparcie fotela pasażera, należy:

1. Obniżyć całkowicie zagłówek.
2. Pociągnąć do góry dźwignię znajdującą się z przodu pod fotelem i przytrzymać, a następnie przesunąć fotel możliwie najdalej do tyłu, po czym zwolnić dźwignię.
3. Podnieść znajdującą się po zewnętrznej stronie fotela dźwignię mechanizmu regulacji oparcia całkowicie do góry i złożyć oparcie fotela do przodu, aż zatrzyma się ono w pozycji złożonej.

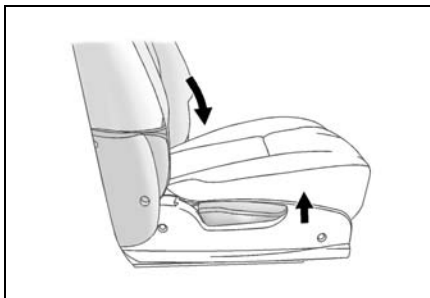

Aby podnieść oparcie fotela pasażera, należy:

1. Unieść oparcie i odchylić je do pierwotnego położenia.
2. Zablokować oparcie na miejscu naciskając na górę oparcia.
3. Ponownie pociągnąć oparcie do przodu w celu sprawdzenia, czy zostało prawidłowo zablokowane.

▲ OSTRZEŻENIE

Jeżeli oparcie fotela nie jest zablokowane, może przesunąć się do przodu w razie nagłego zatrzymania lub wypadku. Może to spowodować obrażenia u siedzącej na tym fotelu osoby. Dlatego po rozłożeniu oparcia należy je pchnąć, a następnie pociągnąć w celu sprawdzenia, czy jest zablokowane.

ELEKTRYCZNA REGULACJA FOTEŁA (TYLKO FOTEŁ KIEROWCY)

REGULACJA POZYCJI FOTEŁA

W celu przesunięcia fotela do przodu lub do tyłu należy przesunąć przełącznik do przodu lub do tyłu i przytrzymać. Po ustawieniu fotela w wybranej pozycji zwolnić przełącznik.

⚠ NIEBEZPIECZEŃSTWO

- Nie wolno regulować ustawienia fotela kierowcy w czasie jazdy. Kierowca może stracić panowanie nad samochodem, co może doprowadzić do odniesienia obrażeń lub uszkodzenia mienia.

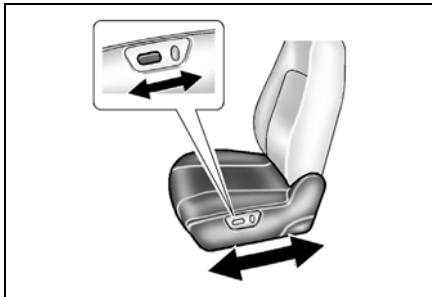

REGULACJA WYSOKOŚCI SIEDZISKA FOTEŁA

Aby wyregulować wysokość przedniej lub tylnej części siedziska fotela, przestawić przednią lub tylną część przełącznika w górę lub w dół.

Gdy oparcie znajdzie się w wybranej pozycji, zwolnić przełącznik.

⚠ NIEBEZPIECZEŃSTWO

- Nie wolno regulować ustawienia fotela kierowcy w czasie jazdy. Kierowca może stracić panowanie nad samochodem, co może doprowadzić do odniesienia obrażeń lub uszkodzenia mienia.

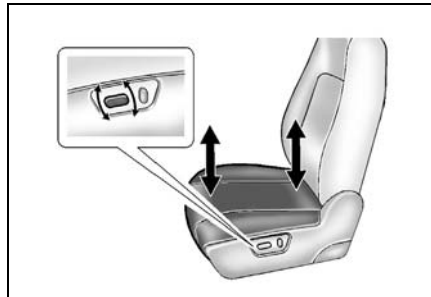

REGULACJA POCHYLENIA OPARCIA FOTEŁA

Aby ustawić pochYLENIE oparcia do przodu lub do tyłu, przesunąć górną część przełącznika do przodu lub do tyłu i przytrzymać.

Gdy oparcie znajdzie się w wybranej pozycji, zwolnić przełącznik.

⚠ NIEBEZPIECZEŃSTWO

- Nie wolno regulować ustawienia oparcia fotela kierowcy w czasie jazdy. Kierowca może stracić panowanie nad samochodem, co może doprowadzić do odniesienia obrażeń lub uszkodzenia mienia.

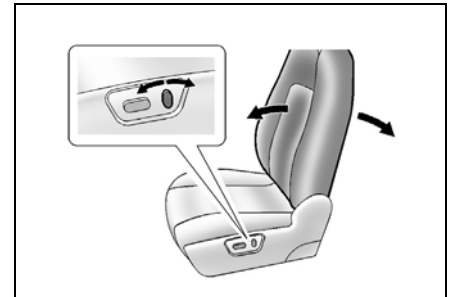

FOTELE TYLNE

SKŁADANIE OPARCÍ FOTELE TYLNYCH

NIEBEZPIECZEŃSTWO

Odchylenie oparcí foteli może nie zapewnić kierowcy i pasażerowi z przodu wystarczającej ochrony, jaką zapewniają pasy bezpieczeństwa, z powodu możliwości wysunięcia się spod pasa lub ucisku pasa w niedogodnej pozycji.

- Na czas jazdy nie należy odchyłać oparcí przednich foteli do tyłu.

Może to być przyczyną powstawania poważnych obrażeń ciała, śmierci lub wyrzucenia z samochodu.

NIEBEZPIECZEŃSTWO

- Nie układać bagażu ani innego ładunku warstwowo powyżej wysokości przednich foteli.
- Nie wolno zezwalać pasażerom na siadanie na złożonych oparciach foteli w czasie jazdy.
- Ten posiada osobno wydzielone przestrzenie przeznaczone do przewozu ładunku i pasażerów.
- Niezabezpieczony bagaż lub pasażerowie znajdujący się na złożonych oparciach foteli mogą w razie gwałtownego zatrzymania bądź wypadku przemieszczać się w niekontrolowany sposób w kabinie samochodu, albo nawet wypaść na zewnątrz.

Grozi to odniesieniem poważnych obrażeń, a nawet śmiercią.

OSTRZEŻENIE

Złożenie tylnego fotela, gdy pasy bezpieczeństwa są zapięte, może spowodować uszkodzenie fotela lub pasów bezpieczeństwa. Zawsze przed złożeniem tylnego fotela należy odpiąć pasy bezpieczeństwa i poczekać, aż zwiną się na zwijaczu.

Aby złożyć oparcie każdego z tylnych foteli:

1. Upewnić się, czy wszystkie trzy pasy bezpieczeństwa są odpięte, a oparcia foteli przednich nie są odchylone do tyłu.
2. Wsunąć całkowicie zagłówki.
3. Podnieść dźwignię znajdującą się na górze oparcia, aby odblokować oparcie.
4. Złożyć oparcie tylnego fotela do przodu i w dół.

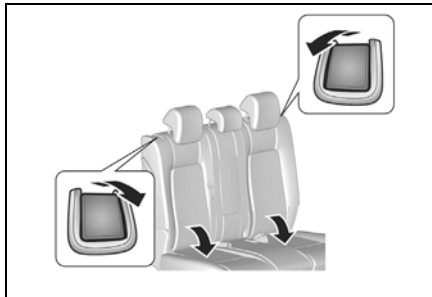

Aby ustawić oparcie tylnego fotela w pierwotnym położeniu:

1. Zaczepić pasy bezpieczeństwa w uchwycie, aby uniknąć ich przyciśnięcia.
2. Unieść oparcie tylnego fotela i odchylić je do pierwotnego położenia.
3. Odcepić pasy bezpieczeństwa z uchwytu.
4. Zablokować oparcie na miejscu naciskając na górę oparcia.

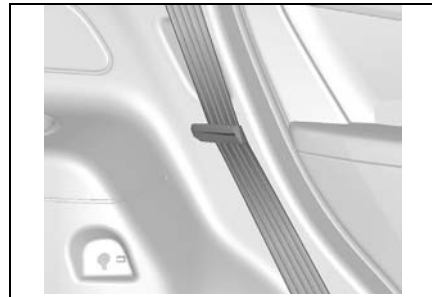

5. Ponownie pociągnąć oparcie do przodu w celu sprawdzenia, czy zostało prawidłowo zablokowane.

⚠ NIEBEZPIECZEŃSTWO

- **Przed rozpoczęciem jazdy sprawdzić, czy oparcia tylnych foteli zajmowanych przez pasażerów są zablokowane w pozycji wyprostowanej.**
- **W czasie jazdy nie należy ciągnąć za dźwignie zwalnające na górnej krawędzi oparcia fotela.**

Pociągnięcie dźwigni zwalnających, gdy samochód jedzie, może spowodować obrażenia lub szkody u pasażerów.

REGULACJA POCHYLENIA OPARCIA FOTEŁA TYLNEGO

Oparcia tylnych foteli można częściowo odchylić.

W celu odchylenia oparcia, podnieść dźwignię na górze oparcia tylnego fotela, aż do ustawienia oparcia w wybranym położeniu.

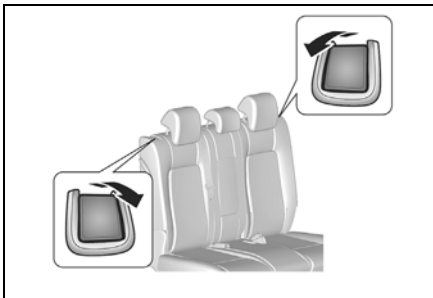

PODWÓJNE SKŁADANIE OPARĆ FOTEŁI TYLNYCH (TYLKO W MODELU 7 MIEJSCOWYM)

▲▲ NIEBEZPIECZEŃSTWO

- Nie układać bagażu ani innego ładunku warstwowo powyżej wysokości przednich foteli.
- Nie wolno zezwalać pasażerom na siadanie z tyłu po złożeniu tylnych foteli.
- Niezabezpieczony bagaż lub pasażerowie znajdujący się w tylnej części samochodu mogą w razie gwałtownego zatrzymania bądź wypadku przemieszczać się w niekontrolowany sposób w kabinie samochodu, albo nawet wypaść na zewnątrz.
- Złożenie tylnego fotela, gdy pasy bezpieczeństwa są zapięte, może spowodować uszkodzenie fotela lub pasów bezpieczeństwa. Zawsze przed złożeniem tylnego fotela należy odpiąć pasy bezpieczeństwa i poczekać, aż zwiną się na zwijaczu.
- Przy podwójnym składaniu lub rozkładaniu należy upewnić się, czy zaczepy zamków pasów bezpieczeństwa nie są przyciśnięte przez fotel.

Grozi to odniesieniem poważnych obrażeń, a nawet śmiercią.

Przy wsiadaniu lub wychodzeniu z trzeciego rzędu foteli należy:

1. Upewnić się, czy wszystkie trzy pasy bezpieczeństwa są odpięte, a oparcia foteli przednich nie są odchyłone do tyłu.
2. Wsunąć całkowicie zagłówki.
3. Pociągnąć do przodu dźwignię po zewnętrznej stronie oparcia i złożyć oparcie.



4. Fotel opadnie do przodu automatycznie, a rozpórki pneumatyczne będą utrzymywać fotele w położeniu złożonym.

Aby ustawić tylny fotel w pierwotnym położeniu:

1. Zaczepić pasy bezpieczeństwa w uchwycie, aby uniknąć ich przyciśnięcia.
2. Przesunąć siedzisko tylnego fotela w dół.
3. Zablokować siedzisko tylnego fotela na podłodze. Upewnić się, czy siedzisko tylnego fotela jest bezpiecznie zablokowane pociągając je w górę i w dół.
4. Ustawić oparcie tylnego fotela w pierwotnym położeniu. Pociągnąć za oparcie w celu sprawdzenia, czy zostało prawidłowo zablokowane.
5. Odczepić pasy bezpieczeństwa z uchwytu.

▲ OSTRZEŻENIE

Nie wolno ciągnąć za dźwignię, gdy oparcie jest złożone. Takie działanie grozi uszkodzeniem dźwigni oraz części współpracujących.

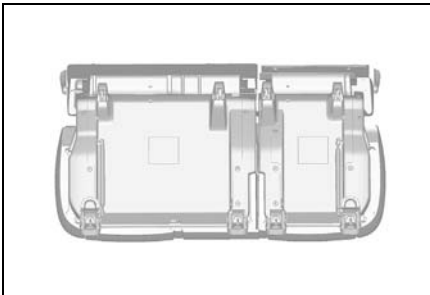

▲ NIEBEZPIECZEŃSTWO

Nie wolno umieszczać nóg ani innych części ciała na podłodze pod siedziskiem tylnego fotela w czasie składania siedziska tylnego fotela.

Grozi to odniesieniem poważnych obrażeń.

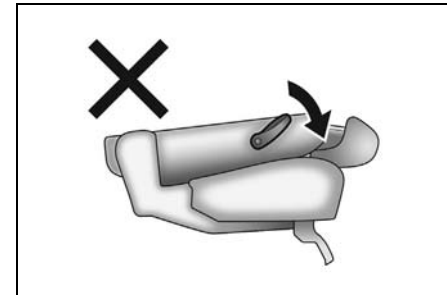

SKŁADANIE FOTELI W TRZECIM RZĘDZIE

Aby złożyć oparcia foteli w trzecim rzędzie:

1. Upewnić się, czy pasy bezpieczeństwa są odpięte.
2. Podnieść dźwignię z tyłu każdego oparcia.
3. Pchnąć oparcie do przodu i złożyć je.

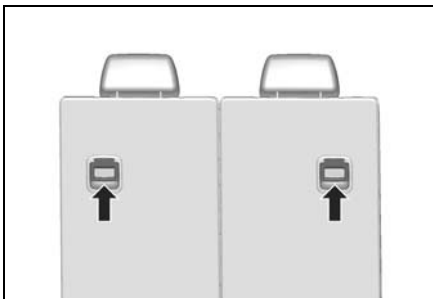

Aby ustawić tylny fotel w pierwotnym położeniu:

1. Ustawić oparcie w pierwotnym położeniu. Pociągnąć za oparcie w celu sprawdzenia, czy zostało prawidłowo zablokowane.
2. Pchnąć zagłówek do tyłu do pierwotnego położenia.

ZABEZPIECZENIE DODATKOWE (PODUSZKI POWIETRZNE)

Ten samochód jest wyposażony w zabezpieczenie dodatkowe w postaci systemu poduszek powietrznych (SRS), służących ochronie pasażerów pod warunkiem, że zajmują oni prawidłową pozycję w fotelach i są przypięci pasami bezpieczeństwa. Zarówno fotel kierowcy, jak i pasażera z przodu, są wyposażone w czołowe oraz boczne poduszki powietrzne kierowcy i pasażera, stanowiące uzupełnienie trzypunktowych pasów bezpieczeństwa oraz innych mechanizmów zabezpieczających. Samochód posiada również kurtyny powietrzne. Kurtyny powietrzne dostępne są dla kierowcy i pasażera siedzącego bezpośrednio za nim oraz dla pasażera siedzącego z przodu po prawej stronie kierowcy i pasażera siedzącego bezpośrednio za nim.

Każda poduszka powietrzna jest umieszczona w specjalnym module, w którym następuje zapłon oraz wyzwolenie poduszki powietrznej z ekstremalnie dużą szybkością oraz siłą, w przypadku zajścia kolizji określonego rodzaju, stwarzającej poważne zagrożenie dla zdrowia lub życia kierowcy i pasażerów.

PODUSZKA POWIETRZNA KIEROWCY I PASAŻERA Z PRZODU

Poduszka powietrzna kierowcy

Poduszka powietrzna kierowcy jest umieszczona w środkowej części kierownicy.

Poduszka powietrzna pasażera z przodu

Poduszka powietrzna pasażera jest umieszczona w tablicy rozdzielczej.

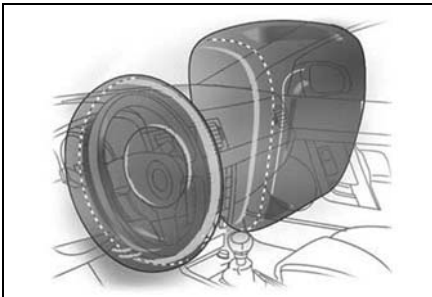

▲ NIEBEZPIECZEŃSTWO

Poduszki powietrzne są tylko dodatkowym systemem bezpieczeństwa biernego, a ich działanie jest najbardziej skuteczne w połączeniu z pasami bezpieczeństwa.

Wszyscy podróżni, włącznie z kierowcą, powinni zawsze używać swoich pasów bezpieczeństwa, niezależnie od tego, czy zajmowany przez nich fotel jest chroniony poduszką powietrzną lub nie, aby ograniczyć ryzyko odniesienia poważnych obrażeń lub śmierci w razie wypadku.

- Czołowe poduszki powietrzne nie zostaną aktywowane w przypadku kolizji bocznej oraz uderzenia z tyłu. Podróżni bez zapiętych pasów bezpieczeństwa nie będą chronieni przez żaden z systemów bezpieczeństwa biernego, co w tego typu kolizjach grozi odniesieniem poważnych obrażeń, a nawet śmiercią.
- Osoby, które niewłaściwie korzystają ze swoich pasów bezpieczeństwa, mogą zostać wyrzucone wprzód na skutek hamowania przed zderzeniem i znaleźć się zbyt blisko modułów poduszek powietrznych. Grozi to odniesieniem poważnych obrażeń na skutek siły odrzutu napelniającej się poduszki powietrznej.

Działanie poduszek powietrznych

Poduszki powietrzne mają na celu ochronę głowy, szyi oraz klatki piersiowej przed uderzeniem o tablicę rozdzielczą, kierownicę lub szybę przednią w razie zderzenia czołowego. Nie zostaną one aktywowane w przypadku uderzenia w tył lub dachowania ani większości kolizji bocznych. Te poduszki powietrzne mają zadziałać w wypadkach, gdy siła oddziałująca na samochód jest równa sile uderzenia samochodu jadącego z prędkością od 15 do 23 km/h w stałą przeszkodę lub od niej większa.

Uaktywnienie systemu poduszek powietrznych następuje w przypadku poważnych zderzeń czołowych lub o kąt uderzenia nie większym od 30° w stosunku osi podłużnej samochodu.

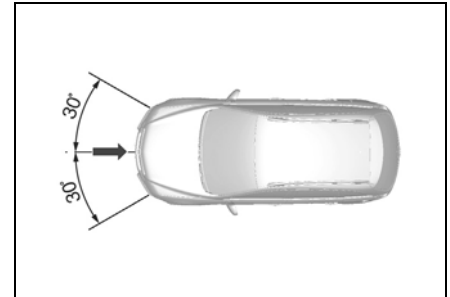

Stopień ciężkości wypadku, przy którym w naszych samochodach następuje uaktywnienie systemu poduszek powietrznych ma zapewniać wyzwolenie poduszek powietrznych przy zderzeniach czołowych o sile, przy której statystyczne ryzyko śmierci staje się realne.

W praktyce samochody rzadko zderzają się prostopadle z nieruchomymi przeszkodami; poduszki powietrzne najczęściej uaktywniają się przy zderzeniu z innym pojazdem. Rzeczywista prędkość, przy której nastąpi napełnienie poduszek powietrznych, może być wyższa, ponieważ w rzeczywistości wypadki drogowe są dużo bardziej złożone i mogą obejmować zderzenia z udziałem wielu pojazdów, zderzenia pod kątem oraz niepełne zderzenia czołowe (np. „zahaczenia”), a uderzany obiekt zwykle nie jest nieruchomy.

UWAGA

Poduszka powietrzna może się również napełnić w sytuacjach niekolizyjnych stopnia umiarkowanego i ciężkiego (np. uderzenie podwoziem lub innym stałym elementem konstrukcyjnym samochodu w przypadku wjechania w zagłębienie w jezdni), w których czujniki zderzeniowe generują sygnał odpowiadający zderzeniu ze stałą przeszkodą przy prędkości 15-23 km/godz.

Uaktywnienie poduszek powietrznych następuje, gdy czujnik wykryje zderzenie czołowe o stopniu wystarczającym do wyzwolenia poduszki powietrznej. Czujnik zderzeniowy wysłał sygnał elektryczny w celu inicjalizacji napełnienia się poduszki powietrznej. Następuje zapłon ładunku gazowego, który ulegając gwałtownemu spalaniu w module poduszki powietrznej wytwarza wystarczającą ilość obojętnego gazu do całkowitego napełnienia poduszki powietrznej. W ciągu 0,045 sekundy od wykrycia zderzenia, ciśnienie wytwarzane przez napełniającą się poduszkę powietrzną powoduje przełamanie plastikowej pokrywy nad modulem, której wewnętrzna powierzchnia jest nacięta w sposób umożliwiający rozerwanie pokrycia piasty kierownicy lub tablicy rozdzielczej po stronie pasażera pod wpływem siły.

Poduszka powietrzna napełnia się całkowicie tworząc powierzchnię hamującą impet ruchu postępowego głowy i górnej części tułowia osoby znajdującej się na przednim fotelu. Po uderzeniu w poduszkę następuje ujęcie gazu przez znajdujące się u jej podstawy otwory w celu wytlumienia siły spowodowanej wyrzuceniem ciała do przodu.

UWAGA

Poduszki powietrzne nie mogą spowodować uduszenia, ani nie ograniczają swobody ruchów. Poduszki powietrzne posiadają otwory, przez które niezwłocznie po zamortyzowaniu uderzenia uchodzi gaz.

Cały proces, od pierwszego kontaktu z przeszkodą po napełnienie i opróżnienie poduszki powietrznej, trwa mniej niż 0,2 sekundy, krócej niż mrugnięcie okiem. Ponieważ zderzenie trwa ułamek sekundy, a uczestniczący w wypadku samochód zwykle całkowicie wytraca energię i zatrzymuje się w czasie zaledwie jednej lub dwóch sekund od pierwszego kontaktu z przeszkodą, dla zapewnienia ochrony kierowcy i pasażerów system poduszek powietrznych musi wykryć zderzenie i uaktywnić poduszki niemal jednocześnie.

BOCZNE PODUSZKI POWIETRZNE

Moduły bocznych poduszek powietrznych są umieszczone po bokach oparcia foteli przednich.

⚠ NIEBEZPIECZEŃSTWO

Poduszki powietrzne są tylko dodatkowym systemem bezpieczeństwa biernego, a ich działanie jest najbardziej skuteczne w połączeniu z pasami bezpieczeństwa.

Wszyscy podróżni, włącznie z kierowcą, powinni zawsze używać swoich pasów bezpieczeństwa, niezależnie od tego, czy zajmowany przez nich fotel jest chroniony poduszką powietrzną lub nie, aby ograniczyć ryzyko odniesienia poważnych obrażeń lub śmierci w razie wypadku.

(Ciąg dalszy)

**⚠ NIEBEZPIECZEŃSTWO**

(Ciąg dalszy)

- Nie wolno umieszczać żadnych przedmiotów na ani w pobliżu modułów bocznych poduszek powietrznych, umieszczonych po bokach obu foteli przednich. W trakcie napełniania się poduszek mogą one zostać odrzucone z dużą siłą, powodując poważne obrażenia ciała.
 - Nie wolno zakładać na przednie fotele dodatkowych pokrowców. Mogą one przeszkadzać w napełnianiu się poduszek w razie wypadku, doprowadzając do odniesienia poważnych obrażeń.
 - Nie opierać głowy ani innych części ciała na drzwiach. Napełniająca się w razie kolizji boczna poduszka powietrzna może wówczas uderzyć kierowcę lub pasażera z dużą siłą, powodując poważne obrażenia.
 - Nie mocować fotelików dziecięcych na przednim fotelu pasażera, jeżeli samochód wyposażony jest w boczne poduszki powietrzne.
- Zlekceważenie powyższych zaleceń grozi odniesieniem poważnych obrażeń, a nawet śmiercią.

Działanie bocznych poduszek powietrznych

Boczne poduszki powietrzne mają na celu ochronę klatki piersiowej przed uderzeniem w przednie drzwi i szyby boczne przy zderzeniu bocznym.

Uaktywnienie bocznych poduszek powietrznych następuje, gdy czujnik wykryje zderzenie boczne o stopniu wystarczającym do uaktywnienia poduszki.

Te boczne poduszki powietrzne mają zadziałać w przypadku kolizji bocznych, gdy siła oddziałująca na samochód jest równa sile zderzenia samochodu z elastyczną, ruchomą przeszkodą przy prędkości 15–25 km/godz. lub od niej większa.

Niezadziałanie bocznych poduszek powietrznych w trakcie wypadku drogowego nie oznacza bynajmniej, że są one niesprawne. Boczne poduszki powietrzne mają zadziałać przy zderzeniu bocznym, a nie przy zderzeniu czołowym, uderzeniu w tył lub dachowaniu, jeżeli składowa boczna siła uderzenia nie jest wystarczająca do ich wyzwolenia.



NIEBEZPIECZEŃSTWO

Dzieci siedzące w bliskiej odległości od bocznych poduszek powietrznych mogą w razie uaktywnienia się poduszki być narażone na poważne obrażenia lub nawet śmierć zwłaszcza, gdy w pobliżu poduszki znajduje się wówczas głowa, szyja lub klatka piersiowa dziecka.

- Nie wolno pozwalać dziecku na opieranie się o drzwi lub w pobliżu modułu bocznej poduszki powietrznej.
- Najbezpieczniejszym miejscem w samochodzie dla prawidłowo usadowionego i przypiętego dziecka jest tylny fotel.

KURTINY POWIETRZNE

Kurtyny powietrzne są umieszczone w podsufitce nad bocznymi szybami. Mają one na celu ochronę głów kierowcy i pasażera na przednim fotelu oraz pasażerów podróżujących na zewnętrznych fotelach tylnych w przypadku pewnych kolizji bocznych.

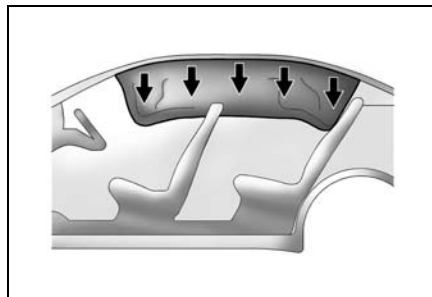

Kurтины powietrzne mają zadziałać tylko podczas pewnych kolizji bocznych, w zależności od stopnia ciężkości wypadku, kąta, prędkości i siły uderzenia. Nie zostaną one aktywowane we wszystkich sytuacjach zderzeń bocznych, zderzeń czołowych lub uderzenia w tył samochodu oraz w większości przypadków dachowania.

System kurtyń powietrznych jest uruchamiany razem z systemem bocznych poduszek powietrznych.

NIEBEZPIECZEŃSTWO

Kurтины powietrzne mają zadziałać w wypadkach o stopniu umiarkowanym lub ciężkim w czasie, których następuje uderzenie w bok samochodu. Nie zostaną one aktywowane w przypadku zderzeń czołowych, dachowania lub uderzenia w tył. Wszystkie osoby w samochodzie powinny używać pasów bezpieczeństwa, prawidłowo z nich korzystając — niezależnie od tego, czy zajmowane przez nie fotele są chronione poduszką powietrzną lub nie.

NIEBEZPIECZEŃSTWO

Nie wolno mocować niczego do dachu samochodu za pomocą liny przeciągniętej przez drzwi lub okno. Mogłoby to uniemożliwić napelnienie kurtyny powietrznej. Obszar napelniania kurtyny powietrznej musi być wolny.

PO UAKTYWNIENIU PODUSZEK POWIETRZNYCH

Gdy z poduszki ujdzie gaz, we wnętrzu samochodu może pojawić się swąd spalenizny, dym i biały proszek. Jest to zjawisko całkowicie normalne. Swąd spalenizny jest skutkiem zapłonu gazu przy napelnianiu poduszki powietrznej. Biały proszek to skrobia kukurydziana, talk lub związek sodu, służący do zmniejszenia tarcia wewnątrz poduszki powietrznej, występującego podczas jej przechowywania i napelniania. Chociaż substancje te mogą powodować niewielkie podrażnienia skóry lub oczu, nie są toksyczne.

UWAGA

Ten samochód jest wyposażony w funkcję, która automatycznie odblokowuje drzwi i włącza światła awaryjne po uaktywnieniu poduszek powietrznych.

OBSŁUGA TECHNICZNA SYSTEMU PODUSZEK POWIETRZNYCH

Ten system poduszek powietrznych (SRS) jest praktycznie bezobsługowy.

Nie dotyczy to jednak wymienionych poniżej przypadków, w których wymagane jest niezwłoczne dokonanie przeglądu systemu poduszek powietrznych w warsztacie. Zalecamy korzystanie z usług autoryzowanego serwisu Chevroleta.

- Doszło do uaktywnienia poduszki powietrznej.
- Kontrolka ostrzegawcza systemu poduszek powietrznych sygnalizuje zakłócenie. Zobacz hasło "KONTROLKA OSTRZEGAWCZA SYSTEMU PODUSZEK POWIETRZNYCH" w indeksie.

UWAGA

Jeżeli samochód jest wyposażony w boczne poduszki powietrzne, po uaktywnieniu jednej z nich należy wymienić dany zespół przedniego fotela. Więcej informacji można uzyskać w warsztacie. Zalecamy zwrócić się o poradę do autoryzowanego serwisu Chevroleta.

▲ NIEBEZPIECZEŃSTWO

- Nie wolno jechać samochodem, jeżeli doszło do uaktywnienia jednej lub kilku poduszek powietrznych.
- Nie wolno podejmować prób samodzielnej naprawy, przeróbki lub utylizacji poduszki powietrznej.
- Poduszki powietrzne są montowane pod wysokim ciśnieniem wraz ze skomplikowanymi systemami wykrywania zderzeń i napełniania gazem. Manipulowanie przy poduszce powietrznej przez osobę niewykwalifikowaną lub nieuprawnioną grozi odniesieniem poważnych obrażeń ciała lub nawet śmiercią.
- Należy niezwłocznie skontaktować się z warsztatem po uaktywnieniu którejkolwiek z poduszek powietrznych, uszkodzeniu samochodu w miejscu zamontowania modułów poduszek powietrznych lub w ich pobliżu, a także w przypadku podejrzenia, że sprawność którejkolwiek poduszki uległa pogorszeniu z dowolnego powodu. Zalecamy korzystanie z usług autoryzowanego serwisu Chevroleta.

Jazda samochodem po uaktywnieniu poduszki powietrznej bez dokonania autoryzowanego przeglądu grozi odniesieniem poważnych obrażeń, a nawet śmiercią.

W JAKI SPOSÓB PODUSZKI POWIETRZNE CHRONIĄ KIEROWCĘ I PASAŻERA NA PRZEDNIM FOTELU

Obrażenia, jakim ulegają osoby znajdujące się w samochodzie podczas wypadku drogowego, są zwykle powodowane uderzeniem o nieruchomy obiekt znajdujący się wewnątrz samochodu, przykładowo o kierownicę, tablicę rozdzielczą lub szybę przednią, albo na zewnątrz samochodu, przykładowo o nawierzchnię drogi lub drzewo, gdy podróżny wypadnie z samochodu. Poważne obrażenia mogą również powstawać w wyniku wstrząsu spowodowanego siłą zderzenia, nawet bez kontaktu ciała z nieruchomym obiektem lub powierzchnią.



Wszystkie te obrażenia powstają w wyniku działania siły wyzwalonej podczas zderzenia, gdy w jednej chwili następuje zatrzymanie samochodu. Czas i odległość, jakimi dysponuje samochód przy wytracaniu prędkości, w znacznej mierze determinują rozmiar skutków zderzenia dla osób przebywających w samochodzie. Przykładowo, gdy samochód hamuje, aby zatrzymać się na czerwonym świetle, ciała kierowcy i pasażerów podlegają działaniu siły wypychającej je do przodu. Dzieje się tak dlatego, że samochód i osoby w nim przebywające początkowo poruszają się z taką samą prędkością. Po naciśnięciu pedału hamulca prędkość samochodu zmniejsza się, natomiast osoby znajdujące się w środku nadal poruszają się w pewnym sensie do przodu. Jednak osoby zajmujące prawidłową pozycję w fotelach i przypięte pasami rzadko doznają obrażeń przy zatrzymywaniu samochodu, nawet w wyniku nagłego lub gwałtownego hamowania, ponieważ nawet przy gwałtownym hamowaniu samochód dysponuje stosunkowo długim czasem i odległością na zatrzymanie się. Pasy bezpieczeństwa i siła mięśni z reguły wystarczają do bezpiecznego przeciwdziałania siłom towarzyszącym hamowaniu.

W czasie wypadku samochodów często wytraca prędkość do zera w ułamku sekundy i na odcinku krótszym od 30 cm. Ten ekstremalnie krótki czas i droga przebyta do zatrzymania powoduje znaczne zwiększenie siły oddziałującej na ciała osób przebywających w samochodzie. Żaden człowiek nie posiada wystarczającej siły i szybkości reakcji, aby pokonać taką siłę. Nawet w przypadku osoby prawidłowo usadowionej w fotelu i przypiętej pasami bezpieczeństwa, jej głowa, górna część tułowia, ramiona i biodra zostaną wyrzucone do przodu z prędkością równą prędkości samochodu przed zderzeniem. W przypadku zderzeń czołowych stopnia umiarkowanego i ciężkiego również osoby z zapiętymi pasami bezpieczeństwa mogą doznać obrażeń mózgu i narządów wewnętrznych, nawet bez uderzenia w twarde przedmiot lub powierzchnię.

Poduszki powietrzne zapewniają dodatkowy czas i dystans do zatrzymania głowy oraz górnej części tułowia osób zajmujących przednie fotele w przypadku kolizji czołowych lub zbliżonych do czołowych stopnia umiarkowanego do ciężkiego. Ten dodatkowy czas i dystans może uratować życie oraz zapobiec poważnym obrażeniom.

SKUTECZNOŚĆ DZIAŁANIA PODUSZEK POWIETRZNYCH ZALEŻY OD CIEBIE!

Oprócz korzyści związanych z ochroną ludzkiego życia, poduszki powietrzne mogą w określonych sytuacjach stwarzać pewne zagrożenie.

Ponieważ poduszka powietrzna napełnia się ze znaczną siłą, szybkością i gwałtownością, poduszki powietrzne będą bardziej bezpieczne oraz bardziej skuteczne, jeżeli podróżni będą siedzieć w samochodzie w prawidłowej pozycji.

▲ NIEBEZPIECZEŃSTWO

Podstawowe zasady bezpiecznego użytkowania poduszek powietrznych:

- Nie umieszczać na przednim fotelu fotelika dziecięcego, w którym dziecko siedzi zwrócone tyłem do kierunku jazdy.
- Dzieci do 12 lat włącznie powinny podróżować na tylnym fotelu zawsze, gdy jest to możliwe.
- Zawsze zapinać pasy bezpieczeństwa nawet, gdy samochód jest wyposażony w poduszki powietrzne.
- Przesunąć fotel jak najdalej do tyłu, nieco odchylić oparcie i usiąść prosto, opierając się plecami.
- Nie umieszczać żadnych przedmiotów na, nad ani w pobliżu modułów poduszek powietrznych. W trakcie napelniania się poduszek mogą one zostać odrzucone z dużą siłą, powodując poważne obrażenia ciała.
- Nie pochylać się do przodu ani opierać żadnej części ciała w miejscach rozmieszczenia modułów poduszek powietrznych.
- Nie należy prowadzić samochodu z maksymalnie wysuniętą kolumną kierownicy.

Zlekceważenie powyższych zasad bezpiecznego użytkowania poduszek powietrznych grozi odniesieniem poważnych obrażeń, a nawet śmiercią.

Foteliki dziecięce, w których dziecko siedzi zwrócone tyłem do kierunku jazdy, należy zawsze mocować na tylnym fotelu.

Fotelików dziecięcych, w których dziecko siedzi zwrócone tyłem do kierunku jazdy, nie należy mocować na przednim fotelu. Uaktywnienie poduszki powietrznej stwarza w takim przypadku ryzyko odniesienia poważnych obrażeń, a nawet śmierci dziecka.

Dzieci powinny podróżować na tylnych fotelach.

Ze statystyk wypadków drogowych wynika, że dzieci w wieku do 12 lat włącznie są bardziej bezpieczne przy prawidłowym zabezpieczeniu na tylnym fotelu niż na fotelu przednim i powinny podróżować na tylnym fotelu zawsze, gdy jest możliwe. Dzieci są bardziej bezpieczne na tylnym fotelu nie tylko ze względu na zagrożenie spowodowane poduszką powietrzną. Badania wykazały, że dzieci są bezpieczniejsze na tylnych fotelach również w samochodach bez poduszek powietrznych.

Prawidłowa pozycja w fotelu dla osób dorosłych i młodzieży

Osoby dorosłe i nastoletnie, zajmujące miejsce na przednich fotelach kierowcy i pasażera też mogą zwiększyć swoje bezpieczeństwo oraz skuteczność działania poduszek powietrznych, przyjmując odpowiednią pozycję w fotelu.

Zalecenia odnośnie najlepszej pozycji w fotelu dla osób dorosłych i młodzieży:

- **Zawsze zapinać trzypunktowe pasy bezpieczeństwa.**

Wszyscy podróżni, włącznie z kierowcą, powinni zawsze używać swoich pasów bezpieczeństwa, niezależnie od tego, czy zajmowany przez nich fotel jest chroniony poduszką powietrzną lub nie, aby ograniczyć ryzyko odniesienia poważnych obrażeń lub śmierci w razie wypadku.

Poduszki powietrzne nie zostaną aktywowane w przypadku kolizji bocznych oraz uderzenia z tyłu. Podróżni bez zapiętych pasów bezpieczeństwa nie będą chronieni przez żaden z systemów bezpieczeństwa biernego, co w tego typu kolizjach grozi odniesieniem poważnych obrażeń, a nawet śmiercią.

Osoby, które niewłaściwie korzystają ze swoich pasów bezpieczeństwa, mogą zostać wyrzucone wprzód na skutek hamowania przed zderzeniem i znaleźć się zbyt blisko modułów poduszek powietrznych. Grozi to odniesieniem poważnych obrażeń na skutek siły odrzutu napelniającej się poduszki powietrznej.

- **Fotel należy odsunąć możliwie najdalej do tyłu przy zachowaniu wygody i bezpieczeństwa jazdy.**

Umieszczenie fotela dalej od modułu poduszki powietrznej nie zmniejsza skuteczności jej działania, zapewniając przy tym lepszą ochronę przed gwałtownym napelnieniem poduszki. Nie wolno odsuwać fotela kierowcy w sposób utrudniający komfortowy dostęp do kierownicy, pedałów i innych przyrządów/elementów sterujących.

- **Lekko odchylić fotel. Nie pochylać się do przodu.**

Lekko odchylić fotel i usiąść opierając plecy o oparcie. Nie pochylać się wprzód ani nie przysuwać się do modułu poduszki powietrznej na odległość mniejszą niż 15 cm. Nie opierać żadnej części ciała na plastikowych elementach pokrycia przykrywających moduły poduszek powietrznych ani w ich pobliżu (piasta kierownicy lub tablica rozdzielcza po stronie pasażera nad schowkiem podręcznym). Trzymać głowę i tułów w odległości min. 25–30 cm od modułu poduszki powietrznej. Większa odległość zapewnia większe bezpieczeństwo.

NIEBEZPIECZEŃSTWO

Aby poduszka powietrzna spełniała swoje zadanie, musi napęlić się bardzo szybko. Siła ta jest największa na odcinku pierwszych 5-8 cm napelniania się poduszki, zaraz po przebiciu pokrywy. Odcinek ten stanowi strefę zagrożenia.

- Osoba, której ciało znajdzie się w takiej strefie zagrożenia w momencie uaktywnienia poduszki, narażona jest na poważne obrażenia a nawet śmierć.
- Siła maleje w miarę dalszego napelniania się poduszki.
- Im większa odległość od modułu poduszki powietrznej, tym większe bezpieczeństwo w przypadku jej uaktywnienia.

- **Nie przewozić dzieci, zwierząt ani żadnych przedmiotów między własnym ciałem a modułem poduszki powietrznej.**

Moduły poduszek powietrznych w tym samochodzie znajdują się w kierownicy i w tablicy rozdzielczej nad schowkiem podręcznym. Jakiegokolwiek przedmioty umieszczone na, nad lub w pobliżu miejsc zamocowania modułów poduszek powietrznych mogą zostać odrzucone z dużą siłą przez napętniającą się poduszkę i uderzyć w twarz lub tułów, powodując poważne obrażenia.

Nie należy przewozić dzieci i zwierząt na kolanach.

Nie należy trzymać na kolanach żadnych przedmiotów, które mogłyby spowodować obrażenia ciała w razie uaktywnienia poduszki powietrznej.

- **Pochylić kierownicę w dół (jeżeli jest taka możliwość), aby poduszka powietrzna znajdowała się na wysokości klatki piersiowej, a nie głowy czy szyi.**

Nigdy nie wolno ustawiać kierownicy w najwyższym położeniu. Ta pozycja powinna służyć tylko do ułatwienia

wsiadania i wysiadania z fotela kierowcy. Przez rozpoczęciem jazdy należy obniżyć kierownicę. Spowoduje to skierowanie poduszki powietrznej na klatkę piersiową kierowcy, a nie na bardziej podatną na obrażenia głowę i szyję.

UWAGA

Fakt niezadziałania poduszek powietrznych mimo poważnego uszkodzenia samochodu lub ich zadziałania mimo stosunkowo niewielkiego uszkodzenia samochodu nie musi bynajmniej oznaczać ich niesprawności. Czujniki zderzeniowe reagują na siłę zderzenia, a nie na stopień uszkodzenia samochodu.

WYŁĄCZNIK PODUSZKI POWIETRZNEJ

Jeżeli na tablicy rozdzielczej znajduje się przedstawiony na ilustracji przełącznik, samochód jest wyposażony w wyłącznik poduszki powietrznej, służący do manualnego wyłączenia i włączania czołowej oraz bocznej poduszki powietrznej przedniego fotela pasażera i kurtyny powietrznej chroniącej pasażera na przednim fotelu oraz pasażera siedzącego bezpośrednio za tym pasażerem.



Przełącznik powinien być ustawiany w pozycji wyłączenia tylko w przypadku, gdy osoba zajmująca przedni fotel pasażera spełnia warunki określone w tej Instrukcji:

Niemowlę: Niemowlę (poniżej 1 roku życia) musi podróżować na przednim fotelu, gdy:

- Samochód nie posiada tylnego fotela.
- Tylny fotel w samochodzie jest za mały, aby pomieścić skierowany tyłem do kierunku jazdy fotelik dla niemowlęcia.
- Stan zdrowia niemowlęcia wymaga, według opinii lekarza, przewożenia niemowlęcia na przednim fotelu, aby kierowca mógł stale monitorować stan swojego dziecka.

Dzieci w wieku od 1 do 12 roku życia. Dziecko w wieku od 1 do 12 roku życia musi być przewożone na przednim fotelu, gdy:

- Samochód nie posiada tylnego fotela.
- Mimo, iż dzieci w wieku od 1 do 12 roku życia powinny w miarę możliwości podróżować na tylnym fotelu, czasem dzieci te muszą być przewożone z przodu z powodu braku miejsca na tylnych fotelach samochodu.
- Stan zdrowia dziecka wymaga, według opinii lekarza, przewożenia dziecka na przednim fotelu, aby kierowca mógł stale monitorować jego stan.

Stan zdrowia. Stan zdrowia pasażera, według opinii jego lekarza, który:

- Powoduje, że poduszka powietrzna pasażera stwarza dla niego szczególne zagrożenie.
- Powoduje, że potencjalne zagrożenie stwarzane przez poduszkę powietrzną w razie wypadku jest większe niż potencjalne zagrożenie wynikające z wyłączenia poduszki powietrznej i ryzyko, że pasażer, nawet przypięty pasem, uderzy w czasie zderzenia o tablicę rozdzielczą lub szybę przednią.

▲ NIEBEZPIECZEŃSTWO

Wyłączenie przedniej poduszki powietrznej pasażera w przypadku osoby, która nie spełnia warunków wymienionych w tej instrukcji, spowoduje brak dodatkowej ochrony tej osoby przez poduszkę powietrzną. W razie zderzenia, poduszki powietrzne nie będą mogły zostać uaktywnione w celu ochrony siedzącej w tym fotelu osoby. Ponadto, niemożliwa będzie również ochrona osoby siedzącej bezpośrednio za pasażerem na przednim fotelu przez kurtynę powietrzną. Nie wolno wyłączać poduszek powietrznych, jeżeli osoba zajmująca przedni fotel pasażera nie spełnia opisanych w tej Instrukcji warunków.

Wyłącznik poduszki powietrznej znajduje się na ścianie czołowej tablicy rozdzielczej, po stronie pasażera. W celu wyłączenia przedniej oraz bocznej poduszki powietrznej pasażera z przodu i kurtyny powietrznej chroniącej pasażera z przodu oraz pasażera siedzącego bezpośrednio za nim, należy włożyć klucz lub monetę w szczelinę wyłącznika, wcisnąć i przekręcić wyłącznik w położenie wyłączenia.

Samochody wyposażone w wyłącznik poduszki powietrznej mają również wskaźnik stanu poduszki powietrznej pasażera. Wskaźnik ten znajduje się nad schowkiem podręcznym w tablicy rozdzielczej.

Wyłączenie poduszek powietrznych jest sygnalizowane podświetleniem kontrolki we wskaźniku stanu poduszki powietrznej pasażera, informującej o wyłączeniu poduszek powietrznych chroniących pasażera z przodu oraz pasażera siedzącego bezpośrednio za nim. Te poduszki powietrzne pozostaną wyłączone do czasu ich ponownego włączenia.



 NIEBEZPIECZEŃSTWO

Jeżeli kontrolka kontrolna gotowości poduszek powietrznych zapali się i będzie świecić stale, system poduszek powietrznych może nie działać prawidłowo. Przykładowo, przednia i boczna poduszka powietrzna pasażera z przodu i kurtyna powietrzna chroniąca pasażera z przodu oraz pasażera siedzącego bezpośrednio za nim mogą zostać uaktywnione nawet po ich dezaktywacji wyłącznikiem poduszki powietrznej.

Aby uniknąć groźby odniesienia obrażeń przez siebie lub innych pasażerów, należy niezwłocznie wykonać przegląd samochodu.

W celu ponownego włączenia poduszek powietrznych, włożyć klucz lub monetę w szczelinę wyłącznika, wcisnąć i przekręcić wyłącznik w położenie włączenia.

Przednia i boczna poduszka powietrzna pasażera z przodu i kurtyna powietrzna chroniąca pasażera z przodu oraz pasażera siedzącego bezpośrednio za nim zostaną włączone i mogą zostać uaktywnione.

2

WSKAŹNIKI I PRYZRZĄDY

- WIDOK OGÓLNY – WSKAŹNIKI I PRYZRZĄDY ..2- 3
- ZESTAW WSKAŹNIKÓW2- 4
- PRĘDKOŚCIOMIERZ2- 5
- OBROTOMIERZ2-5
- WSKAŹNIK POZIOMU PALIWA2-6
- WSKAŹNIK TEMPERATURY 2-6
- WSKAŹNIKI I KONTROLKI OSTRZEGAWCZE 2-7
- CENTRUM INFORMACYJNE KIEROWCY 2-27
- WYŁĄCZNIKI I ELEMENTY STERUJĄCE..... 2-32
- KONTROLKA PASA BEZPIECZENSTWA PASAŻERA Z PRZODU..... 2-45
- AUTOMATYCZNA KONTROLA PRĘDKOŚCI..... 2-45
- KLUCZYKI 2-47
- SYSTEM ZDALNEGO OTWIERANIA DRZWI 2-48
- ZAMKI DRZWI 2-53
- ELEKTRYCZNIE STEROWANE SZYBY 2-57
- TYLNA KLAPA2- 59
- POKRYWA SILNIKA 2-61
- OŚWIETLENIE WNĘTRZA..... 2-62
- ŚWIATŁO W DRZWIACH PRZEDNICH 2-63
- SCHOWEK NA OKULARY..... 2-63
- ELEKTRYCZNIE STEROWANE OKNO DACHOWE 2-64

Ciąg dalszy)

-
- ZEGAR CYFROWY 2-65
 - ZAPALNICZKA I GNIAZDKO ELEKTRYCZNE 2-65
 - PRZENOŚNA POPIELNICZKA 2-67
 - WYŁĄCZNIK OGRZEWANIA FOTEŁA 2-68
 - SYGNAŁ DŹWIĘKOWY 2-68
 - UCHWYTY NA NAPOJE 2-69
 - SCHOWEK PODRECZNY 2-69
 - SCHOWEK W KONSOLI ŚRODKOWEJ 2-70
 - SZCZELINA NA KARTĘ 2-70
 - SCHOWEK NA MONETY 2-71
 - OSŁONA PRZESTRZENI BAGAŻOWEJ 2-71
 - SCHOWEK POD FOTELEM PASAŻERA Z PRZODU 2-71
 - SCHOWEK POD FOTELEM PASAŻERA Z PRZODU 2-71
 - SIATKA PODŁOGOWA BAGAŻNIKA 2-72
 - SIATKA BAGAŻOWA 2-72
 - SCHOWEK POD PŁYTĄ PODŁOGI 2-72
 - SCHOWKI W PRZEDZIALE BAGAŻOWYM 2-73
 - OSŁONY PRZECIWSŁONECZNE 2-73
 - UCHWYT GÓRNY Z WIESZAKIEM NA UBRANIE 2-73
 - BAGAŻNIK DACHOWY 2-74
 - ANTENA 2-75

WIDOK OGÓLNY – WSKAŹNIKI I PRZYRZĄDY

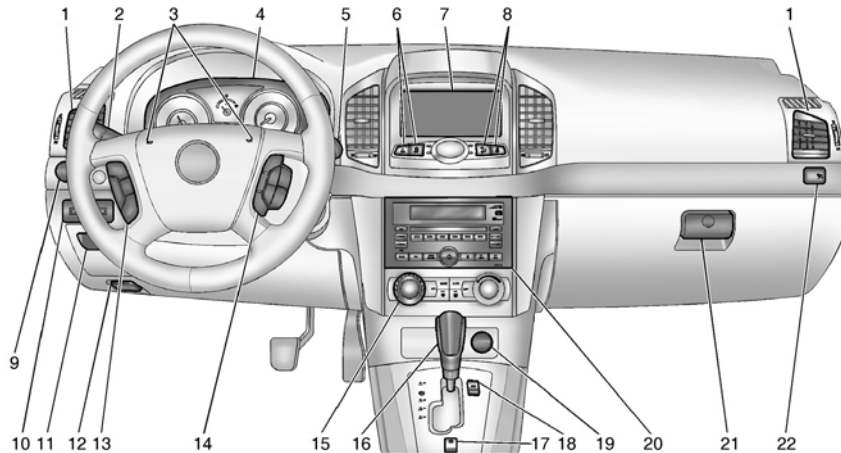

- | | | |
|--|--|---|
| 1. Kratki nawiewu powietrza | 8. Przełącznik DSC/Kontrolka przypomnienia o zapięciu pasa pasażera z przodu | 15. Układy sterowania ogrzewania, wentylacji i klimatyzacji |
| 2. Elementy sterowania kierunkowskazami i światłami zewnętrznymi | 9. Przełącznik wielofunkcyjny | 16. Dźwignia zmiany biegów |
| 3. Sygnał dźwiękowy | 10. Szczelina na kartę | 17. Przełącznik elektrycznego hamulca postojowego (EPB) |
| 4. Zestaw wskaźników | 11. Schowek na monety | 18. Przełącznik ECO |
| 5. Wycieraczki i spryskiwacze szyby przedniej | 12. Dźwignia zwalnająca pokrywę silnika | 19. Zapalniczka |
| 6. Światła awaryjne/Wyłącznik ESC OFF | 13. Elementy sterujące na kierownicy | 20. Audio System |
| 7. Środkowy schowek | 14. Elementy sterowania tempomatu/ogrzewania, wentylacji i klimatyzacji | 21. Schowek podręczny |
| | | 22. Wskaźnik wyłączenia poduszki powietrznej pasażera |

ZESTAW WSKAŹNIKÓW

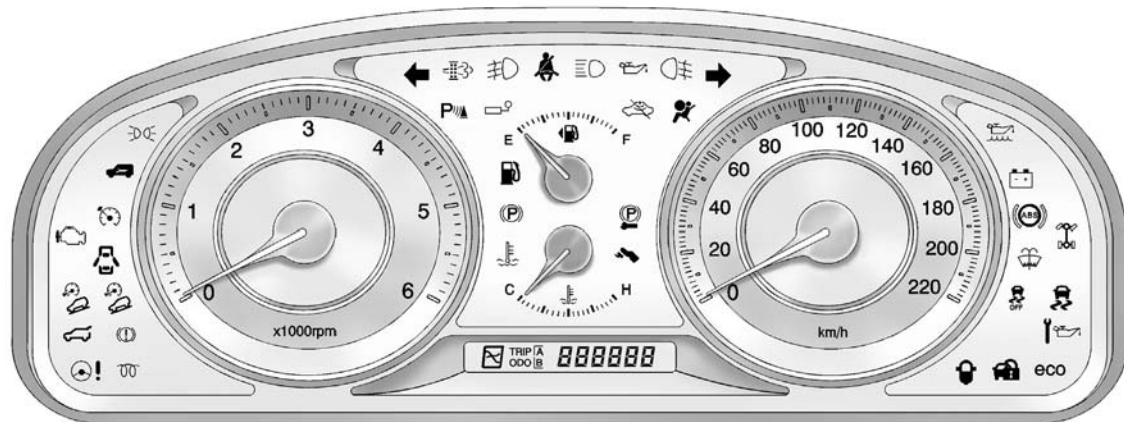

*Aktualny zestaw wskaźników w samochodzie może różnić się od pokazanego na ilustracji. Więcej szczegółów zamieszczono na następujących stronach.

PRĘDKOŚCIOMIERZ

Prędkościomierz pokazuje prędkość samochodu w kilometrach na godzinę (km/godz.).



LICZNIK PRZEBIEGU CAŁKOWITEGO/DZIENNEGO

Licznik przebiegu pokazuje przejechany dystans w kilometrach.



C0E2005A

Samochód posiada dwa niezależne liczniki przebiegu dziennego, mierzące dystans przebyty przez samochód od czasu ostatniego wyzerowania licznika.

Aby wyzerować każdy z liczników przebiegu dziennego, należy nacisnąć i przytrzymać przycisk licznika przebiegu dziennego. Przycisk ten znajduje się w prawym dolnym rogu prędkościomierza.

Przełączanie między licznikiem przebiegu całkowitego, dziennego A i dziennego B odbywa się poprzez naciśnięcie przycisku licznika przebiegu dziennego.

OBROTOMIERZ

Obrotomierz pokazuje prędkość obrotową silnika w obrotach na minutę (obr/min).

Nie należy jeździć z prędkościami obrotowymi silnika, przy których wskaźówka obrotomierza znajduje się na czerwonym polu.



▲ NIEBEZPIECZEŃSTWO

Zbyt duża prędkość obrotowa silnika może doprowadzić do jego uszkodzenia.

- Nie dopuszczać do przekroczenia dopuszczalnej prędkości obrotowej silnika, co ma miejsce, gdy wskazówka znajduje się na czerwonym polu.

Pozwoli to uniknąć kosztownych napraw.

WSKAŹNIK POZIOMU PALIWA

Przy włączonym zapłonie wskazuje ilość paliwa pozostałą w zbiorniku paliwa.

Po uzupełnieniu paliwa i ponownym uruchomieniu silnika, wskazówka wskaźnika poziomu paliwa przesunie się powoli do nowego aktualnego poziomu paliwa.

Ruch wskazówki przy hamowaniu, przyspieszaniu lub skręcaniu jest spowodowany przelewaniem się paliwa w zbiorniku.

WSKAŹNIK TEMPERATURY

Przy włączonym zapłonie wskazuje temperaturę płynu chłodzącego silnika.

▲ OSTRZEŻENIE

- Należy przerwać jazdę samochodem, gdy wskazówka wskaźnika temperatury znajdzie się na czerwonym polu, co wskazuje na przegrzewanie się silnika.

Jazda z przegrzonym silnikiem może spowodować jego uszkodzenie. Zobacz hasło „PRZEGRZANIE SILNIKA” w indeksie.



<silnik benzynowy>



WSKAŹNIKI I KONTROLKI OSTRZEGAWCZE

KONTROLKA OSTRZEGAWCZA NISKIEGO POZIOMU PALIWA

Kontrolka świeci przez chwilę po włączeniu zapłonu i gaśnie po kilku sekundach.

Ta kontrolka ostrzegawcza zapala się również, gdy w zbiorniku jest mało paliwa.

OSTRZEŻENIE

- Nie dopuszczać do całkowitego opróżnienia zbiornika paliwa. Może to spowodować uszkodzenie katalizatora.



Gdy kontrolka zacznie świecić, należy jak najszybciej uzupełnić zbiornik paliwa.

Zobacz hasło "PALIWO" w indeksie.

KONTROLKA TRYBU EKONOMICZNEGO

Kontrolka trybu ekonomicznego w samochodach w nią wyposażonych zapala się po naciśnięciu przełącznika, znajdującego się na środkowej konsoli przy dźwigni zmiany biegów. W celu wyłączenia kontrolki i trybu ekonomicznego zużycia paliwa należy ponownie nacisnąć przełącznik.

W pojazdach z silnikiem benzynowym, po przesunięciu dźwigni zmiany biegów w tryb manualny lampka zgaśnie.



KONTROLKA OSTRZEGAWCZA UKŁADU ABS

Kontrolka układu ABS świeci przez chwilę po włączeniu zapłonu. Oznacza to, że przeprowadzany jest autotest układu. Kontrolka powinna zgasnąć po kilku sekundach.

W następujących sytuacjach należy skontaktować się z warsztatem:

- Kontrolka nie zapala się po włączeniu zapłonu.
- Kontrolka nie gaśnie.
- Kontrolka zapala się w czasie jazdy

Zalecamy korzystanie z usług autoryzowanego serwisu Chevroleta.

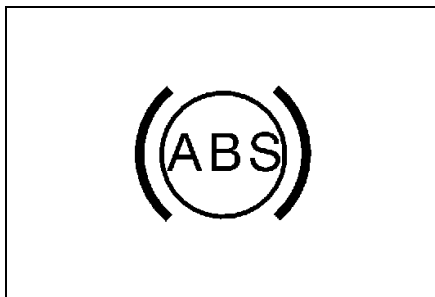

NIEBEZPIECZEŃSTWO

- **Kontrolka ostrzegawcza układu ABS może sygnalizować niesprawność hamulców.**

Niesprawność hamulców może doprowadzić do kolizji, a w konsekwencji do odniesienia obrażeń ciała i uszkodzenia samochodu lub innego mienia.

Zapalenie kontrolki ostrzegawczej układu ABS w czasie jazdy może oznaczać awarię układu ABS. Chociaż bez układu ABS hamulce będą normalnie, należy jak najszybciej zwrócić się do warsztatu w celu sprawdzenia układu i dokonania niezbędnych napraw, ponieważ w razie gwałtownego hamowania może dojść do zablokowania kół. Zalecamy korzystanie z usług autoryzowanego serwisu Chevroleta. Zobacz hasło "UKŁAD ABS" w indeksie.

KONTROLKA OSTRZEGAWCZA SYSTEMU PODUSZEK POWIETRZNYCH

Kontrolka ostrzegawcza systemu poduszek powietrznych miga przez chwilę po włączeniu zapłonu. Oznacza to, że system poduszek powietrznych jest sprawny.

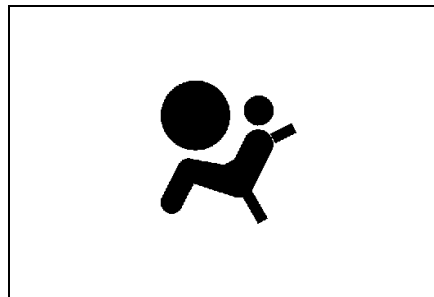

▲ NIEBEZPIECZENSTWO

Miganie lub ciągle świecenie kontrolki ostrzegawczej systemu poduszek powietrznych w czasie jazdy wskazuje na awarię tego systemu. W takiej sytuacji system poduszek powietrznych zostanie wyłączony i w razie wypadku może nie zadziałać. Należy jak najszybciej zwrócić się do warsztatu w celu sprawdzenia systemu. Zalecamy korzystanie z usług autoryzowanego serwisu Chevroleta. Jazda samochodem z niesprawnym systemem poduszek powietrznych stwarza zagrożenie dla zdrowia lub życia w razie wypadku.

Niesprawność systemu poduszek powietrznych jest sygnalizowana jednym z następujących stanów:

- Kontrolka nie miga lub pozostaje zapalona po włączeniu zapłonu.
- Kontrolka po kilku mignięciach zaczyna świecić w sposób ciągły.
- Kontrolka miga w czasie jazdy.
- Kontrolka świeci ciągle w czasie jazdy

System poduszek powietrznych oraz inne systemy bezpieczeństwa biernego kierowcy i pasażerów opisano w rozdziale 1.

WSKAŹNIK WYŁĄCZENIA PODUSZKI POWIETRZNEJ

Wskaźnik znajduje się nad schowkiem podręcznym.

Podświetla się, gdy czołowa poduszka powietrzna dla przedniego fotela pasażera jest wyłączona.

KONTROLKA OSTRZEGAWCZA UKŁADU HAMULCOWEGO

Kontrolka ostrzegawcza układu hamulcowego świeci po włączeniu zapłonu, do czasu uruchomienia silnika.

Oznacza to, że kontrolka działa prawidłowo. Powinna ona zgasnąć po uruchomieniu silnika.

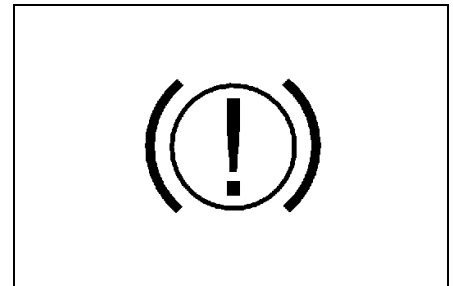

 **OSTRZEŻENIE**

- **Nie należy jechać samochodem, gdy świeci kontrolka ostrzegawcza układu hamulcowego.**
- **Może to oznaczać niesprawność hamulców.**
- **Jazda z niesprawnymi hamulcami może prowadzić do kolizji, a w konsekwencji do odniesienia obrażeń ciała i uszkodzenia samochodu lub innego mienia.**

Kontrolka ostrzegawcza układu hamulcowego zapala się, gdy poziom płynu hamulcowego w zbiorniku jest niski.

W takiej sytuacji, należy:

1. Ostrożnie zjechać na pobocze i zatrzymać samochód.
2. Sprawdzić poziom płynu hamulcowego.
3. Uzupełnić zalecany płyn hamulcowy do oznaczenia MAX. Zobacz hasło „UZUPEŁNIANIE PŁYNU HAMULCOWEGO/SPRZĘGŁOWEGO” w indeksie.

4. W następujących sytuacjach należy dojechać z bezpieczną prędkością do najbliższego warsztatu w celu dokonania przeglądu układu hamulcowego:

- Układ hamulcowy samochodu wydaje się działać bezpiecznie.

Zalecamy korzystanie z usług autoryzowanego serwisu Chevroleta.

5. W następujących sytuacjach należy odholować samochód do najbliższego warsztatu w celu dokonania przeglądu i naprawy układu hamulcowego:

- Stwierdzono nieszczelność w układzie hamulcowym.
- Kontrolka ostrzegawcza układu hamulcowego świeci ciągle.

Zalecamy korzystanie z usług autoryzowanego serwisu Chevroleta.

KONTROLKA ELEKTRYCZNEGO HAMULCA POSTOJOWEGO

W samochodach wyposażonych w elektryczny hamulec postojowy (EPB), kontrolka stanu hamulca postojowego świeci przez chwilę podczas uruchomienia silnika. Jeżeli kontrolka nie zapala się, samochód należy oddać do przeglądu w autoryzowanym serwisie.

Kontrolka stanu hamulca postojowego zapala się po załączeniu hamulca postojowego. Jeżeli kontrolka miga po zwolnieniu hamulca postojowego lub w czasie jazdy, w układzie elektrycznego hamulca postojowego występuje zakłócenie.

Jeżeli kontrolka nie zapala się lub miga ciągle, należy zwrócić się do autoryzowanego serwisu.



W samochodach z elektrycznym hamulcem postojowym (EPB), kontrolka ostrzegawcza hamulca postojowego powinna zapalić się na chwilę po ustawieniu stacyjki w położeniu ON/START. Jeżeli kontrolka nie zapala się, należy dokonać naprawy, aby przywrócić możliwość sygnalizacji awarii.

Podświetlenie tej kontrolki wskazuje na zakłócenie w układzie samochodu, powodujące ograniczenie działania układu hamulca postojowego. Możliwa jest dalsza jazda, ale samochód należy jak najszybciej odprowadzić do warsztatu. Zobacz hasło "HAMULEC POSTOJOWY" w indeksie.

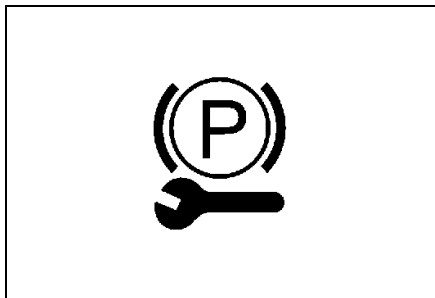

W samochodach z elektrycznym hamulcem postojowym (EPB), wskaźnik ten zapala się po zwolnieniu przełącznika elektrycznego hamulca postojowego bez wciśnięcia pedału hamulca. Zawsze przed wciśnięciem przełącznika w celu zwolnienia elektrycznego hamulca postojowego należy wcisnąć pedał hamulca.

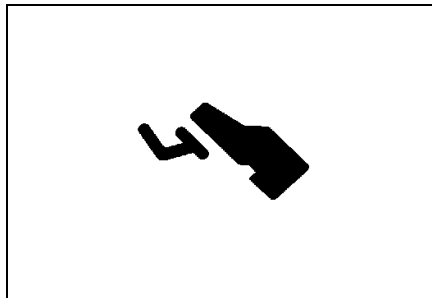

KONTROLKA OSTRZEGAWCZA UKŁADU ŁADOWANIA AKUMULATORA

Sygnalizuje rozładowanie akumulatora. Kontrolka powinna zaświecić po włączeniu zapłonu i zgasnąć po uruchomieniu silnika.

▲ OSTRZEŻENIE

Kontrolka ostrzegawcza układu ładowania akumulatora sygnalizuje potencjalne zakłócenie w układzie ładowania akumulatora w samochodzie.

- Nie należy jechać samochodem, gdy świeci kontrolka ostrzegawcza układu ładowania akumulatora.

Jazda z niesprawnym układem ładowania akumulatora może doprowadzić do uszkodzenia samochodu.

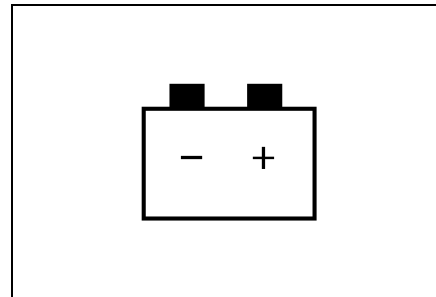

Jeżeli kontrolka ostrzegawcza układu ładowania akumulatora zapali się w czasie jazdy:

1. Bezpiecznie zjechać na pobocze.
2. Zatrzymać samochód.
3. Sprawdzić, czy pasek napędowy nie jest luźny lub pęknięty. Zobacz hasło „PASEK NAPĘDOWY” w indeksie.

▲ OSTRZEŻENIE

Luźny lub pęknięty pasek napędowy może spowodować przegrzanie silnika.

• Nie należy jechać samochodem z luźnym lub pękniętym paskiem napędowym.

Przegrzanie silnika może spowodować poważne uszkodzenie samochodu, a w konsekwencji konieczność kosztownych napraw.

4. Jeżeli pasek napędowy jest w dobrym stanie, lecz kontrolka nadal świeci, problem może tkwić w układzie ładowania akumulatora.

W takiej sytuacji należy jak najszybciej zwrócić się do warsztatu celem dokonania naprawy. Zalecamy korzystanie z usług autoryzowanej stacji Chevroleta.

KONTROLKA OSTRZEGAWCZA CIŚNIENIA OLEJU SILNIKOWEGO

Świeci przez chwilę po włączeniu zapłonu, do czasu uruchomienia silnika.

Kontrolka powinna zgasnąć po uruchomieniu silnika.

Jeżeli kontrolka ostrzegawcza ciśnienia oleju silnikowego zaświeci się w czasie jazdy, ciśnienie oleju w silniku może być niebezpiecznie niskie. Należy bezzwłocznie zatrzymać samochód i sprawdzić poziom oleju.

Zobacz hasło „OLEJ SILNIKOWY” w indeksie, aby uzyskać informacje odnośnie właściwej procedury kontroli.



▲ OSTRZEŻENIE

Ciśnienie oleju silnikowego może być niebezpiecznie niskie.

• Nie należy jechać samochodem, gdy świeci kontrolka ostrzegawcza ciśnienia oleju silnikowego.

Jazda przy niskim ciśnieniu oleju może spowodować poważne uszkodzenie samochodu.

Przy niskim poziomie oleju należy uzupełnić olej w silniku do właściwego poziomu. Zobacz hasło „WYMIANA OLEJU SILNIKOWEGO I FILTRA” w indeksie.

Jeżeli poziom oleju jest normalny, zwrócić się do warsztatu w celu sprawdzenia układu smarowania. Zalecamy korzystanie z usług autoryzowanego serwisu Chevroleta.

SYGNALIZATOR AWARII

Świeci przez chwilę po włączeniu zapłonu, do czasu uruchomienia silnika.

Kontrolka powinna zgasnąć po uruchomieniu silnika.

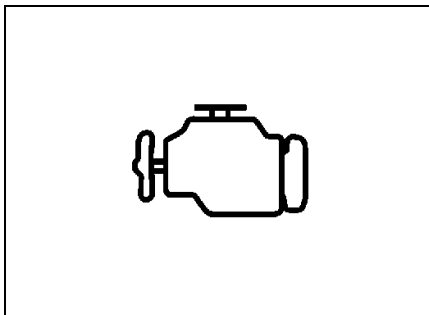

▲ OSTRZEŻENIE

<p>Sygnalizator awarii sygnalizuje problem, który wymaga sprawdzenia. Jazda samochodem, gdy świeci sygnalizator awarii może spowodować uszkodzenie układu kontroli emisji spalin oraz zwiększenie zużycia paliwa i pogorszenie osiągnięć samochodu.</p>
--

<p>Należy jak najszybciej zwrócić się do warsztatu w celu usunięcia usterki. Zalecamy korzystanie z usług autoryzowanego serwisu Chevroleta.</p>

Sygnalizator awarii (kontrolka MIL) świeci w przypadku wystąpienia usterki w elementach i podsystemach układu kontroli emisji spalin.

Kontrolka świeci przez cały czas, gdy moduł sterujący silnika wykrywa usterkę. W przypadku wykrycia dużych przerw zapłonu, sygnalizator awarii będzie migać ciągle. Usterka taka może spowodować uszkodzenie katalizatora.

Sygnalizator awarii (kontrolka MIL) zostanie również podświetlony w przypadku usterki w filtrze cząstek stałych (DPF). W takiej sytuacji należy bezzwłocznie zwrócić się do warsztatu w celu usunięcia usterki. Zalecamy korzystanie z usług autoryzowanego serwisu Chevroleta. Zobacz hasło „FILTR CZĄSTEK STAŁYCH W SILNIKU WYSOKOPRĘŻNYM (DPF)” w indeksie, aby uzyskać więcej informacji.

Układ elektroniczny samochodu włączy wówczas program jazdy awaryjnej, umożliwiający kontynuowanie jazdy. Należy jednak jak najszybciej zwrócić się do warsztatu w celu usunięcia usterki. Zalecamy korzystanie z usług autoryzowanego serwisu Chevroleta.

Krótkotrwałe zaświecenie i ponowne zgaśnięcie sygnalizatora awarii jest objawem normalnym i nie wskazuje zakłócenia.

**WSKAŹNIK POŁOŻENIA DŹWIGNI
ZMIANY BIEGÓW (AUTOMATYCZNA
SKRZYNIA BIEGÓW)**

Pokazuje położenie dźwigni zmiany biegów.

**KONTROLKA PRZEDNICH ŚWIATEL
PRZECIWMGIELNYCH**

Świeci po włączeniu przednich świateł przeciwmgielnych. Zobacz hasło „PRZEDNIE ŚWIATŁA PRZECIWMGIELNE” w indeksie.

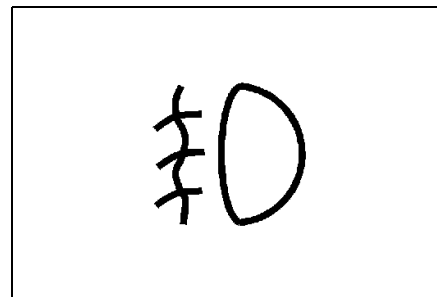
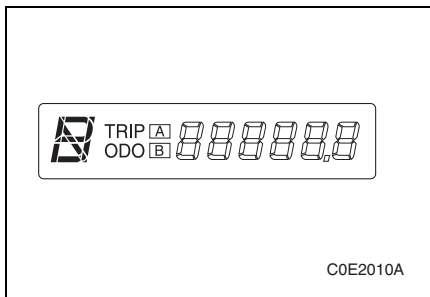

KONTROLKA TYLNYCH ŚWIATEŁ PRZECIWMGIELNYCH

Świeci po włączeniu tylnych świateł przeciwmgielnych.

Zobacz hasło "TYLNE ŚWIATŁA PRZECIWMGIELNE" w indeksie.

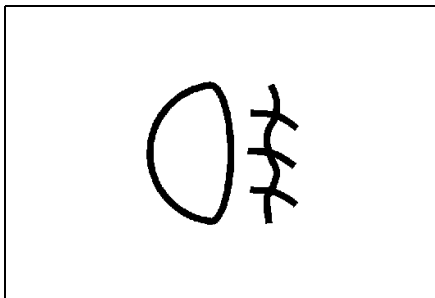

SYGNALIZATOR ZAPIĘCIA PASÓW BEZPIECZEŃSTWA KIEROWCY

Kontrolka ostrzegawcza pasów bezpieczeństwa zapala się na kilka sekund po włączeniu zapłonu, a następnie gaśnie. Oznacza to, że przeprowadzany jest autotest układu. Po uruchomieniu silnika, jeżeli kierowca nie zapiął pasa bezpieczeństwa, kontrolka najpierw miga przez około 90 sekund, a następnie świeci ciągle, aż do momentu zapięcia pasa przez kierowcę.

Następnie, jeżeli prędkość samochodu przekroczy 22 km/godz., kontrolka zacznie migać ponownie wraz z towarzyszącym sygnałem dźwiękowym przez około 90 sekund, po czym zacznie świecić ciągle, aż pas bezpieczeństwa kierowcy zostanie zapięty.



UWAGA

Jeżeli pas bezpieczeństwa kierowcy zostanie zapięty, gdy kontrolka ostrzegawcza świeci lub miga po przeprowadzeniu autotestu układu, kontrolka ta zgaśnie.

Aby wyłączyć sygnał ostrzegawczy zamiast zapinania pasów, należy: Gdy zapłon jest włączony, włożyć klamrę pasa w zaczep zamka, a następnie ją wyciągnąć. Czynność należy wykonać dwukrotnie w przeciągu 10 sekund.

Ponowna aktywacja sygnału ostrzegawczego będzie możliwa kilka minut po wyłączeniu zapłonu.

KONTROLKI KIERUNKOWSKAZÓW/ ŚWIATEŁ AWARYJNYCH

Kontrolki kierunkowskazów/światel awaryjnych wskazują stan zewnętrznych kierunkowskazów lub światel awaryjnych.

Jeżeli zielone strzałki nie migają przy sygnalizacji skrętu lub po wciśnięciu przycisku światel awaryjnych, sprawdzić i w razie potrzeby wymienić bezpieczniki.

OSTRZEŻENIE

Te kontrolki warunkują bezpieczną jazdę.

Niesprawność tych kontrolk może doprowadzić do wypadku, a w konsekwencji do odniesienia obrażeń ciała i uszkodzenia samochodu lub innego mienia.

KONTROLKA ŚWIATEŁ DROGOWYCH

Kontrolka światel drogowych świeci po włączeniu światel drogowych.

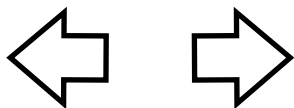

L4W2221A



WSKAŹNIK WYŁĄCZENIA UKŁADU STABILIZACJI TORU JAZDY (ESC)

Kontrolka świeci przez chwilę po włączeniu zapłonu i gaśnie po kilku sekundach.

Wskaźnik wyłączenia układu ESC świeci, sygnalizując wyłączenie układu poprzez wciśnięcie przycisku ESC OFF, znajdującego się pośrodku tablicy wskaźników.

Zobacz hasło "UKŁAD STABILIZACJI TORU JAZDY" w indeksie, aby uzyskać więcej informacji.

KONTROLKA DZIAŁANIA/AWARIJ UKŁADU STABILIZACJI TORU JAZDY (ESC)

Kontrolka świeci przez chwilę po włączeniu zapłonu i gaśnie po kilku sekundach.

Kontrolka miga, gdy układ ESC działa i świeci w celu wskazania niesprawności układu.

Zobacz hasło "UKŁAD STABILIZACJI TORU JAZDY" w indeksie, aby uzyskać więcej informacji.

KONTROLKA AKTYWNOŚCI I BRAKU GOTOWOŚCI/ OSTRZEGAWCZA UKŁADU DCS

Zielona kontrolka DCS jest wskaźnikiem aktywności układu, natomiast lampka pomarańczowa sygnalizuje brak gotowości układu i jest zarazem ostrzeżeniem.

Wskaźnik aktywności DCS świeci (na zielono), gdy układ DCS jest gotowy do działania, a miga (na zielono) po jego uruchomieniu poprzez wciśnięcie przycisku DCS, znajdującego się pośrodku tablicy rozdzielczej.

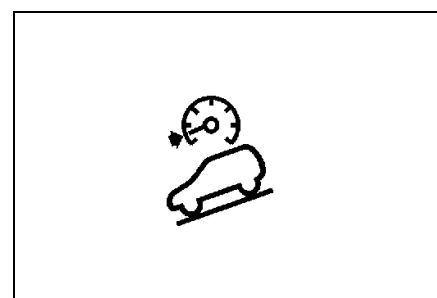
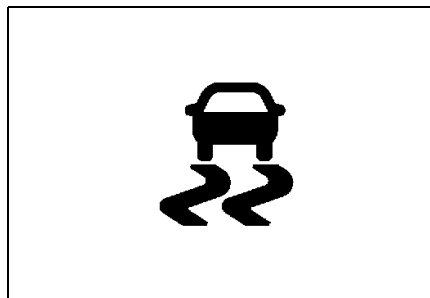

Kontrolka braku gotowości/ostrzegawcza układu DCS działa następująco:

- Miga (w kolorze pomarańczowym), sygnalizując brak gotowości układu DCS do działania w związku z wysoką temperaturą (około 350-400°C) materiału ciernego (przedniego klocka hamulcowego), spowodowaną gwałtownym lub częstym hamowaniem. Kontrolka zgaśnie, gdy temperatura materiału ciernego (przedniego klocka hamulcowego) spadnie poniżej 350°C.
- Świeci (w kolorze pomarańczowym), sygnalizując zakłócenie w układzie DCS na skutek wysokiej temperatury (ponad 400°C) materiału ciernego (przedniego klocka hamulcowego), spowodowaną gwałtownym lub częstym hamowaniem. Kontrolka zgaśnie również, gdy temperatura materiału ciernego (przedniego klocka hamulcowego) spadnie poniżej 350°C.

Miganie i świecenie kontrolki ostrzegawczej braku gotowości/ostrzegawczej układu DCS sygnalizuje konieczność schłodzenia materiału ciernego (należy przejechać odpowiednio długi dystans, jak najmniej hamując). Wymieniona powyżej temperatura może ulegać pewnym wahaniom w zależności od stanu samochodu lub warunków środowiska (pora roku, temperatura panująca na zewnątrz) itp. Zobacz hasło "UKŁAD WSPOMAGANIA ZJAZDU ZE WZNIESIEN" w indeksie, aby uzyskać więcej informacji.

KONTROLKA OSTRZEGAWCZA IMMOBILIZERA

Kontrolka świeci przez chwilę po włączeniu zapłonu i gaśnie po kilku sekundach.

Kontrolka zapala się w celu wskazania niesprawności układu immobilizera.

Zobacz hasło "IMMOBILIZER" w indeksie.

OSTRZEŻENIE

Gdy zaświeci się kontrolka ostrzegawcza układu immobilizera, należy jak najszybciej zwrócić się do warsztatu w celu usunięcia usterki. Zalecamy korzystanie z usług autoryzowanego serwisu Chevroleta.



KONTROLKA UKŁADU WSPOMAGANIA PARKOWANIA

Kontrolka świeci przez chwilę po włączeniu zapłonu i gaśnie po kilku sekundach.

Kontrolka zapala się w celu wskazania niesprawności układu.

Zobacz hasło "UKŁAD WSPOMAGANIA PARKOWANIA" w indeksie, aby uzyskać więcej informacji.

OSTRZEŻENIE

Gdy zaświeci się kontrolka ostrzegawcza układu wspomaganie parkowania, należy jak najszybciej zwrócić się do warsztatu w celu usunięcia usterki. Zalecamy korzystanie z usług autoryzowanego serwisu Chevroleta.



KONTROLKA NISKIEGO POZIOMU PŁYNU DO SPRYSKIWACZY SZYBY PRZEDNIEJ

Kontrolka świeci przez chwilę po włączeniu zapłonu i gaśnie po kilku sekundach.

Kontrolka zapala się, gdy poziom płynu do spryskiwania jest niski.

Gdy ta kontrolka zacznie świecić, należy uzupełnić płyn do spryskiwaczy.

Zobacz hasło „PŁYN DO SPRYSKIWACZY SZYBY PRZEDNIEJ” w indeksie.



C7E2021A

KONTROLKA WSKAŹNIKA WYMAGANEGO PRZEGLĄDU

Kontrolka świeci przez chwilę po włączeniu zapłonu i gaśnie po kilku sekundach.

OSTRZEŻENIE

Wskaźnik wymaganego przeglądu technicznego samochodu sygnalizuje, że w samochodzie występuje problem, który wymaga sprawdzenia. Jazda w sytuacji, gdy lampka świeci, może spowodować uszkodzenie samochodu.

Należy jak najszybciej zwrócić się do warsztatu w celu usunięcia usterki. Zalecamy korzystanie z usług autoryzowanego serwisu Chevroleta.

Kontrolka wskaźnika wymaganego przeglądu świeci w przypadku wystąpienia usterki w elementach i podsystemach niepowiązanych z układem kontroli emisji spalin.

Kontrolka świeci przez cały czas, gdy moduł sterujący silnika wykrywa usterkę.



**KONTROLKA OSTRZEGAWCZA
TEMPERATURY PŁYNU
CHŁODZĄCEGO**

Kontrolka świeci przez chwilę po włączeniu zapłonu i gaśnie po kilku sekundach.

Ta kontrolka sygnalizuje przegrzanie płynu chłodzącego.

W przypadku korzystania z samochodu w normalnych warunkach jezdnych należy zjechać z drogi, zatrzymać pojazd i przez kilka minut utrzymywać silnik na biegu jałowym.

Jeżeli kontrolka nie gaśnie, należy wyłączyć silnik i jak najszybciej zwrócić się do warsztatu. Zalecamy korzystanie z usług autoryzowanego serwisu Chevroleta. Zobacz hasło "PRZEGRZANIE" w indeksie.



**SYGNALIZATOR OTWARTYCH
DRZWI**

Świeci, gdy drzwi są otwarte lub niedokładnie zamknięte.



**SYGNALIZATOR OTWARTEJ TYLNEJ
KLAPY**

Świeci, gdy klapa tylna lub szyba klapy tylnej jest otwarta lub niedokładnie zamknięta.



WSKAŹNIK TEMPOMATU

Świeci, gdy jest ustawiona automatyczna kontrola prędkości. Po jej wyłączeniu, wskaźnik zgaśnie.

Zobacz hasło "AUTOMATYCZNA KONTROLA PRĘDKOŚCI" w indeksie.

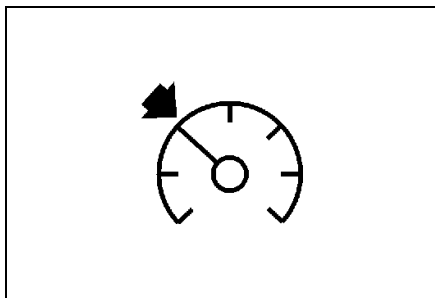
**KONTROLKA OSTRZEGAWCZA UKŁADU NAPĘDU NA WSZYSTKIE KOŁA (AWD) (tylko AWD)**

Kontrolka świeci przez chwilę po włączeniu zapłonu i gaśnie po kilku sekundach.

Kontrolka miga podczas tymczasowego wyłączenia układu AWD i zapala się w celu wskazania niesprawności układu AWD.

Gdy zaświeci się kontrolka ostrzegawcza układu AWD, należy jak najszybciej zwrócić się do warsztatu w celu usunięcia usterki. Zalecamy korzystanie z usług autoryzowanego serwisu Chevroleta.

Zobacz hasło "NAPĘD NA WSZYSTKIE KOŁA" w indeksie, aby uzyskać więcej informacji.

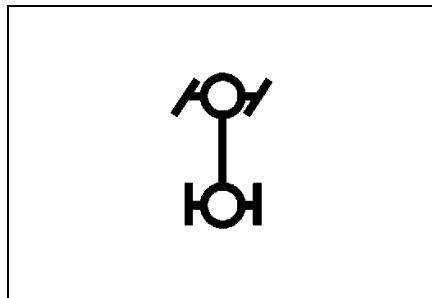
**KONTROLKA WYMIANY OLEJU SILNIKOWEGO**

Kontrolka świeci przez chwilę po włączeniu zapłonu i gaśnie po kilku sekundach.

Pojazd może być wyposażony w układ kontroli stopnia zużycia oleju silnikowego, co umożliwia sygnalizowanie konieczności wymiany oleju.

Podświetlenie kontrolki wymiany oleju silnikowego oznacza, że olej silnikowy wymaga wymiany.

Po dokonaniu wymiany oleju, układ kontroli stopnia zużycia oleju silnikowego musi zostać zresetowany. Po zresetowaniu, kontrolka wymiany oleju silnikowego zgaśnie.

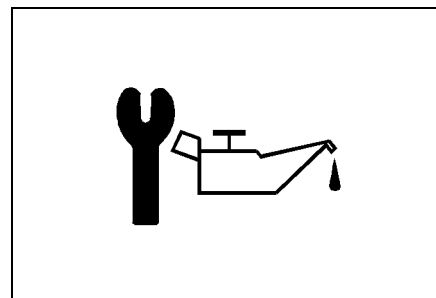

Zobacz hasło "UKŁAD KONTROLI STOPNIA ZUŻYCIA OLEJU SILNIKOWEGO" w indeksie, aby uzyskać więcej informacji o resetowaniu układu.

WSKAŹNIK ŚWIEC ŻAROWYCH (tylko silnik wysokoprężny)

Po włączeniu zapłonu świece przez krótki czas, ale może też od razu zgasnąć. Czas ten zmienia się w zależności od temperatury płynu chłodzącego silnika.

Gdy świece żarowe nagrzeją się wystarczająco do uruchomienia zimnego silnika, wskaźnik zgaśnie. Można wtedy uruchomić silnik.

Zobacz hasło "URUCHAMIANIE SILNIKA WYSOKOPRĘŻNEGO" w indeksie, aby uzyskać więcej informacji.

▲ OSTRZEŻENIE

Gdy wskaźnik świec żarowych zaświeci się w czasie jazdy lub silnik nie daje się poprawnie uruchomić, należy jak najszybciej zwrócić się do warsztatu w celu usunięcia usterki. Zalecamy korzystanie z usług autoryzowanego serwisu Chevroleta.

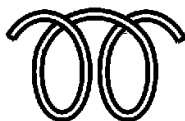

WSKAŹNIK FILTRA CZĄSTEK STAŁYCH (DPF) (tylko silnik wysokoprężny)

Jeżeli filtr cząstek stałych wymagana czyszczenia lub wcześniejsze warunki jazdy nie zezwalały na automatyczne czyszczenie, wskaźnik ten zapala się lub miga. Należy wówczas kontynuować jazdę, utrzymując prędkość obrotową silnika powyżej 2 000 obr/min (w razie potrzeby zredukować bieg), aż wskaźnik zgaśnie. Wskaźnik gaśnie po zakończeniu procesu samoczynnego czyszczenia. Czyszczenie zachodzi najszybciej na wysokich prędkościach silnika i przy jego dużym obciążeniu.

Zatrzymywanie się lub wyłączenie silnika podczas procedury czyszczenia jest niewskazane.

Zobacz hasło "FILTR CZĄSTEK STAŁYCH (DPF)" w indeksie, aby uzyskać więcej informacji.

KONTROLKA SYGNALIZUJĄCA WODĘ W PALIWIE (tylko silnik wysokoprężny)

Kontrolka świeci, gdy ilość wody w filtrze paliwa przekracza określony poziom. W takiej sytuacji, bezzwłocznie usunąć wodę z filtra paliwa.

Po zakończeniu odwadniania kontrolka zgaśnie.

W celu usunięcia wody z filtra paliwa, należy zwrócić się do warsztatu. Zalecamy korzystanie z usług autoryzowanego serwisu Chevroleta.

⚠ OSTRZEŻENIE

Jeżeli procedura czyszczenia zostanie przerwana więcej niż raz, występuje niebezpieczeństwo poważnej awarii silnika.



 **OSTRZEŻENIE**

- Układ paliwowy silnika może ulec poważnemu uszkodzeniu, gdy jazda z włączoną kontrolką będzie kontynuowana. Konieczne jest natychmiastowe działanie.
- Używanie paliwa niskiej jakości może spowodować poważne uszkodzenie silnika z powodu obecności w paliwie wody lub zanieczyszczeń. Nigdy nie używać paliwa niskiej jakości.
- Jeżeli po odwodnieniu kontrolka ciągle świeci, należy jak najszybciej zwrócić się do warsztatu w celu usunięcia usterki. Zalecamy korzystanie z usług autoryzowanego serwisu Chevroleta.

KONTROLKA OSTRZEGAWCZA UKŁADU SSPS

Kontrolka wspomagania układu kierowniczego zależnego od prędkości jazdy (SSPS) zapala się po włączeniu zapłonu. Kontrolka powinna zgasnąć po kilku sekundach.

W przypadku wystąpienia jednego z poniższych stanów kontrolki układu SSPS należy jak najszybciej zwrócić się do warsztatu. Zalecamy korzystanie z usług autoryzowanego serwisu.

- Kontrolka nie zapala się po włączeniu zapłonu.
- Kontrolka nie gaśnie.
- Kontrolka zapala się w czasie jazdy.

Zobacz hasło "UKŁAD KIEROWNICZY ZE WSPOMAGANIEM ZALEŻNYM OD PRĘDKOŚCI JAZDY" w indeksie.

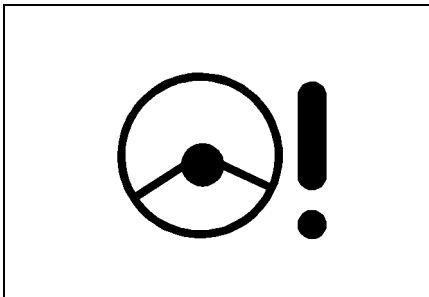
**WSKAŹNIK PRZYCZEPY**

Świeci, gdy do samochodu jest podłączona przyczepa. Po jej odłączeniu, kontrolka zgaśnie.

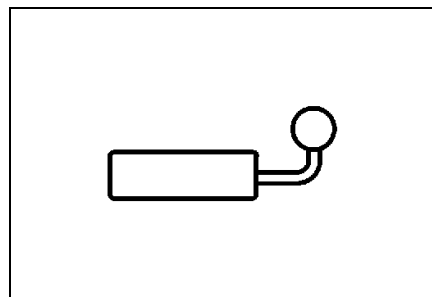

KONTROLKA AUTOALARMU

Sygnalizuje działanie autoalarmu.

Kontrolka autoalarmu gaśnie po odblokowaniu drzwi za pomocą nadajnika zdalnego sterowania lub kluczyka.

Kontrolka autoalarmu zapala się po zablokowaniu drzwi za pomocą nadajnika zdalnego sterowania lub kluczyka.

Zobacz hasło „SYSTEM ZDALNEGO OTWIERANIA DRZWI” w indeksie.

**WSKAŹNIK WYŁĄCZENIA AUTOALARMU**

Jeżeli samochód posiada dodatkowy system autoalarmu, powiązany z ubezpieczeniem Thatcham, wskaźnik wyłączenia autoalarmu zapala się w celu sygnalizacji wyłączenia czujnika wtargnięcia oraz czujnika nachylenia poprzez naciśnięcie przycisku umieszczonego na podsufitce. Po ponownym naciśnięciu przycisku, wskaźnik zgaśnie. Zobacz hasło "SYRENA ALARMOWA" w tej części, aby uzyskać więcej informacji.

**KONTROLKA ŚWIATEŁ ZEWNĘTRZNYCH**

Informuje kierowcę o włączonych światłach pozycyjnych.

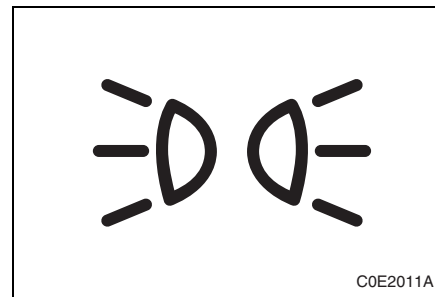

KONTROLKA OSTRZEGAWCZA POZIOMU OLEJU SILNIKOWEGO

Kontrolka świeci przez chwilę po włączeniu zapłonu i gaśnie po kilku sekundach.

Kontrolka świeci, gdy poziom oleju silnikowego jest za niski.

Gdy kontrolka ostrzegawcza poziomu oleju silnikowego zapali się, należy sprawdzić poziom oleju silnikowego i uzupełnić według potrzeby.

Zobacz hasło "SPRAWDZANIE POZIOMU OLEJU SILNIKOWEGO" w indeksie, aby uzyskać więcej informacji o sposobie sprawdzania oleju silnikowego.

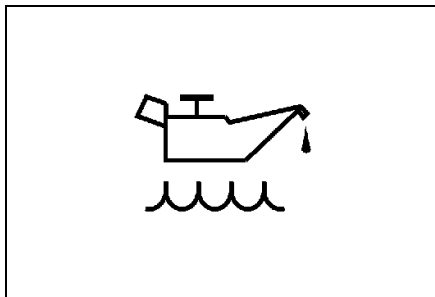

CENTRUM INFORMACYJNE KIEROWCY (DIC)

Centrum informacyjne kierowcy działa po włączeniu zapłonu i pokazuje wskazania komputera pokładowego, panelu wyświetlacza automatycznej klimatyzacji, temperatury zewnętrznej oraz kompasu.

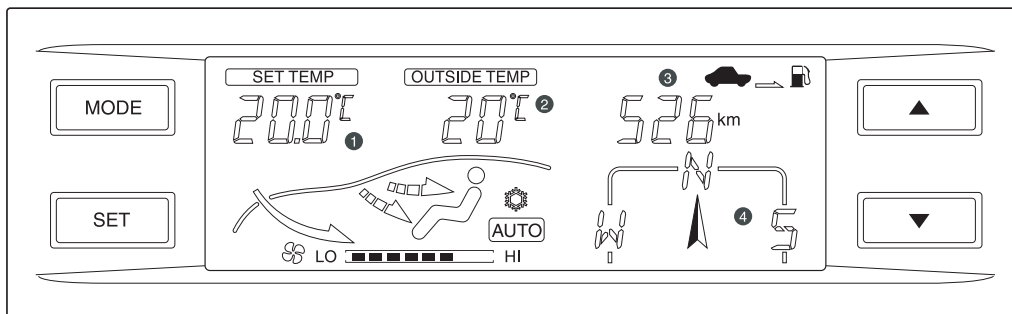

1. Panel wyświetlacza FATC (w pełni automatycznej kontroli temperatury)
2. Temperatura zewnętrzna
3. Komputer pokładowy
4. Kompas

KOMPUTER POKŁADOWY

Komputer pokładowy dostarcza kierowcy wielu przydatnych informacji takich, jak odległość, jaką można pokonać przy obecnym poziomie paliwa, średnie zużycie paliwa, średnia prędkość jazdy i czas jazdy. Każde naciśnięcie przycisku MODE powoduje zmianę wyświetlanych informacji według następującego schematu:

Odległość, jaką można pokonać przy obecnym poziomie paliwa → Średnia prędkość jazdy → Czas jazdy → Średnie zużycie paliwa → Odległość, jaką można pokonać przy obecnym poziomie paliwa

W celu wyzerowania wskazania średniej prędkości jazdy, czasu jazdy lub średniego zużycia paliwa, należy nacisnąć przycisk MODE i przytrzymać go przez ponad 2 sekundy.

Aby zmienić jednostkę odległości, należy:

1. Nacisnąć i przytrzymać przycisk SET przez ponad 2 sekundy. Jednostka temperatury będzie migać.
2. Nacisnąć ponownie przycisk SET. Jednostka odległości będzie migać.
3. Nacisnąć przycisk ▲ lub ▼, aby zmienić jednostkę odległości (km ↔ mile).

Odległość, jaką można pokonać przy obecnym poziomie paliwa

W tym trybie pokazywana jest szacunkowa odległość, jaką można przejechać do momentu całkowitego opróżnienia zbiornika paliwa.

Gdy odległość ta zmaleje poniżej 50 km, pojawi się wskazanie ---.

UWAGA

Rzeczywiste wartości odległości, jaką może pokonać samochód na obecnym poziomie paliwa, mogą różnić się od wartości pokazywanych przez komputer pokładowy. Jest to uzależnione od warunków panujących na drodze, sposobu jazdy lub prędkości samochodu.

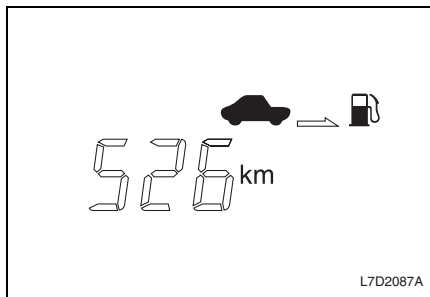

L7D2087A

Average speed (Średnia prędkość jazdy)

W tym trybie pokazywana jest średnia prędkość, z jaką porusza się samochód. W celu wyzerowania tego wskazania należy nacisnąć przycisk MODE i przytrzymać go przez ponad 2 sekundy.

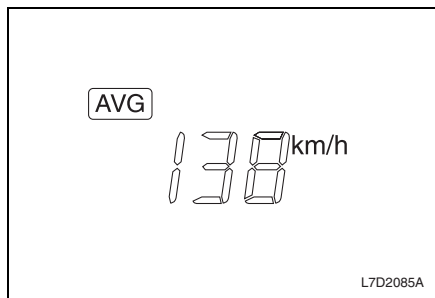

Czas jazdy

W tym trybie pokazywany jest całkowity czas jazdy. W celu wyzerowania czasu jazdy, należy nacisnąć przycisk MODE i przytrzymać go przez ponad 2 sekundy. Wyzerowanie następuje samoczynnie, gdy licznik wskaże wartość 99:59 (pojawi się wskazanie 0:00).

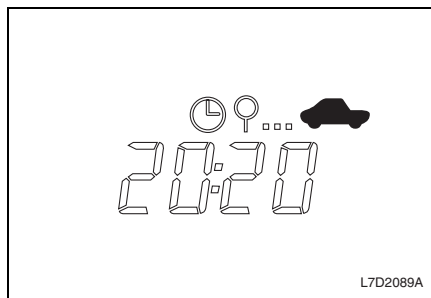

Średnie zużycie paliwa

W tym trybie pokazywane jest średnie zużycie paliwa w samochodzie.

UWAGA
<ul style="list-style-type: none"> • Po odłączeniu akumulatora, średnie zużycie paliwa jest resetowane do wartości 10,0. • W celu wyzerowania tego wskazania, należy nacisnąć przycisk MODE i przytrzymać go przez ponad 2 sekundy.

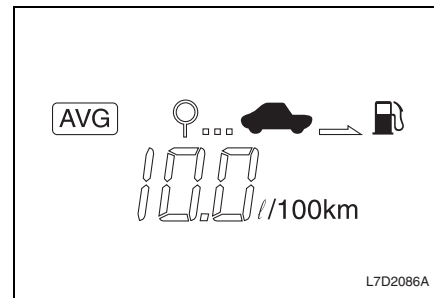

UWAGA

- Średnie zużycie paliwa może różnić się od rzeczywistego w zależności od warunków drogowych.
- Średnie zużycie paliwa może zmieniać się w zależności od warunków drogowych, stylu jazdy i średniej prędkości samochodu.

KOMPAS

Pokazuje jeden z ośmiu kierunków jazdy (N, NE, E, SE, S, SW, W, NW).

Kalibracja kompasu

Po każdym odłączeniu centrum informacyjnego kierowcy lub akumulatora konieczne jest ponowne skalibrowanie centrum informacyjnego.

W tym celu pojazd musi zatoczyć koło w zakresie 360°. Bez kalibracji kompas nie będzie działał poprawnie.

1. Jednoczesne naciśnięcie i przytrzymanie przycisków MODE i SET przez ponad 2 sekundy spowoduje miganie wyświetlacza kompasu.

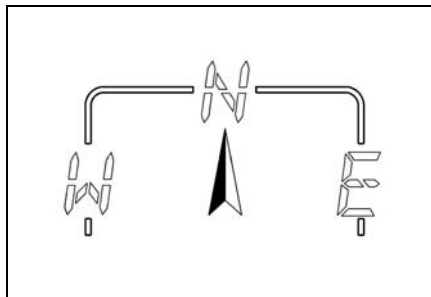

2. W celu przeprowadzenia kalibracji, należy powoli w ciągu 90 sekund wykonać jeden pełny obrót samochodem po kole.
3. Po zakończeniu kalibracji wyświetlacz kompasu przestanie migać. Samochód może zataczać koło w dowolnym kierunku, w lewo lub w prawo.

W przypadku braku dostatecznej przestrzeni do wykonania jednego pełnego obrotu, obrócić samochód, jak pokazano na ilustracji poniżej.

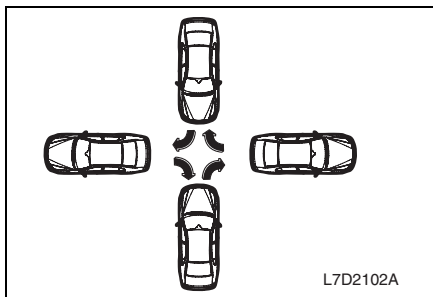

Warunki kalibracji kompasu

- Nacisnąć dwukrotnie przycisk SET, raz za razem.
- Jeżeli pojazd nie zostanie obrócony w przeciągu 90 sekund po uruchomieniu trybu kalibracji.

UWAGA

- Kierunek będzie wyświetlany w czasie jazdy.
- Jeżeli wyświetlacz kompasu ciągle miga, ponownie powoli skrócić samochód po kole, aż do czasu ustania migania.

UWAGA

W trybie kalibracji kompasu nacisnąć przycisk SET, w celu uruchomienia trybu kalibracji odchylenia. W tym czasie nacisnąć przycisk ▲ lub ▼, w celu nastawienia wartości odchylenia kalibracji.

▲ OSTRZEŻENIE

Działanie kompasu może nie być prawidłowe, gdy wokół centrum informacyjnego kierowcy znajdują się przenośne telefony lub ciała magnetyczne.

PANEL WYŚWIETLACZA AUTOMATYCZNEJ KLIMATYZACJI/ TEMPERATURY ZEWNĘTRZNEJ



Zobacz hasło "KLIMATYZACJA AUTOMATYCZNA" w indeksie.

WYŁĄCZNIKI I ELEMENTY STERUJĄCE







PRZEŁĄCZNIK ŚWIATEL

W celu włączenia lub wyłączenia świateł przednich, tylnych i pozycyjnych, należy przekręcić końcówkę dźwignienki przełącznika wielofunkcyjnego.

Przełącznik świateł ma trzy położenia, uaktywiające następujące funkcje świateł:

- **OFF** : Wszystkie światła wyłączone.
-  : Włączone światła pozycyjne, lampy tylne, oświetlenie tablicy rejestracyjnej i tablicy rozdzielczej.
-   : Włączone światła mijania oraz wszystkie powyższe.

Przełącznik świateł z automatycznym sterowaniem ma cztery położenia, które włączają różne funkcje świateł w sposób następujący:

-  : Wszystkie światła wyłączone.
- **AUTO** : Automatycznie włącza lub wyłącza światła w położeniu  lub  po rozpoznaniu, jak ciemno jest na zewnątrz. (Położenie domyślne)
-  : Włączone światła pozycyjne, lampy tylne, oświetlenie tablicy rejestracyjnej i tablicy rozdzielczej.
-   : Włączone światła mijania oraz światła włączane w pozycji .

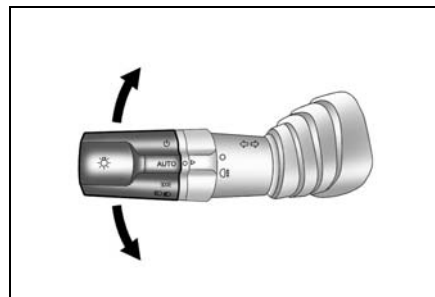
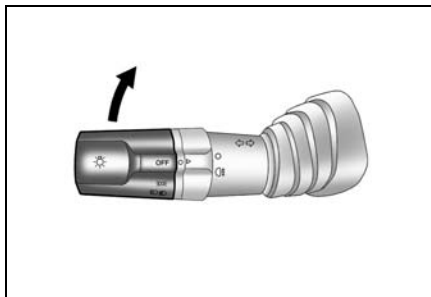

W celu wyłączenia automatycznego sterowania światłami, należy obrócić dźwigenkę przełącznika świateł w położenie OFF. Po zwolnieniu dźwigenka automatycznie wraca do położenia wyjściowego.

W celu włączenia automatycznego sterowania światłami, należy obrócić dźwigenkę przełącznika świateł ponownie w położenie OFF.

▲ OSTRZEŻENIE

Aby ta funkcja mogła działać poprawnie, należy upewnić się, że na czujniku nasłonecznienia, znajdującym się pomiędzy wylotami nawiewu na szybę przednią nie znajdują się żadne naklejki ani inne elementy. Może to spowodować wadliwe działanie czujnika.

UWAGA

Po otwarciu drzwi kierowcy lub naciśnięciu przycisku ODBŁOKUJ na nadajniku zdalnego sterowania lampki tablicy rozdzielczej automatycznie włączają się i pozostają włączone przez około 30 sekund.

REGULATOR PODŚWIETLENIA

Regulator podświetlenia służy do regulacji jaskrawości świateł tablicy rozdzielczej.

W celu zmniejszenia jaskrawości podświetlenia, nacisnąć przycisk i obrócić w prawo.

W celu zwiększenia jaskrawości podświetlenia, nacisnąć przycisk i obrócić w lewo.

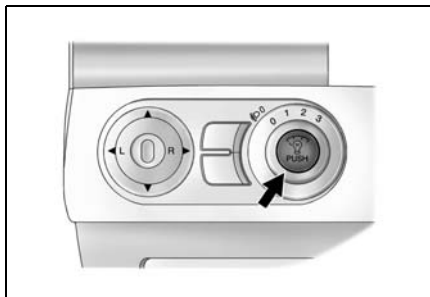

PRZEŁĄCZNIK POZIOMOWANIA REFLEKTORÓW

Po włączeniu świateł mijania, wyregulować zasięg reflektorów odpowiednio do obciążenia samochodu.

0 = Zajęty przedni fotel

1 = Zajęte wszystkie fotele

2 = Zajęte wszystkie fotele, a przedział bagażowy obciążony bagażem

3 = Zajęty fotel kierowcy, a przedział bagażowy obciążony bagażem





ŚWIATŁA DO JAZDY DZiennej

Światła do jazdy dziennej, jeżeli są na wyposażeniu, włączają się automatycznie po uruchomieniu silnika.

Światła do jazdy dziennej wyłączają się w następujących sytuacjach:

- Wyłączenie silnika.
- Włączone światła pozycyjne.
- Włączone światła mijania.

SYGNALIZATOR WŁĄCZONYCH ŚWIATEŁ

Gdy przełącznik świateł jest w położeniu  lub , to po otwarciu drzwi kierowcy przy wyłączonym zapłonie, słychać dźwięk ostrzegawczy. Gdy światła zostaną ponownie włączone po ich uprzednim wyłączeniu w trakcie trwania dźwięku ostrzegawczego, dźwięku tego nie będzie już słychać.

ZABEZPIECZENIE PRZED ROZŁADOWANIEM AKUMULATORA

Ten samochód został wyposażony w funkcję zabezpieczającą przed rozładowaniem akumulatora w sytuacji przypadkowego pozostawienia włączonych świateł, przykładowo reflektorów świateł przednich, świateł pozycyjnych, świateł przeciwmgielnych itd. Jeżeli światła pozostaną włączone, po 10 minutach od przekręcenia kluczyka w stacyjce w położenie OFF nastąpi ich automatyczne wyłączenie.

Zabezpieczenie akumulatora przed rozładowaniem nie działa, jeżeli światła zostaną włączone po 10 minutach działania tej funkcji.

FUNKCJA OŚWIETLENIA WYJŚCIA

Funkcja oświetlenia wyjścia zapewnia oświetlenie przestrzeni przed drzwiami samochodu w czasie jego opuszczania, gdy na zewnątrz jest ciemno. Funkcja ta aktywuje się w trybie automatycznego sterowania światłami, gdy włączone są światła zewnętrzne, a zapłon jest wyłączony.

OŚWIETLENIE PODEJŚCIA

Funkcja ta aktywuje się, gdy przełącznik świateł jest w położeniu AUTO, a na zewnątrz jest ciemno.

Po naciśnięciu przycisku ODBLOKUJ na pilocie zdalnego sterowania w celu wejścia do samochodu, dwukrotnie migną światła awaryjne, a światła zewnętrzne automatycznie włączą się na około 20 sekund.

OŚWIETLENIE WŁĄCZANE DŹWIGIENKĄ WYCIERACZEK

Funkcja ta aktywuje się, gdy przełącznik świateł jest w położeniu AUTO.

Jeżeli wycieraczki szyby przedniej kontynuują pracę przez 8 cykli, światła zewnętrzne włączą się automatycznie.

DŹWIGIENKA KIERUNKOWSKAZÓW

Skręt W PRAWO: Przesunąć dźwigiennkę kierunkowskazów w górę.

Skręt W LEWO: Przesunąć dźwigiennkę kierunkowskazów w dół.

Po zakończeniu manewru skrętu kierunkowskaz wyłącza się automatycznie, a dźwigiennka wraca do położenia wyjściowego.

Przy zmianie pasa ruchu należy przesunąć dźwigiennkę kierunkowskazów do połowy i przytrzymać w takiej pozycji. Po zwolnieniu dźwigiennka wraca do położenia wyjściowego.

UWAGA

Po delikatnym przesunięciu dźwigiennki kierunkowskazów do góry lub do dołu i zwolnieniu jej, światła kierunkowskazów automatycznie zadziałają trzy razy.

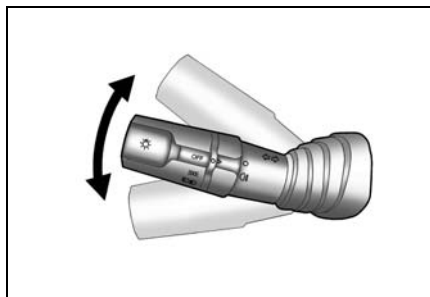

WŁĄCZANIE ŚWIATEŁ DROGOWYCH

Aby włączyć światła drogowe:

- Upewnić się, że włączone są światła mijania.
- Nacisnąć dźwigienkę przełącznika wielofunkcyjnego w kierunku tablicy rozdzielczej.

Po włączeniu światel drogowych świeci kontrolka światel drogowych.

Aby przełączyć światła drogowe na światła mijania, należy pociągnąć dźwigienkę przełącznika wielofunkcyjnego do siebie, do położenia wyjściowego.

⚠ OSTRZEŻENIE

- **Zawsze przełączać światła drogowe na światła mijania, gdy z naprzeciwka nadjeżdżają inne pojazdy lub widoczny jest pojazd poprzedzający.**

Światła drogowe mogą chwilowo oślepić innych kierowców, co może być przyczyną wypadku drogowego.

MIGANIE ŚWIATŁAMI DROGOWYMI

Aby mignąć światłami drogowymi, należy pociągnąć dźwigienkę przełącznika wielofunkcyjnego do siebie i zwolnić ją. Po zwolnieniu dźwigienka wraca do położenia wyjściowego.

Światła drogowe pozostaną włączone do czasu zwolnienia dźwigienki.

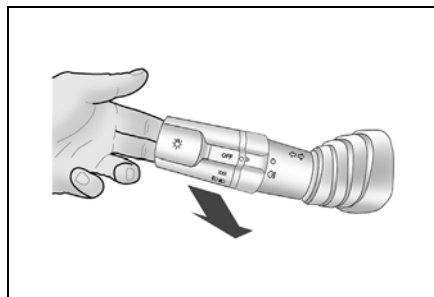
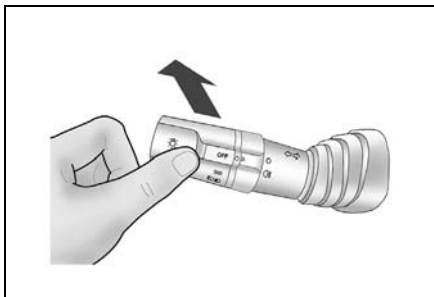



WŁĄCZANIE PRZEDNICH ŚWIATEL PRZECIWMGIELNYCH

Światła przeciwmgielne zapewniają:

- Dodatkowe oświetlenie pobocza drogi.
- Lepszą widoczność we mgle lub przy padającym śniegu.

Aby włączyć światła przeciwmgielne:

- Ustawić przełącznik światel w położeniu  lub .
- Obrócić pierścień znajdujący się pośrodku dźwigenki przełącznika światel w położenie . Po zwolnieniu pierścień automatycznie wróci do położenia wyjściowego.

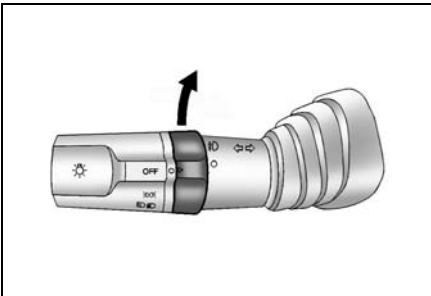

Po włączeniu przednich światel przeciwmgielnych zapala się kontrolka światel przeciwmgielnych na tablicy rozdzielczej.

W celu wyłączenia światel przeciwmgielnych, należy ponownie przekręcić pierścień w położenie . Kontrolka przednich światel przeciwmgielnych zgaśnie.

Jeżeli samochód jest wyposażony w automatyczne sterowanie światłami, światła postojowe i światła mijania zapalą się równocześnie z włączeniem przednich światel przeciwmgielnych.

WŁĄCZANIE TYLNYCH ŚWIATEL PRZECIWMGIELNYCH

W celu włączenia tylnych światel przeciwmgielnych, należy obrócić pierścień na środku dźwigenki przełącznika światel do położenia , gdy włączone są światła mijania lub światła postojowe i przednie światła przeciwmgielne. Po zwolnieniu pierścień automatycznie wróci do położenia wyjściowego.

Po włączeniu tylnych światel przeciwmgielnych zapala się kontrolka światel przeciwmgielnych na tablicy rozdzielczej.

W celu wyłączenia światel przeciwmgielnych, należy ponownie obrócić pierścień w położenie . Kontrolka tylnych światel przeciwmgielnych zgaśnie.

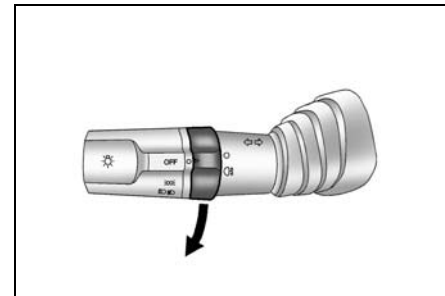

Jeżeli samochód jest wyposażony w automatyczne sterowanie światłami, światła postojowe i światła mijania zapalą się równocześnie z włączeniem tylnych światel przeciwmgielnych.

WYCIERACZKI SZYBY PRZEDNIEJ

⚠ OSTRZEŻENIE

- Pogorszona widoczność może być przyczyną wypadku, a w konsekwencji doprowadzić do odniesienia obrażeń ciała i uszkodzenia samochodu lub innego mienia.
- Nie włączać wycieraczek, gdy szyba przednia jest sucha albo pokryta śniegiem lub lodem. Praca wycieraczek na pokrytej śniegiem lub lodem szybie przedniej może spowodować uszkodzenie ich piór lub silnika, a nawet szyby.
- Przed włączeniem wycieraczek w warunkach niskich temperatur zewnętrznych należy sprawdzić, czy ich pióra nie przymarzły do szyby. Włączenie wycieraczek przymarzniętych do szyby grozi uszkodzeniem ich silnika.

W celu włączenia wycieraczek szyby przedniej należy włączyć zapłon (kluczyk w stacyjce w położeniu ACC lub ON) i przesunąć dźwignenkę przełącznika wycieraczek/spryskiwaczy w górę.

Wycieraczki szyby przedniej mają cztery położenia robocze:

- **OFF** : System wyłączony. Położenie domyślne.
- **INT** : Praca przerywana. (Przesunąć dźwignenkę do tego położenia w celu wybrania cyklu przerywanego. Obrócić selektor cykli przerywanych, aby wybrać krótsze lub dłuższe cykle. S oznacza niższą częstotliwość pracy wycieraczek, a F – wyższą. Podczas pracy wycieraczek w trybie

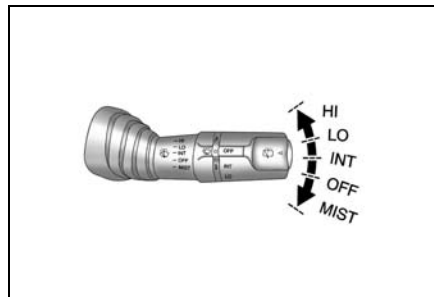

przerwanym, na czas przerwy cyklu ma wpływ również prędkość samochodu. Wraz ze wzrostem prędkości samochodu automatycznie maleje czas cykli.)

- **LO** : Praca ciągła, niska częstotliwość. Dźwignienka do góry o dwa poziomy.
- **HI** : Praca ciągła, wysoka częstotliwość. Dźwignienka do góry o trzy poziomy.

UWAGA

Pióra wycieraczek z czasem zużywają się i nie wycierają szyby dokładnie, co powoduje pogorszenie widoczności do przodu.

- **Zużyte pióra wycieraczek należy wymienić.**

Funkcja przecierania szyby

Aby włączyć wycieraczki w celu jednokrotnego przetarcia szyby w przypadku lekkiego deszczu lub mgły, należy lekko przesunąć dźwignienkę wycieraczek/spryskiwacza w dół i zwolnić dźwignienkę. Po zwolnieniu dźwignienia automatycznie wraca do położenia wyjściowego.

Wycieraczki wykonują jeden cykl pracy.

Automatyczna praca wycieraczek sterowana czujnikiem deszczu

Czujnik deszczu wykrywa obecność wody na szybie przedniej i automatycznie reguluje pracę wycieraczek.

W celu włączenia funkcji automatycznego załączania wycieraczek szyby przedniej należy przestawić dźwignienkę przełącznika wycieraczek/spryskiwaczy w położenie AUTO.

Czułość układu można wyregulować, obracając pierścień na dźwignience przełącznika wycieraczek/spryskiwaczy w górę lub w dół.

W celu wyłączenia automatycznego załączania wycieraczek szyby przedniej należy ustawić dźwignienkę wycieraczek/spryskiwaczy w położeniu OFF.

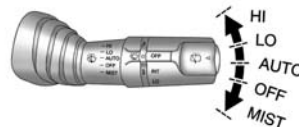

⚠ OSTRZEŻENIE

Przed umyciem samochodu w myjni należy wyłączyć wycieraczki i nie pozostawiać ich w trybie pracy automatycznej, sterowanej czujnikiem deszczu. W przeciwnym wypadku pióra lub inne elementy wycieraczek mogą ulec uszkodzeniu.

Wycieraczki szyby przedniej załączają się jeden raz w celu sprawdzenia działania układu, gdy kluczyk w stacyjce jest w położeniu ACC, a dźwignienka wycieraczek znajduje się w położeniu AUTO.

W celu zapewnienia prawidłowego działania czujnika deszczu, należy chronić pole czujnika przed kurzem, brudem i lodem. Wersje z czujnikiem deszczu można rozpoznać po widocznym przy górnej krawędzi szyby polu czujnika.

Wycieraczki nie zadziałają, gdy dźwignia zmiany biegów automatycznej skrzyni biegów jest ustawiona w położeniu "N", a prędkość samochodu jest niższa od 5 km/godz.

SPRYSKIWACZE SZYBY PRZEDNIEJ

▲ OSTRZEŻENIE

- Pogorszona widoczność może być przyczyną wypadku, a w konsekwencji doprowadzić do odniesienia obrażeń ciała i uszkodzenia samochodu lub innego mienia.
 - Nie spryskiwać szyby przedniej przy ujemnej temperaturze zewnętrznej.
 - Przed uruchomieniem spryskiwacza szyby przedniej należy ogrzać szybę przednią.
- Płyn do spryskiwaczy może zamarzać na szybie przedniej i ograniczać widoczność.

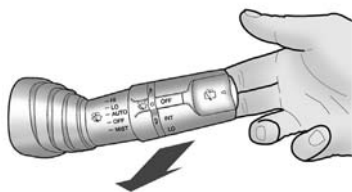

W celu spryskania szyby przedniej:

- Obrócić kluczyk w stacyjce do położenia ACC lub ON.
- Pociągnąć dźwigenkę wycieraczek/spryskiwaczy szyby przedniej do siebie.

W przypadku pociągnięcia i zwolnienia dźwigenki w czasie krótszym niż 0,6 sekundy.

- Szyba przednia zostanie spryskana płynem. (Wycieraczki szyby przedniej nie pracują).

W przypadku pociągnięcia i zwolnienia dźwigenki w czasie dłuższym niż 0,6 sekundy:

- Szyba przednia zostanie spryskana płynem.
- Wycieraczki szyby przedniej działają przez 2 cykle po zwolnieniu dźwigenki i jeszcze 1 cykl po 3 sekundach.

▲ OSTRZEŻENIE

- Nie włączać spryskiwaczy szyby przedniej na czas dłuższy niż 10 sekund lub, gdy zbiornik płynu do spryskiwaczy jest pusty. Może to spowodować przegrzanie silnika spryskiwaczy wiążące się z kosztowną naprawą.

Uzupełnianie płynu do spryskiwacza

Zalecaną procedurę uzupełniania płynu do spryskiwacza przedniej szyby można znaleźć pod hasłem „PŁYN DO SPRYSKIWACZA SZYBY PRZEDNIEJ” w indeksie.

WYCIERACZKA I SPRYSKIWACZ SZYBY TYLNEJ

⚠ OSTRZEŻENIE

- Pogorszona widoczność może być przyczyną wypadku, a w konsekwencji doprowadzić do odniesienia obrażeń ciała i uszkodzenia samochodu lub innego mienia.
- Nie włączać wycieraczki, gdy szyba tylnej klapy jest sucha albo pokryta śniegiem lub lodem.
- Praca wycieraczki na pokrytej śniegiem lub lodem szybie może spowodować uszkodzenie pióra wycieraczki, silnika bądź szyby.
- Przed włączeniem wycieraczki w warunkach niskich temperatur zewnętrznych należy sprawdzić, czy jej pióro nie przymarzło do szyby. Włączenie wycieraczki przymarzniętej do szyby grozi uszkodzeniem jej silnika.

W celu włączenia wycieraczki szyby tylnej klapy należy włączyć zapłon (kluczyk w stacyjce w położeniu ACC lub ON) i obrócić końcówkę dźwignienki przełącznika wycieraczek/spryskiwaczy w górę.

Wycieraczka szyby tylnej klapy pracuje w następujących trzech położeniach:

- **OFF** : System wyłączony. Położenie domyślne.
- **INT** : Praca przerywana.
- **LO** : Praca ciągła, niska częstotliwość.

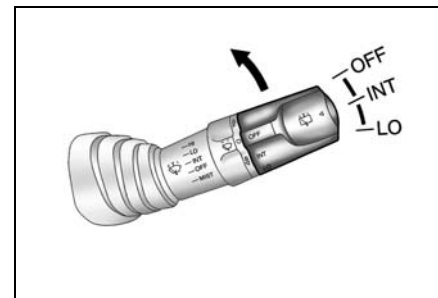

W celu spryskania płynem szyby tylnej klapy, należy nacisnąć na przycisk znajdujący się na końcu dźwignienki, aż rozpocznie się spryskiwanie. Po zwolnieniu przycisku spryskiwanie ustanie, ale wycieraczki wykonają jeszcze trzy cykle.

⚠ OSTRZEŻENIE

- Nie spryskiwać szyby tylnej klapy przy ujemnej temperaturze zewnętrznej.
 - Przed uruchomieniem spryskiwacza szyby tylnej klapy należy ogrzać szybę tylnej klapy.
- Płyn do spryskiwacza szyb może zamarzać na szybie tylnej i ograniczać widoczność.

⚠ OSTRZEŻENIE

- Nie włączać spryskiwacza szyby tylnej klapy na czas dłuższy niż 10 sekund lub, gdy zbiornik płynu do spryskiwaczy jest pusty.
- Może to spowodować przegrzanie silnika spryskiwaczy wiążące się z kosztowną naprawą.

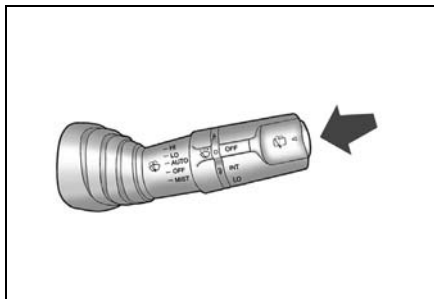

Inteligentna wycieraczka tylna

Aby zapewnić dobrą widoczność podczas deszczu, tylna wycieraczka włączy się automatycznie po wybraniu biegu wstecznego i gdy działa przednia wycieraczka.

Uzupełnianie płynu do spryskiwacza

Zalecaną procedurę uzupełniania płynu do spryskiwacza przedniej szyby można znaleźć pod hasłem „PŁYN DO SPRYSKIWACZA SZYBY PRZEDNIEJ” w indeksie.

Spryskiwacze reflektorów

Samochód może być wyposażony w spryskiwacze reflektorów światła przednich. Spryskiwacze te usuwają zanieczyszczenia z kloszy.

W celu umycia reflektorów należy wcisnąć przycisk spryskiwacza znajdujący się po lewej stronie tablicy rozdzielczej, gdy światła są włączone. Reflektory są spryskiwane płynem do spryskiwaczy. Następnie system spryskiwaczy reflektorów wyłącza się na około 2 minuty. Jeżeli poziom płynu do spryskiwaczy jest niski, korzystanie z systemu spryskiwaczy nie będzie możliwe przez około 4 minuty od momentu spryskania.

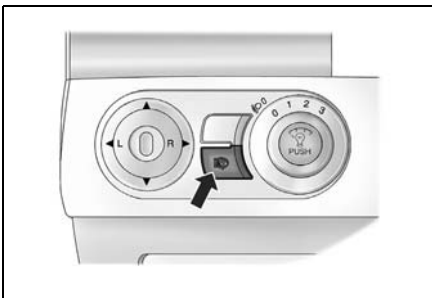

WŁĄCZNIK ŚWIATEŁ AWARYJNYCH

Światła awaryjne są przydatne w następujących sytuacjach:

- W celu ostrzeżenia innych osób o sytuacji awaryjnej.
- Gdy samochód stanowi zagrożenie dla innych użytkowników drogi.

Światła awaryjne można włączyć przy włączonym bądź wyłączonym zapłonie.

W celu włączenia światła awaryjnych należy nacisnąć przycisk włącznika światła awaryjnych.

Ponowne naciśnięcie przycisku powoduje wyłączenie światła.



PRZYCISK ODSZRANIACZA TYLNEJ SZYBY I LUSTEREK ZEWNĘTRZNYCH

OSTRZEŻENIE

Nie używać odszraniacza w następujących sytuacjach:

- Silnik nie pracuje.
- Silnik jest właśnie uruchamiany.
- Tylna lub przednia szyba jest pokryta warstwą śniegu lub lodu.

Używanie odszraniacza w takich sytuacjach może spowodować rozładowanie akumulatora.

Konsekwencją tego może być uszkodzenie samochodu, wymagające wymiany niektórych części.

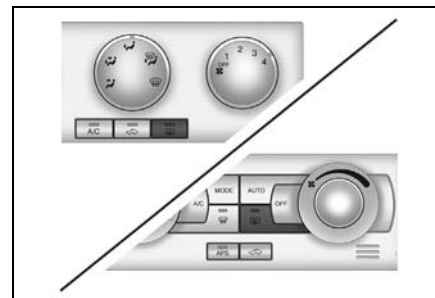

W celu włączenia odszraniacza należy włączyć zapłon, a następnie nacisnąć przycisk odszraniacza tylnej szyby i lusterek zewnętrznych. Spowoduje to zaświecenie się kontrolki w przycisku.

Odszraniacz wyłączy się automatycznie po ok. 15 minutach.

W celu ręcznego wyłączenia odszraniacza, nacisnąć przycisk jeszcze raz.

Po przywróceniu dobrej widoczności należy wyłączyć odszraniacz.

 **OSTRZEŻENIE**

Nieodpowiednia obsługa może spowodować uszkodzenie elementów grzejnych lub zarysowanie szyby.

- **Nie używać ostrych przedmiotów ani substancji ściernych do czyszczenia tylnej szyby samochodu.**
- **Uważać, aby nie uszkodzić elementów grzejnych podczas czyszczenia lub wykonywania innych czynności w obrębie tylnej szyby.**

Pogorszona widoczność może doprowadzić do wypadku, a w konsekwencji do odniesienia obrażeń ciała i uszkodzenia samochodu lub innego mienia.

Ogrzewanie przedniej szyby

Samochód może być wyposażony w ogrzewanie przedniej szyby, które można wykorzystać do usunięcia jej oblodzenia. Funkcja ta działa tylko przy włączonym zapłonie.

Element grzejny umieszczony jest wzdłuż dolnej krawędzi szyby przedniej.

Nacisnąć przycisk odszraniacza tylnej szyby i lusterek zewnętrznych, aby ogrzać także szybę przednią. Podświetlenie kontrolki na przycisku oznacza włączenie podgrzewacza.

Funkcja ogrzewania szyby przedniej zostanie automatycznie wyłączona po około 15 minutach od naciśnięcia przycisku. Ponowne naciśnięcie przycisku lub wyłączenie silnika także spowoduje wyłączenie podgrzewania.

KONTROLKA PASA BEZPIECZEŃSTWA PASAŻERA Z PRZODU

Kontrolka pasa bezpieczeństwa pasażera z przodu zapala się na kilka sekund po włączeniu zapłonu, a następnie gaśnie. Oznacza to, że przeprowadzany jest autotest układu. Jeżeli fotel pasażera z przodu nie jest zajęty, kontrolka zgaśnie.

Po uruchomieniu silnika, jeżeli fotel pasażera z przodu jest zajęty i pasażer nie zapiął pasa bezpieczeństwa, kontrolka najpierw miga przez około 90 sekund, a następnie świeci się ciągle, aż do czasu zapięcia pasa przez pasażera.



Następnie, jeżeli prędkość samochodu przekroczy 22 km/godz., kontrolka zacznie migać ponownie wraz z towarzyszącym sygnałem dźwiękowym przez około 90 sekund, po czym zacznie świecić ciągle, aż pas bezpieczeństwa pasażera z przodu zostanie zapięty.

UWAGA

Jeżeli pas bezpieczeństwa pasażera zostanie zapięty, gdy kontrolka świeci lub miga po przeprowadzeniu autotestu układu, kontrolka pasów bezpieczeństwa zgaśnie.

Aby wyłączyć sygnał ostrzegawczy zamiast zapinania pasów, należy: Gdy zapłon jest włączony, włożyć klamrę pasa w zaczep zamka, a następnie ją wyciągnąć. Czynność należy wykonać dwukrotnie w przeciągu 10 sekund.

Ponowna aktywacja sygnału ostrzegawczego będzie możliwa kilka minut po wyłączeniu zapłonu.

AUTOMATYCZNA KONTROLA PRĘDKOŚCI (TEMPOMAT)

Tempomat umożliwia utrzymywanie prędkości około 40 km/godz. lub większej bez konieczności wciskania pedału przyspieszenia. Jest to bardzo pomocne podczas długich podróży. Tempomat nie działa przy prędkości poniżej 40 km/godz.

Użycie hamulców lub naciśnięcie przycisku  powoduje wyłączenie tempomatu.

Automatyczne wyłączenie tempomatu następuje również w momencie, gdy układ kontrolny trakcji (opcjonalny) zaczyna ograniczać poślizg kół. Gdy warunki na drodze umożliwią znowu bezpieczne korzystanie z tempomatu, funkcję można włączyć z powrotem.

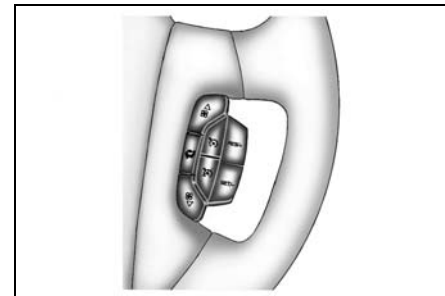

⚠ OSTRZEŻENIE

- Korzystanie z tempomatu może być niebezpieczne w sytuacjach, gdy jazda ze stałą prędkością nie jest wskazana. Nie należy więc korzystać z tempomatu na krętej drodze lub przy dużym natężeniu ruchu.
- Korzystanie z tempomatu może być niebezpieczne na śliskiej nawierzchni. Szybkie zmiany przyczepności opon mogą być przyczyną nadmiernego poślizgu kół i w efekcie utraty panowania nad samochodem. Nie używać tempomatu na śliskiej nawierzchni.

USTAWIENIA TEMPOMATU

1. Aby włączyć tempomat, należy nacisnąć przycisk , znajdujący się z prawej strony kolumny kierownicy.
2. Przyspieszyć do żądanej prędkości.
3. Nacisnąć przycisk SET i zwolnić go. W chwili uruchomienia tempomatu zaświeci się kontrolka w zestawie wskaźników.
4. Zdjąć nogę z pedału przyspieszenia.

⚠ OSTRZEŻENIE

Pozostawienie włączonego tempomatu może spowodować jego uaktywnienie w wyniku przypadkowego wciśnięcia przycisku. Grozi to utratą panowania nad samochodem. Jeżeli tempomat nie jest potrzebny, jego przełącznik powinien znajdować się w położeniu OFF.

PRZYWRACANIE USTAWIONEJ PRĘDKOŚCI

Załóżmy, że samochód poruszał się z prędkością kontrolowaną przez tempomat i wciśnięty został pedał hamulca lub naciśnięto przycisk . Spowoduje to oczywiście wyłączenie tempomatu. Ustawianie zadanej prędkości na nowo nie jest konieczne. W przypadku jazdy z prędkością 40 km/godz. lub wyższą dotknąć przycisku RES/+.

Prędkość powróci do zadanej i będzie utrzymywana. Po naciśnięciu i przytrzymaniu przycisku RES/+ samochód będzie przyspieszał do chwili zwolnienia przycisku lub wciśnięcia pedału hamulca, albo też naciśnięcia przycisku . Jeżeli więc większa prędkość nie jest wymagana, nie należy wciskać przycisku RES/+.

PRZYSPIESZANIE PODCZAS KORZYSTANIA Z TEMPOMATU

Dostępne są dwa sposoby zwiększenia prędkości:

- Zwiększyć prędkość za pomocą pedału przyspieszenia. Nacisnąć przycisk SET/-, a następnie zwolnić go razem z pedałem przyspieszenia. Samochód będzie utrzymywał zadaną, wyższą prędkość.
- Nacisnąć przycisk RES/+. Przytrzymać go w tym położeniu do osiągnięcia żądanej prędkości, a następnie zwolnić. W celu niewielkiego zwiększenia prędkości krótko nacisnąć przycisk RES/+. Takie działanie powoduje każdorazowo wzrost prędkości o około 2 km/godz. Funkcja zwiększania prędkości działa tylko po włączeniu sterowania tempomatem przez wciśnięcie przycisku SET/-.

ZMNIEJSZANIE PRĘDKOŚCI PODCZAS KORZYSTANIA Z TEMPOMATU

Są dwa sposoby zmniejszenia prędkości w czasie jazdy z włączonym tempomatem:

- Weisnąć i trzymać przycisk SET/-, aż zostanie osiągnięta żądana niższa prędkość, po czym zwolnić go.
- W celu uzyskania niewielkiego zmniejszenia prędkości, krótko nacisnąć przycisk SET/-. Takie działanie powoduje każdorazowo zmniejszenie prędkości o około 2 km/godz.

WYPRZEDZANIE PODCZAS KORZYSTANIA Z TEMPOMATU

Zwiększyć prędkość za pomocą pedału przyspieszenia. Po zdjęciu stopy z pedału przyspieszenia samochód zwolni do prędkości ustalonej wcześniej za pomocą tempomatu.



KORZYSTANIE Z TEMPOMATU NA POCHYŁOŚCIACH

Skuteczność działania tempomatu na wzniesieniach zależy od prędkości i obciążenia samochodu oraz kąta

nachylenia drogi. W celu utrzymania prędkości podczas wjazdu pod górę konieczne może być wciśnięcie pedału przyspieszenia. Aby nie zwiększać prędkości podczas zjazdu w dół, konieczne może być korzystanie z hamulców lub zredukowanie biegu. Wciśnięcie pedału hamulca spowoduje wyłączenie tempomatu. Dla wielu kierowców jest to zbyt kłopotliwe, więc nie korzystają oni z tempomatu na wzniesieniach.

WYŁĄCZANIE TEMPOMATU

Są dwa sposoby wyłączenia tempomatu:

- Delikatnie wcisnąć pedał hamulca lub nacisnąć przycisk , albo wcisnąć pedał sprzęgła, jeżeli w samochodzie jest manualna skrzynia biegów.
- Nacisnąć przycisk  na dźwigience tempomatu.

KASOWANIE ZAPAMIĘTANEJ PRĘDKOŚCI

Zapamiętana prędkość zostaje skasowana automatycznie po wyłączeniu tempomatu lub zapłonu.

KLUCZYKI

Nowy samochód jest dostarczany z dwoma kluczykami.

Numer kluczyków jest wybity na dołączonej do nich etykietce. Ze względów bezpieczeństwa etykietkę z numerem należy przechowywać w bezpiecznym w miejscu (nie pozostawiać jej w samochodzie). Numer należy również zapisać i schować w bezpiecznym miejscu (nie pozostawiać go w samochodzie).

Uniemożliwi to osobom niepowołanym uzyskanie duplikatu kluczyka.

NIEBEZPIECZEŃSTWO

Nie należy zostawiać kluczyka w samochodzie.

- Zamknąć samochód.
- Zabrać kluczyk ze sobą.

KLUCZYK SKŁADANY

Nacisnąć przycisk, aby wysunąć kluczyk.
Nacisnąć przycisk, aby złożyć kluczyk
(słyszalny będzie odgłos jego zablokowania).

**UWAGA**

W razie zgubienia kluczyka, w autoryzowanym serwisie Chevroleta można zamówić kluczyk zamienny, podając jego numer oraz numer identyfikacyjny pojazdu (VIN). Zobacz hasło „NUMERY IDENTYFIKACYJNE“ w indeksie, aby uzyskać informacje odnośnie umiejscowienia numeru VIN.

Samochód został wyposażony w elektroniczny immobilizer, zabezpieczający go przed kradzieżą. Samochód można uruchomić wyłącznie kluczykami o odpowiednim kodzie elektronicznym. Jeżeli kod będzie nieprawidłowy, uruchomienie silnika nie powiedzie się, nawet przy użyciu kluczyka o takim samym profilu. W celu zamówienia nowych lub dodatkowych kluczyków należy zwracać się wyłącznie do autoryzowanego serwisu Chevroleta.

Komplet kluczyków do danego samochodu może składać się maksymalnie z 10 sztuk jednocześnie. Zobacz hasło „IMMOBILIZER” w indeksie.

SYSTEM ZDALNEGO OTWIERANIA DRZWI

System zdalnego otwierania drzwi umożliwia zablokowanie i odblokowanie drzwi za pomocą nadajnika zdalnego sterowania z odległości ok. 6 m od samochodu.

Sprawność nadajnika jest sygnalizowana miganiem jego diody.

1. Przycisk ZABŁOKUJ: Naciśnięcie powoduje zablokowanie wszystkich drzwi. Światła awaryjne migną jednokrotnie i włączy się autoalarm.
2. Przycisk ODBLOKUJ: Naciśnięcie powoduje odblokowanie wszystkich drzwi. Światła awaryjne migną dwukrotnie i włączy się autoalarm.

W niektórych krajach, jednokrotne naciśnięcie przycisku ODBLOKUJ powoduje odblokowanie drzwi kierowcy. W celu odblokowania wszystkich drzwi, nacisnąć ponownie przycisk ODBLOKUJ w przeciagu 3 sekund.

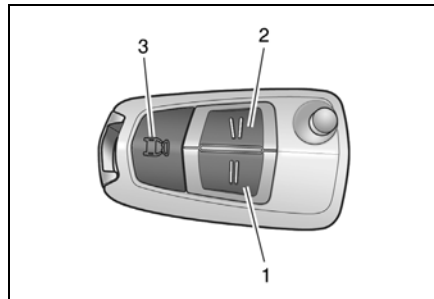

3. Przycisk SZYBA TYLNEJ KLAPY: Naciśnięcie i przytrzymanie przez około 1 sekundę powoduje zwolnienie szyby tylnej klapy.

UWAGA

Zasięg działania nadajnika zależy od warunków środowiskowych.

UWAGA

Przyciski ZABLOKUJ, ODBLOKUJ i SZYBA KLAPY TYLNEJ nie działają, gdy kluczyk znajduje się w stacyjce.
--

UWAGA

Po naciśnięciu przycisku ODBLOKUJ na nadajniku zdalnego sterowania podświetlenie tablicy rozdzielczej automatycznie włącza się i pozostaje włączone przez około 30 sekund, dopóki wyłącznik zapłonu znajduje się w położeniu ACC.

BLOKOWANIE DRZWI I WŁĄCZANIE AUTOALARMU

1. Zamknąć wszystkie szyby.
2. Ustawić kluczyk zapłonu w położeniu LOCK i wyjąć go.
3. Poprosić wszystkich pasażerów o opuszczenie samochodu.
4. Zamknąć wszystkie drzwi, pokrywy silnika i tylną klapę.
5. Nacisnąć i zwolnić przycisk ZABLOKUJ na nadajniku.

Dioda w nadajniku zacznie migać.

- Wszystkie drzwi zostaną zablokowane.
- Jednokrotnie migną światła awaryjne.
- Po około 30 sekundach nastąpi aktywacja trybu zabezpieczenia przed kradzieżą.

Jeżeli w stacyjce znajduje się kluczyk, nadajnik nie włączy autoalarmu.

UWAGA

System można uaktywnić nawet, gdy szyby są otwarte. Przed opuszczeniem samochodu należy zamknąć wszystkie szyby i drzwi.
--

UWAGA

Jeżeli wciśnięty jest przycisk ZABLOKUJ na nadajniku zdalnego sterowania, a drzwi, pokrywa silnika i tylna klapa nie są całkowicie zamknięte, autoalarm pozostanie w trybie otwartym, a jego wskaźnik będzie szybko migał. System zabezpieczający przed kradzieżą przechodzi w stan blokady, gdy wszystkie drzwi, pokrywa silnika i tylna klapa są całkowicie zamknięte. Wskaźnik autoalarmu będzie świecił ciągle, gdy system jest w stanie blokady. Jeżeli przycisk ZABLOKUJ zostanie wciśnięty po zamknięciu wszystkich drzwi, pokrywy silnika i tylnej klapy, tryb otwarty zostanie pominięty, a system przejdzie bezpośrednio do stanu blokady ze stale włączonym wskaźnikiem autoalarmu.
--

UWAGA

Autoalarm jest aktywowany zarówno po ręcznym zablokowaniu drzwi, jak i gdy używany jest do tego nadajnik zdalnego sterowania.

6. Należy sprawdzić, czy po zaświeceniu wskaźnik autoalarmu miga powoli przez ok. 30 sekund od momentu, gdy system został wprowadzony w stan blokady. Jeżeli przycisk ZABLOKUJ na nadajniku zdalnego sterowania zostanie wciśnięty drugi raz, system zabezpieczający przed kradzieżą zostanie aktywowany od razu, z pominięciem 30 sekundowej zwłoki. Kontrolka autoalarmu znajduje się po prawej stronie zegara. Zobacz hasło „KONTROLKA AUTOALARMU” w indeksie.

NIEBEZPIECZEŃSTWO

- **Nie należy blokować zamków samochodu, jeżeli ktokolwiek pozostał wewnątrz.**
- **Nie należy pozostawiać w samochodzie dzieci ani zwierząt bez opieki. Temperatura w kabinie samochodu może gwałtownie wzrosnąć i osiągnąć dużo wyższy poziom niż temperatura zewnętrzna.**
- **Może to być bardzo niebezpieczne dla zdrowia lub nawet doprowadzić do śmierci.**

SYGNAŁ DŹWIĘKOWY

W systemie zastosowano sygnał wizualny (miganie świateł zewnętrznych) i sygnał dźwiękowy (pulsujący sygnał dźwiękowy), uruchamiane po około 30 sekundach od otwarcia dowolnych drzwi, pokrywy silnika lub tylnej klapy bez użycia kluczyka lub bez naciśnięcia odblokowującego przycisku na nadajniku zdalnego sterowania.

Aby wyłączyć sygnał dźwiękowy

- Nacisnąć przycisk ZABLOKUJ lub ODBLOKUJ na nadajniku.
- Odblokować drzwi kierowcy za pomocą kluczyka. (W niektórych krajach takie działanie może nie spowodować wyłączenia sygnału dźwiękowego. W takiej sytuacji należy nacisnąć przycisk ZABLOKUJ lub ODBLOKUJ, aby wyłączyć sygnał).

Jeżeli system ciągle wykrywa nieupoważnione wejście do samochodu, alarm dźwiękowy będzie powtarzany.

Jeżeli system nie działa w sposób opisany powyżej, należy zwrócić się do warsztatu. Zalecamy korzystanie z usług autoryzowanego serwisu Chevroleta.

SYRENA ALARMOWA

Jeżeli samochód posiada dodatkowe zabezpieczenie przed kradzieżą powiązane z ubezpieczeniem Thatcham, będzie on wyposażony w czujnik wtargnięcia, czujnik nachylenia oraz czujnik rozbicia szyby.

Ten system monitoruje wnętrze samochodu poprzez czujniki i aktywuje syrenę w razie wykrycia wtargnięcia do kabiny pasażerskiej, kradzieży opon lub nieupoważnionego holowania.

Aby wyłączyć syrenę

- Nacisnąć przycisk ZABLOKUJ lub ODBLOKUJ na nadajniku.

Jeżeli system ciągle wykrywa nieupoważnione wejście do samochodu, alarm syreny będzie powtarzany.

UWAGA

Otwarcie drzwi kluczykiem, gdy tryb zabezpieczenia przed kradzieżą jest aktywny, spowoduje włączenie syreny alarmowej.

Odblokować drzwi naciskając przycisk ODBLOKUJ na nadajniku.

UWAGA

Jeżeli drzwi nie dają się otworzyć na skutek zamrożnięcia dziurki na kluczyk w niskich temperaturach zewnętrznych, delikatnie stuknąć w dziurkę lub podgrzać kluczyk.

▲ NIEBEZPIECZEŃSTWO

Nie należy blokować zamków samochodu nadajnikiem, jeżeli ktokolwiek pozostał wewnątrz

Nadajnik uruchamia zabezpieczenie wewnątrz, które aktywuje syrenę w razie wykrycia ruchu wewnątrz samochodu.

Nie należy pozostawiać w samochodzie dzieci ani zwierząt bez opieki.

Temperatura w kabinie samochodu może gwałtownie wzrosnąć i osiągnąć dużo wyższy poziom niż temperatura zewnętrzna.

Może to być bardzo niebezpieczne dla zdrowia lub nawet doprowadzić do śmierci.

Aby wyłączyć dodatkowe zabezpieczenie przed kradzieżą, nacisnąć przycisk na podsufitce. Zapali się wskaźnik wyłączenia autoalarmu.

Po aktywacji dodatkowego zabezpieczenia przed kradzieżą poprzez ponowne naciśnięcie przycisku, wskaźnik wyłączenia autoalarmu zgaśnie.

ODBLOKOWANIE DRZWI I WYŁĄCZANIE AUTOALARMU

1. Odblokować drzwi kierowcy kluczykiem lub
2. Nacisnąć i zwolnić przycisk ODBLOKUJ na nadajniku.
 - Dioda w nadajniku zacznie migać.
 - Wszystkie drzwi zostaną odblokowane.
 - Dwukrotnie migną światła awaryjne.
 - Autoalarm zostanie wyłączony.

W niektórych krajach, otwarcie drzwi kierowcy kluczykiem może spowodować włączenie sygnału alarmowego. W takiej sytuacji należy nacisnąć przycisk ODBLOKUJ na nadajniku, aby odblokować drzwi.

Automatyczna blokada drzwi

Jeżeli w ciągu 30 sekund od wyłączenia autoalarmu za pomocą nadajnika nie nastąpi otwarcie drzwi lub uruchomienie silnika, wszystkie drzwi zostaną automatycznie zablokowane, a autoalarm zostanie ponownie włączony.

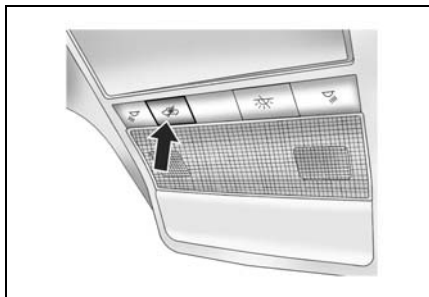

NADAJNIK

Każdy nadajnik posiada kod elektroniczny, uniemożliwiający otwarcie samochodu innym nadajnikiem.

W przypadku zagubienia lub kradzieży nadajnika, w autoryzowanym serwisie Chevroleta można nabyć nadajnik zamienny.

Gdy potrzebny jest nowy lub dodatkowy nadajnik, należy zwrócić się do autoryzowanego serwisu Chevroleta wraz z aktualnie posiadanym nadajnikiem. Po odpowiednim zaprogramowaniu nadajnika zamiennego konieczne jest również przeprogramowanie poprzedniego nadajnika na nowy kod.

Po elektronicznym zakodowaniu nowego nadajnika, otwarcie samochodu utraconym nadajnikiem będzie niemożliwe.

Komplet nadajników do danego samochodu może składać się maksymalnie z 4 sztuk jednocześnie.

Wymiana baterii

Gdy dioda przestanie świecić, nadajnika można używać jeszcze przez jakiś czas. Oznacza to jednak konieczność wymiany baterii na nową.

UWAGA

Stosować baterie typu CR2032 (lub ich odpowiedniki).

1. Otworzyć ręcznie pokrywkę.
2. Wyjąć zużytą baterię. Unikać stykania płytki drukowanej z innymi elementami.

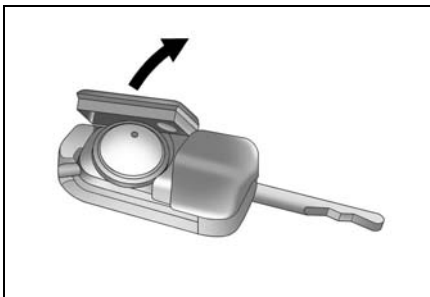

3. Włożyć nową baterię. Biegun dodatni (+) musi być zwrócony do góry w kierunku podstawy.
4. Zamknąć pokrywkę, aż do słyszalnego odgłosu zatrzasnięcia.
5. Sprawdzić, czy nadajnik blokuje i odblokowuje drzwi samochodu.

▲ OSTRZEŻENIE

Nie należy dotykać gołymi palcami płaskich powierzchni baterii. Może to skrócić jej trwałość.

ZAMKI DRZWI

UWAGA

Zużyte baterie litowe są szkodliwe dla środowiska naturalnego.

- Przestrzegać przepisów dotyczących utylizacji baterii.
- Nie wyrzucać razem z odpadkami domowymi.

UWAGA

W celu zapewnienia poprawnego działania nadajnika należy przestrzegać poniższych zaleceń:

- Unikać upuszczania nadajnika.
- Nie kłaść na nadajniku żadnych ciężkich przedmiotów
- Chronić nadajnik przed wilgocią i bezpośrednim światłem słonecznym.
- W przypadku zamoczenia nadajnika wytrzeć go miękką ściereczką.

⚠ NIEBEZPIECZEŃSTWO

Temperatura w kabinie samochodu może gwałtownie wzrosnąć i osiągnąć dużo wyższy poziom niż temperatura zewnętrzna.

- Nie należy pozostawiać w samochodzie dzieci ani zwierząt bez opieki. Grozi to odniesieniem poważnych, a nawet śmiertelnych obrażeń.

Dzieci mogą bawić się elektrycznie otwieranymi szybami, innymi elementami sterującymi lub nieświadomie uruchomić samochód.

- Nie należy pozostawiać kluczyka w samochodzie, gdy znajdują się w nim dzieci.

Może to doprowadzić do poważnych obrażeń lub nawet śmierci.

⚠ OSTRZEŻENIE

- Pozostawiając samochód bez dozoru, należy zablokować wszystkie drzwi i wyjąć kluczyk ze stacyjki.

Niezablokowane drzwi stwarzają doskonałą okazję dla złodziei.

Aby zablokować manualnie zablokować lub odblokować drzwi kierowcy, należy włożyć kluczyk do zamka i przekręcić.

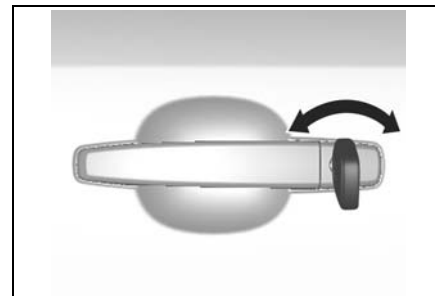

Aby zablokować drzwi od wewnątrz, należy wyciągnąć przycisk blokady.

Aby odblokować drzwi od wewnątrz, należy wcisnąć przycisk blokady.

Drzwi można również zablokować i odblokować za pomocą przełączników blokady drzwi na panelu sterowania w podłokietniku drzwi kierowcy.

Aby zablokować drzwi, nacisnąć prawą część przełącznika.

Aby odblokować drzwi, nacisnąć lewą część przełącznika.

Aby otworzyć drzwi od wewnątrz lub z zewnątrz, pociągnąć za klamkę.

UWAGA

Elementy zatrzaskowe i zawiasy drzwi należy smarować regularnie lub, gdy podczas zamykania bądź otwierania drzwi, albo w czasie jazdy słychać hałas.

Drzwi kierowcy i przednie drzwi pasażera można otworzyć od wewnątrz samochodu przez pociągnięcie klamki nawet, gdy są zablokowane przyciskiem blokady drzwi.



ZAMEK ANTYWŁAMANIOWY

W celu dodatkowego zabezpieczenia samochodu przy jego opuszczaniu, można włączyć zamek antywłamaniowy drzwi. Zamek antywłamaniowy elektronicznie blokuje wszystkie zamki elektryczne tak, że nie można otworzyć drzwi, nawet w przypadku wtargnięcia przez sztuczną szybę.

NIEBEZPIECZEŃSTWO

Nie należy używać zamka antywłamaniowego, jeżeli wewnątrz samochodu są ludzie. Drzwi nie można wówczas odblokować z wnętrza samochodu.

Zamek antywłamaniowy można włączyć w następujący sposób:

- Nacisnąć przycisk ZABLOKUJ dwa razy, raz po razie. Nacisnąć przycisk ZABLOKUJ jeden raz w celu zablokowania samochodu, a potem wcisnąć drugi raz (w przeciągu 3 sekund) w celu włączenia blokady antywłamaniowej.
- Włożyć kluczyk do zamka drzwi kierowcy i obrócić go dwukrotnie, raz za razem, w kierunku tyłu samochodu. Pierwszy obrót powoduje zablokowanie

zamków, a drugi włącza blokadę antywłamaniową.

W celu wyłączenia zamka antywłamaniowego wcisnąć przycisk ODBLOKUJ na kluczyku. Drzwi zostaną odblokowane.

UWAGA

Zamek antywłamaniowy działa, gdy wszystkie drzwi i tylna kłapa są zamknięte.

UWAGA

Odblokowanie drzwi zwykłym sposobem powoduje wyłączenie zamka antywłamaniowego.

CENTRALNY ZAMEK

Centralny zamek można włączyć i wyłączyć z drzwi kierowcy. Umożliwia on zablokowanie i odblokowanie wszystkich drzwi oraz tylnej kłapy z drzwi kierowcy za pomocą kluczyka lub nadajnika zdalnego sterowania (z zewnątrz) lub przycisku blokady drzwi (z wewnątrz).

BLOKADA BEZPIECZEŃSTWA

Oboje drzwi tylnych samochodu wyposażono w blokady bezpieczeństwa. Blokady takie zapobiegają przypadkowemu otwarciu tylnych drzwi przez pasażerów, zwłaszcza dzieci, poprzez pociągnięcie klamki wewnętrznej.

⚠ OSTRZEŻENIE

- | |
|---|
| <ul style="list-style-type: none"> • Nie ciągnąć za klamkę wewnętrzną, gdy blokada bezpieczeństwa znajduje się w położeniu "zablokowane".
Może to spowodować uszkodzenie klamki. |
|---|

Aby włączyć blokadę bezpieczeństwa:

1. Otworzyć tylne drzwi, które mają być zabezpieczone blokadą.
2. Odnaleźć przełącznik blokady bezpieczeństwa na krawędzi drzwi, blisko środka.
3. Włożyć kluczyk w zamek powyżej etykiety blokady bezpieczeństwa i obrócić go po pozycji poziomej.
4. Zamknąć drzwi.

Aby otworzyć tylne drzwi po uaktywnieniu blokady bezpieczeństwa, należy odblokować drzwi od wewnątrz i otworzyć je z zewnątrz.

W celu wyłączenia blokady bezpieczeństwa, włożyć kluczyk w szczelinę i obrócić do pozycji pionowej.

UWAGA

<p>Prawe i lewe drzwi tylne posiadają własną blokadę.</p>

<p>Blokady bezpieczeństwa w drzwiach prawych i lewych należy uaktywnić ręcznie, każdą z osobna.</p>



ELEKTRYCZNIE STEROWANE SZYBY

Elektryczne sterowanie szyb działa przy włączonym zapłonie (położenie ACC lub ON). Do obsługi szyb służą przyciski w podłokietnikach wszystkich drzwi.

⚠ NIEBEZPIECZEŃSTWO

Dzieci bawiące się elektrycznie sterowanymi szybami mogą doznać obrażeń w wyniku przycięcia przez szybę.

- Nie pozostawiać w samochodzie kluczyków ani dzieci bez opieki.

Nieprawidłowa obsługa szyb sterowanych elektrycznie grozi poważnymi obrażeniami ciała lub nawet śmiercią.

⚠ NIEBEZPIECZEŃSTWO

Części ciała wystawione na zewnątrz samochodu mogą zostać uderzone przez mijane pojazdy i przeszkody.

- Nie należy wystawiać żadnej części ciała na zewnątrz samochodu.

UWAGA

Szyby w drzwiach tylnych nie otwierają się do końca.



Aby podnieść szybę, pociągnąć przycisk do góry.

Aby opuścić szybę, nacisnąć przycisk w dół.

Zwolnić przycisk, gdy szyba znajdzie się w żądanym położeniu.

Regulacja każdej szyby działa przez 10 minut lub do czasu otwarcia drzwi, gdy kluczyk jest w położeniu LOCK lub po wyłączeniu zapłonu.

AUTOMATYCZNE OPUSZCZANIE SZYB

Szyba boczna po stronie kierowcy posiada funkcję automatycznego opuszczania.

W celu automatycznego otwarcia szyby, nacisnąć przełącznik do oporu i zwolnić. Szyba otworzy się automatycznie, aż do końca. Aby zatrzymać opuszczanie szyby, nacisnąć ponownie przycisk.

Aby podnieść szybę, pociągnąć do góry i przytrzymać przełącznik. Aby zatrzymać ruch szyby, zwolnić przycisk.

AUTOMATYCZNE PODNOSZENIE/ OPUSZCZANIE SZYB

Szyba boczna po stronie kierowcy posiada funkcję automatycznego podnoszenia/opuszczania.

W celu automatycznego całkowitego otwarcia szyby, nacisnąć przełącznik do oporu. W celu automatycznego całkowitego zamknięcia szyby, pociągnąć przełącznik w górę do oporu. W trybie automatycznym okno całkowicie otworzy się lub zamknie, nawet po zwolnieniu przełącznika.

W celu zatrzymania szyby w żądanym położeniu w czasie jej ruchu, pociągnąć do góry lub nacisnąć i zwolnić przełącznik, zawsze w kierunku przeciwnym do ruchu.

Funkcja zapobiegająca przycięciu

Ze względów bezpieczeństwa, w przypadku wykrycia przeszkody podczas automatycznego zamykania, szyba cofnie się automatycznie na co najmniej 11 cm.

⚠ NIEBEZPIECZEŃSTWO

Funkcja zapobiegająca przycięciu może nie działać po sześciu kolejnych cyklach otwarcia/zamknięcia szyby. Nie należy uruchamiać przełącznika otwierania/zamykania szyby bez potrzeby.

PRZYCIŚK BLOKADY ELEKTRYCZNEGO STEROWANIA SZYB

Przycisk blokady elektrycznego sterowania szyb umożliwia zablokowanie przełączników sterowania szyb z tyłu pojazdu i z przodu po stronie pasażera. Przy włączonej blokadzie tylne szyby oraz szyba z przodu po stronie pasażera mogą być otwierane i zamykane wyłącznie za pomocą przełączników na panelu sterowania w podłokietniku drzwi kierowcy.



▲▲ NIEBEZPIECZENSTWO

Dzieci bawiące się elektrycznie sterowanymi szybami mogą doznać obrażeń na skutek przycięcia. Może to być przyczyną poważnych obrażeń lub nawet śmierci.

- Gdy na tylnych fotelach znajdują się dzieci, należy włączyć blokadę elektrycznego sterowania szyb.

TYLNA KLAPA

W celu otwarcia tylnej klapy włożyć kluczyk do zamka i obrócić w lewo. Wcisnąć uchwyt znajdujący się powyżej tablicy rejestracyjnej i podnieść klapę bagażnika.

W celu zamknięcia klapy należy ją nacisnąć w dół, aby zatrzasnęła się.

Klapę tylną można również zablokować lub odblokować za pomocą centralnego zamka. Zobacz hasło „CENTRALNY ZAMEK” w indeksie.

Podczas zamykania tylnej klapy uważać, aby nie przyciąć rąk ani innych części ciała, własnych bądź innych osób.

▲▲ OSTRZEŻENIE

Podczas otwierania lub zamykania tylnej klapy należy upewnić się, że w tym obszarze nie ma żadnych przeszkód.



▲ NIEBEZPIECZEŃSTWO

Jazda z otwartą tylną klapą lub otwartą szybą tylnej klapy może powodować przedostawanie się gazów spalinowych do kabiny pasażerskiej.

- Nie jeździć z otwartą szybą tylnej klapy tylnej. Jeżeli nie można tego uniknąć, zamknąć wszystkie pozostałe szyby, włączyć wentylację w 'TRYBIE NAWIEWU ŚWIEŻEGO POWIETRZA', otworzyć środkowe i boczne wyloty nawiewu powietrza i uruchomić dmuchawę na dużej prędkości. (Zobacz hasło "WENTYLACJA" w indeksie).

Gazy spalinowe są trujące i mogą stanowić zagrożenie dla zdrowia i życia.

PRZYCIŚK ZWALNIAJĄCY SZYBĘ KLAPY TYLNEJ

Szybę klapy tylnej można również otworzyć, naciskając przycisk znajdujący się na panelu sterowania w podłokietniku drzwi kierowcy.

Szybę klapy tylnej można również otworzyć przez wciśnięcie przycisku na kluczyku zdalnego sterowania. Zobacz hasło „SYSTEM ZDALNEGO OTWIERANIA DRZWI” w indeksie.



Po otwarciu chwycić ręką szybę klapy tylnej i podnieść ją.

W celu zamknięcia szyby klapy tylnej, należy ją nacisnąć w dół, aby się zatrzasnęła. Pokrywa zablokuje się automatycznie.

▲ OSTRZEŻENIE

- Nie naciskać przycisku zwalniania szyby tylnej klapy w czasie jazdy.
- Nie jeździć z otwartą klapą tylną.



POKRYWA SILNIKA

Aby otworzyć pokrywę silnika:

1. Pociągnąć za uchwyt zwalniania pokrywy silnika, znajdujący się na dole po lewej stronie tablicy rozdzielczej.

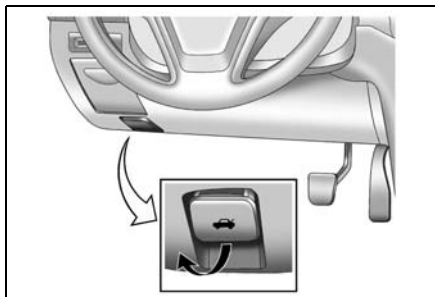

2. Sięgnąć pod przednią krawędź pokrywy silnika i nacisnąć dźwignię zwalniania pokrywy do góry.
3. Podnieść ostrożnie pokrywę. Dwa wsporniki wyposażone w amortyzatory gazowe przytrzymają otwartą pokrywę.

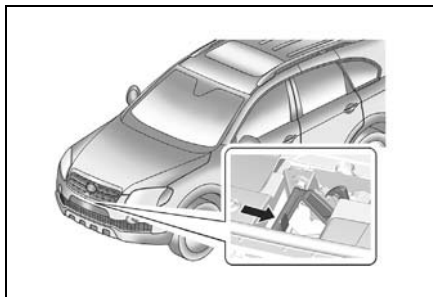

Aby zamknąć pokrywę silnika:

1. Podczas zamykania pokrywy uważać, aby nie przyciąć rąk ani innych części ciała, własnych bądź innych osób, na krawędziach między komorą i pokrywą silnika a nadwoziem.
2. Opuścić pokrywę i pozwolić, by swobodnie opadła z wysokości ok. 30 cm.
3. Sprawdzić, czy pokrywa prawidłowo się zatrzasnęła.

▲ NIEBEZPIECZEŃSTWO

Zawsze przestrzegać poniższych zaleceń:

- Przed rozpoczęciem jazdy pociągnąć za przednią krawędź pokrywy silnika w celu sprawdzenia, czy jest prawidłowo zamknięta.
- Nie ciągnąć za uchwyt zwalniania pokrywy silnika podczas jazdy.
- Nie jeździć z otwartą pokrywą silnika.
- Otwarta pokrywa silnika ogranicza widoczność kierowcy.

Jazda z otwartą pokrywą silnika może być przyczyną wypadku, a w konsekwencji doprowadzić do uszkodzenia samochodu lub innego mienia, odniesienia obrażeń ciała lub nawet śmierci.

OŚWIETLENIE WNĘTRZA

NIEBEZPIECZEŃSTWO

- **Unikać używania oświetlenia sufitowego i lampek punktowych w czasie jazdy nocą.**
Oświetlenie kabiny zmniejsza widoczność w ciemnościach i może być przyczyną kolizji.

OŚWIETLENIE SUFITOWE

Aby włączyć oświetlenie sufitowe, nacisnąć przycisk.

Aby wyłączyć oświetlenie, ponownie nacisnąć przycisk.

Centralne/tylne lampki sufitowe zaświecą się po otwarciu drzwi lub tylnej klapy. Po otwarciu drzwi lub klapy tylnej, lampy świecą się jeszcze przez około 10 minut. Jeżeli drzwi i klapa tylna zostaną zamknięte, lampy sufitowe będą wygaszać się stopniowo przez około 10 sekund, zamiast natychmiastowego wyłączenia.

LAMPKI PUNKTOWE

Aby włączyć przednią lampkę punktową, nacisnąć przycisk.

Ponowne naciśnięcie spowoduje wyłączenie lampki.

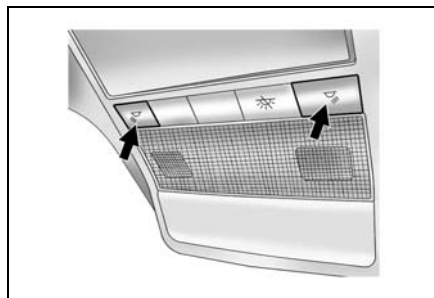
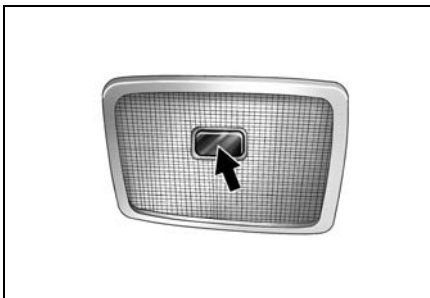

Naciskając przycisk można wyłączyć lampki sufitowe (gdy przycisk nie jest wciśnięty), światło w drzwiach przednich oraz lampkę oświetlenia stacyjki.

ŚWIATŁO W DRZWIACH PRZEDNICH

Lampki oświetlenia progu w drzwiach przednich zapalają się przy otwieraniu drzwi. Po otwarciu drzwi, lampki świecą jeszcze przez około 10 minut. Po zamknięciu wszystkich drzwi oświetlenie pozostaje włączone przez około 10 sekund, a następnie gaśnie.

Lampki oświetlenia progów w drzwiach przednich można wyłączyć od razu poprzez wciśnięcie przycisku znajdującego się w podsufitce.

SCHOWEK NA OKULARY

Aby otworzyć schowek na okulary za lampką punktową, nacisnąć tylną część pokrywy.

Aby ją zamknąć, nacisnąć pokrywkę, aż do zatrzaśnięcia.

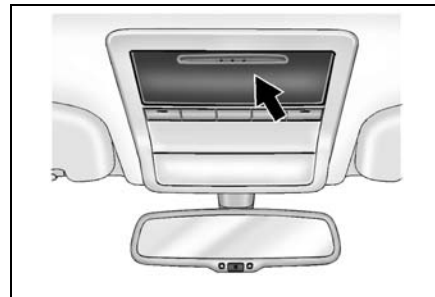
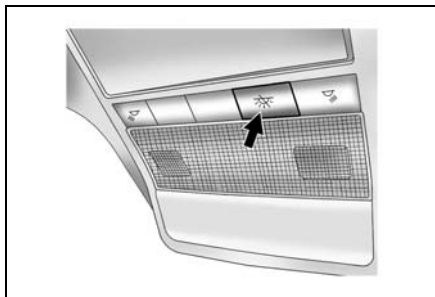

ELEKTRYCZNIE STEROWANE OKNO DACHOWE

Elektryczne sterowanie okna dachowego działa przy włączonym zapłonie (położenie ACC lub ON).

⚠ OSTRZEŻENIE

Zawsze przestrzegać poniższych zaleceń:

- Nie wystawiać żadnej części ciała przez otwarte okno dachowe.
- Przed zamknięciem lub otwarciem okna dachowego sprawdzić, czy w jego otworze nie znajdują się żadne przedmioty lub części ciała.
- Nie stawiać ciężkich przedmiotów na oknie dachowym ani w jego pobliżu.
- Oczyszczać okolice okna dachowego ze śniegu i lodu lub innych zanieczyszczeń.
- Zamykać okno dachowe do końca, gdy samochód jest pozostawiany bez nadzoru.

Podobnie jak w każdej innej sytuacji, wszystkie osoby przebywające w samochodzie muszą mieć zapięte pasy bezpieczeństwa, bez względu na fakt, czy okno dachowe jest otwarte czy też zamknięte.

Nieprzestrzeganie powyższych zaleceń może spowodować obrażenia ciała lub uszkodzenie samochodu.

PRZESUWANIE OKNA DACHOWEGO

- Aby otworzyć okno dachowe, nacisnąć przycisk do tyłu. Po naciśnięciu przycisku w przód, w górę lub w dół, okno dachowe otworzy się automatycznie na ok. 350 mm. Kolejne naciśnięcie przycisku w tył spowoduje całkowite otwarcie okna dachowego.
- Aby zamknąć okno dachowe, nacisnąć i przytrzymać przycisk do przodu, w górę lub w dół.

Zwolnić przycisk, gdy okno dachowe znajdzie się w wymaganym położeniu.

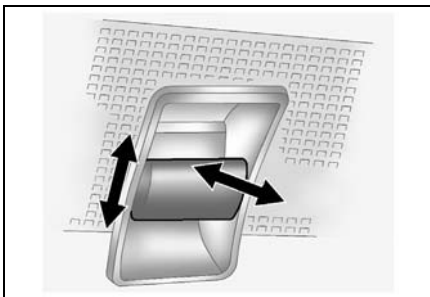

UCHYLANIE OKNA DACHOWEGO

- Aby podnieść okno dachowe, wcisnąć i przytrzymać przycisk w górę. Zwolnić przycisk, gdy okno dachowe znajdzie się w wymaganym położeniu.
- Aby zamknąć okno do położenia wyjściowego, nacisnąć i przytrzymać przycisk w dół. Zwolnić przycisk, gdy okno dachowe znajdzie się w wymaganym położeniu.

UWAGA

Regulacja okna dachowego działa przez 10 minut lub do czasu otwarcia drzwi, gdy kluczyk jest w położeniu LOCK lub po wyłączeniu zapłonu.

⚠ OSTRZEŻENIE

Od czasu do czasu należy sprawdzać szynę prowadzącą pod względem czystości, a w przypadku, gdy dojdzie do nagromadzenia się zabrudzeń, należy ją oczyścić. Jeżeli wokół gumowych elementów okna dachowego nagromadzą się zabrudzenia, jego przemieszczaniu będą towarzyszyć nieprzyjemne odgłosy.

ZEGAR CYFROWY

Gdy kluczyk zapłonu znajduje się w położeniu ACC lub ON, zegar cyfrowy pokazuje godzinę. Zegar cyfrowy posiada trzy przyciski nastawcze.

H: Przycisk godziny.

- Krótkie naciśnięcie tego przycisku powoduje zwiększenie wskazania o 1 godzinę.
- Aby zwiększyć wskazanie o więcej niż 1 godzinę, nacisnąć i przytrzymać przycisk H do momentu wyświetlenia żądanej wartości.

M: Przycisk minut

- Krótkie naciśnięcie tego przycisku powoduje zwiększenie wskazania o 1 minutę.
- Aby zwiększyć wskazanie o więcej niż 1 minutę, nacisnąć i przytrzymać przycisk M do momentu wyświetlenia żądanej wartości.



S: Przycisk ustawiania.

Naciśnięcie tego przycisku powoduje wyzerowanie wskazania czasu do najbliższej pełnej godziny.

- Przykładowo, naciśnięcie przycisku, gdy zegar wskazuje godzinę pomiędzy 8:00 a 8:29, spowoduje ustawienie godziny 8:00.
- Natomiast naciśnięcie przycisku pomiędzy godziną 8:30 a 8:59 spowoduje ustawienie godziny 9:00.

UWAGA

Należy pamiętać, że zegar trzeba ustawić każdorazowo po odłączeniu i ponownym podłączeniu akumulatora lub po wymianie bezpiecznika.

ZAPALNICZKA I GNIAZDKO ELEKTRYCZNE

OSTRZEŻENIE

Wkład włączonej zapalniczki może być bardzo gorący.

- Nie wolno dotykać wkładu zapalniczki, ani pozwalać dzieciom na obsługiwanie lub bawienie się zapalniczką.

Rozgrzany wkład może wywołać obrażenia ciała lub uszkodzić samochód bądź inne przedmioty.



W celu użycia zapalniczki:

- Ustawić wyłącznik zapłonu w położeniu ACC lub ON.
- Wcisnąć zapalniczkę do oporu.

Zapalniczka odskoczy automatycznie po nagraniu się do właściwej temperatury.

⚠ OSTRZEŻENIE

Przegrzanie zapalniczki grozi uszkodzeniem elementu grzejnego i samej zapalniczki.

- Nie trzymać za zapalniczkę w czasie nagrzewania.

Może to spowodować jej przegrzanie.

⚠ OSTRZEŻENIE

Użycie uszkodzonej zapalniczki może być niebezpieczne.

- **Jeżeli nagrzana zapalniczka nie odskoczy samoczynnie w ciągu 30 sekund, wyciągnąć ją i zwrócić się do warsztatu w celu usunięcia usterki. Zalecamy korzystanie z usług autoryzowanego serwisu Chevroleta.**

Uszkodzona zapalniczka może spowodować obrażenia ciała i uszkodzenie samochodu.

Regulacja zapalniczki działa przez 10 minut lub do czasu otwarcia drzwi, gdy kluczyk jest w położeniu LOCK lub po wyłączeniu zapłonu.

GNIAZDKO ELEKTRYCZNE

Gniazdko elektryczne można wykorzystać do podłączania urządzeń elektrycznych takich, jak telefony komórkowe, golarki itp.

Gniazdko elektryczne znajduje się poniżej tylnych uchwytów na napoje. Drugie gniazdko elektryczne znajduje się z lewej strony w bagażniku.

Przed użyciem gniazdka należy wyciągnąć zaślepkę. Gdy gniazdko nie jest używane, zaślepkę należy założyć z powrotem.

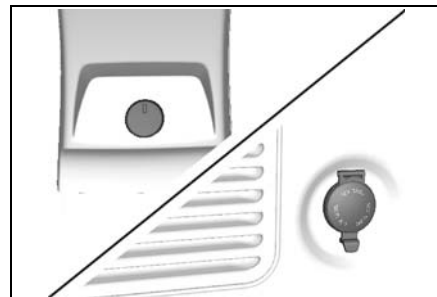

PRZENOŚNA POPIELNICZKA

⚠ OSTRZEŻENIE

Może nastąpić rozładowanie akumulatora.

- Wyłączyć wszystkie urządzenia elektryczne nie używane przez dłuższy okres czasu. Zapobiegnie to uszkodzeniu akumulatora.

UWAGA

Maksymalne obciążenie gniazdka elektrycznego wynosi 12V-10A. Podłączenie urządzenia elektrycznego o poborze mocy większym od 12V-10A spowoduje automatyczne odcięcie zasilania. Używać wyłącznie urządzeń zgodnych ze specyfikacjami.

Automatyczne odcięcie zasilania spowoduje przepalenie bezpiecznika.

⚠ OSTRZEŻENIE

Papierosy i inne wyroby tytoniowe mogą powodować zapalenie się zawartości popielniczki.

- Nie wkładać do popielniczki papieru ani innych materiałów łatwopalnych.

Zapalenie się zawartości popielniczki może spowodować obrażenia ciała oraz uszkodzenie samochodu i innego mienia.

Nie wkładać do popielniczki papieru ani innych materiałów łatwopalnych.

Aby otworzyć popielniczkę, delikatnie unieść jej pokrywę. Po użyciu mocno zamknąć pokrywę.

Aby zdemontować popielniczkę w celu jej opróżnienia, lekko przekręcić górną część popielniczki w lewo i wyjąć ją.



WYŁĄCZNIK OGRZEWANIA FOTEŁA

Włączniki ogrzewania foteli znajdują się w konsoli środkowej.

W celu ogrzania fotela:

1. Włączyć zapłon.
2. Naciśnąć włącznik ogrzewania wybranego fotela. Spowoduje to podświetlenie kontrolki w przycisku.

Ponowne naciśnięcie włącznika powoduje wyłączenie ogrzewania. Kontrolka w przycisku zgaśnie.



⚠ NIEBEZPIECZEŃSTWO

Długotrwałe korzystanie z funkcji ogrzewania foteli może spowodować oparzenia u siedzących w samochodzie osób oraz uszkodzenie delikatnych tkanin ubraniowych.

- Nie włączać ogrzewania foteli na długi czas, jeżeli siedzące w samochodzie osoby mają na sobie ubranie z cienkiego materiału.

⚠ OSTRZEŻENIE

Istnieje możliwość uszkodzenia elementów grzewczych wewnątrz foteli przednich.

- Nie poddawać foteli przednich działaniu dużych sił.

⚠ OSTRZEŻENIE

Jeżeli temperatura ciągle wzrasta, należy wyłączyć układ i zwrócić się do warsztatu. Zalecamy korzystanie z usług autoryzowanego serwisu Chevroleta.

SYGNAŁ DŹWIĘKOWY

W celu użycia sygnału dźwiękowego, należy nacisnąć przycisk z symbolem trąbki znajdujący się po bokach koła kierownicy.

Sygnał dźwiękowy można włączyć niezależnie od położenia wyłącznika zapłonu.



UCHWYTY NA NAPOJE

Uchwyty na napoje znajdują się na konsoli przedniej i w podłokietniku drugiego rzędu foteli.

Aby użyć tylnego uchwyty na napoje, nacisnąć przycisk znajdujący się powyżej uchwyty. Uchwyt wysunie się automatycznie.

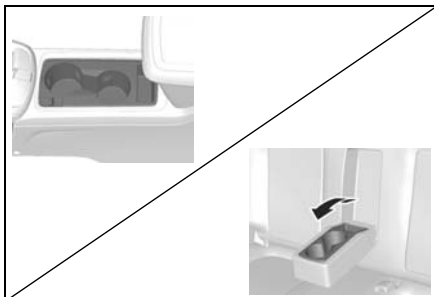

SCHOWEK PODRĘCZNY

▲ OSTRZEŻENIE

W razie kolizji lub gwałtownego hamowania otwarty schowek może stwarzać zagrożenie.

- **Nie jeździć z otwartym schowkiem. Otwarty schowek może w razie kolizji spowodować obrażenia ciała lub doprowadzić do uszkodzenia samochodu.**

Aby otworzyć schowek, pociągnąć do góry uchwyt w jego drzwiczkach, zapali się oświetlenie schowka. Aby zamknąć schowek, mocno popchnąć drzwiczki, oświetlenie schowka zgaśnie.

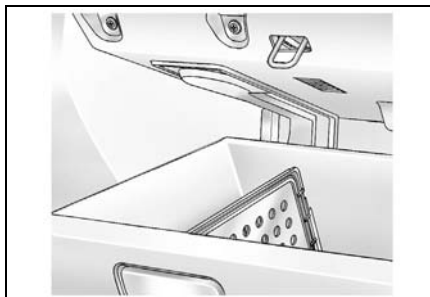

Wewnętrzną przegrodę można wyjąć w celu przechowywania większych przedmiotów.

Po usunięciu przegrody wewnętrznej, należy ją umieścić w szczelinie po lewej stronie schowka.

SCHOWEK W KONSOLI ŚRODKOWEJ

SCHOWEK PRZEDNI

Aby otworzyć schowek w konsoli, pociągnąć dźwigenkę do góry i unieść pokrywkę.

W celu zamknięcia schowka należy opuścić pokrywkę i docisnąć ją, aż do zatrzaśnięcia.

Aby skorzystać z drugiego pojemnika w konsoli, nacisnąć i pchnąć dźwigenkę na uchwycie na napoje.

SZCZELINA NA KARTĘ

Kartę należy włożyć w szczelinę.

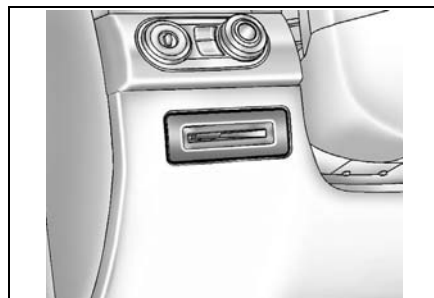
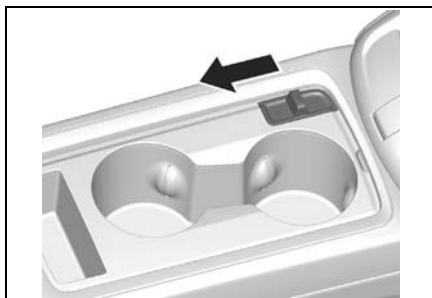

SCHOWEK NA MONETY

Aby otworzyć schowek na monety, pociągnąć do siebie uchwyt w jego pokrywie.

W celu zamknięcia schowka, należy mocno nacisnąć pokrywę.

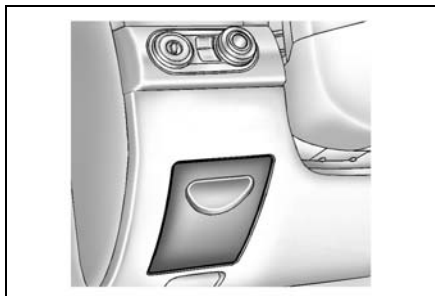

OSŁONA PRZESTRZENI BAGAŻOWEJ

Osłona przestrzeni bagażowej umożliwia zasłonięcie bagażu lub innego ładunku przewożonego w przestrzeni bagażowej.

Aby rozwinąć osłonę, pociągnąć za uchwyt, a następnie umieścić zaczepy w szczelinach znajdujących się po obydwu stronach otworu klapy tylnej.

Aby zwinąć osłonę, lekko ją pociągnąć, a następnie zwolnić uchwyt. Osłona zwinie się automatycznie.

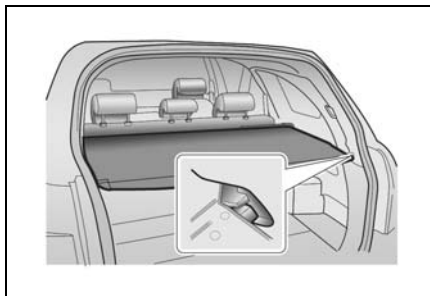

SCHOWEK POD FOTELEM PASAŻERA Z PRZODU

Aby skorzystać ze schowka pod fotelem pasażera z przodu, unieść jego krawędź i pociągnąć w kierunku tablicy rozdzielczej. Popchnąć schowek w kierunku siedzenia, aby powrócić do położenia wyjściowego.

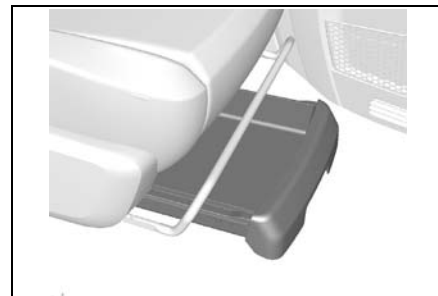

SIATKA PODŁOGOWA BAGAŻNIKA

Siatka podłogowa bagażnika powstrzymuje lżejsze ładunki przed przesuwaniem się na ostrych zakrętach lub podczas gwałtownego ruszania bądź hamowania.

Cztery zaczepy siatki należy przyczepić do metalowych pierścieni znajdujących się w każdym rogu podłogi.

SIATKA BAGAŻOWA

Małe bagaże można przewozić w opcjonalnej siatce bagażowej.

W celu założenia siatki należy zawiesić każde ogniwo w górnym rogu siatki na obu kotwiczkach tylnego panelu, a dwa haki siatki przyczepić do metalowych pierścieni znajdujących się w obu dolnych narożnikach podłogi.

⚠ OSTRZEŻENIE

Siatka bagażowa służy do przewożenia małych bagaży.

- W siatce bagażowej nie należy przewozić ciężkich przedmiotów.

SCHOWEK POD PŁYTĄ PODŁOGI

Pod podłogą bagażnika znajduje się schowek.

Aby uzyskać dostęp do schowka, podnieść płytę podłogową za uchwyt.

⚠ OSTRZEŻENIE

W schowkach nie należy umieszczać przedmiotów wystających ponad ich górną krawędź. W przeciwnym razie może dojść do uszkodzenia schowka lub płyty podłogi.

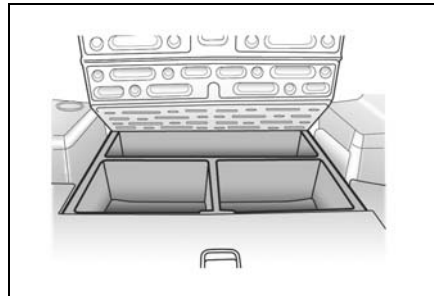
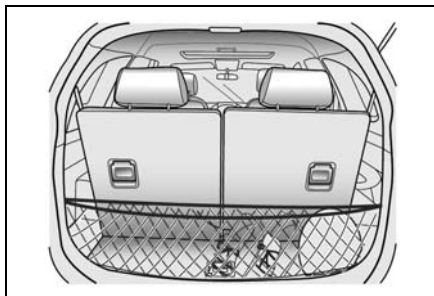
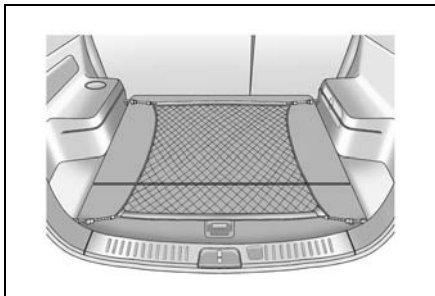

SCHOWKI W PRZEDZIALE BAGAŻOWYM

Po obu stronach podłogi przedziału bagażowego znajdują się tacki.

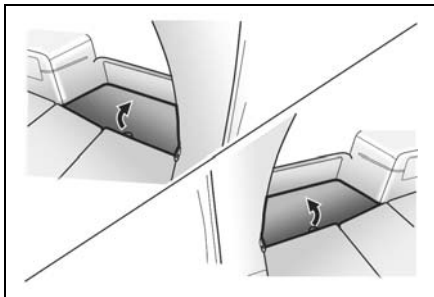

OSŁONY PRZECIWSŁONECZNE

Samochód jest wyposażony w wyściełane osłony przeciwsłoneczne, chroniące kierowcę i pasażerów przed oślepieniem światłem słonecznym.

Osłony można odchylać w górę i w dół oraz na boki.

Z tyłu osłony przeciwsłonecznej znajduje się podręczne lusterko (po obu stronach) i uchwyt na bilety (tylko po stronie kierowcy).

Po otwarciu pokrywy lusterka podręcznego, zaświeci się lampka osłony przeciwsłonecznej.

Jeżeli samochód jest wyposażony w funkcję rozkładania osłony przeciwsłonecznej po stronie kierowcy, osłonę można odczepić od środkowego mocowania i przesunąć ją na prowadnicę w jedną i drugą stronę.

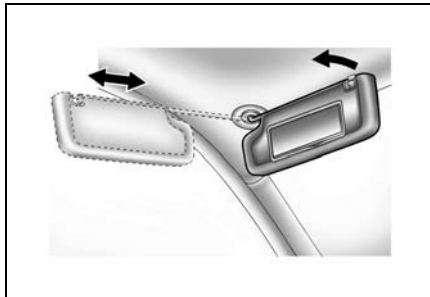

UCHWYT GÓRNY Z WIESZAKIEM NA UBRANIE

Samochód jest wyposażony w uchwyty nad drzwiami pasażera z przodu oraz drzwiami tylnymi. Uchwyt nad każdymi drzwiami tylnymi dodatkowo posiada wieszak na ubranie.

Aby skorzystać z uchwytu, pociągnąć go w dół i przytrzymać. Po zwolnieniu uchwyt samoczynnie powróci do poprzedniej pozycji.

Pasażerowie mogą wykorzystywać uchwyty jako pomoc przy wsiadaniu/wysiadaniu z samochodu lub w celu przytrzymania się podczas brawurowej jazdy.



⚠ OSTRZEŻENIE

Wieszanie ubrań na uchwycie górnym może ograniczać widoczność z fotela kierowcy.

- Nie wieszać niczego na górnych uchwytach, jeżeli nie są one wyposażone w wieszaki na ubrania. Pogorszona widoczność może być przyczyną wypadku, a w konsekwencji doprowadzić do odniesienia obrażeń ciała i uszkodzenia samochodu lub innego mienia.

BAGAŻNIK DACHOWY

Bagażnik dachowy można wykorzystać do przewożenia dodatkowego ładunku lub nieporęcznych przedmiotów (np. rowerów), które lepiej jest przewozić na zewnątrz samochodu. Bagażnik jest wyposażony w szyny boczne, mocowane do dachu. Więcej informacji o przewożeniu bagażu na dachu oraz związanych z tym przepisach można uzyskać w autoryzowanym serwisie.

Upewnić się, że ładunek jest równomiernie rozłożony na szynach bocznych lub poprzecznych. Nie wolno umieszczać ładunku na powierzchni dachu.

Załadowany bagażnik powoduje zmianę punktu ciężkości pojazdu. Zachować ostrożność w czasie jazdy przy bocznym wietrze i nie rozpędzać samochodu do dużych prędkości.

W celu ochrony przed uszkodzeniem lub zgubieniem ładunku należy często sprawdzać, czy jest on dobrze zamocowany.

⚠ NIEBEZPIECZEŃSTWO

- Przewożenie ładunków wystających poza bagażnik dachowy może narazić samochód na silne działanie wiatru. Może to spowodować utratę panowania nad samochodem. Następstwem tego może być zerwanie ładunku z bagażnika dachowego, co z kolei może spowodować kolizję, również z udziałem innych pojazdów, oraz zniszczenie samochodu. Nigdy nie przewozić ładunków dłuższych lub szerszych niż bagażnik dachowy.
- Załadowany bagażnik dachowy wpływa na zmianę środka ciężkości pojazdu. Nie należy jeździć z dużymi prędkościami. Należy uważać w czasie jazdy przy bocznym wietrze. Niezastosowanie się do tego zalecenia może spowodować uszkodzenie samochodu lub obrażenia ciała.
- Maksymalne obciążenie bagażnika dachowego wynosi 100 kg. Podczas załadunku samochodu nie należy przekraczać jego maksymalnej ładowności.

ANTENA

Antena znajduje się w tylnej szybie bocznej i szybie tylnej klapy. Powierzchnia wewnętrzna szyby musi być wolna od zarysowań, a linie nienaruszone. Jeżeli wewnętrzna powierzchnia została uszkodzona, mogą wystąpić zakłócenia odbioru programów radiowych.

OSTRZEŻENIE

Użycie żyletki lub innego ostrego przedmiotu do czyszczenia wewnętrznej powierzchni szyb może uszkodzić antenę i spowodować zakłócenia w pracy radia. Gwarancja nie obejmuje naprawy tego typu uszkodzeń. Nie należy czyścić wewnętrznej powierzchni szyby ostrymi narzędziami.

3

PROWADZENIE SAMOCHODU

- DOCIERANIE SILNIKA 3-2
- ZALECENIA ODNOŚNIE PROWADZENIA SAMOCHODU 3-2
- PALIWO 3-4
- REGULACJA LUSTEREK 3-7
- REGULACJA KIEROWNICY 3-10
- UKŁAD KIEROWNICZY ZE WSPOMAGANIEM ZALEŻNYM OD PRĘDKOŚCI JAZDY 3-11
- STACYJKA 3-11
- URUCHAMIANIE SILNIKA 3-13
- PROWADZENIE SAMOCHODU 3-15
- HAMULCE 3-20
- NAPĘD NA WSZYSTKIE KOŁA 3-26
- UKŁAD STABILIZACJI TORU JAZDY 3-26
- UKŁAD WSPOMAGANIA ZJAZDU ZE WZNIESIEŃ 3-28
- UKŁAD TURBODOŁADOWANIA 3-30
- WSKAZÓWKI ODNOŚNIE PROWADZENIA SAMOCHODU 3-31
- CIĄGNĘCIE PRZYCZEPY 3-37
- GAZY SPALINOWE 3-45
- OCHRONA ŚRODOWISKA 3-46

DOCIERANIE SILNIKA

W celu poprawy sprawności silnika, zoptymalizowania zużycia paliwa i zapewnienia długoletniej bezproblemowej eksploatacji, przez kilkaset pierwszych kilometrów stosować się do poniższych zaleceń:

- Unikać ruszania z całkowicie wciśniętym pedałem przyspieszenia.
- Przed rozpoczęciem jazdy rozgrzać silnik.
- Nie dopuszczać do wysokich prędkości obrotowych silnika.
- Unikać gwałtownego hamowania, za wyjątkiem sytuacji awaryjnych. Pozwoli to na prawidłowe dotarcie hamulców.
- Aby nie dopuścić do uszkodzenia silnika oraz w celu oszczędzania paliwa, unikać gwałtownego ruszania, dużych przyspieszeń i długotrwałej jazdy z dużą prędkością.
- Unikać przyspieszania z całkowicie wciśniętym pedałem przyspieszenia na niskich biegach.
- Nie holować innych pojazdów.

ZALECENIA ODNOŚNIE PROWADZENIA SAMOCHODU

PRZED WEJŚCIEM DO SAMOCHODU

NIEBEZPIECZEŃSTWO

- **Sprawdzić, czy żarówki wszystkich świateł zewnętrznych, reflektory, kierunkowskazy i kontrolki ostrzegawcze są czyste i działają prawidłowo. Przestrzeganie tych zaleceń zmniejsza ryzyko wypadku, a tym samym pomaga uniknąć obrażeń ciała lub uszkodzenia samochodu.**
- Sprawdzić, czy wszystkie szyby, lusterka wewnętrzne i zewnętrzne, żarówki i reflektory są czyste i działają prawidłowo.
- Sprawdzić pod samochodem, czy nie ma przecieków.
- Sprawdzić poziomy oleju silnikowego oraz innych płynów w komorze silnika.
- Sprawdzić wzrokowo ogumienie pod kątem uszkodzeń lub niewłaściwego ciśnienia powietrza, a także pod kątem ciał obcych uwięzionych w nacięciach bieżnika.
- W razie potrzeby podjąć działania zaradcze.

PRZED ROZPOCZĘCIEM JAZDY

NIEBEZPIECZEŃSTWO

Przedmioty leżące swobodnie na tablicy rozdzielczej lub na półce przy tylnej szybie mogą ograniczać widoczność.

- **Wszystkie przedmioty leżące swobodnie na tablicy rozdzielczej lub na półce przy tylnej szybie należy usunąć.**

W razie kolizji lub nagłego hamowania przedmioty te mogą ponadto przemieszczać się w sposób niekontrolowany, powodując obrażenia ciała lub uszkodzenie samochodu.

- Przed rozpoczęciem użytkowania należy zapoznać się z samochodem, jego wyposażeniem oraz zaleceniami dotyczącymi bezpiecznej jazdy i eksploatacji.
- Ustawić swój fotel w wygodnej pozycji.
- Ustawić lusterko wewnętrzne i lusterka zewnętrzne.
- Upewnić się, czy wszyscy pasażerowie w samochodzie zapięli swoje pasy bezpieczeństwa.

- Sprawdzić działanie kontrolki ostrzegawczych po włączeniu zapłonu.
- Sprawdzić wszystkie wskaźniki.
- Zwolnić hamulec postojowy, upewniając się, czy kontrolka stanu hamulca postojowego zgasła.

NIEBEZPIECZEŃSTWO

- **Przed rozpoczęciem jazdy należy upewnić się, czy wszyscy pasażerowie zapięli swoje pasy bezpieczeństwa.**
- **Sprawdzić, czy wszystkie szyby, lusterka zewnętrzne, żarówki i reflektory są czyste i działają prawidłowo.**

OSTRZEŻENIE

Pasażerowie lub ładunek zawsze powinni być równomiernie rozmieszczeni na fotelach przednich oraz w fotelach w rzędzie drugim i trzecim.

W CZASIE JAZDY

Kierowca samochodu ponosi odpowiedzialność za bezpieczeństwo własne, pasażerów oraz pozostałych użytkowników drogi. W związku z tym, całą swoją uwagę musi skupić na prowadzeniu samochodu. Większość kolizji drogowych wynika z osłabienia koncentracji kierowcy lub rozproszenia jego uwagi. Uwaga kierowcy powinna być przez cały czas skupiona na drodze, znajdujących się w pobliżu pojazdach oraz innych obiektach.

Obecnie jednym z największych zagrożeń dla bezpieczeństwa ruchu drogowego jest korzystanie w czasie jazdy z telefonów komórkowych bez zestawu głośnomówiącego. Badania wykazały, że taka praktyka zwiększa ryzyko wypadku. Przynajmniej jedno badanie naukowe wykazało, że korzystanie z dowolnego telefonu— z zestawem głośnomówiącym lub bez— zwiększa ryzyko kolizji o 400%.

Podobnie, używanie telefonów, radia CB oraz innych urządzeń elektronicznych, jak komputery, organizery, gry, wideo, systemy GPS i inne urządzenia nawigacyjne, zwiększa ryzyko kolizji. Stanowczo odradzamy korzystanie z urządzeń elektronicznych w czasie prowadzenia samochodu.

W niektórych krajach obowiązują już przepisy zabraniające korzystania w czasie jazdy z telefonów komórkowych bez zestawów głośnomówiących, a w innych rozważa się ich wprowadzenie.

NIEBEZPIECZEŃSTWO

Bezpieczna jazda wymaga od kierowcy całkowitego skupienia oraz umiejętności właściwej oceny sytuacji na drodze i kierowania się zdrowym rozsądkiem. Należy unikać, a przynajmniej ograniczać czynniki powodujące dekoncentrację w czasie prowadzenia samochodu. Do czynności mogących powodować rozproszenie uwagi kierowcy należą:

- odbieranie połączeń przychodzących na telefon komórkowy lub samochodowy;
- wykonywanie połączeń wychodzących z telefonu komórkowego lub samochodowego;
- dokonywanie regulacji ustawienia fotela, kierownicy lub lusterek;
- używanie innych urządzeń elektronicznych;
- korzystanie z map lub innych materiałów drukowanych;

(Ciąg dalszy)

NIEBEZPIECZEŃSTWO

(Ciąg dalszy)

- odpinanie lub zapinanie pasa bezpieczeństwa;
- szukanie drobnych przy zbliżaniu się do bramki opłat drogowych; lub
- inne czynności, odwracające uwagę kierowcy od bezpiecznej obsługi i prowadzenia samochodu.

Wykonywanie takich czynności znacznie zwiększa ryzyko kolizji groźących obrażeniami ciała lub nawet śmiercią.

Czynności takie należy w miarę możliwości zaplanować i wykonać przed rozpoczęciem jazdy albo po bezpiecznym zatrzymaniu samochodu.

PALIWO

ZALECENIA ODNOŚNIE PALIWA

Należy używać wyłącznie paliwa bezołowiowego o liczbie minimalnej oktanowej 95.

Jakość paliwa i zawarte w nim domieszki mają istotny wpływ na moc wyjściową, osiągi i trwałość silnika.

Paliwo o zbyt niskiej liczbie oktanowej może powodować spalanie stukowe w silniku.

OSTRZEŻENIE

- Stosowanie paliwa o liczbie oktanowej niższej od 95 może spowodować uszkodzenie silnika. (W niektórych krajach możliwe jest używanie benzyny bezołowiowej o liczbie oktanowej 91. Więcej informacji można uzyskać w autoryzowanym serwisie).
- Używanie etyliny spowoduje uszkodzenie układu wydechowego i utratę gwarancji.

UWAGA

Jako zabezpieczenie przed przypadkowym użyciem etyliny, końcówki dyszy dystrybutora z paliwem tego typu są większe i nie będą pasować do wlewu paliwa w tym samochodzie.

Nie używać metanolu

W tym samochodzie nie należy stosować paliw zawierających metanol.

Paliwo tego rodzaju może pogorszyć osiągi samochodu i uszkodzić elementy układu paliwowego.

OSTRZEŻENIE

Stosowanie metanolu może spowodować uszkodzenie układu paliwowego. Uszkodzenia powstałe w ten sposób nie są objęte Gwarancją samochodu.

Użytkowanie samochodu w innych krajach

Podróżując samochodem za granicę należy:

- Przestrzegać wszystkich przepisów dotyczących rejestracji i ubezpieczenia samochodu.
- Sprawdzić dostępność odpowiedniego paliwa.

PALIWO DO SILNIKA WYSOKOPRĘŻNEGO

Silniki wysokoprężne muszą być zasilane wyłącznie powszechnie dostępnym w sprzedaży olejem napędowym spełniającym specyfikację normy DIN EN 590. Nie wolno stosować olejów napędowych używanych w żegludzie, oleju opałowego, czy też paliw całkowicie bądź częściowo pochodzenia roślinnego, takich jak olej rzepakowy lub biodiesel, Aquazole i podobne substancje.

Przepływ i przesączalność oleju napędowego zależą od temperatury.

Z tego względu w okresie zimowym na stacjach są dostępne oleje napędowe o ulepszonej charakterystyce własności w niskich temperaturach. Należy pamiętać o napełnieniu zbiornika paliwem zimowym przed nadejściem sezonu zimowego.

⚠ OSTRZEŻENIE

Jeśli używane jest nieodpowiednie paliwo lub do zbiornika paliwa wprowadzono niewłaściwe dodatki paliwowe, silnik i katalizator mogą zostać poważnie uszkodzone.

⚠ OSTRZEŻENIE

Przy tankowaniu należy zawsze upewnić się, czy do zbiornika wlewane jest właściwe paliwo (benzyna lub olej napędowy).

Zasilenie silnika wysokoprężnego benzyną może spowodować poważne uszkodzenie samochodu.

Jeśli pojazd wyposażony jest w silnik wysokoprężny, przed tankowaniem na pokrywcę wlewu paliwa należy sprawdzić, jakie paliwo jest właściwe.

UZUPEŁNIANIE PALIWA

1. Wyłączyć silnik.
2. Odblokować drzwi naciskając przycisk odblokowania zamków drzwi na nakładce pokrycia drzwi kierowcy. Zobacz hasło "ZAMKI DRZWI" w indeksie, aby uzyskać więcej informacji. Kłapkę wlewu paliwa można łatwo otworzyć ręką. Wlew paliwa znajduje się z lewej strony z tyłu samochodu.

UWAGA

Jeżeli przy niskiej temperaturze zewnętrznej kłapka wlewu paliwa nie otwiera się, należy w nią lekko postukać, a następnie spróbować ponownie ją otworzyć.

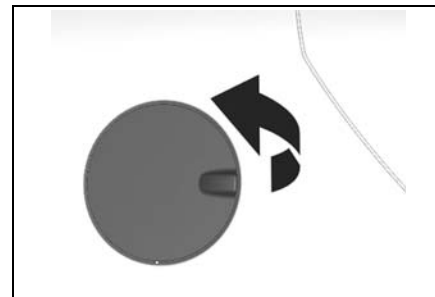

3. Powoli obrócić korek wlewowy w lewo. Jeżeli pojawi się syczenie, odczekać, aż ustanie przed całkowitym wykręceniem korka.
4. Zdjąć korek. Korek jest przymocowany do samochodu. Umieścić korek w uchwycie po wewnętrznej stronie klapyki wlewu paliwa.



NIEBEZPIECZEŃSTWO

Opary paliwa są bardzo łatwopalne.

- Nie zbliżać do benzyny źródeł otwartego ognia lub iskier ani innych żarzących się przedmiotów.
- Wyłączyć silnik.

Zapalenie się oparów benzyny grozi poważnymi oparzeniami ciała oraz uszkodzeniem samochodu.



OSTRZEŻENIE

Unikać rozlania benzyny na lakierowane powierzchnie samochodu.

- Benzynę rozlaną na lakier samochodu należy jak najszybciej splukać czystą, zimną wodą.
Benzyna może uszkodzić lakier.

5. Po zatankowaniu założyć korek na miejsce. Przekręcać go w prawo, aż pojawi się kilka charakterystycznych kliknięć.
6. Zamknąć klapkę wlewu paliwa.

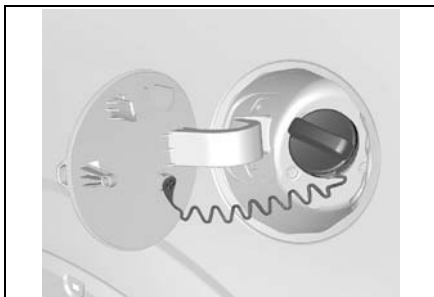

Uzupełnianie paliwa z beczek lub przenośnych kanistrów

▲ NIEBEZPIECZEŃSTWO

Ze względów bezpieczeństwa dystrybutory, pompy i węże dystrybutorów paliwa muszą być odpowiednio uziemione. Zgromadzony ładunek elektrostatyczny może spowodować zapłon oparów benzyny, co grozi oparzeniami lub uszkodzeniem samochodu.

Zawsze przestrzegać poniższych zaleceń:

- Podczas napełniania zbiornika paliwa używać uziemionych pomp z integralnie uziemionymi węzami i dystrybutorami.
- Nie wolno napełniać kanistra znajdującego się w samochodzie. Należy go wyjąć i postawić na ziemi.
- Przed rozpoczęciem dozowania paliwa należy zetknąć końcówkę węża z wewnętrzną krawędzią otworu wlewu paliwa. Kontakt ten należy utrzymywać do zakończenia tankowania.
- Nie zbliżać do benzyny źródeł otwartego ognia lub iskier ani żarzących się przedmiotów.

REGULACJA LUSTEREK

LUSTERKA ZEWNĘTRZNE REGULOWANE ELEKTRYCZNIE

Lusterka zewnętrzne należy ustawić w taki sposób, aby kierowca widział oba boki samochodu oraz drogę z tyłu po obu stronach.

Ustawienie lusterek zewnętrznych można regulować w górę lub w dół oraz w lewo lub prawo za pomocą przełącznika umieszczonego na tablicy rozdzielczej po stronie kierowcy, poniżej bocznego wylotu powietrza. Zapłon musi być włączony (kluczyk w pozycji ACC lub ON), aby regulacja lusterek działała. Lusterka można regulować również do 10 minut lub do czasu otwarcia drzwi po ustawieniu stacyjki wyłącznika zapłonu w pozycji LOCK lub wycięciu kluczyka ze stacyjki.

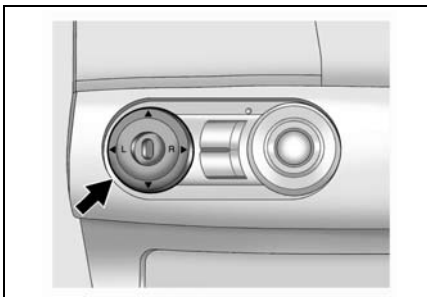

1. Wybrać lusterko do regulacji, przesuwając przełącznik w pozycję "L" dla lusterka lewego lub w pozycję "R" dla lusterka prawego.
2. Wyregulować ustawienie wybranego lusterka w górę, w dół, w lewo lub w prawo, naciskając odpowiednią krawędź przełącznika kierunkowego.

Lusterka zewnętrzne są wypukłe i oznaczone naklejką z następującym napisem:

OBJECTS IN MIRROR ARE CLOSER THAN THEY APPEAR (OBIEKTY WIDZIANE W LUSTERKU ZNAJDUJĄ SIĘ BLIŻEJ NIŻ SIĘ WYDAJE).

Lusterka zewnętrzne pozwalają na uzyskanie szerszego widoku drogi za samochodem.

Lusterko wewnętrzne natomiast umożliwia ocenę wielkości i odległości obiektów widzianych w lusterku bocznym.

Korzystanie wyłącznie z obu (wypukłych) lusterek zewnętrznych może powodować błędną ocenę wielkości oraz odległości obiektów z tyłu.

⚠ NIEBEZPIECZEŃSTWO

- Zawsze sprawdzać i korygować ustawienie lusterek, aby zapewnić sobie dobrą widoczność obiektów i innych pojazdów na drodze.

Niewłaściwa ocena odległości między samochodem a innymi obiektami może doprowadzić do kolizji, a w konsekwencji do uszkodzenia samochodu lub innego mienia, albo do odniesienia obrażeń ciała.

⚠ OSTRZEŻENIE

Niewłaściwe obchodzenie się z lusterkami może doprowadzić do ich uszkodzenia.

- Nie wolno zeszkrobywać zalodzenia z powierzchni lusterka.
- Jeżeli ruch lusterka jest ograniczony przez lód lub inny materiał, nie wolno regulować go na siłę.
- Użyć odmrażacza w aerozolu lub dmuchawy na gorące powietrze, aby usunąć lód.

Uszkodzone lusterka mogą ograniczać widoczność, a w konsekwencji doprowadzić do kolizji.

⚠ NIEBEZPIECZEŃSTWO

- Nie jeździć ze złożonymi lusterkami zewnętrznymi.

Takie postępowanie spowoduje ograniczenie widoczności, co może doprowadzić do kolizji.

MANUALNE SKŁADANIE LUSTERKA

Dla bezpieczeństwa przechodniów, lusterka zewnętrzne odchylają się od zwykłej pozycji w przypadku uderzenia ze znaczną siłą. Lusterko należy wówczas ustawić z powrotem delikatnie naciskając jego obudowę.

UWAGA

Nie jeździć ze złożonym jednym lusterkiem zewnętrznym. Takie postępowanie spowoduje ograniczenie widoczności, co może doprowadzić do kolizji.

LUSTERKA SKŁADANE ELEKTRYCZNIE

W celu złożenia lusterek zewnętrznych należy nacisnąć przycisk ich składania. Zapłon musi być włączony (kluczyk w pozycji ACC lub ON), aby składanie lusterek działało. Lusterka można złożyć również do 10 minut lub do czasu otwarcia drzwi po ustawieniu wyłącznika zapłonu w pozycji LOCK lub wyjęciu kluczyka ze stacyjki.

Ponowne naciśnięcie przycisku powoduje ustawienie lusterek w pierwotnym położeniu.

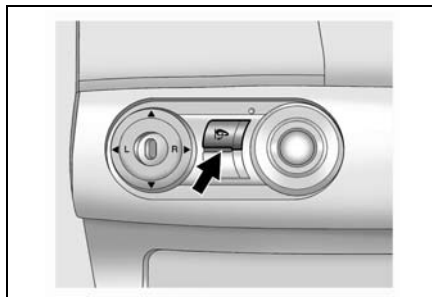

⚠ NIEBEZPIECZEŃSTWO

- Nie wolno naciskać przycisku elektrycznego składania lusterek w czasie jazdy.
 - Nie jeździć ze złożonymi lusterkami zewnętrznymi.
- Takie postępowanie spowoduje ograniczenie widoczności, co może doprowadzić do kolizji.

LUSTERKO WEWNĘTRZNE

Ustawienie lusterka wewnętrznego można regulować ręcznie, obracając je w górę lub w dół oraz w lewo lub prawo.

Za pomocą dźwigni nastawczej można ustawiać lusterko w trybie do jazdy dziennej/nocnej.

Ograniczy to blask odbicia reflektorów pojazdów jadących z tyłu.

⚠ NIEBEZPIECZEŃSTWO

Po ustawieniu w tryb nocny obraz w lusterku może być mniej wyrazisty.

- Przy korzystaniu z lusterka ustawionego w tryb nocny należy zachować szczególną ostrożność.
- Brak dobrej widoczności z tyłu w czasie jazdy może doprowadzić do kolizji, a w konsekwencji do uszkodzenia samochodu lub innego mienia albo do odniesienia obrażeń ciała.

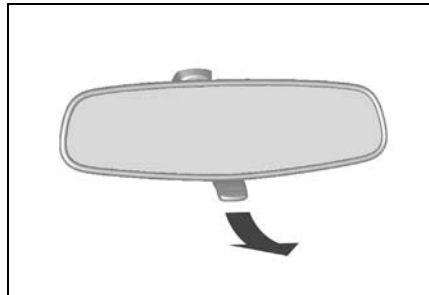

LUSTERKO ELEKTROCHROMATYCZNE

Ten samochód może być wyposażony w lusterko elektrochromatyczne (ECM), przyciemniające się automatycznie w reakcji na światła reflektorów pojazdów jadących z tyłu, co zapewnia jednolity poziom natężenia światła dla oczu.

W celu włączenia tej funkcji, nacisnąć przycisk na obudowie lusterka. Zapali się kontrolka. Wyłącznik zapłonu musi być ustawiony w pozycji ON.

Aby wyłączyć funkcję, jeszcze raz nacisnąć przycisk.

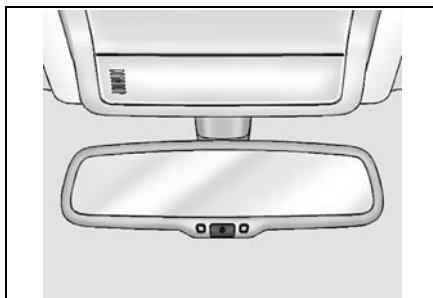

OSTRZEŻENIE

Intensywność natężenia światła otoczenia oraz blasku odbicia reflektorów pojazdów jadących z tyłu jest rejestrowana przez dwa czujniki światła.

- **Nie wolno zasłaniać czujników, ani zawieszать żadnych przedmiotów na lusterku elektrochromatycznym.**

Może to ograniczyć skuteczność działania lusterka elektrochromatycznego.

REGULACJA KIEROWNICY

NIEBEZPIECZEŃSTWO

W czasie jazdy kierowca musi zachowywać pełną kontrolę nad kierownicą.

- **Nie wolno regulować ustawienia kierownicy w czasie jazdy. Regulowanie ustawienia kierownicy w czasie jazdy może spowodować utratę panowania nad samochodem.**

Ustawienie kierownicy należy regulować wyłącznie w czasie postoju, po uprzednim zwolnieniu blokady kolumny kierownicy.

Do regulacji ustawienia kierownicy służy dźwignia znajdująca się z lewej strony kolumny kierownicy.

W celu zmiany kąta nachylenia kierownicy, przytrzymać ją i nacisnąć dźwignię w dół. Następnie przesunąć kierownicę w najdogodniejsze położenie i pociągnąć dźwignię mocno w górę, blokując kolumnę w tym położeniu.

OSTRZEŻENIE

- **Nie wolno jechać z kierownicą ustawioną w najwyższym położeniu. To położenie służy wyłącznie ułatwieniu wsiadania i wysiadania z samochodu.**

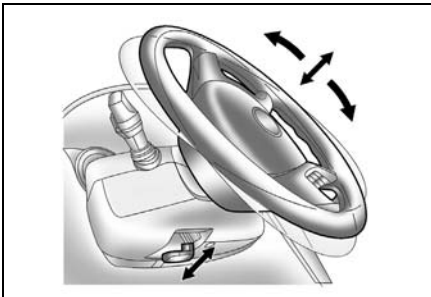

UKŁAD KIEROWNICZY ZE WSPOMAGANIEM ZALEŻNYM OD PRĘDKOŚCI JAZDY

System wspomagania układu kierowniczego zależnego od prędkości jazdy (SSPS) dostosowuje siłę niezbędną do obracania kierownicą do prędkości jazdy.

Przy małych prędkościach wspomaganie jest największe, co ułatwia wykonywanie manewrów skrętu i parkowania. Przy wyższych prędkościach siła wspomagania zostaje zredukowana w celu zapewnienia lepszej kontroli nad pojazdem i większej stabilności kierunkowej.

Regulacja siły czynnej w systemie SSPS odbywa się poprzez stopniowe zmniejszanie ilości płynu dopływającego z pompy układu wspomagania do jego przekładni w miarę wzrostu prędkości jazdy. Gdy samochód stoi, ilość płynu dopływającego do przekładni kierowniczej jest największa. Wraz ze wzrostem prędkości, przepływ płynu do przekładni kierowniczej ulega ograniczeniu.

W przypadku awarii systemu opór kierownicy wzrasta przy małych prędkościach i zapala się kontrolka ostrzegawcza systemu SSPS. Zobacz hasło "KONTROLKA OSTRZEGAWCZA SSPS" w indeksie.

STACYJKA

Stacyjka, znajdująca się po prawej stronie kolumny kierownicy, ma następujące położenia: LOCK, ACC, ON i START.

• LOCK (ZABLOKOWANE)

W celu zablokowania kierownicy należy wyjąć kluczyk i obrócić kierownicę, aż do jej zablokowania.

W celu ułatwienia odblokowania kierownicy należy delikatnie obrócić kierownicę z prawa na lewo i przekręcić kluczyk w położenie ACC.



• **ACC**

Ustawienie kluczyka w położeniu ACC pozwala na wyłączenie silnika bez blokowania kierownicy. W celu przełączenia kluczyka z położenia ACC w położenie LOCK, należy go lekko wcisnąć i obrócić.

W położeniu ACC działają niektóre akcesoria elektryczne, przykładowo radio-odbiornik, zapalniczka, elektryczne podnośniki szyb oraz okno dachowe.

 **OSTRZEŻENIE**

- **Nie pozostawiać kluczyka w położeniu ACC przez dłuższy okres czasu.**
Spowoduje to rozładowanie akumulatora.

• **ON**

Załączenie układu zapłonowego oraz urządzeń elektrycznych.

 **OSTRZEŻENIE**

- **Nie pozostawiać kluczyka w położeniu ON przez dłuższy okres czasu, gdy silnik nie pracuje.**
Spowoduje to rozładowanie akumulatora.

• **START**

Uruchomienie silnika. Po uruchomieniu silnika należy zwolnić kluczyk, który automatycznie powróci do położenia ON.

Przed przełączeniem kluczyka w położenie START należy upewnić się, że silnik jest wyłączony.

 **NIEBEZPIECZEŃSTWO**

- **Nie przekręcać kluczyka w położenie OFF w czasie jazdy.**
Może to spowodować utratę panowania nad samochodem przez kierowcę i wyłączenie wspomagania układu hamulcowego, a konsekwencji uszkodzenie samochodu, obrażenia ciała lub nawet śmierć.

 **NIEBEZPIECZEŃSTWO**

- **Nie sięgać do kluczyka w stacyjce przez kierownicę.**
Kierownica może nagle obrócić się, powodując utratę panowania nad samochodem oraz urazy palców, dłoni lub ramion.

IMMOBILIZER

Immobilizer stanowi dodatkowe zabezpieczenie samochodu przed kradzieżą oraz uniemożliwia jego uruchomienie przez nieupoważnione osoby.

W samochodach z immobilizerem stosowany jest kluczyk mechaniczny ze zintegrowanym transponderem, kodowanym elektronicznie. Transponder znajduje się w kluczyku i jest niewidoczny z zewnątrz.

Silnik można uruchomić tylko za pomocą właściwego kluczyka. Kluczykiem o nieprawidłowym kodzie można jedynie otworzyć drzwi. Immobilizer odcina zasilanie układu zapłonowego, pompy paliwowej i wtryskiwaczy paliwa.

Silnik zostaje automatycznie unieruchomiony po ustawieniu kluczyka w położeniu LOCK i wyjęciu go ze stacyjki. Zobacz hasło "KLUCZYKI" w indeksie.

Jeżeli system immobilizera nie rozpozna kodu elektronicznego po przekręceniu kluczyka w stacyjce w położeniu START, silnik nie zostanie uruchomiony.

Awaria systemu immobilizera jest sygnalizowana zapaleniem kontrolki ostrzegawczej immobilizera. W takiej sytuacji należy możliwie najszybciej skontaktować się z warsztatem. Zalecamy korzystanie z usług autoryzowanego serwisu Chevroleta.

URUCHAMIANIE SILNIKA

PRZED URUCHOMIENIEM SILNIKA

- Sprawdzić, czy wokół samochodu nie znajdują się żadne przeszkody.
- Sprawdzić, czy wszystkie szyby i światła są czyste.
- Sprawdzić stan ogumienia, ciśnienie powietrza w oponach i obecność ciał obcych w nacięciach bieżnika.
- Wyregulować ustawienie foteli i zagłówków.
- Wyregulować lusterko wewnętrzne i lusterka zewnętrzne.
- Zapiąć pas bezpieczeństwa i poprosić wszystkich pasażerów, aby zrobili to samo.
- Sprawdzić działanie kontrolki ostrzegawczych i wskaźników w tablicy rozdzielczej po włączeniu zapłonu (kluczyk w położeniu ON).
- Okresowo, przykładowo podczas uzupełniania paliwa, sprawdzić wymienione w niniejszej instrukcji obsługi elementy podlegające obsłudze okresowej.

⚠ OSTRZEŻENIE

- **Nie uruchamiać jednorazowo rozrusznika na dłużej niż 15 sekund.**
- **Jeśli silnik nie uruchamia się, przed kolejną próbą odczekać 10 sekund. Zapobiegnie to uszkodzeniu silnika w rozruszniku.**

UWAGA

Jeżeli doszło do zalania silnika przy uruchamianiu, wcisnąć całkowicie pedał przyspieszenia i przytrzymać w tej pozycji w czasie uruchamiania silnika.

Uruchamianie silnika wysokoprężnego

Włożyć kluczyk do stacyjki i przekręcić go w położenie ON nie naciskając pedału przyspieszenia. Gdy świece żarowe dostatecznie się nagrzeją do zimnego rozruchu silnika, włączy się i zgaśnie kontrolka świece żarowych (☉). Gdy kontrolka świece żarowych zgaśnie, uruchomić silnik.

MANUALNA SKRZYNIA BIEGÓW

1. Zapiąć pasy i dopilnować, aby zrobili to także wszyscy pasażerowie.
2. Załączyć hamulec postojowy, jeżeli nie jest załączony.
3. Sprawdzić, czy fotele, zagłówki i lusterka są prawidłowo ustawione, i w razie potrzeby wyregulować.
4. Sprawdzić, czy dźwignia zmiany biegów znajduje się w położeniu NEUTRALNYM i wcisnąć do oporu pedał sprzęgła.
5. Naciśnięciem pedału przyspieszenia, przekręcić kluczyk stacyjki w położenie START i zwolnić kluczyk po uruchomieniu silnika. Jeżeli silnik uruchamia się i po chwili gaśnie, odczekać 10 sekund i spróbować ponownie.
6. Pozwolić silnikowi pracować na biegu jałowym przez co najmniej 30 sekund.
7. Zwolnić hamulec postojowy.
8. Ruszyć i jechać na początku z umiarkowaną prędkością, zwłaszcza w warunkach niskich temperatur zewnętrznych, aż silnik osiągnie normalną temperaturę roboczą.

AUTOMATYCZNA SKRZYŃNIA BIEGÓW

1. Zapiąć pasy i dopilnować, aby zrobili to także wszyscy pasażerowie.
2. Załączyć hamulec postojowy, jeżeli nie jest załączony.
3. Sprawdzić, czy fotele, zagłówki i lusterka są prawidłowo ustawione, i w razie potrzeby wyregulować.
4. Sprawdzić, czy dźwignia zmiany biegów znajduje się w położeniu postojowym (P).

UWAGA

Silnik można uruchomić tylko wtedy, gdy dźwignia zmiany biegów znajduje się w położeniu "P" lub "N".

5. Nie dotykając pedału przyspieszenia, przekreślić kluczyk w stacyjce w położenie START i zwolnić kluczyk po uruchomieniu silnika. Jeżeli silnik uruchamia się i po chwili gaśnie, odczekać 10 sekund i spróbować ponownie.
6. Pozwolić silnikowi pracować na biegu jałowym przez co najmniej 30 sekund.
7. Zwolnić hamulec postojowy.
8. Ruszyć i jechać na początku z umiarkowaną prędkością, zwłaszcza w warunkach niskich temperatur zewnętrznych, aż silnik osiągnie normalną temperaturę roboczą.

▲ NIEBEZPIECZEŃSTWO

Chociaż silnik można uruchomić, gdy dźwignia zmiany biegów jest ustawiona w położeniu "N", należy z tego korzystać tylko, jeżeli uruchomienie w normalny sposób nie jest możliwe.

Zobacz hasło "PROCEDURA AWARYJNEJ ZMIANY BIEGÓW AUTOMATYCZNEJ SKRZYŃNI BIEGÓW" w indeksie, aby uzyskać więcej informacji.

PROWADZENIE SAMOCHODU

MANUALNA SKRZYŃNIA BIEGÓW

W celu zmiany biegu należy wcisnąć do oporu pedał sprzęgła, ustawić dźwignię na wybranym biegu, po czym powoli zwolnić sprzęgło.

W celu włączenia biegu wstecznego, nacisnąć przycisk z tyłu gałki dźwigni zmiany biegów przełączając jednocześnie dźwignię zmiany biegów w położenie biegu wstecznego.

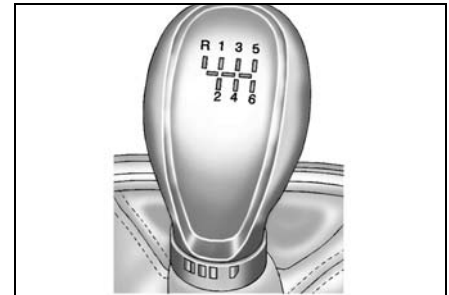

⚠ OSTRZEŻENIE

- Przed przełączeniem między biegami wprzód i wstecznym należy całkowicie zatrzymać samochód.

Przełączenie między biegami wprzód a wstecznym w czasie jazdy może spowodować uszkodzenie skrzyni biegów.

⚠ OSTRZEŻENIE

- Nie opierać stopy o pedał sprzęgła w czasie jazdy.
Spowoduje to szybsze zużycie elementów sprzęgła.

AUTOMATYCZNA SKRZYŃNIA BIEGÓW

W wersji z automatyczną skrzynią biegów stosowana jest elektronicznie sterowana przekładnia 6-biegowa.

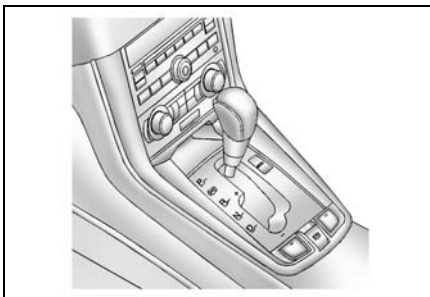

Położenia dźwigni zmiany biegów

- **P (POŁOŻENIE POSTOJOWE):**
Zablokowane przednie koła. Położenie P należy wybierać tylko po zatrzymaniu samochodu i załączeniu hamulca postojowego.
- **R (BIEG WSTECZNY):**
Położenie R należy wybierać tylko po zatrzymaniu samochodu.
- **N (POŁOŻENIE NEUTRALNE):**
Neutralne położenie biegu.
- **D (JAZDA):**
Jest to położenie odpowiednie dla wszystkich normalnych warunków drogowych. Umożliwia zmianę przełożeń w skrzyni biegów w zakresie wszystkich pięciu biegów wprzód.

⚠ OSTRZEŻENIE

- Nie używać położenia P (postojowe) zamiast hamulca postojowego.
- Przy wysiadaniu z samochodu wyłączyć silnik, zaciągnąć hamulec postojowy i wyjąć kluczyk ze stacyjki.
- Nie pozostawiać samochodu w włączonym silniku bez nadzoru.

Dźwignia zmiany biegów z trybem manualnym

Aby zmienić położenie biegu, należy:

➡: Nacisnąć pedał hamulca i wcisnąć przycisk blokady, aby zmienić położenie.

Zmiany położenia wymagające wciśnięcia przycisku blokady są oznaczone czarnymi strzałkami.

➡: Nacisnąć przycisk blokady, aby zmienić położenie.

Białe strzałki wskazują zmiany położenia, które nie wymagają wciśnięcia przycisku blokady.

➡: Przesuwać swobodnie.

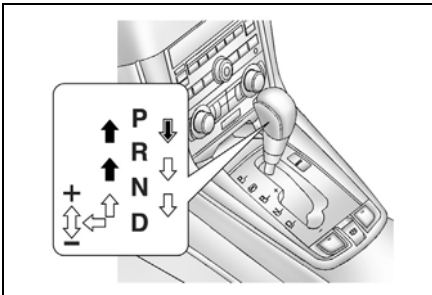

Niezależnie od tego, czy samochód jedzie lub stoi, tryb manualny wybierany jest przez przesunięcie dźwigni zmiany biegów z położenia „D” w lewo w wybrane położenie manualne. W celu powrotu do zakresu działania „D” należy przesunąć dźwignię zmiany biegów z powrotem do głównego panelu wyboru.

W trybie manualnym, przesunięcie dźwigni zmiany biegów do przodu i do tyłu umożliwia proste wykonywanie szybkich zmian biegów. W przeciwieństwie do manualnej skrzyni biegów, tryb manualny pozwala na zmianę przełożenia przy wciśniętym pedale przyspieszenia.

GÓRA (+) : Przesunąć dźwignię do przodu, aby włączyć kolejny wyższy bieg.

DÓŁ (-) : Przesunąć dźwignię do tyłu, aby włączyć kolejny niższy bieg.

UWAGA

W trybie manualnym dostępnych jest tylko pięć biegów wprzód.

W celu cofnięcia lub zaparkowania samochodu należy przesunąć dźwignię zmiany biegów odpowiednio w położenie „R” lub „P”.

UWAGA

- W trybie manualnym zmiana przełożeń w dół odbywa się automatycznie, gdy samochód zwalnia. Po zatrzymaniu samochodu, automatycznie wybierany jest 1. bieg.
- W celu utrzymania wymaganego poziomu osiągnięć samochodu i bezpieczeństwa system może nie realizować pewnych przełożeń mimo, iż zostały wybrane za pomocą dźwigni zmiany biegów.
- Przed ruszeniem na śliskiej drodze należy przesunąć dźwignię do przodu do położenia +(up). Spowoduje to włączenie 2. biegu, który jest lepszy dla łagodnego ruszania na śliskiej drodze. Aby ponownie włączyć 1. bieg, pociągnąć dźwignię zmiany biegów do położenia -(dół).

▲ OSTRZEŻENIE

- W trybie manualnym kierowca musi zmieniać biegi w zależności od panujących warunków drogowych, zwracając uwagę, aby prędkość obrotowa silnika utrzymywała się poniżej czerwonego zakresu.
- Ponieważ nagle hamowanie silnika i/lub gwałtowne przyspieszenie mogą powodować utratę przyczepności samochodu, zmiana biegów musi być przeprowadzana ostrożnie, w zależności od prędkości samochodu.

Ruszanie

1. Po rozgrzaniu silnika, przestawić dźwignię zmiany biegów w położenie R lub D, w dalszym ciągu naciskając pedał hamulca.

▲ OSTRZEŻENIE

- Podczas jazdy nie przestawiać dźwigni z położenia D (jazda) w położenie R (bieg wsteczny) lub P (pozycja postojowa). Grozi to uszkodzeniem skrzyni biegów oraz obrażeniami ciała.

2. Zwolnić hamulec postojowy i pedał hamulca.
3. Ruszyć z miejsca, powoli naciskając pedał przyspieszenia.

Przełączanie biegu z położenia postojowego (P)

Ten samochód jest wyposażony w system blokady przełożenia hamulec-bieg BTSI (ang. Brake-Transaxle Shift Interlock). Przed włączeniem biegu z położenia postojowego (P) należy ustawić kluczyk stacyjki w położeniu ON i wcisnąć do oporu pedał hamulca. Jeżeli włączenie biegu z położenia P przy włączonym zapłonie i wciśniętym pedale hamulca nie jest możliwe, należy:

1. Wyłączyć zapłon i wyjąć kluczyk.
2. Wcisnąć i przytrzymać pedał hamulca.
3. Usunąć gumowy dywanik.

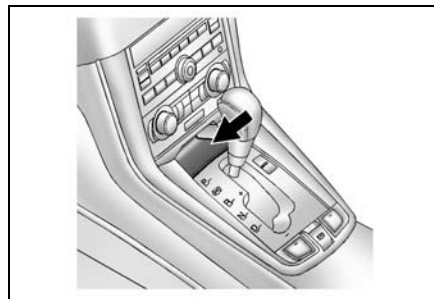

4. Włożyć kluczyk stacyjki w szczelinę blokady i nacisnąć.
5. Przesunąć dźwignię w położenie neutralne (N).
6. Wyjąć kluczyk stacyjki ze szczeliny blokady.
7. Uruchomić silnik i wybrać wymagany bieg.
8. Założyć gumowy dywanik.
9. Jak najszybciej oddać samochód do naprawy.

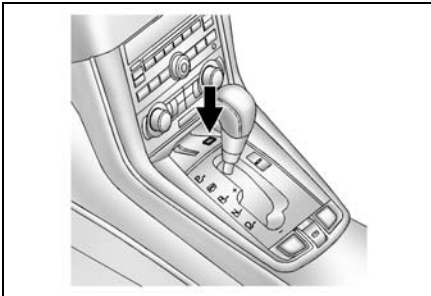

⚠ NIEBEZPIECZEŃSTWO

Aby zapobiec uszkodzeniu skrzyni biegów, należy przestrzegać poniższych zaleceń:

- Nie wciskać pedału przyspieszenia podczas przełączania dźwigni z położenia P lub N w położenie R lub D. Może to spowodować nie tylko uszkodzenie skrzyni biegów, ale również utratę panowania nad samochodem.
- W jak największym stopniu wykorzystywać zakres D.
- Nie wybierać położenia P lub R podczas jazdy.
- Po zatrzymaniu samochodu na wzniesieniu nie utrzymywać go w jednej pozycji poprzez wciskanie pedału przyspieszenia. Użyć hamulca nożnego.

(Ciąg dalszy)

⚠ NIEBEZPIECZEŃSTWO

(Ciąg dalszy)

- Przy zmianie położenia dźwigni z P lub N na R lub na tryb jazdy w przód wcisnąć pedał hamulca. W przeciwnym razie skrzynia biegów może zostać uszkodzona lub samochód może nieoczekiwanie ruszyć z miejsca. Może to spowodować utratę panowania nad samochodem przez kierowcę, co grozi kolizją, uszkodzeniem mienia oraz odniesieniem obrażeń ciała.

Tryb ekonomiczny

Samochód może posiadać funkcję trybu ekonomicznego, służącego poprawie charakterystyki zużycia paliwa.

W celu włączenia trybu ekonomicznego należy nacisnąć przycisk ECO przy dźwigni zmiany biegów. Po włączeniu trybu zapali się kontrolka ECO w zestawie wskaźników.

Zobacz hasło "KONTROLKA TRYBU EKONOMICZNEGO" w indeksie. Ponowne naciśnięcie przycisku spowoduje wyłączenie trybu ekonomicznego.

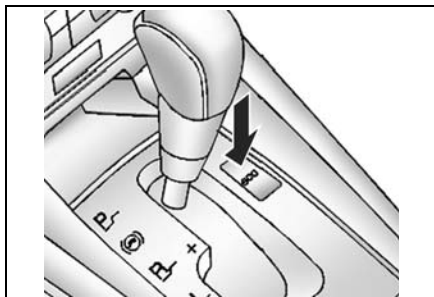

Gdy tryb ekonomiczny jest aktywny:

- Zmiana biegu na wyższy jest realizowana szybciej, a redukcja biegu później.
- Podłączenie sprzęgła przekładni hydrokinetycznej następuje wcześniej i trwa dłużej.
- Zmniejsza się czułość pedału przyspieszenia.
- Sterowniki samochodu będą w szerszym zakresie odcinać dopływ paliwa do silnika podczas zwalniania. Trybu ekonomicznego nie należy używać ciągnąc przyczepek lub w czasie holowania.

HAMULCE

Układ hamulcowy zapewnia optymalną skuteczność hamowania w różnych warunkach drogowych.

Ten samochód jest wyposażony w przednie i tylne hamulce tarczowe oraz układ hamulcowy z dwoma niezależnymi obwodami.

W razie awarii jednego z obwodów hamulcowych drugi obwód umożliwi zatrzymanie samochodu, jednak droga hamowania jest wówczas dłuższa, a pedał hamulca wymaga użycia większej siły nacisku.

▲ NIEBEZPIECZEŃSTWO

W przypadku awarii jednego z obwodów pedał hamulca wymaga użycia większej siły nacisku, a droga hamowania wydłuży się.

- **Należy niezwłocznie zwrócić się do warsztatu w celu sprawdzenia i naprawienia układu hamulcowego. Zalecamy korzystanie z usług autoryzowanego serwisu Chevroleta.**

⚠ NIEBEZPIECZEŃSTWO

Jeśli pedał hamulca daje się wcisnąć głębiej niż normalnie, hamulce mogą wymagać naprawy.

- Należy niezwłocznie zwrócić się do warsztatu. Zalecamy korzystanie z usług autoryzowanego serwisu Chevroleta.

⚠ OSTRZEŻENIE

- Podczas jazdy nie opierać stopy na pedale hamulca.

Spowoduje to szybsze zużycie elementów hamulców. Hamulce mogą wówczas przegrzewać się, co wpływa na wydłużenie drogi hamowania oraz pogorszenie bezpieczeństwa jazdy.

Trzecie światło STOP (lub białe światła hamowania) miga kilka razy w celu zaalarmowania kierowców jadących z tyłu, gdy:

- Samochód jedzie szybciej od pewnej prędkości mimo, iż użyto hamulców.
- Regulacja ABS działa przez cały czas.

ZAWILGOCENIE HAMULCÓW

Hamulce mogą ulec zawilgoceniu podczas przejeżdżania przez kałużę lub w trakcie mycia samochodu.

W celu przywrócenia normalnej sprawności hamulców:

1. Sprawdzić, czy z tyłu nie jadą inne pojazdy.
2. Utrzymywać bezpieczną prędkość oraz odległość od pobocza i pojazdów z tyłu.
3. Delikatnie wciskać pedał hamulca do momentu przywrócenia normalnej sprawności hamulców.

PRZEGRZANIE HAMULCÓW

Długotrwałe hamowanie podczas zjeżdżania z długiego, stromego wzniesienia może spowodować chwilowe przegrzanie hamulców. Przy zjeżdżaniu ze wzniesień należy zredukować bieg. Nie wciskać ciągle pedału hamulca.

Zobacz hasło "HAMOWANIE SILNIKIEM" w dalszej części tego rozdziału lub w indeksie.

▲ NIEBEZPIECZEŃSTWO

Po przejechaniu przez głęboką kałużę, umyciu samochodu lub długotrwałym używaniu hamulców podczas zjazdu ze stromego wzniesienia hamulce mogą chwilowo utracić swoją skuteczność hamowania. Może to być spowodowane zawilgoceniem lub przegrzaniem ich elementów.

Jeśli hamulce chwilowo utracą skuteczność z powodu przegrzania:

- Zjeżdżając z wzniesień należy zredukować bieg. Nie wciskać ciągle pedału hamulca. Patrz hasło "HAMOWANIE SILNIKIEM" w indeksie.

Jeśli hamulce chwilowo utracą skuteczność z powodu zawilgocenia, poniższa procedura ułatwi przywrócenie ich normalnej sprawności:

1. Sprawdzić, czy z tyłu nie jadą inne pojazdy.
2. Utrzymywać bezpieczną prędkość oraz odległość od pobocza i pojazdów z tyłu.
3. Delikatnie wciskać pedał hamulca do momentu przywrócenia normalnej sprawności hamulców.

▲ NIEBEZPIECZEŃSTWO

- Nie kontynuować jazdy, gdy słychać pisk hamulców. Może to sygnalizować konieczność naprawy lub wymiany klocków hamulcowych. Jazda ze zużytymi klockami hamulcowymi może doprowadzić do kolizji, a w konsekwencji do odniesienia obrażeń ciała.

HAMULEC POSTOJOWY

Samochód jest wyposażony w elektryczny hamulec postojowy (EPB). Przelącznik hamulca postojowego znajduje się w środkowej konsoli. Elektryczny hamulec postojowy można włączyć zawsze, również po wyłączeniu zapłonu. Aby zapobiec rozładowaniu akumulatora należy unikać wielokrotnego wyłączania i załączania elektrycznego hamulca postojowego, gdy silnik nie pracuje.

System posiada kontrolkę stanu oraz kontrolkę ostrzegawczą hamulca postojowego. Zobacz hasło "KONTROLKA ELEKTRYCZNEGO HAMULCA POSTOJOWEGO" w indeksie. W przypadku braku dostatecznego zasilania elektrycznego, załączenie lub zwolnienie hamulca postojowego nie będzie możliwe. Przed opuszczeniem samochodu należy sprawdzić kontrolkę stanu hamulca postojowego, aby upewnić się, czy hamulec ten jest załączony.

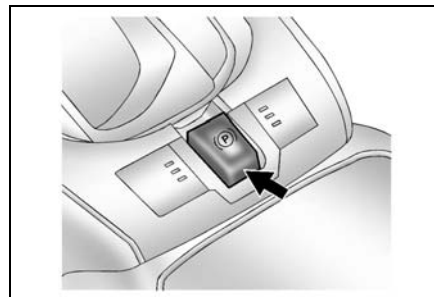

do jego załączenia. Jeżeli kontrolka nie zapali się lub będzie nadal migać, należy wykonać przegląd samochodu. Nie wolno jechać samochodem, jeżeli kontrolka stanu hamulca postojowego miga. Należy zwrócić się do warsztatu. Zalecamy korzystanie z usług autoryzowanego serwisu Chevroleta. Zobacz hasło "ELEKTRYCZNY HAMULEC POSTOJOWY", aby uzyskać więcej informacji.

Załączenie elektrycznego hamulca postojowego w czasie jazdy samochodem jest sygnalizowane brzęczykiem. Samochód będzie zwalniać, dopóki przełącznik będzie podniesiony. Zwolnienie przełącznika elektrycznego hamulca postojowego w czasie wytracania prędkości spowoduje zwolnienie hamulca postojowego. Jeżeli przełącznik zostanie przytrzymany do czasu zatrzymania samochodu, elektryczny hamulec postojowy pozostanie załączony.

Jeżeli kontrolka stanu hamulca postojowego miga ciągle, elektryczny hamulec postojowy jest tylko częściowo załączony lub zwolniony, albo elektryczny hamulec postojowy jest niesprawny. Jeżeli kontrolka nadal miga, zwolnić elektryczny hamulec postojowy i spróbować ponownie go załączyć. Jeżeli kontrolka miga nadal, nie wolno jechać samochodem. Należy jak najszybciej zwrócić się do warsztatu. Zalecamy korzystanie z usług autoryzowanego serwisu Chevroleta. Jeżeli zapali się kontrolka ostrzegawcza elektrycznego

hamulca postojowego, system hamulca wykrył zakłócenie w innym układzie i działa z ograniczoną funkcjonalnością. W celu załączenia elektrycznego hamulca postojowego, gdy świeci ta kontrolka, należy podnieść przełącznik elektrycznego hamulca postojowego i przytrzymać w górze. Całkowite załączenie hamulca postojowego przez system EPB, gdy świeci ta kontrolka, może zająć nieco więcej czasu niż zwykle.

Trzymać przełącznik, aż kontrolka stanu hamulca postojowego zgaśnie. Jeżeli kontrolka ostrzegawcza hamulca postojowego pozostaje zapalona, należy zwrócić się do warsztatu. Zalecamy korzystanie z usług autoryzowanego serwisu Chevroleta.

Jeżeli nie uda się załączyć elektrycznego hamulca postojowego, należy zablokować tylne koła, aby zapobiec toczeniu się pojazdu.

Zwalnianie elektrycznego hamulca postojowego

W celu zwolnienia elektrycznego hamulca postojowego należy ustawić zapłon w położeniu ON/RUN, wcisnąć i przytrzymać pedał hamulca, a następnie nacisnąć na krótko przełącznik elektrycznego hamulca postojowego. Próba zwolnienia elektrycznego hamulca postojowego bez wciśnięcia pedału hamulca spowoduje włączenie brzęczyka oraz podświetlenie kontrolki sygnalizującej konieczność wciśnięcia pedału hamulca.

Zwolnienie elektrycznego hamulca postojowego jest sygnalizowane wyłączeniem kontrolki stanu tego hamulca.

Jeżeli zapali się kontrolka ostrzegawcza elektrycznego hamulca postojowego, system hamulca wykrył zakłócenie w innym układzie i działa z ograniczoną funkcjonalnością. W celu zwolnienia elektrycznego hamulca postojowego, gdy świeci ta kontrolka, należy nacisnąć przełącznik elektrycznego hamulca postojowego i przytrzymać w dole.

Zwolnienie elektrycznego hamulca postojowego, gdy świeci ta kontrolka, może zająć nieco więcej czasu niż zwykle. Trzymać przełącznik, aż kontrolka stanu hamulca postojowego zgaśnie. Jeżeli kontrolka pozostaje zapalona, należy zwrócić się do warsztatu. Zalecamy korzystanie z usług autoryzowanego serwisu Chevroleta.

UWAGA

Jazda z załączonym hamulcem postojowym może spowodować przegrzanie układu hamulcowego i przedwczesne zużycie lub uszkodzenie jego elementów. Przed ruszeniem należy upewnić się, czy hamulec postojowy został całkowicie zwolniony, a kontrolka ostrzegawcza układu hamulcowego jest zgaszona.

Automatyczne zwalnianie elektrycznego hamulca postojowego

Elektryczny hamulec postojowy zostanie zwolniony automatycznie po uruchomieniu samochodu, włączeniu biegu i próbie ruszenia z miejsca. Należy unikać gwałtownego przyspieszenia, gdy elektryczny hamulec postojowy jest załączony, z uwagi na trwałość okładzin hamulcowych.

 NIEBEZPIECZEŃSTWO

Jeżeli hamulec postojowy nie zostanie prawidłowo załączony, samochód może nagle ruszyć z miejsca. W razie konieczności dokonania regulacji należy zwrócić się do warsztatu. Zalecamy korzystanie z usług autoryzowanego serwisu Chevroleta.

 OSTRZEŻENIE

- Nie jeździć z załączonym hamulcem postojowym. Może to spowodować przegrzanie lub przedwczesne zużycie tylnych hamulców postojowych. Grozi to koniecznością ich wymiany oraz możliwością uszkodzenia innych elementów samochodu.

 OSTRZEŻENIE

- Nie parkować samochodu ani nie jeździć po nawierzchniach pokrytych materiałami łatwopalnymi. Materiały takie mogłyby zetknąć się z gorącymi elementami układu wydechowego pod samochodem i zapalić się.

Zalecenie odnośnie parkowania zimą

W warunkach niskich temperatur zewnętrznych hamulec postojowy może przymarznąć w pozycji załączenia. Najczęściej zdarza się to w przypadku zawilgocenia hamulców.

W razie ryzyka przymarznięcia hamulca postojowego po przejechaniu przez głęboką kałużę lub umyciu samochodu w stopniu powodującym zawilgocenie hamulców, należy:

1. Załączyć hamulec postojowy tylko na czas ustawienia dźwigni zmiany biegów w położeniu „P” (w przypadku automatycznej skrzyni biegów), albo na pierwszym lub wstecznym biegu (w przypadku manualnej skrzyni biegów).
2. Zablockować tylne koła klinami.
3. Następnie zwolnić hamulec postojowy.

NIEBEZPIECZEŃSTWO

- Nie używać hamulca postojowego w czasie jazdy, ani zamiast pedału hamulca.

Może to spowodować utratę panowania nad samochodem, co grozi kolizją, uszkodzeniem mienia oraz odniesieniem obrażeń ciała.

UKŁAD ABS

UKład ABS jest zaawansowanym elektronicznym układem hamulcowym, zmniejszającym ryzyko poślizgu i utraty panowania nad pojazdem. Pozwala on na omijanie przeszkód podczas gwałtownego hamowania oraz zapewnia maksymalną skuteczność hamowania na śliskich nawierzchniach.

Po włączeniu zapłonu przez ok. 3 sekundy świeci kontrolka układu ABS. Jeżeli kontrolka nie zgaśnie lub zapali się w czasie jazdy, układ ABS może być niesprawny. Należy niezwłocznie zwrócić się do warsztatu. Zalecamy korzystanie z usług autoryzowanego serwisu Chevroleta.

Po uruchomieniu silnika lub rozpoczęciu jazdy następuje samoczynne sprawdzenie układu ABS. W trakcie testu tego układu może być słychać dźwięk przypominający stukanie. Można również zauważyć, że pedał hamulca nieznacznie się porusza lub pulsuje. Jest to zjawisko całkowicie normalne.

Jeżeli samochód jest wyposażony w elektroniczny system kontroli stabilności toru jazdy, to po ponownym naciśnięciu pedału hamulca w ciągu 7 sekund od uaktywnienia układu ESC można również usłyszeć kolejny dźwięk. Sygnalizuje on gotowość do aktywacji elektronicznego systemu kontroli stabilności toru jazdy i również nie ma w nim nic niepokojącego.

Działanie układu ABS polega na monitorowaniu prędkości każdego koła podczas hamowania. Gdy jedno z kół znajdzie się na granicy zablokowania, sterownik zaczyna kontrolować siłę hamowania oddzielnie dla każdego z kół przednich oraz dla kół tylnych. Działanie układu ABS daje się zauważyć zwykle poprzez lekkie pulsowanie pedału hamulca, któremu towarzyszy charakterystyczny odgłos.

UWAGA

UKład ABS nie wpływa na czas potrzebny do załączenia hamulców i nie zawsze skraca drogę hamowania.

- Należy zawsze zachować bezpieczną odległość na zatrzymanie się, nawet w przypadku samochodu z układem ABS.

Hamowanie z wykorzystaniem układu ABS

Bez względu na warunki drogowe nie należy wciskać pedału hamulca pulsacyjnie (tzw. pompowanie hamulca). Wystarczy mocno wcisnąć i przytrzymać pedał, a układ ABS zajmie się resztą.

NIEBEZPIECZEŃSTWO

Jednoczesne zaświecenie się kontrolki układu hamulcowego i układu ABS oznacza awarię w układzie hamulcowym.

- **Należy niezwłocznie zwrócić się do warsztatu w celu sprawdzenia i naprawienia układu. Zalecamy korzystanie z usług autoryzowanego serwisu Chevroleta.**

NAPĘD NA WSZYSTKIE KOŁA (AWD)

Jeżeli samochód jest wyposażony w napęd wszystkich kół (AWD) włączany w razie potrzeby, system AWD działa automatycznie, bez konieczności jakiegokolwiek działania ze strony kierowcy. Jeżeli przednie koła napędzane zaczną się ślizgać, koła tylne automatycznie zaczną napędzać pojazd według potrzeby. Może wystąpić delikatny hałas związany z załączaniem, ale jest to zjawisko normalne.

Chwilowe wyłączenie systemu AWD jest sygnalizowane miganiem kontrolki ostrzegawczej układu AWD. Krótkie zaświecenie i zgaśnięcie kontrolki jest objawem normalnym i nie wskazuje na wystąpienie awarii. Jednak, jeżeli kontrolka miga ciągle, należy niezwłocznie zwrócić się do warsztatu w celu usunięcia problemu. Zalecamy korzystanie z usług autoryzowanego serwisu Chevroleta.

Zaświecenie się kontrolki wskazuje, że w systemie AWD wystąpiła awaria. W takiej sytuacji, samochód musi zostać sprawdzony przez warsztat. Zalecamy korzystanie z usług autoryzowanego serwisu Chevroleta.

UKŁAD STABILIZACJI TORU JAZDY (ESC)

OSTRZEŻENIE

Przed założeniem opon zimowych należy się upewnić, że wybrane opony są zalecane przez warsztat do stosowania w danym modelu samochodu. Zalecamy korzystanie z usług autoryzowanego serwisu Chevroleta. Użycie niewłaściwych opon zimowych może zakłócić pracę elektronicznego układu stabilizacji toru jazdy. Odnośnie dostępności opon zimowych i właściwego doboru typu opon prosimy skontaktować się z autoryzowanym serwisem Chevroleta.

System ESC jest elektronicznym systemem kontroli stabilności toru jazdy samochodu oraz pomocniczym systemem bezpieczeństwa jazdy, który pomaga unikać sytuacji niebezpiecznych poprzez wykorzystanie hamulców w kołach lub momentu obrotowego silnika do kompensowania stabilności samochodu w warunkach ekstremalnej niestabilności, jakie występują przy ostrych zakrętach lub szybkiej zmianie pasa. System ESC działa automatycznie, gdy samochód znajdzie się w bardzo niestabilnej sytuacji. System ESC nie działa w normalnych warunkach jazdy.

Kontrolka działania/awarii układu ESC oraz wskaźnik wyłączenia układu ESC zapalają się i gasną ok. 4 sekundach przy włączeniu zapłonu.

Kontrolka działania/awarii układu ESC miga, gdy układ ESC jest aktywny. Jej zaświecenie wskazuje, że w układzie wystąpiła awaria. W takiej sytuacji, należy niezwłocznie zwrócić się do warsztatu. Zalecamy korzystanie z usług autoryzowanego serwisu Chevroleta.

OSTRZEŻENIE

Zaświecenie się kontrolki działania/awarii układu ESC wskazuje, że w układzie ESC wystąpiła awaria. Należy niezwłocznie zwrócić się do warsztatu. Zalecamy korzystanie z usług autoryzowanego serwisu Chevroleta.

UKŁAD HYDRAULICZNEGO WSPOMAGANIA HAMULCÓW (HBA)

Gdy układ ESC rozpozna ewentualnie niebezpieczną sytuację wymagającą silnego hamowania, nastąpi automatyczne doprowadzenie bardzo wysokiego ciśnienia hamowania do kół.

AKTYWNE ZABEZPIECZENIE PRZED DACHOWANIEM (ARP)

Funkcja jest częścią układu ESP. Gdy samochód porusza się w ekstremalnie niestabilny sposób, ta funkcja pomaga utrzymać jego stabilność.

UKŁAD KONTROLI TRAKCJI (TCS)

Układ kontroli trakcji zapobiega buksowaniu kół, niezależnie od panujących warunków drogowych i przyczepności opon. Jak tylko zaczyna buksować przynajmniej jedno koło napędowe, moc silnika zostaje ograniczona, a ślizgające się koło jest hamowane. W ten sposób uzyskuje się lepszą stabilność kierunkową i siłę napędową samochodu, zwłaszcza na śniegu, lodzie oraz wilgotnej lub śliskiej nawierzchni.

UKŁAD POPRAWIAJĄCY STABILNOŚĆ PRZYCZEPY (TSA)

Tzw. myszkowanie zestawu drogowego jest sytuacją trudną do opanowania. Ta funkcja wykrywa taki stan i ogranicza prędkość zestawu, aż do ustania wahań. Prędkość jest wytracana poprzez ograniczenie momentu obrotowego silnika oraz zwiększenie ciśnienia we wszystkich hamulcach kół.

WYŁĄCZNIK UKŁADU ESC

Układ ESC można wyłączyć naciskając przycisk wyłącznika układu ESC pośrodku tablicy rozdzielczej.

Ponowne naciśnięcie przycisku wyłącznika układu ESC, gdy funkcja ESC jest wyłączona (włączony wskaźnik wyłączenia układu ESC), spowoduje wznowienie działania układu, potwierdzone zgaśnięciem wskaźnika wyłączenia układu ESC na tablicy rozdzielczej.



⚠ OSTRZEŻENIE

- **Gdy układ ESC włączy się celem skorygowania stabilności toru jazdy, należy zredukować prędkość i zwrócić większą uwagę na drogę.**
- **Układ ESC jest tylko dodatkowym wyposażeniem samochodu. Gdy samochód przekroczy swoje techniczne ograniczenia, nie może być kontrolowany. Nie wolno polegać na układzie. Jedź bezpiecznie.**
- **Załączeniu układu ESC może towarzyszyć charakterystyczny odgłos i wyczuwalne drżenie pedału hamulca lub innych istotnych układów. Jest to związane ze zmianami ciśnienia w odpowiednich układach.**

UKŁAD WSPOMAGANIA ZJAZDU ZE WZNIESIEŃ (DCS)

Przy zjeżdżaniu ze stromych wzniesień funkcja ta pozwala kierowcy skupić się na prowadzeniu samochodu, dzięki możliwości jazdy z małą prędkością bez jakiegokolwiek nacisku na pedał hamulca. Ta wygodna funkcja jest przeznaczona tylko do zjazdów ze stromych wzniesień.

W celu włączenia układu DCS, wcisnąć przycisk DCS pośrodku tablicy rozdzielczej. Gdy przycisk jest wciśnięty, układ DCS jest gotowy do użycia. Włącza się wtedy zielony wskaźnik aktywacji układu DCS. W czasie działania układu DCS, wskaźnik jego aktywacji będzie migać.



W celu wyłączenia układu DCS, ponownie nacisnąć przycisk układu DCS. Wskaźnik aktywacji układu DCS zgaśnie.

Miganie pomarańczowej kontrolki braku gotowości/awarii układu DCS wskazuje, że układ DCS nie jest gotowy do działania, a jej ciągłe świecenie sygnalizuje niesprawność układu.

Zobacz hasło "KONTROLKA AKTYWACJI I BRAKU GOTOWOŚCI/AWARI I UKŁADU DCS" w indeksie, aby uzyskać więcej informacji.

OSTRZEŻENIE

Zaświecenie się pomarańczowej kontrolki braku gotowości/awarii układu DCS wskazuje, że układ DCS jest niesprawny. Należy niezwłocznie zwrócić się do warsztatu. Zalecamy korzystanie z usług autoryzowanego serwisu Chevroleta.

WARUNKI DZIAŁANIA UKŁADU DCS

1. Przycisk DCS powinien być wciśnięty (włączy się zielony wskaźnik aktywacji DCS).
2. Określony kąt nachylenia wzniesienia.
3. Jazda z prędkością poniżej 50 km/godz.
(Układ DCS nie działa mimo wciśnięcia przycisku układu DCS, jeżeli prędkość samochodu przekracza 50 km/godz. Gdy prędkość samochodu spadnie poniżej 30 km/godz., po tym, jak wzrosła do ponad 50 km/godz. układ DCS aktywuje się ponownie)
4. Pedał przyspieszenia lub hamulca nie jest wciśnięty.
(Układ DCS nie działa tylko wtedy, gdy jest wciśnięty pedał przyspieszenia lub hamulca).

OSTRZEŻENIE

- **Układ DCS jest przeznaczony do jazdy po górzystych bezdrożach.**
- **Nieuzasadnione użycie układu DCS może spowodować niesprawność układu hamulcowego lub ESC. Nie używać układu DCS do jazdy po normalnych drogach.**
- **Załączeniu układu DCS towarzyszą wzmożone drgania i hałas z układu hamulcowego. Jest to zjawisko normalne.**

UKŁAD

TURBODOŁADOWANIA

(Tylko silnik wysokoprężny)

Turbodoładowanie pomaga działać silnikowi bardziej płynnie i z większą skutecznością.

Turbosprężarka zawiera dwa elementy, turbinę i sprężarkę, oba napędzane z wału głównego. Turbina wykorzystuje energię gazów wydechowych do napędu sprężarki. Natomiast sprężarka zasysa świeże powietrze, które jest dostarczane do cylindrów w postaci sprężonej.

Chłodnica powietrza doładowującego obniża temperaturę sprężonego powietrza w celu zwiększenia mocy silnika poprzez zwiększenie gęstości powietrza. Elementy turbosprężarki obracają się bardzo szybko. W przypadku zatrzymania dopływu oleju do smarowania wirujących części, układ turbosprężarki może ulec poważnemu uszkodzeniu. Użytkownik powinien przestrzegać poniższych zaleceń i środków ostrożności, co zapewni maksymalną trwałość turbosprężarki.

- Po uruchomieniu silnika należy pozostawić silnik na biegu jałowym przez około 1 do 2 minut (unikając przyspieszania lub ruszania pojazdem).
- Nie zatrzymywać natychmiast silnika po zakończeniu jazdy z wysokim obciążeniem (takim, jak jazda z dużą prędkością lub zjazd z długiego wzniesienia). Należy pozostawić silnik na biegu jałowym przez około 1 do 2 minut, co pozwoli na jego schłodzenie.
- Po wymianie oleju silnikowego i filtra oleju należy uruchomić silnik i pozostawić na biegu jałowym przez około 1 do 2 minut (unikając przyspieszania lub ruszania pojazdem).
- Dopiero po ustabilizowaniu się ciśnienia oleju silnikowego na normalnym poziomie można zwiększyć obroty silnika. Zmuszanie turbosprężarki do działania, zanim łożyska będą odpowiednio smarowane, powoduje powstawanie zbędnego tarcia.
- Stosować tylko zalecany olej silnikowy i przestrzegać zaleceń dotyczących jego kontroli oraz okresowej wymiany.
- Niskie temperatury otoczenia lub nieużywanie samochodu przez dłuższy okres wpływają na normalne ciśnienie oleju silnikowego oraz jego przepływ. W takich warunkach należy uruchomić silnik i pozostawić na biegu jałowym przez kilka minut, zanim zostaną zwiększone jego obroty.

WSKAZÓWKI ODNOŚNIE PROWADZENIA SAMOCHODU

WYMUSZONA REDUKCJA BIEGU (AUTOMATYCZNA SKRZYNIA BIEGÓW)

W celu uzyskania większego przyspieszenia należy nacisnąć pedał przyspieszenia do oporu i przytrzymać w tej pozycji. Nastąpi włączenie niższego biegu, co pozwoli na lepsze wykorzystanie mocy silnika. Po uzyskaniu żądanej prędkości należy zwolnić pedał przyspieszenia; bieg zmieni się wówczas na wyższy.

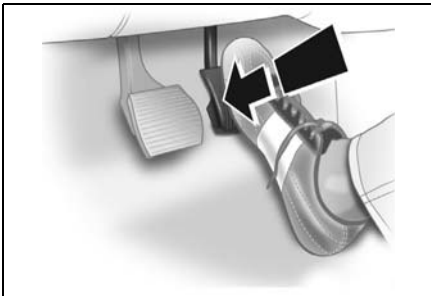

HAMOWANIE SILNIKIEM

Aby lepiej wykorzystać efekt hamowania silnikiem podczas zjeżdżania z długich wzniesień:

- W automatycznej skrzyni biegów wybrać zakres biegów „2”.

Hamowanie silnikiem jest najskuteczniejsze w zakresie biegu „2”. Jeżeli bieg „2” zostanie wybrany przy zbyt dużej prędkości, skrzynia biegów utrzyma aktualne przełożenie biegu do czasu zmniejszenia prędkości.

- W przypadku manualnej skrzyni biegów kolejno redukować biegi.

NIEBEZPIECZEŃSTWO

- W przypadku manualnej skrzyni biegów nie redukować biegu o dwa lub więcej przełożeń jednocześnie. Grozi to uszkodzeniem skrzyni biegów lub utratą panowania nad samochodem i obrażeniami ciała.

UWAGA

Stosowanie hamowania silnikiem podczas zjeżdżania z długich, stromych wzniesień może wydłużyć żywotność hamulców.

ZATRZYMYWANIE SAMOCHODU

W przypadku automatycznej skrzyni biegów można pozostawić dźwignię zmiany biegów w wybranym położeniu jazdy, gdy silnik pracuje. Zatrzymując się na wzniesieniu należy załączyć hamulec postojowy lub nacisnąć pedał hamulca. Nie przytrzymywać samochodu w miejscu poprzez naciskanie pedału przyspieszenia.

Przy dłuższym postoju, na przykład w korku ulicznym lub przed przejazdem kolejowym, zaleca się wyłączyć silnik.

Parkując należy ustawić dźwignię zmiany biegów w położeniu P (automatyczna skrzynia biegów) lub w położeniu neutralnym (manualna skrzynia biegów), załączyć hamulec postojowy i wyjąć kluczyk ze stacyjki.

PARKOWANIE SAMOCHODU

Wcisnąć pedał hamulca i przytrzymać go w tej pozycji, po czym mocno załączyć hamulec postojowy.

W przypadku samochodu z manualną skrzynią biegów:

1. Parkując na poziomej nawierzchni, ustawić dźwignię zmiany biegów w położeniu neutralnym.
2. Parkując przodem w dół wzniesienia, ustawić dźwignię zmiany biegów na biegu wstecznym.
3. Parkując przodem w górę wzniesienia, ustawić dźwignię zmiany biegów na pierwszym biegu.

W przypadku samochodu z automatyczną skrzynią biegów:

1. Ustawić dźwignię zmiany biegów w położeniu P.
2. Przekręcić kluczyk w stacyjce do położenia LOCK i wyjąć go.

Zobacz hasło "HAMULEC POSTOJOWY" w indeksie.

NIEBEZPIECZEŃSTWO

Aby uniknąć przypadkowego stoczenia się samochodu zaparkowanego na wzniesieniu, nie pozostawiać kół przednich w pozycji wyprostowanej.

- **Jeżeli samochód jest zaparkowany przodem w dół wzniesienia, skrócić koła w kierunku przeciwnym do środka drogi i załączyć hamulec postojowy.**
- **Jeżeli samochód jest zaparkowany przodem w górę wzniesienia, skrócić koła w kierunku do środka drogi i załączyć hamulec postojowy.**

SYSTEM WSPOMAGANIA PARKOWANIA

System wspomaganie parkowania pomaga kierowcy w czasie jazdy do tyłu alarmując go w sytuacji, gdy został wykryty obiekt za samochodem.

System może włączać się automatycznie po włączeniu zapłonu i ustawienia dźwigni zmiany biegów automatycznej skrzyni biegów w położeniu "R".

System wyłącza się, gdy prędkość samochodu przekracza około 5 km/godz.

Nadanie sygnału akustycznego po ustawieniu dźwigni zmiany biegów w położeniu "R" jest zjawiskiem normalnym.

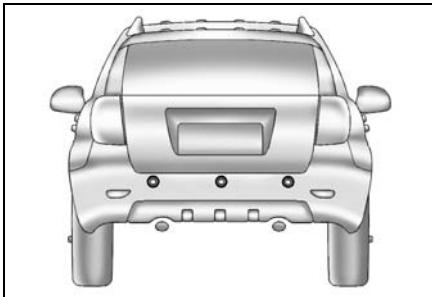

W tym czasie można ustalić odległość pomiędzy samochodem a przeszkodą na podstawie sygnału alarmu dźwiękowego.

OSTRZEŻENIE

Wystąpienie sytuacji przedstawionej poniżej wskazuje na niesprawność systemu wspomaganie parkowania. Należy niezwłocznie zwrócić się do warsztatu. Zalecamy korzystanie z usług autoryzowanego serwisu Chevroleta.

- Kontrolka systemu wspomaganie parkowania włącza się w czasie jazdy.
- Trzykrotny ciągły alarm dźwiękowy, gdy nie występuje żadna przeszkoda w pobliżu tylnego zderzaka.

Zakres rozpoznawania odległości	Dźwięk alarmu włączony	Dźwięk alarmu wyłączony
0 ~ 40 cm	Ciągły	-
41 ~ 80 cm	40 ms	280 ms
81 ~ 120 cm	40 ms	480 ms

▲ OSTRZEŻENIE

Wystąpienie sytuacji przedstawionej poniżej wskazuje na niesprawność systemu wspomaganie parkowania. Należy niezwłocznie zwrócić się do warsztatu. Zalecamy korzystanie z usług autoryzowanego serwisu Chevroleta.

- Kontrolka systemu wspomaganie parkowania włącza się w czasie jazdy.
- Trzykrotny ciągły alarm dźwiękowy, gdy nie występuje żadna przeszkoda w pobliżu tylnego zderzaka.

⚠ OSTRZEŻENIE

- System wspomaganie parkowania powinien być traktowany tylko jako funkcja dodatkowa. Kierowca jest obowiązany kontrolować warunki panujące z tyłu pojazdu.
- Dźwiękowy sygnał ostrzegawczy może różnić się w zależności od obiektów.
- Dźwiękowy sygnał ostrzegawczy może nie działać w przypadku, gdy czujnik jest zamrożony lub pokryty brudem albo błotem.
- System ten może działać wadliwie w czasie jazdy po nierównych nawierzchniach takich, jak drogi leśne, drogi żwirowe, drogi o zniszczonej nawierzchni lub w czasie jazdy po wzniesieniach.
- Nie wolno naciskać ani drapać powierzchni czujnika. Spowoduje to uszkodzenie jego powłoki.
- System wspomaganie parkowania może nie rozpoznawać obiektów o ostrych kształtach, grubych ubrań zimowych lub tworzyw gąbczastych, które absorbują częstotliwość.

⚠ OSTRZEŻENIE

- System wspomaganie parkowania może działać niewłaściwie, gdy odbierze inne sygnały ultradźwiękowe (dźwięk metalu lub hałas z hamulców pneumatycznych w samochodach dostawczych).
- Brudne czujniki należy oczyścić miękką gąbką i czystą wodą.
- Przy cofaniu należy wykorzystywać lustro lub odwracać głowę. Należy też zachować normalne środki ostrożności.
- Nie naciskać na czujniki ani nie wstrząsać nimi poprzez uderzenie lub skierowanie strumienia wody z myjki wysokociśnieniowej, gdyż powoduje to ich uszkodzenie.
- Górna część samochodu może na parking uderzyć w przeszkodę przed jej wykryciem przez czujnik. Z tego względu podczas parkowania należy korzystać z lusterek zewnętrznych lub obracać głowę.

ZALECENIA ODNOŚNIE EKONOMICZNEJ JAZDY

Zużycie paliwa zależy w dużej mierze od stylu jazdy kierowcy.

Sposób, miejsce oraz czas jazdy wpływają na liczbę kilometrów przejechanych na jednym litrze paliwa.

W celu optymalizacji zużycia paliwa, należy:

- Przyspieszać powoli.
- Unikać zbędnej pracy silnika na biegu jałowym.
- Jeździć z odpowiednio wyregulowanym silnikiem.
- Nie dopuszczać do wysokich prędkości obrotowych silnika.
- Nie używać niepotrzebnie klimatyzacji.
- Zmniejszać prędkość jadąc na nierównych drogach.
- Utrzymywać zalecane ciśnienie powietrza w oponach.
- Utrzymywać bezpieczną odległość od innych pojazdów, aby uniknąć kolizji w razie nagłego hamowania. Ograniczy to również zużycie klocków hamulcowych i okładzin ciernych.
- Nie przewozić zbędnego ładunku.

- Nie opierać stopy o pedał hamulca w czasie jazdy.
- Przestrzegać zamieszczonego w książce serwisowej harmonogramu przeglądów okresowych samochodu i specyfikacji producenta, zawartych w niniejszej Instrukcji obsługi.

JAZDA W CIĘŻKICH WARUNKACH DROGOWYCH

W przypadku jazdy w ciężkich warunkach drogowych (woda, śnieg, lód, błoto, piasek itp.), należy:

- Zmniejszyć prędkość i jechać ostrożnie, biorąc pod uwagę wydłużoną drogę hamowania.
- Unikać wykonywania nagłych manewrów podczas hamowania, skręcania lub przyspieszania.
- W samochodzie bez układu ABS hamować wykonując delikatne ruchy pulsacyjne, aż do zatrzymania samochodu. W samochodzie z układem ABS mocno nacisnąć pedał hamulca, omijając ewentualne przeszkody.
- W przypadku ugrzęźnięcia w śniegu, błocie lub piasku ruszać z drugiego biegu, aby uniknąć poślizgu przednich kół.
- W przypadku oblodzonej, ośnieżonej lub błotnistej nawierzchni wykorzystać piasek, łańcuchy na koła lub inne środków przeciwpoślizgowe, aby zapewnić przyczepność. Zobacz hasło "UWALNIANIE UGRZEŻNIĘTEGO SAMOCHODU" w indeksie, aby uzyskać więcej informacji.

POŚLIZG HYDRODYNAMICZNY

Jeżeli samochód wpadnie w poślizg hydrodynamiczny na mokrej nawierzchni, kierowca traci nad nim panowanie, gdyż koła tracą wówczas przyczepność z nawierzchnią drogi.

Ryzyko wystąpienia poślizgu hydrodynamicznego zależy od warunków drogowych, stanu bieżnika opon i ciśnienia powietrza w oponach oraz od prędkości jazdy. Zjawisko to jest bardzo niebezpieczne.

Najlepszym sposobem uniknięcia tej sytuacji jest zmniejszenie prędkości samochodu i zachowanie szczególnej ostrożności na mokrych nawierzchniach.

JAZDA PRZEZ GŁĘBOKĄ WODĘ

W razie konieczności przejechania przez głęboką wodę należy sprawdzić, czy głębokość przejazdu nie jest zbyt duża. Zbyt szybki przejazd przez głęboką wodę może spowodować dostanie się wody do silnika poprzez wlot powietrza, czego konsekwencją może być poważne uszkodzenie.

⚠️ OSTRZEŻENIE

Przy przejeżdżaniu przez głęboką wodę należy przestrzegać poniższych zaleceń:

- Nie przejeżdżać przez wodę, jeżeli sięga ona tylko nieco poniżej podwozia samochodu
- Jechać jak najwolniej na wysokich obrotach silnika i na najniższym biegu.

CIĄGNIĘCIE PRZYCZEPY

⚠️ OSTRZEŻENIE

Jeżeli nie jest używane odpowiednie wyposażenie i sposób jazdy nie jest właściwy, można stracić kontrolę w czasie ciągnięcia przyczepy. Dla przykładu, jeżeli przyczepa jest zbyt ciężka, hamulce mogą działać niewłaściwie — albo nawet wcale. Zarówno kierowca, jak i pasażerowie mogą ulec poważnym obrażeniom. Można ciągnąć przyczepę tylko po spełnieniu wszystkich warunków podanych w tej części. Należy zwrócić się do autoryzowanego serwisu Chevroleta po poradę i informacje o sposobie ciągnięcia przyczepy przez ten samochód.

Bezpieczeństwo i komfort użytkownika zależą od właściwego użycia odpowiedniego sprzętu. Należy również unikać przeciążenia przyczepy oraz przekraczania innych dopuszczalnych parametrów.

Maksymalna masa obciążonej przyczepy, którą samochód może uciągnąć, zależy od przeznaczenia i rodzaju zamontowanego wyposażenia specjalnego. Przed próbą podłączenia przyczepy należy sprawdzić, czy samochód posiada odpowiedni osprzęt.

W celu zamówienia i montażu zgodnego z wymaganiami osprzętu holowniczego należy zwrócić się do autoryzowanego serwisu Chevroleta.

UMIEJSCOWIENIE HAKA HOLOWNICZEGO ORAZ PUNKTÓW MOCOWANIA URZĄDZENIA SPRZĘGAJĄCEGO (Jednostka: mm)

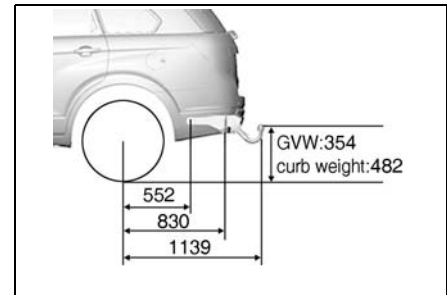
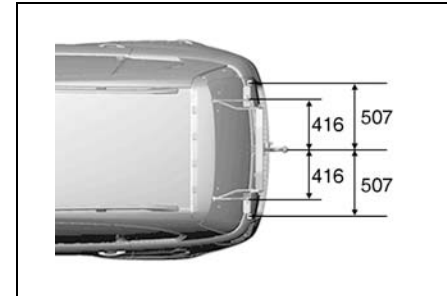

HAK HOLOWNICZY Z ODŁĄCZANYM ZACZPEM KULOWYM

Mocowanie głowicy zaczepu kulowego

1. Zdjąć osłonę głowicy zaczepu kulowego i umieścić ją w bezpiecznym miejscu.
2. Upewnić się, czy głowica zaczep kulowy jest gotowa do zamocowania.

- Włożyć kluczyk blokujący głowicy zaczep kulowy (4) w zamek głowicy zaczepu kulowego (3).
- Obrócić kluczyk w dół w położenie odblokowania.
- Wskaźnik na głowicy zaczepu kulowego powinien być koloru czerwonego (1).
- Między gałką a głowicą zaczepu kulowego jest szczelina (2).

3. Włożyć głowicę zaczepu kulowego (3) do góry w mocowanie (1), aż styki (2) w głowicy zaczepu kulowego znajdą się w gnieździe mocowania głowicy zaczepu kulowego.

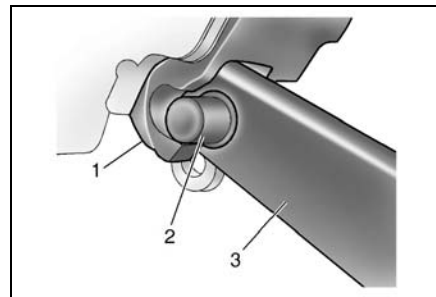
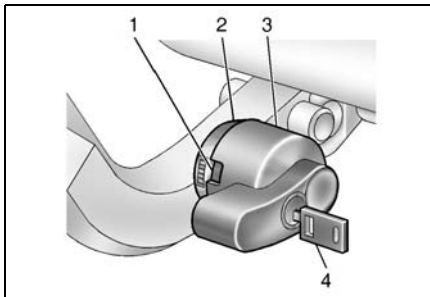
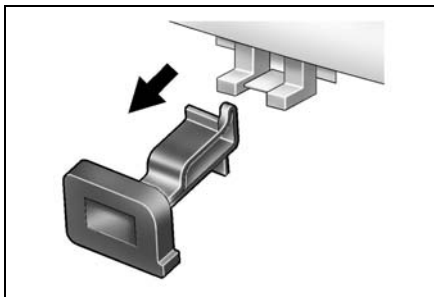

4. Nacisnąć głowicę zaczepu kulowego (3) wprzód i w dół, aż do jej zamocowania i zablokowania na miejscu.

Wskaźnik na głowicy zaczepu kulowego zmieni kolor na zielony (2), a styki głowicy zaczepu kulowego (4) będą osadzone w gnieździe mocowania (1).

5. Przekręcić kluczyk blokujący do góry, aby zablokować głowicę zaczepu kulowego na miejscu, a następnie wyjąć kluczyk.

Sprawdzić, czy głowica zaczepu kulowego jest właściwie zamocowana:

- Wskaźnik na głowicy zaczepu kulowego jest zielony
- Między stykami na głowicy zaczepu kulowego a gniazdem na mocowaniu nie ma szczeliny.
- Głowica zaczepu kulowego jest mocno osadzona w mocowaniu.
- Kluczyk jest zablokowany w górnym położeniu.
- Kluczyk jest wyjęty z głowicy zaczepu kulowego.

Zdejmowanie głowicy zaczepu kulowego

1. Włożyć kluczyk blokujący głowicę zaczepu kulowego w zamek głowicy zaczepu kulowego.
2. Obrócić kluczyk w dół w położenie odblokowania.
3. Nacisnąć dźwignię blokady głowicy zaczepu kulowego.
4. Obrócić dźwignię do przodu o 1/4 obrotu.

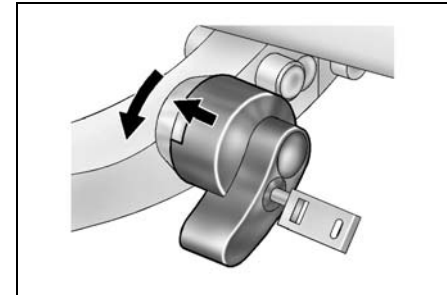
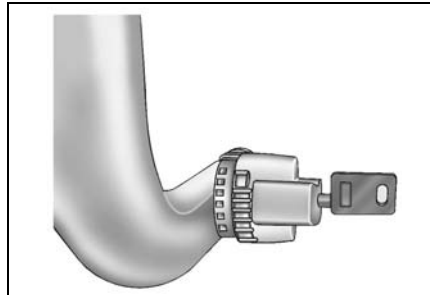
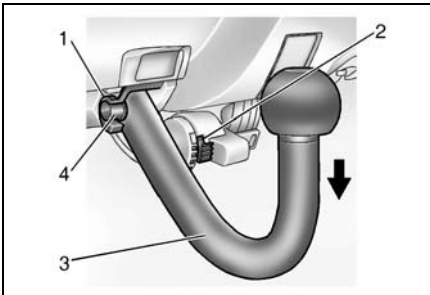

5. Podnieść i pociągnąć głowicę zaczepu kulowego na zewnątrz, aby wyjąć ją z mocowania.
6. Założyć osłonę głowicy zaczepu kulowego w obudowę mocowania.

OSTRZEŻENIE

- Głowica zaczepu kulowego musi być mocno osadzona w obudowie sprzęgu.
- Głowica zaczepu kulowego musi być zablokowana a kluczyk musi być wyjęty.
- Holowanie przyczepy turystycznej/bagażowej jest dozwolone tylko po prawidłowym zamocowaniu głowicy zaczepu kulowego. Jeżeli prawidłowe zamocowanie głowicy zaczepu kulowego nie jest możliwe, należy zwrócić się do warsztatu. Zalecamy korzystanie z usług autoryzowanego serwisu Chevroleta.

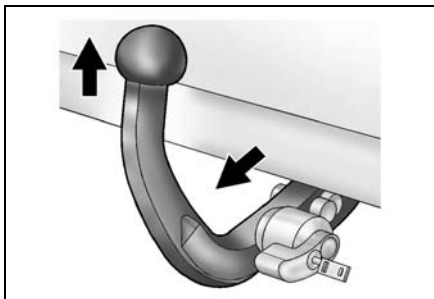

ZAŁADUNEK PRZYCZEPY

Właściwy załadunek przyczepy wymaga znajomości sposobu pomiaru masy całkowitej przyczepy i nacisku na hak holowniczy. Masa całkowita przyczepy jest sumą masy samej przyczepy oraz jej ładunku. Można ją zmierzyć ustawiając załadowaną przyczepę na wadze wozowej.

Nacisk na hak holowniczy to siła pionowa wywierana na hak holowniczy przez umieszczony na normalnej wysokości dyszel w pełni załadowanej przyczepy. Siłę tę można zmierzyć za pomocą wagi łazienkowej.

Masa załadowanej przyczepy (masa całkowita przyczepy) nie powinna nigdy przekraczać podanych wartości.

Dopuszczalne obciążenia przyczepy mają zastosowanie przy pokonywaniu wzniesień o nachyleniu do 12%.

Obciążenie tylnej osi po podłączeniu przyczepy do w pełni załadowanego samochodu (włącznie z kierowcą i pasażerami) nie może przekroczyć dopuszczalnego limitu.

⚠ NIEBEZPIECZEŃSTWO

Masa całkowita samochodu z przyczepą nie może przekroczyć dopuszczalnej masy całkowitej pojazdu.

Dopuszczalna masa całkowita samochodu to suma masy samego samochodu, kierowcy, pasażerów, bagażu lub ładunku oraz masy haka holowniczego i nacisku na hak holowniczy.

⚠ OSTRZEŻENIE

Podczas ciągnięcia przyczepy, trzeci rząd foteli nie powinien być zajmowany przez pasażerów.

Maksymalne limity obciążenia

(jednostka: kg)

		2.4D	3.0D	Olej napędowy
M/T	z hamulcami	1,500	-	2,000
	bez hamulców	750	-	750
A/T	z hamulcami	1,500	1,700	1,700
	bez hamulców	750	750	750

⚠ NIEBEZPIECZEŃSTWO

Podane masy przyczepy mają zastosowanie do wysokości maks. 1 000 m n.p.m.

Na większych wysokościach nad poziomem morza spada moc silnika, przez co pełne wykorzystanie dopuszczalnego obciążenia przyczepy w terenie górzystym może nie być możliwe.

- Na wysokościach powyżej 1000 m n.p.m. należy zmniejszyć maksymalnie dopuszczalne obciążenie przyczepy o 10% na każde kolejne 1 000 m wysokości.

NIEBEZPIECZEŃSTWO

Niewłaściwy sposób załadunku, boczne podmuchy wiatru, przejeżdżające obok duże ciężarówki lub nierówności drogi mogą powodować kołysanie boczne lub oddzielenie przyczepy.

- Zmniejszyć nacisk na hak holowniczy poprzez odpowiednie rozmieszczenie ładunku w przyczepie.
- Osobno zmierzyć na wadze masę załadowanej przyczepy oraz nacisk na hak holowniczy.
- Sprawdzić w organie rejestracyjnym danego kraju lub regionu maksymalną masę całkowitą zestawu drogowego.

HAMULCE PRZYCZEPY

W przypadku korzystania z hamulców przyczepy turystycznej/bagażowej należy przestrzegać wszystkich zaleceń jej producenta. Nigdy nie należy modyfikować układu hamulcowego samochodu.

ŚWIATŁA PRZYCZEPY

Sprawdzić, czy przyczepa posiada oświetlenie spełniające wymagania przepisów krajowych i lokalnych. Przed ruszeniem sprawdzić działanie wszystkich świateł przyczepy.

OPONY

Podczas holowania przyczepy należy dopilnować, aby ciśnienie w oponach było zgodne z wartościami wskazanymi w rozdziale 8.

ŁAŃCUCHY ZABEZPIEZAJĄCE

Pomiędzy samochodem a przyczepą należy zawsze przeciągnąć łańcuchy zabezpieczające. Powinny one krzyżować się pod dyszlem przyczepy, aby nie opadł on na drogę w razie odłączenia od haka holowniczego. Sposób mocowania łańcuchów zabezpieczających powinien być zgodny z zaleceniami producenta. Należy zawsze pozostawić luz umożliwiający swobodne skręcanie. Nie dopuścić, aby łańcuchy zabezpieczające ciągnęły się po nawierzchni drogi.

PLYN HAMULCOWY

Płyn hamulcowy należy wymieniać co roku, jeżeli występują następujące okoliczności.

- Częste ciągnięcie przyczepy.
- Jazda w terenie pagórkowatym lub górzystym.

OLEJ DO AUTOMATYCZNEJ SKRZYNI BIEGÓW

Wymiana oleju skrzyni biegów nie jest konieczna. Nie jest również wymagana rutynowa kontrola oleju. Kontrola oleju skrzyni biegów jest niezbędna tylko w przypadku objawów wskazujących na problemy z olejem.

ZALECENIA ODNOŚNIE JAZDY Z PRZYCZEPĄ

Podczas ciągnięcia przyczepy samochód zachowuje się inaczej niż w warunkach normalnej jazdy.

Ze względów bezpieczeństwa należy przestrzegać następujących zaleceń:

- Przed rozpoczęciem jazdy z przyczepą w ruchu ulicznym przeciwżyć skręcanie, hamowanie i cofanie z przyczepą. Nie ciągnąć przyczepy w ruchu ulicznym przy braku przekonania o własnych umiejętnościach w zakresie bezpiecznej obsługi samochodu z przyczepą.
- Przed rozpoczęciem jazdy sprawdzić, czy oświetlenie przyczepy działa prawidłowo.
- Nie przekraczać prędkości 80km/godz. lub maksymalnej prędkości

dopuszczalnej przepisami prawa ruchu drogowego, zależnie od tego, która z tych prędkości jest niższa.

- Przy wjeżdżaniu na wzniesienie nie przekraczać prędkości 30km/godz. na pierwszym biegu i 50km/godz. na drugim biegu.
- Przy skręcie zwracać uwagę, czy ilość miejsca jest wystarczająca do wykonania manewru. Unikać gwałtownych manewrów.
- Unikać gwałtownego ruszania, przyspieszania i hamowania.
- Unikać ostrych skrętów i zmian pasa ruchu.
- Jechać z umiarkowaną prędkością.
- Przy cofaniu zawsze zapewnić sobie pomoc innej osoby.
- Uwzględnić odpowiednio długą drogę hamowania.
- Droga hamowania wydłuża się podczas ciągnięcia przyczepy.
- Przed rozpoczęciem zjeżdżania ze stromego lub długiego wzniesienia zmniejszyć prędkość i zredukować bieg.
- Unikać zbyt długotrwałego lub zbyt częstego wciskania pedału hamulca, co może spowodować przegrzanie hamulców oraz zmniejszenie ich skuteczności.

- Po zaparkowaniu zawsze zablokować koła samochodu i przyczepy. Mocno załączyć hamulec postojowy.

- Nie zaleca się parkowania na stromych zboczach.

Stanowczo zaleca się unikać parkowania samochodu z przyczepą na wzniesieniach.

- W przypadku zajścia nieprzewidzianej sytuacji, np. odcepienia dyszla przyczepy, znajdujące się w pobliżu osoby mogą doznać obrażeń ciała, a samochód i przyczepa mogą zostać uszkodzone.

- Jeżeli osoba wyjmująca kliny spod kół stanie bezpośrednio za przyczepą, może doznać obrażeń. W przypadku poślizgu hamulców lub obsunięcia się dyszla, przyczepa może stoczyć się w dół.

Upewnić się, że osoba wyjmująca kliny spod kół stoi z boku przyczepy.

- Zapoznać się z instrukcjami producenta przyczepy.

NIEBEZPIECZEŃSTWO

Otwarcie szyby tylnej klapy, gdy samochód ciągnie przyczepę, może spowodować przedostawanie się do wnętrza tlenu węgla (CO). Jest on gazem bezbarwnym i bezwonnym. Może spowodować utratę przytomności lub śmierć.

- Nie jeździć z otwartą szybą tylnej klapy tylnej. Jeżeli nie można tego uniknąć, zamknąć wszystkie pozostałe szyby, włączyć wentylację w "TRYBIE NAWIEWU ŚWIEŻEGO POWIETRZA", otworzyć środkowe i boczne wyloty nawiewu powietrza i uruchomić dmuchawę na dużej prędkości. (Zobacz hasło "WENTYLACJA" w indeksie).

POKONYWANIE WZNIESIEŃ

Przed rozpoczęciem zjeżdżania z długiego lub stromego wzniesienia zmniejszyć prędkość i zredukować bieg. Bez zredukowania biegu może być konieczne intensywne korzystanie z hamulców, aż do ich przegrzania i utraty skuteczności.

Przy podjeżdżaniu na długie wzniesienie zredukować bieg i zmniejszyć prędkość do około 70 km/godz. w celu ograniczenia ryzyka przegrzania silnika i skrzyni biegów.

PARKOWANIE NA WZNIESIENIACH

Stanowczo zaleca się unikać parkowania samochodu z przyczepą na wzniesieniach. W przypadku zajścia nieprzewidzianej sytuacji, zestaw mógłby zacząć się toczyć. W konsekwencji tego znajdujące się w pobliżu osoby mogą doznać obrażeń ciała, a samochód i przyczepa mogą zostać uszkodzone.

Jeżeli jednak nie można uniknąć zaparkowania na wzniesieniu, należy przestrzegać następujących zaleceń:

1. Wcisnąć pedał hamulca załączając hamulce kół, lecz jeszcze nie ustawiając dźwigni zmiany biegów w położeniu postojowym (P) w przypadku automatycznej skrzyni biegów lub na biegu w przypadku manualnej skrzyni biegów.
2. Poprosić inną osobę o podłożenie klocków klinowych pod koła przyczepy.
3. Po podłożeniu klocków klinowych na miejsce, zwalniać pedał hamulca aż, klocki klinowe przejmą obciążenie.
4. Ponownie wcisnąć pedał hamulca. Następnie załączyć hamulec postojowy, po czym ustawić dźwignię zmiany biegów w położeniu postojowym (P) w przypadku automatycznej skrzyni biegów lub na pierwszym albo wstecznym biegu w przypadku manualnej skrzyni biegów.
5. Zwolnić pedał hamulca.

RUSZANIE PO ZAPARKOWANIU SAMOCHODU NA WZNIESIENIU

1. Wecisnąć i przytrzymać pedał hamulca przez czas:
 - uruchomienia silnika
 - włączenia biegu i
 - zwolnienia hamulca postojowego.
2. Zwolnić pedał hamulca.
3. Ruszyć powoli, oddalając nieco przyczepę od klocków klinowych.
4. Zatrzymać się i poprosić kogoś o zabranie klocków klinowych.

PRZEGLĄDY SAMOCHODU UŻYTKOWANEGO Z PRZYCZEPĄ

Samochód często ciągnący przyczepę wymaga częstszych przeglądów okresowych. Więcej dodatkowych informacji można znaleźć w harmonogramie przeglądów, znajdującym się w książce serwisowej. Elementy, na które należy szczególnie zwracać uwagę, to olej do przekładni automatycznej (uważać, aby nie przepełnić), olej silnikowy, pasek napędowy, układ chłodzenia, płyn hamulcowy i regulacja hamulców. Każdy z powyższych elementów został opisany w niniejszej Instrukcji obsługi, a indeks ułatwi ich szybkie odszukanie. Zalecamy zapoznać się ze stosownymi zaleceniami przed wyruszeniem w drogę z przyczepą.

Okresowo sprawdzać dokręcenie wszystkich śrub i nakrętek haka holowniczego.

GAZY SPALINOWE (TLENEK WĘGLA)

Gazy spalinowe zawierają tlenek węgla (CO), który jest gazem bezbarwnym i bezwonym. Długotrwałe narażenie na działanie tlenku węgla może doprowadzić do utraty przytomności i śmierci.

W przypadku jakichkolwiek podejrzeń, że gazy spalinowe przedostają się do wnętrza samochodu, należy niezwłocznie zwrócić się do warsztatu celem dokonania przeglądu. Zalecamy korzystanie z usług autoryzowanego serwisu Chevroleta.



NIEBEZPIECZEŃSTWO

Aby uniknąć przedostania się tlenku węgla do wnętrza samochodu, należy sprawdzać układ wydechowy i nadwozie zgodnie z następującymi zaleceniami:

- Przy każdej wymianie oleju.
- Każdorazowo po zauważeniu zmiany odgłosów pracy układu wydechowego.
- W przypadku uszkodzenia lub korozji układu wydechowego, spodu nadwozia bądź tylnej części samochodu.
- Nie pozostawiać samochodu z włączonym silnikiem w zamkniętych lub niewentylowanych pomieszczeniach, np. w garażach. Wyprowadzić samochód na wolne powietrze.

(Ciąg dalszy)

**NIEBEZPIECZEŃSTWO****(Ciąg dalszy)**

- Nie przebywać w zaparkowanym samochodzie z pracującym silnikiem przed dłuższy okres czasu.
- Po zatrzymaniu samochodu na dowolny okres czasu na otwartej przestrzeni ustawić wentylację w trybie nawiewu świeżego powietrza w celu doprowadzenia do wnętrza samochodu powietrza z zewnątrz. (Zobacz hasło "RECYRKULACJA" w indeksie).
- Nie jeździć z otwartą tylną klapą. Jeżeli nie można tego uniknąć, zamknąć wszystkie szyby, ustawić wentylację w trybie nawiewu świeżego powietrza i uruchomić dmuchawę na dużej prędkości. (Zobacz hasło "RECYRKULACJA" w indeksie).

OCHRONA ŚRODOWISKA**TECHNOLOGIA PRZYSZŁOŚCI**

Na etapie projektowania oraz w procesie produkcji samochodu zastosowano materiały nieszkodliwe dla środowiska, w znacznym stopniu nadające się do powtórnego przetworzenia. Również stosowana technologia produkcji jest przyjazna dla środowiska.

Odpady produkcyjne poddawane są recyklingowi, a odzyskane materiały ponownie wykorzystywane. Zmniejszenie ilości zużywanej wody oraz energii przyczynia się do oszczędzania zasobów naturalnych.

Nowoczesna konstrukcja samochodu oznacza także łatwość jego demontażu oraz segregowania poszczególnych rodzajów materiałów w celu ich ponownego wykorzystania.

W produkcji nie używa się surowców takich, jak azbest czy kadm. W układzie klimatyzacji stosowany jest czynnik chłodniczy nie zawierający freonu.

ZŁOMOWANIE SAMOCHODU

Informacje na temat złomowania samochodu są dostępne pod adresem internetowym <http://www.chevrolet.eu.com>

4 OGRZEWANIE, WENTYLACJA, KLIMATYZACJA I SYSTEM AUDIO

- KRATKI NAWIEWU POWIETRZA 4-2
- PANEL STEROWANIA 4-3
- KLIMATYZACJA 4-6
- OGRZEWANIE 4-7
- WENTYLACJA 4-8
- ODSZRANIANIE I USUWANIE ZAPAROWANIA
SZYB 4-9
- NAGRZEWNICA DODATKOWA 4-9
- AUTOMATYCZNE STEROWANIE
OGRZEWANIEM, WENTYLACJĄ
I KLIMATYZACJĄ 4-10
- ELEMENTY STEROWANIA
KLIMATYZACJĄ NA KIEROWNICY 4-15
- WSKAZÓWKI DOTYCZĄCE OBSŁUGI
UKŁADU WENTYLACJI 4-16
- RADIOODTWARZACZ CD
Z SYSTEMEM RDS 4-17
- RADIOODTWARZACZ CD ZE ZMIENIACZEM
PŁYT I SYSTEMEM RDS 4-32

KRATKI NAWIEWU POWIETRZA

Boczne kratki nawiewu powietrza

Boczne kratki nawiewu powietrza umożliwiają kierowanie strumienia powietrza w okolicy kierowcy i pasażera z przodu lub na szyby boczne.

Wyloty nawiewu na szybę przednią

Wyloty nawiewu na szybę przednią kierują strumień powietrza na szybę przednią, umożliwiając jej odszronienie.

Środkowe wyloty nawiewu

Regulowane środkowe wyloty nawiewu powietrza umożliwiają kierowanie strumienia powietrza w dowolną stronę.

Wyloty nawiewu w przestrzeni na nogi

Wyloty nawiewu w przestrzeni na nogi kierują strumień powietrza w okolicy stóp kierowcy i pasażera z przodu.

Wyloty nawiewu na szyby w drzwiach przednich

Wyloty nawiewu na szyby drzwi przednich kierują strumień powietrza na szyby boczne w celu ich odszronienia, głównie w okolicach lusterek zewnętrznych.

Tylne kratki nawiewu powietrza

Chłodne lub ogrzewane powietrze jest doprowadzane w okolicy stóp pasażerów z tyłu za pośrednictwem przewodu przebiegającego pod przednimi fotelami.

Zamykanie środkowych i bocznych kratk nawiewu powietrza

W celu zamknięcia przepływu powietrza przez wyloty należy obrócić pokrętkę znajdujące się poniżej lub obok każdego wylotu nawiewu.



PANEL STEROWANIA

1. Pokrętko regulacji temperatury.
2. Pokrętko regulacji prędkości dmuchawy.
3. Pokrętko wyboru trybu rozdziału powietrza.
4. Przycisk klimatyzacji (A/C).
5. Przycisk recyrkulacji powietrza.
6. Przycisk odszraniaacza tylnej szyby i lusterek zewnętrznych.

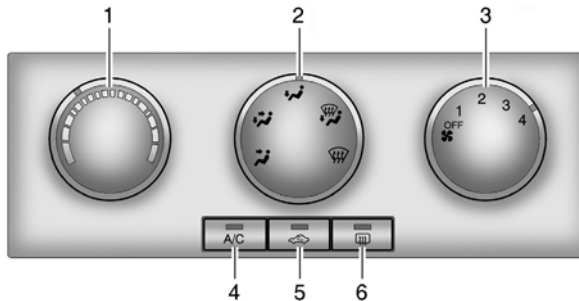

POKRĘTKO REGULACJI TEMPERATURY

Pokrętko regulacji temperatury umożliwia ustawienie temperatury powietrza dopływającego do kabiny przez kratki nawiewu powietrza.

Ustawienie pokrętki na niebieskim polu powoduje dopływ chłodnego powietrza, a na czerwonym – ogrzanego.

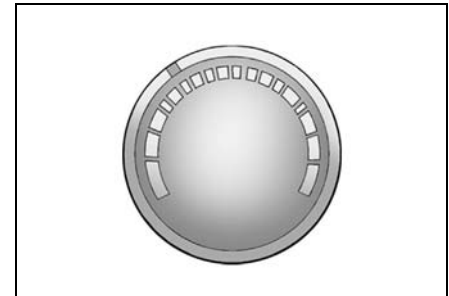

POKRĘTŁO REGULACJI PRĘDKOŚCI DMUCHAWY

Intensywność napływu powietrza można regulować pokrętłem regulacji prędkości dmuchawy. Obrót pokrętła w prawą stronę powoduje zwiększenie prędkości obrotowej wirnika dmuchawy, a obrót w lewo – jej zmniejszenie.

Pokrętło regulacji prędkości dmuchawy nastawiane jest od pozycji wyłączone do stopnia 4.

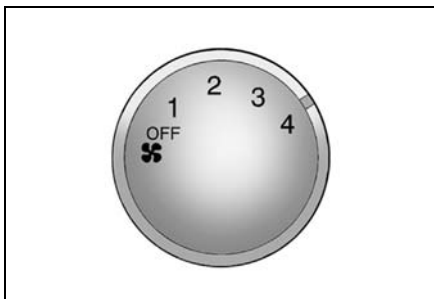

POKRĘTŁO WYBORU TRYBU ROZDZIAŁU POWIETRZA

Pokrętło wyboru trybu rozdziału powietrza umożliwia wybranie sposobu rozdziału strumienia powietrza.

Pokrętło można ustawić w jednym z pięciu położeń:

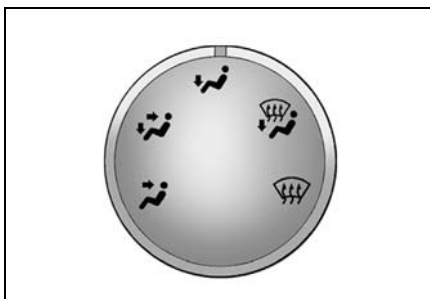

Przód (🚗)

Powietrze przepływa przez środkowe i boczne kratki nawiewu.

Rozdział dwupoziomowy (🚗)

Strumień powietrza jest rozdzielany na dwa sposoby.

Część powietrza przepływa przez otwory nawiewu w przestrzeni na nogi, a pozostała część przez środkowe i boczne kratki nawiewu.

Podłoga (🚗)

W tym trybie większość powietrza przepływa przez wyloty nawiewu w przestrzeni na nogi. Część powietrza zostanie również skierowana do wylotów nawiewów szyby przedniej, wylotów nawiewów bocznych i tylnych. Pod przednimi fotelami nie należy umieszczać żadnych przedmiotów, aby nie blokować dopływu powietrza do tylnej części kabiny.

Podłoga/Szyby (🌀)

W tym trybie powietrze przepływa przez wyloty nawiewu na szybę przednią, na szyby boczne przednich drzwi i do przestrzeni na nogi. Niewielka ilość powietrza kierowana jest do wylotów nawiewów bocznych.

Szyby (🌀)

Większa część powietrza przepływa przez wyloty nawiewu na szybę przednią i szyby boczne przednich drzwi. Niewielka ilość powietrza kierowana jest do wylotów nawiewów bocznych.

PRZYCISK TRYBU RECYRKULACJI

Przycisk ten należy nacisnąć w czasie jazdy przy dużym zapyleniu lub zadymieniu, a także w celu szybkiego ochłodzenia lub ogrzania kabiny. Zaświeci się wówczas kontrolka trybu recyrkulacji, a powietrze z kabiny będzie krążyć w obiegu zamkniętym.

Ponowne naciśnięcie przycisku trybu recyrkulacji spowoduje napływ do kabiny powietrza z zewnątrz. Kontrolka zgaśnie.

W przypadku korzystania z trybu recyrkulacji przez dłuższy okres czasu szyby mogą ulec zaparowaniu. Należy wówczas ponownie nacisnąć przycisk trybu recyrkulacji w celu doprowadzenia powietrza z zewnątrz.

⚠ OSTRZEŻENIE

Jazda przez dłuższy czas z włączoną recyrkulacją powietrza może doprowadzić do senności osób we wnętrzu pojazdu.

- **W celu doprowadzenia powietrza z zewnątrz okresowo wyłączać recyrkulację powietrza.**

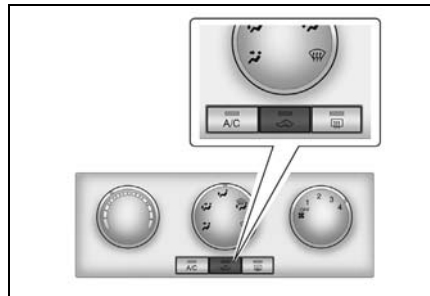

KLIMATYZACJA

Agregat chłodniczy układu klimatyzacji ochładza powietrze w kabinie samochodu oraz usuwa z niego wilgoć, kurz i pyłki.

Po odpowiednim ustawieniu pokrętła regulacji temperatury do kabiny dopływać będzie ogrzane powietrze, nawet przy włączonej klimatyzacji.

UWAGA

Po zakończeniu jazdy z włączoną klimatyzacją można czasem zauważyć skropliny pod komorą silnika. Jest to zjawisko normalne, gdyż układ chłodzenia usuwa wilgoć z powietrza.

UWAGA

Ponieważ sprężarka układu klimatyzacji korzysta z mocy silnika, po jej włączeniu można zauważyć niewielki spadek mocy i osiąarów samochodu.

PRZYCISK A/C

OSTRZEŻENIE

Korzystanie z układu klimatyzacji podczas podjazdu na długie wzniesienie lub przy dużym natężeniu ruchu może spowodować przegrzanie silnika. (zobacz hasło „PRZEGRZANIE SILNIKA” w indeksie).

- Obserwować wskaźnik temperatury.
- Wyłączyć klimatyzację, jeżeli wskaźnik zasignalizuje przegrzanie silnika.

Nieprzestrzeżenie powyższych zaleceń może doprowadzić do uszkodzenia samochodu.

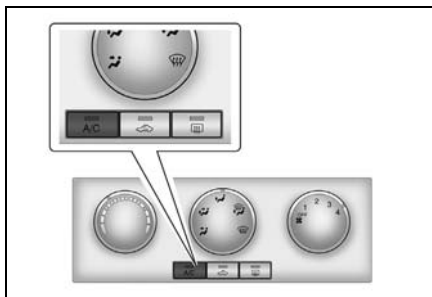

Włączanie klimatyzacji (A/C):

1. Uruchomić silnik.
2. Nacisnąć przycisk A/C. (Na potwierdzenie działania klimatyzacji zaświeci się kontrolka)
3. Ustawić prędkość dmuchawy.

UWAGA

Klimatyzacja nie działa, gdy pokrętło regulacji prędkości dmuchawy znajduje się w pozycji wyłączonej (OFF).

Wyłączanie klimatyzacji (A/C):

Nacisnąć ponownie przycisk A/C. (Kontrolka zgaśnie na potwierdzenie wyłączenia klimatyzacji).

CHŁODZENIE

Tryb maksymalnej intensywności chłodzenia

Aby uzyskać maksymalną intensywność chłodzenia przy wysokiej temperaturze zewnętrznej lub w przypadku pozostawienia samochodu na słońcu przez dłuższy okres czasu:

1. Uchylić lekko szyby w celu wypuszczenia nagrzanego powietrza.
2. Włączyć klimatyzację. (Zaświeci się kontrolka)
3. Nacisnąć przycisk recyrkulacji. (Zaświeci się kontrolka)
4. Ustawić pokrętko wyboru trybu rozdziału powietrza w położeniu PRZÓD (👉).
5. Obrócić pokrętko regulacji temperatury do oporu w lewo (początek niebieskiego pola).
6. Ustawić pokrętko regulacji prędkości dmuchawy na maksymalną prędkość.

Normalne chłodzenie

1. Włączyć przycisk klimatyzacji (A/C). (Zaświeci się kontrolka)
2. Nacisnąć przycisk recyrkulacji. (Zaświeci się kontrolka)
3. Ustawić pokrętko wyboru trybu rozdziału powietrza w położeniu PRZÓD (👉) lub RÓZDZIAŁ DWUPOZIOMOWY (👉👉).
4. Ustawić pokrętko regulacji temperatury na niebieskim polu.
5. Pokrętkiem regulacji prędkości dmuchawy ustawić żądaną intensywność nawiewu.

OGRZEWANIE

Maksymalna intensywność ogrzewania

Tryb maksymalnej intensywności ogrzewania umożliwia szybkie ogrzanie kabiny. Nie należy go używać przez dłuższy okres czasu, gdyż powietrze stanie się nieświeże, a szyby mogą ulec zaparowaniu. W celu usunięcia zaparowania szyb należy wyłączyć recyrkulację, co pozwoli na dopływ świeżego powietrza.

Aby uzyskać maksymalną intensywność ogrzewania:

1. Wyłączyć klimatyzację. (Kontrolka zgaśnie)
2. Nacisnąć przycisk recyrkulacji. (Zaświeci się kontrolka)
3. Ustawić pokrętko wyboru trybu rozdziału powietrza w położeniu RÓZDZIAŁ DWUPOZIOMOWY (👉👉) lub PODŁOGA (👉👉).
4. Obrócić pokrętko regulacji temperatury do oporu w prawo (koniec czerwonego pola).
5. Pokrętkiem regulacji prędkości dmuchawy ustawić maksymalną intensywność nawiewu.

WENTYLACJA

Normalna intensywność ogrzewania

1. Wyłączyć klimatyzację. (Kontrolka zgaśnie)
2. Wyłączyć recyrkulację. (Kontrolka zgaśnie)
3. Ustawić pokrętko wyboru trybu rozdziału powietrza w położeniu **PODŁOGA** (↘) lub **ROZDZIAŁ DWUPOZIOMOWY** (↙).
4. Ustawić pokrętko regulacji temperatury na czerwonym polu.
5. Pokrętkiem regulacji prędkości dmuchawy ustawić żądaną intensywność nawiewu.

Rozdział dwupoziomowy

Tego ustawienia należy używać w chłodne, lecz słoneczne dni. Ciepłe powietrze kierowane jest na stopy, natomiast chłodne powietrze z zewnątrz na górną część ciała.

Aby użyć takiego ustawienia:

1. Wyłączyć przycisk recyrkulacji. (Kontrolka zgaśnie)
2. Ustawić pokrętko wyboru trybu rozdziału powietrza w położeniu **ROZDZIAŁ-DWUPOZIOMOWY** (↙).
3. Pokrętkiem regulacji temperatury ustawić żądaną temperaturę.
4. Pokrętkiem regulacji prędkości dmuchawy ustawić żądaną intensywność nawiewu.

Wentylacja

Aby skierować strumień powietrza do środkowych i bocznych kratek nawiewu:

1. Wyłączyć klimatyzację. (Kontrolka zgaśnie)
2. Wyłączyć recyrkulację. (Kontrolka zgaśnie)
3. Ustawić pokrętko wyboru trybu rozdziału powietrza w położeniu **PRZÓD** (↗) lub **ROZDZIAŁ DWUPOZIOMOWY** (↙).
4. Ustawić pokrętko regulacji temperatury na niebieskim polu.
5. Pokrętkiem regulacji prędkości dmuchawy ustawić żądaną intensywność nawiewu.

ODSZRANIANIE I USUWANIE ZAPAROWANIA SZYB

Odszranianie szyby przedniej:

1. Ustawić pokrętkę wyboru trybu rozdziału powietrza w położeniu SZYBY (☸).
2. Ustawić pokrętkę regulacji temperatury na czerwonym polu.
3. Pokrętką regulacji prędkości dmuchawy ustawić największą intensywność nawiewu, co pozwoli na szybkie odszranienie szyby.

UWAGA

Po wybraniu trybu SZYBY (☸) lub PODŁOGA/SZYBY (☹) następuje automatyczne włączenie klimatyzacji i powietrza zewnętrznego, przez co zwiększa się skuteczność odszraniania.

W celu uniknięcia oszronienia szyby przedniej i skierowania ogrzanego powietrza do przestrzeni na nogi, należy ustawić pokrętkę wyboru trybu rozdziału powietrza w położeniu STOPY/SZYBY (☹).

⚠ OSTRZEŻENIE

Różnica pomiędzy temperaturą powietrza zewnętrznego a temperaturą szyb może spowodować ich zaparowanie, ograniczając widoczność.

- Przy wyjątkowo dużej wilgotności powietrza zewnętrznego nie ustawić pokrętki rozdziału powietrza w położeniu PODŁOGA/SZYBY (☹) lub SZYBY (☸), gdy pokrętkę regulacji temperatury znajduje się na niebieskim polu.

Może to doprowadzić do wypadku, a w konsekwencji do uszkodzenia samochodu i obrażeń ciała.

NAGRZEWNICA DODATKOWA (TYLKO silnik wysokoprężny)

Nagrzewnica dodatkowa jest zasilana prądem elektrycznym i znajduje się w module klimatyzacji. Urządzenie to poprawia efekt ogrzewania poprzez wzrost temperatury powietrza wpadającego do kabiny pasażerskiej.

AUTOMATYCZNE STEROWANIE OGRZEWANIEM, WENTYLACJĄ I KLIMATYZACJĄ

OPIS OGÓLNY

Układ w pełni automatycznej regulacji temperatury (FATC) samoczynnie kontroluje temperaturę we wnętrzu auta i zapewnia maksymalny komfort bez względu na panującą pogodę, porę roku czy temperaturę panującą na zewnątrz. Wybrana temperatura zostaje osiągnięta po ustawieniu trybu AUTO.

Wymagana temperatura jest regulowana sygnałem czujnika temperatury wewnętrznej, czujnika temperatury płynu chłodzącego, czujnika nasłonecznienia i czujnika temperatury otoczenia.

Czujnik nasłonecznienia

Czujnik promieni słonecznych jest umieszczony pomiędzy wylotami nawiewu na szybę przednią.

Czujnik ten wykrywa natężenie promieni słonecznych przy pracy w trybie AUTO.

▲ OSTRZEŻENIE

Na czujniku nie należy umieszczać naklejek ani jakichkolwiek innych przedmiotów. Może to spowodować wadliwe działanie czujnika.

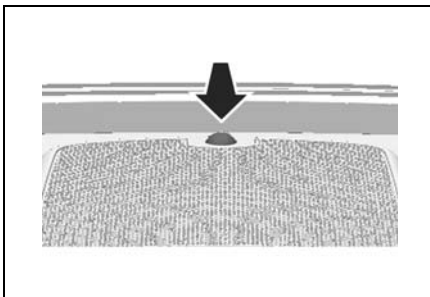

Czujnik temperatury

Informacja o temperaturze wewnątrz kabiny samochodu wykorzystywana jest do określania wymagań w zakresie wentylacji przy pracy w trybie AUTO.

▲ OSTRZEŻENIE

Czujnika temperatury nie należy zakrywać naklejkami, ponieważ nie będzie funkcjonował prawidłowo.

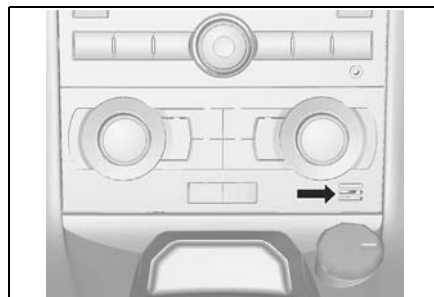

PANEL WYŚWIETLACZA

1. Nastawa temperatury
2. Wskaźnik odszraniania
3. Wskaźnik wyboru trybu rozdziału powietrza
4. Wskaźnik układu klimatyzacji
5. Temperatura zewnętrzna
6. Wskaźnik trybu AUTO
7. Wskaźnik trybu dopływu powietrza z zewnątrz
8. Wskaźnik trybu recyrkulacji
9. Wskaźnik działania dmuchawy
10. Wskaźnik prędkości dmuchawy

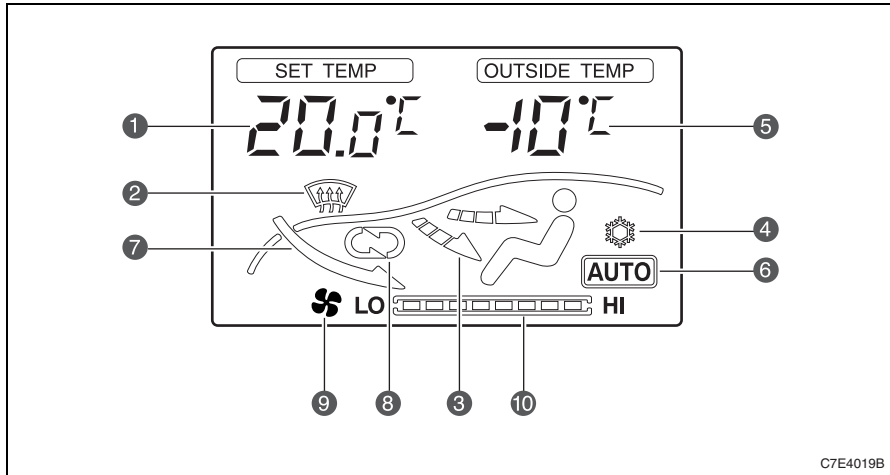

C7E4019B

AUTOMATYCZNA REGULACJA TEMPERATURY

Gdy układ FATC pracuje w trybie AUTO, wystarczy tylko ustawić żądaną temperaturę wewnętrzną.

Przycisk AUTO

Po naciśnięciu przycisku AUTO temperatura wewnętrzna będzie regulowana automatycznie w taki sposób, aby zrównała się z temperaturą ustawioną przez użytkownika. Układ będzie automatycznie sterować trybem rozdziału powietrza, prędkością dmuchawy oraz klimatyzacją i recyrkulacją powietrza.

Wskaźnik trybu AUTO pojawi się na wyświetlaczu DIC (Centrum informacyjne kierowcy) znajdującym się pośrodku tablicy rozdzielczej.

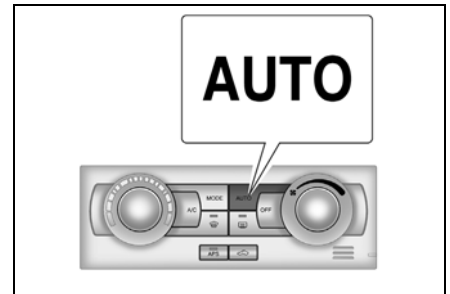

Ustawianie wybranej temperatury

Obracać pokręteł regulacji temperatury do momentu wyświetlenia żądanej wartości.

W prawo: Wyświetlana temperatura wzrasta co 0,5°C (1°F).

W lewo: Wyświetlana temperatura maleje co 0,5°C (1°F).

Temperaturę można ustawić w zakresie od 18°C do 32°C.

UWAGA

Po ustawieniu temperatury na wartość „HI” (maksymalna) lub „LO” (minimalna) dmuchawa będzie działać przez cały czas, nawet po osiągnięciu zadanej temperatury.

Naciśnięcie przycisku OFF spowoduje wyłączenie systemu.

REGULACJA RĘCZNA

Przycisk A/C

Włącza i wyłącza klimatyzację. Po jego naciśnięciu tryb AUTO zostanie wyłączony, a kontrolka zaśnie.

Po włączeniu klimatyzacji (☼) zaświeci się kontrolka układu klimatyzacji.

Naciśnięcie przycisku A/C powoduje wyłączenie klimatyzacji, a naciśnięcie przycisku OFF wyłącza cały system.

Zobacz „PRZYCISK A/C” we wcześniejszej części tego rozdziału.

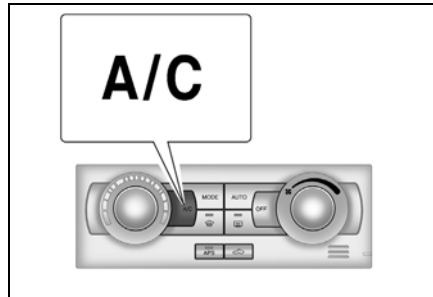
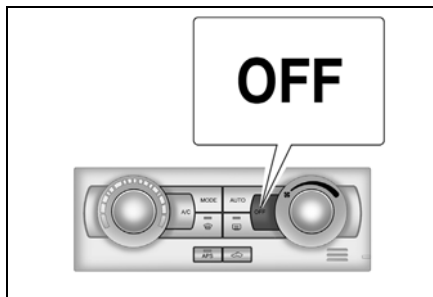
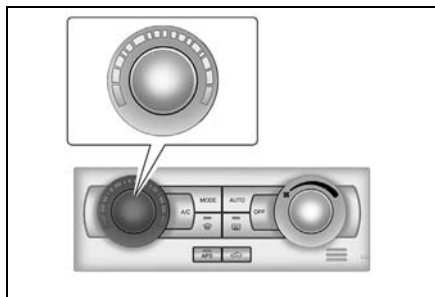

Zmiana wyboru trybu rozdziału powietrza

Po naciśnięciu przycisku MODE tryb AUTO zostanie wyłączony, a tryb rozdziału powietrza będzie się zmieniać według następującego schematu:

PRZÓD (👉) → ROZDZIAŁ
DWUPOZIOMOWY (👉) →
PODŁOGA (👉) → PODŁOGA/
SZYBY (👉)

Aby uzyskać więcej informacji na ten temat, zobacz „POKRĘTŁO WYBORU TRYBU ROZDZIAŁU POWIETRZA” we wcześniejszej części niniejszego rozdziału.

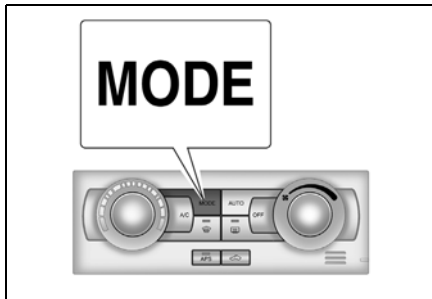

Przycisk trybu recyrkulacji

Umożliwia wybór trybu dopływu powietrza z zewnątrz lub recyrkulacji powietrza wewnętrznego.

Zobacz „PRZYCISK TRYBU RECYRKULACJI” we wcześniejszej części tego rozdziału.

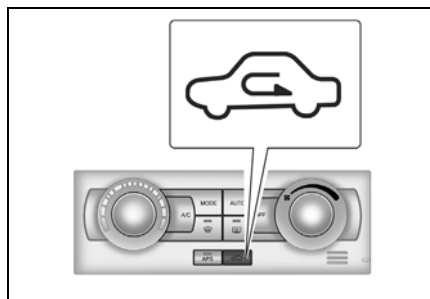

Pokrętło regulacji prędkości dmuchawy

Umożliwia regulację prędkości obrotowej wentylatora dmuchawy.

Po obróceniu tego pokrętła tryb AUTO zostanie wyłączony.

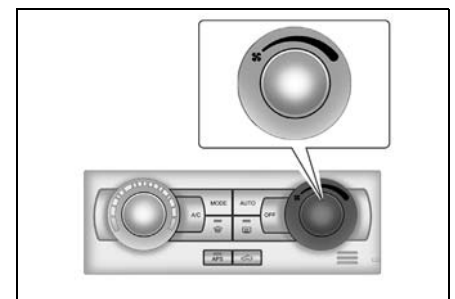

ODSZRANIANIE

Aby odszronić przednią szybę, nacisnąć przycisk SZYBY (☸). Tryb klimatyzacji i dopływu powietrza zewnętrznego są włączane automatycznie.

Za pomocą pokrętki regulacji prędkości dmuchawy ustawić intensywność nawiewu.

Tryb ten można anulować ponownie naciskając przycisk odszraniania lub przycisk klimatyzacji, pokrętkę wyboru trybu rozdziału powietrza lub przycisk AUTO.

Zobacz „ODSZRANIANIE I USUWANIE ZAPAROWANIA SZYB” we wcześniejszej części tego rozdziału.

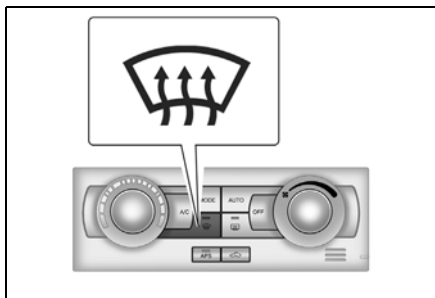

APS

APS (czujnik zanieczyszczeń) automatycznie zasysa zewnętrzne powietrze do przedziału pasażerskiego lub zmienia tryb powietrza zewnętrznego w tryb recyrkulacji w celu odciążenia dopływu spalin z zewnątrz oraz zabezpiecza powietrze w kabinie pasażerskiej przed zanieczyszczeniami.

W celu włączenia tego trybu, wcisnąć przycisk APS. Spowoduje to zaświecenie się kontrolki w przycisku.

Aby wyłączyć funkcję, nacisnąć przycisk jeszcze raz. Kontrolka zgaśnie, co potwierdzi, że tryb APS jest wyłączony.

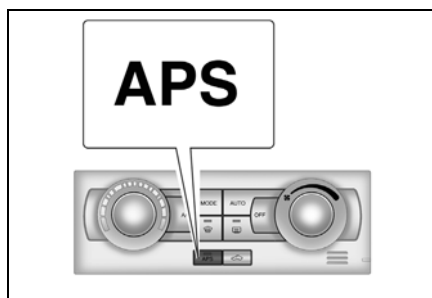

W przypadku korzystania z trybu APS przez dłuższy czas szyby mogą ulec zaparowaniu. Jeżeli wystąpi zaparowanie, wyłączyć tryb APS i włączyć tryb dopływu powietrza zewnętrznego.

WSKAŹNIK TEMPERATURY ZEWNĘTRZNEJ

Temperatura zewnętrzna jest wyświetlana w centrum informacyjnym kierowcy. Zobacz hasło „CENTRUM INFORMACYJNE KIEROWCY” w indeksie.

Czujnik temperatury znajduje się w okolicy przedniego zderzaka.

Ze względu na umiejscowienie czujnika, temperatura nawierzchni drogi lub ciepło silnika może mieć wpływ na odczyt temperatury w czasie jazdy z małą prędkością lub podczas pracy silnika na biegu jałowym.

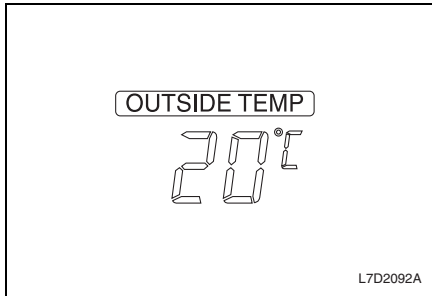



ZMIANA JEDNOSTEK TEMPERATURY

Aby zmienić jednostkę temperatury, należy:

1. Nacisnąć i przytrzymać przycisk SET w centrum informacyjnym kierowcy przez ponad 2 sekundy. Jednostka temperatury będzie migać.
2. Nacisnąć przycisk ▲ lub ▼, aby zmienić jednostkę temperatury (°C ↔ °F).

ELEMENTY STEROWANIA KLIMATYZACJĄ NA KIEROWNICY

: Nacisnąć, aby zmienić kierunek nawiewu powietrza.

: Nacisnąć, aby zwiększyć lub zmniejszyć prędkość dmuchawy.

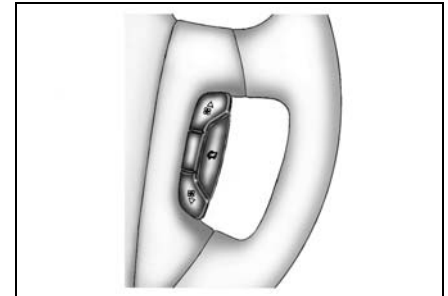

WSKAZÓWKI DOTYCZĄCE OBSŁUGI UKŁADU WENTYLACJI

W przypadku zaparkowania samochodu na słońcu, przed włączeniem klimatyzacji należy uchylić szyby.

W celu usunięcia zaparowania szyb przy deszczowej pogodzie lub przy wysokiej wilgotności powietrza, zmniejszyć wilgotność poprzez włączenie klimatyzacji.

Przynajmniej raz w tygodniu włączać klimatyzację na kilka minut, nawet zimą lub w przypadku, gdy jest ona używana tylko sporadycznie. Zapewni to odpowiednie smarowanie sprężarki i uszczelki oraz wydłuży okres użytkowania układu klimatyzacji.

Jazda w ruchu ulicznym, wymagającym częstego zatrzymywania się, może obniżyć sprawność układu klimatyzacji.

Sprężarka układu klimatyzacji nie działa, gdy pokrętko regulacji prędkości dmuchawy znajduje się w pozycji wyłączonej (OFF).

Jeżeli samochód jest wyposażony w filtr układu klimatyzacji, niezbędna jest jego

odpowiednia obsługa okresowa. Zobacz hasło „FILTR UKŁADU KLIMATYZACJI” w indeksie. Filtr ten usuwa kurz, pyłki oraz inne lotne substancje drażniące z powietrza doprowadzanego z zewnątrz.

RADIOODTWARZACZ CD Z SYSTEMEM RDS

Przed pierwszym użyciem urządzenia należy dokładnie zapoznać się z poniższymi instrukcjami.

⚠ OSTRZEŻENIE

Bezpieczeństwo na drodze jest bezwzględnie najważniejsze. System audio należy obsługiwać tylko wtedy, gdy pozwalają na to warunki drogowe. Przed wyruszeniem w drogę należy zapoznać się z zasadami obsługi systemu audio. Zawsze musi istnieć możliwość usłyszenia w samochodzie syreny policyjnej, straży pożarnej czy karetki pogotowia. Dlatego też głośność systemu audio należy każdorazowo ustawiać na rozsądnym poziomie.

⚠ OSTRZEŻENIE

System audio może ulec uszkodzeniu podczas uruchamiania silnika za pomocą przewodów rozruchowych. Dlatego należy go wcześniej wyłączyć.

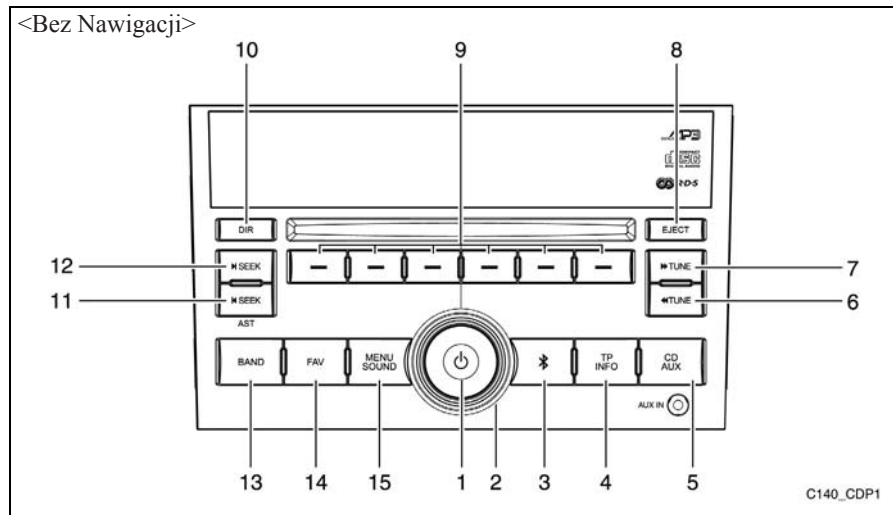

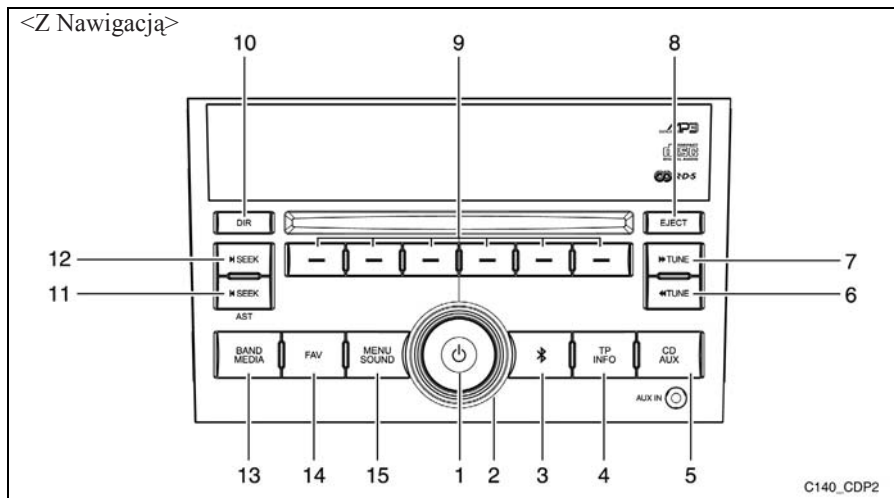

1. Przycisk **Power**

Gdy zasilanie jest włączone:

Krótkie naciśnięcie: uaktywnia lub wyłącza funkcję całkowitego wyciszenia dźwięku.

Długie naciśnięcie: wyłącza system audio.

Gdy zasilanie jest wyłączone:

Naciśnięcie tego przycisku powoduje włączenie zasilania.

2. Przycisk **Volume**

Regulacja natężenia i barwy dźwięku w trybie regulacji dźwięku.

3. Przycisk **BLUETOOTH**

Służy do wyboru funkcji BLUETOOTH widocznych na wyświetlaczu.

4. Przycisk **TP/INFO**

Krótkie naciśnięcie: Ustawienie odbioru komunikatów o ruchu drogowym.

Długie naciśnięcie: Powoduje wyświetlenie podstawowych informacji dotyczących uaktywnianych trybów i funkcji. Pokazywane są także informacje o odbieranej stacji radiowej i odtwarzanej płycie.

5. Przycisk **CD/AUX**
Umożliwia zmianę trybu CD na AUX lub odwrotnie.
6. Przycisk **<<TUNE**
W trybie radioodtworacza służy do wybierania stacji radiowej (strojenie w dół).
W trybie odtwarzacza CD służy do przeszukiwania odtwarzanej płyty do tyłu.
7. Przycisk **>>TUNE**
W trybie radioodtworacza służy do wybierania stacji radiowej (strojenie w górę).
W trybie odtwarzacza CD służy do przeszukiwania odtwarzanej płyty do przodu.
8. Przycisk **EJECT**
Służy do wysuwania płyty z odtwarzacza.
9. Przyciski **wyboru funkcji**
Służą do wybierania funkcji widocznych na wyświetlaczu.
10. Przycisk **DIR**
Służy do wsuwania płyty w odtwarzacz.
11. Przycisk **|<SEEK**
Krótkie naciśnięcie: Umożliwia wyszukanie kolejnej słyszalnej stacji o wyższej częstotliwości.

Długie naciśnięcie: Umożliwia użycie funkcji automatycznego zapisu stacji.

12. Przycisk **>|SEEK**
Krótkie naciśnięcie: Umożliwia wyszukanie poprzedniej słyszalnej stacji o niższej częstotliwości.
Długie naciśnięcie: Umożliwia użycie funkcji automatycznego zapisu stacji.
13. Przycisk **BAND** (bez Nawigacji)
Umożliwia przełączanie między zakresami AM i FM.
Przycisk **BAND/MEDIA** (z Nawigacją)
Krótkie naciśnięcie: Umożliwia przełączanie między zakresami AM i FM.
Długie naciśnięcie: Umożliwia przełączanie między funkcjami A/NAVI.
14. Przycisk **FAV** Powoduje przejście do kolejnej grupy zaprogramowanych stacji radiowych.
15. Przycisk **MENU SOUND**
Służy do wybierania trybów zmiany charakterystyki dźwięku, regulacji głośności przód-tył oraz lewo-prawo.

WŁĄCZANIE I WYŁĄCZANIE SYSTEMU

Włączanie

Nacisnąć przycisk [POWER], aby włączyć zasilanie radioodtworacza.

Wyłączanie

Nacisnąć i przytrzymać przycisk [POWER] przez ponad 1 sekundę, aby wyłączyć włączony radioodtworacz.

WYCISZANIE DŹWIĘKU

Nacisnąć przycisk [POWER], aby wyciszyć dźwięk we włączonym radioodtworacz.

REGULACJA GŁOŚNOŚCI

Obrócić pokrętko regulacji głośności w prawo, aby zwiększyć natężenie dźwięku.

Obrócić pokrętko regulacji głośności w lewo, aby zmniejszyć natężenie dźwięku.

REGULACJA BARWY DŹWIĘKU

Regulacja niskich tonów

Nacisnąć przycisk [AUDIO], aby wyświetlić menu ustawień audio.

Nacisnąć przycisk funkcyjny pod opcją **"Bass"** i obrócić pokrętkę [VOLUME] w prawo lub w lewo.

Regulacja średnich tonów

Nacisnąć przycisk [AUDIO], aby wyświetlić menu ustawień audio.

Nacisnąć przycisk funkcyjny pod opcją **"Mid"** i obrócić pokrętkę [VOLUME] w prawo lub w lewo.

Regulacja tonów wysokich

Nacisnąć przycisk [AUDIO], aby wyświetlić menu ustawień audio.

Nacisnąć przycisk funkcyjny pod opcją **"Treb"** i obrócić pokrętkę [VOLUME] w prawo lub w lewo.

Funkcja regulacji tonów przód-tył

Nacisnąć przycisk [AUDIO], aby wyświetlić menu ustawień audio.

Nacisnąć przycisk funkcyjny pod opcją **"Fad"** i obrócić pokrętkę [VOLUME] w prawo lub w lewo.

Wybór zaprogramowanych ustawień korektora

Nacisnąć przycisk [AUDIO], aby wyświetlić menu ustawień audio.

Nacisnąć przycisk funkcyjny pod opcją **„P EQ”**, aby wyświetlić menu zaprogramowanych ustawień korektora.

Nacisnąć przycisk funkcyjny pod wybranym trybem korektora.

Aby anulować wybrane ustawienia korektora, nacisnąć ponownie przycisk pod opcją [P-EQ] w opisany sposób.

Dostępne są następujące tryby korektora: POP, Rock, Country, Voice, Jazz, Classic.

TRYB ODBIORNIKA RADIOWEGO

WYBÓR TRYBU RADIOODBIORNIKA

Nacisnąć przycisk [BAND], aby przejść z innego trybu do trybu radioodbiornika.

ZMIANA ZAKRESU

Przełączenie między zakresami AM i FM następuje po każdym naciśnięciu przycisku [BAND] (lub BAND/MEDIA).

RĘCZNE DOSTRAJANIE W GÓRĘ/W DÓŁ

Nacisnąć przycisk [◀TUNE]/[▶TUNE], aby zwiększyć/zmniejszyć częstotliwość.

Po każdym naciśnięciu przycisku [◀TUNE]/[▶TUNE] częstotliwość wzrasta/maleje o 1 poziom.

AUTOMATYCZNE WYSZUKIWANIE W GÓRĘ/W DÓŁ

W celu automatycznego wyszukania kolejnej/poprzedniej stacji nacisnąć przycisk [◀SEEK]/[▶SEEK].

PAMIĘĆ ULUBIONYCH STACJI

Dostępnych jest 6 stron pamięci do zaprogramowania ulubionych stacji, co daje możliwość zapisania 48 stacji na paśmie AM lub FM.

W celu zaprogramowania stacji, należy:

Krok 1: Odszukać żadaną stację, korzystając z funkcji wyszukiwania lub przycisku ręcznego strojenia.

Krok 2: Wybrać stronę pamięci, naciskając przycisk [FAV].

Krok 3: Nacisnąć i przytrzymać przez ponad 1 sekundę przycisk funkcyjny z cyfrą, pod którą ma zostać zapisana stacja.

Według powyższej procedury w pamięci można zapisać 48 ulubionych stacji.

WŁĄCZANIE ODBIORU ULUBIONYCH STACJI

Ulubione stacje zaprogramowane w pamięci można wywołać według poniższej procedury:

Krok 1: Wybrać stronę pamięci, naciskając przycisk [FAV].

Krok 2: Nacisnąć przycisk funkcyjny, odpowiadający numerowi, pod którym zaprogramowana jest wybrana stacja.

FUNKCJA AUTOMATYCZNEGO ZAPAMIĘTYWANIA STACJI

Automatyczne zapamiętywanie stacji

Długo nacisnąć przycisk [◀SEEK] lub [▶SEEK]. Odbiornik radiowy automatycznie wyszuka i zapisze w pamięci 12 stacji.

FUNKCJA RDS

Włączanie/wyłączanie funkcji AF

Funkcja AF dostraja radioodbiornik do stacji o najlepszym sygnale.

Nacisnąć przycisk Menu w trybie odbiornika radiowego, aby zostało wyświetlone menu odbiornika.

Nacisnąć przycisk funkcyjny pod opcją „RDS”, aby zostało wyświetlone menu funkcji RDS.

Nacisnąć przycisk funkcyjny pod opcją „AF”.

Spowoduje to odpowiednio włączenie lub wyłączenie funkcji AF.

Włączanie/wyłączanie automatycznego przełączania na rozgłośnię regionalne

Funkcja automatycznego przełączania na rozgłośnię regionalne powoduje automatyczne dostrojenie odbiornika radiowego do rozgłośni regionalnej.

Nacisnąć przycisk Menu w trybie odbiornika radiowego, aby zostało wyświetlone menu odbiornika.

Nacisnąć przycisk funkcyjny pod opcją „RDS”, aby zostało wyświetlone menu funkcji RDS.

Nacisnąć przycisk funkcyjny pod opcją „REG”.

Spowoduje to odpowiednio włączenie lub wyłączenie funkcji rozgłośni regionalnych.

Odbiór komunikatów o ruchu drogowym

Aby odsłuchiwać komunikaty o ruchu drogowym, nacisnąć przycisk [TP/INFO] – odbiornik radiowy włączy komunikaty o ruchu drogowym.

Aby wyłączyć komunikaty o ruchu drogowym, nacisnąć przycisk [TP/INFO], gdy radio znajduje się w trybie komunikatów o ruchu drogowym.

Wyszukiwanie stacji nadającej komunikaty o ruchu drogowym

Naciśnięcie przycisku [TP/INFO], gdy odbierana jest stacja, na której nie są nadawane komunikaty o ruchu drogowym, spowoduje wyszukanie najbliższej stacji, na której są nadawane takie komunikaty.

ODTWARZANIE PŁYT CD

Po wsunięciu każdej płyty CD na wyświetlaczu pojawi się napis „Radio”, a podczas ładowania płyty będzie widoczny napis „File check”.

Z chwilą rozpoczęcia odtwarzania na wyświetlaczu pojawi się nazwa i numer utworu.

Po wyłączeniu zapłonu lub radioodtworacza urządzenie pozostanie w trybie odtwarzacza płyt CD. Po włączeniu zapłonu płytę CD znajdującą się w odtwarzaczu można odtworzyć dopiero po włączeniu radioodtworacza. Po włączeniu zapłonu oraz radioodtworacza i wybraniu trybu odtwarzacza CD płyta będzie odtwarzana od miejsca, w którym nastąpiło zatrzymanie.

Po zastosowaniu adaptera w odtwarzaczu można umieścić pojedyncze płyty CD o średnicy 8 cm. Pełnowymiarowe oraz małe płyty CD wsuwa się w taki sam sposób.

Podczas odtwarzania płyty CD-R jakość dźwięku może ulec pogorszeniu w wyniku nieodpowiedniej jakości nośnika, niewłaściwej metody zapisu płyty, słabej jakości nagranych plików bądź postępowania z płytą. Może dojść do przeskakiwania dźwięku, a także problemów z odszukaniemżądanego utworu i

wsuwaniem/wysuwaniem płyty. W takiej sytuacji należy sprawdzić powierzchnię płyty. Uszkodzona płyta CD, np. popękana lub porysowana, nie będzie prawidłowo odtwarzana. Jeżeli powierzchnia płyty jest zabrudzona, zobacz część „Postępowanie z płytami CD”.

Jeśli na płycie nie ma widocznych uszkodzeń, należy sprawdzić odtwarzacz, wsuwając nieuszkodzoną płytę.

Na płyty nie należy naklejać żadnych etykiet, ponieważ mogłyby one utknąć w odtwarzaczu. W przypadku płyt nagranych na komputerze, które wymagają opisu, najlepiej opisać płytę specjalnym pisakiem.

UWAGA

Naklewanie etykiet na płyty, wsuwanie kilku płyt na raz i podejmowanie prób odtwarzania porysowanych lub uszkodzonych płyt może spowodować uszkodzenie odtwarzacza CD. Korzystając z odtwarzacza CD, używać wyłącznie odpowiednio oznakowanych płyt w dobrym stanie, wsuwać tylko jedną płytę jednocześnie oraz utrzymywać odtwarzacz i szczelinę na płyty w czystości.

Jeżeli na wyświetlaczu pojawi się komunikat o błędzie, zobacz „Komunikaty odtwarzacza CD” w dalszej części.

WYBÓR TRYBU ODTWARZACZA CD

Nacisnąć przycisk [CD/AUX], aby przejść z innego trybu do trybu odtwarzania płyty.

ŁADOWANIE PŁYTY

Wsunąć płytę w szczelinę opisem do góry. Radioodtwarzacz automatycznie wciągnie płytę i rozpocznie odtwarzanie.

WYSUWANIE PŁYTY CD

Nacisnąć przycisk [EJECT]: płyta wysunie się z radioodtwarzacza.

Wyjąć płytę z tacki.

WSTRZYMANIE

Nacisnąć przycisk [CD/AUX], aby wstrzymać odtwarzanie płyty CD.

Na ekranie będzie migać napis „PAUSE”.

Aby wznowić odtwarzanie, ponownie nacisnąć przycisk [CD/AUX].

Jeżeli do radioodtwarzacza jest podłączone urządzenie zewnętrzne, funkcja wstrzymywania odtwarzania nie działa.

NASTĘPNY/POPZEDNI UTWÓR

Nacisnąć przycisk [◀◀TUNE]/ [▶▶TUNE], aby odtworzyć następny/popzedni utwór.

NASTĘPNY/POPZEDNI KATALOG

Nacisnąć przycisk [◀|SEEK]/ [▶|SEEK], aby odtworzyć następny/popzedni utwór.

SZYBKE PRZESZUKIWANIE DO PRZODU/DO TYŁU

Nacisnąć i przytrzymać przycisk [◀TUNE]/[▶TUNE], aby przeszukać utwór do przodu/do tyłu.

RPT (POWTÓRZENIE)

Nacisnąć przycisk funkcyjny pod opcją „RPT”, aby odtwarzać ciągle bieżący utwór.

W celu wyłączenia powtarzania ponownie nacisnąć przycisk funkcyjny pod opcją „RPT”.

RDM (LOSOWO):

Nacisnąć przycisk funkcyjny pod opcją „RDM”, aby odtwarzać utwory w kolejności losowej.

W celu wyłączenia powtarzania ponownie nacisnąć przycisk funkcyjny pod opcją „RDM”.

INT (PRZESZUKIWANIE):

Nacisnąć przycisk funkcyjny pod opcją „INT”, aby odtworzyć kolejno pierwsze sekundy wszystkich utworów.

W celu wyłączenia powtarzania ponownie nacisnąć przycisk funkcyjny pod opcją „INT”.

ODTWARZANIE PŁYT Z UTWORAMI W FORMACIE MP3/WMA

FORMAT MP3/WMA

W przypadku nagrywania na komputerze płyty z utworami w formacie MP3/WMA:

- Należy zapisać pliki MP3/WMA na płycie CD-R.
- Nie należy umieszczać na jednej płycie standardowych plików audio oraz plików MP3/WMA.
- Należy się upewnić, że pliki MP3/WMA mają rozszerzenia "mp3" lub "wma". W przeciwnym razie pliki mogą nie zostać odtworzone.
- Pliki należy nagrać ze stałą lub zmienną przepływnością danych. Jeżeli utwory zostaną nagrane przy zastosowaniu znaczników ID3 w wersji 1 bądź 2, na wyświetlaczu będzie widoczny tytuł utworu, nazwa wykonawcy i tytuł płyty.
- Należy utworzyć strukturę folderów, która ułatwi wyszukiwanie utworów w czasie jazdy. Utwory należy pogrupować według albumów, tworząc osobny folder dla każdego albumu. W każdym folderze lub albumie może się znajdować najwyżej 18 utworów.

- W przypadku nagrywania płyty MP3/WMA w trybie wielosesyjnym należy pamiętać o sfinalizowaniu płyty. Najlepiej od razu nagrać płytę w całości.

Odtwarzacz jest w stanie odczytać i odtworzyć maksymalnie 50 folderów, 5 sesji i 999 plików. Długie nazwy plików i folderów niepotrzebnie zajmują miejsce na płycie. Dlatego należy ograniczyć długość nazw plików i folderów. Można również odtwarzać płyty z plikami MP3/WMA, które nagrano bez tworzenia folderów. System może obsługiwać do 8 poziomów folderów, jednak tę strukturę warto uprościć do minimum, aby ograniczyć stopień skomplikowania i zamieszanie podczas wyszukiwania konkretnego folderu w trakcie odtwarzania płyty. Jeżeli na płycie znajdzie się więcej niż 50 folderów, 5 sesji i 999 plików, odtwarzacz umożliwi nawigację w zakresie maksymalnej liczby folderów, sesji i plików: wszystkie elementy przekraczające limity będą pomijane.

KATALOG GŁÓWNY

Katalog główny jest traktowany jako folder. Jeżeli znajdują się w nim skompresowane pliki audio, zostanie wyświetlona nazwa katalogu ROOT. Dostęp do wszystkich plików w katalogu głównym jest możliwy przed przejściem do wszystkich innych katalogów.

PUSTY KATALOG LUB FOLDER

Jeżeli katalog główny lub jeden z folderów w strukturze zawiera wyłącznie foldery/podfoldery bez skompresowanych plików, odtwarzacz przejdzie do następnego folderu w strukturze, który zawiera takie pliki. Nazwa i numer pustego folderu nie zostaną wyświetlone.

Brak folderów

Jeżeli na płycie CD znajdują się tylko skompresowane pliki, zostaną one umieszczone w katalogu głównym. W przypadku takich płyt CD funkcja wybierania następnego i poprzedniego folderu nie będzie działać. Nazwa folderu będzie wyświetlana jako ROOT.

Jeżeli na płycie CD znajdują się tylko skompresowane pliki audio, a nie ma żadnych folderów, pliki zostaną

umieszczone w katalogu głównym. Nazwa folderu będzie wyświetlana jako ROOT.

KOLEJNOŚĆ ODTWARZANIA

Utwory są odtwarzane w następującej kolejności:

- Odtwarzanie rozpoczyna się od pierwszego utworu w katalogu głównym.
- Po odtworzeniu wszystkich utworów z katalogu głównego pliki będą odtwarzane zgodnie z numeracją.
- Po odtworzeniu ostatniego utworu z ostatniego katalogu, urządzenie zacznie odtwarzać pierwszy utwór z pierwszego folderu w katalogu głównym.

SYSTEM I NAZWY PLIKÓW

Wyświetlany jest tytuł utworu zapisany w znaczniku ID3. Jeżeli tytuł utworu nie został zapisany w znaczniku ID3, będzie wyświetlana nazwa pliku bez rozszerzenia (takiego jak MP3/WMA).

Tytuły utworów przekraczające 32 znaki lub 4 strony będą skracane. Na wyświetlaczu nie będą widoczne części wyrazów z ostatniej strony tekstu ani rozszerzenia nazw plików.

ODTWARZANIE PLIKÓW MP3/WMA

Po włączeniu zapłonu lekko wsunąć płytę w szczelinę etykiętą do góry. Odtwarzacz wciągnie płytę, po czym zostanie wyświetlony napis "Loading", "File check", a następnie **MP3** lub **WMA**. Powinno nastąpić rozpoczęcie odtwarzania płyty. Płyty nie można wsunąć przy wyłączonym zasilaniu akcesoriów.

W miarę odtwarzania kolejnych plików na wyświetlaczu będą widoczne numery ścieżek i tytuły utworów.

Po wyłączeniu zapłonu lub radioodtwarzacza urządzenie pozostanie w trybie odtwarzacza płyt CD. Po włączeniu zapłonu płytę CD można odtworzyć dopiero po włączeniu radioodtwarzacza. Po włączeniu zapłonu oraz radioodtwarzacza i wybraniu trybu odtwarzacza CD płyta będzie odtwarzana od miejsca, w którym nastąpiło zatrzymanie.

Po zastosowaniu adaptera w odtwarzaczu można umieścić pojedyncze płyty CD o średnicy 8 cm. Pełnowymiarowe oraz małe płyty CD wsuwa się w taki sam sposób.

Podczas odtwarzania płyty CD-R jakoś dźwięku może ulec pogorszeniu w wyniku nieodpowiedniej jakości nośnika, niewłaściwej metody zapisu płyty, słabej jakości nagranych plików bądź postępowania z płytą. Może dojść do przeskalowania dźwięku, a także problemów z odszukaniemżądanego utworu i wsuwaniem/wysuwaniem płyty. W takiej sytuacji należy sprawdzić powierzchnię płyty. Uszkodzona płyta CD, np. popękana lub porysowana, nie będzie prawidłowo odtwarzana. Jeżeli powierzchnia płyty jest zabrudzona, zobacz część **Postępowanie z płytami CD**.

Jeśli na płycie nie ma widocznych uszkodzeń, należy sprawdzić odtwarzacz, wsuwając nieuszkodzoną płytę.

Na płyty nie należy naklejać żadnych etykiet, ponieważ mogłyby one utknąć w odtwarzaczu. W przypadku płyt nagranych na komputerze, które wymagają opisu, najlepiej opisać płytę specjalnym pisakiem.

UWAGA

Naklejanie etykiet na płyty, wsuwanie kilku płyt na raz i podejmowanie prób odtwarzania porysowanych lub uszkodzonych płyt może spowodować uszkodzenie odtwarzacza CD. Korzystając z odtwarzacza CD, używać wyłącznie odpowiednio oznakowanych płyt w dobrym stanie, wsuwać tylko jedną płytę jednocześnie oraz utrzymywać odtwarzacz i szczelinę na płyty w czystości.

Jeżeli na wyświetlaczu pojawi się komunikat o błędzie, zobacz "**Komunikaty odtwarzacza CD**" w dalszej części.

Podczas odtwarzania plików MP3/WMA wszystkie funkcje odtwarzacza CD z wyjątkiem poniższych działają tak samo. Zobacz "**Odtwarzanie płyt CD**" we wcześniejszej części.

TRYB CAŁEGO FOLDERU/ KATALOGU

Po wybraniu trybu całego folderu funkcje powtarzania, przeszukiwania oraz odtwarzania w kolejności losowej dotyczą całego folderu.

Nacisnąć przycisk funkcyjny pod opcją "**ALL**", napis "**AI**" na wyświetlaczu zostanie zastąpiony napisem "**DIR**".

W celu wyłączenia trybu katalogu ponownie nacisnąć przycisk funkcyjny pod opcją "**DIR**".

WYŚWIETLANIE INFORMACJI FORMATU ID3 TAG

Nacisnąć przycisk [TP/INFO], aby wyświetlić informacje dotyczące bieżących plików, zapisane w znacznikach ID3.

KOMUNIKATY ODTWARZACZA CD

CHECK CD: Wyświetlenie tego komunikatu lub wyłączenie odtwarzacza CD może być spowodowane jedną z następujących przyczyn:

- Odtwarzacz rozgrzał się do wysokiej temperatury. Po ostygnięciu odtwarzacz powinien działać normalnie.
- Droga jest bardzo wyboista. Po wjechaniu na równiejszą nawierzchnię drogi odtwarzacz powinien działać normalnie.
- Płyta CD jest zabrudzona, porysowana, mokra lub została włożona odwrotnie.
- Powietrze jest bardzo wilgotne. W takim wypadku należy odczekać mniej więcej godzinę i ponowić próbę.
- Niezgodny format płyty CD. Zobacz „Format MP3” we wcześniejszej części niniejszego rozdziału.
- Mógł wystąpić problem podczas nagrywania płyty.
- Etykieta płyty mogła utknąć w odtwarzaczu.

Jeżeli płyta nie jest odtwarzana prawidłowo z innego powodu, należy włączyć sprawdzoną płytę.

Jeżeli określony błąd się powtarza lub nie można go skorygować, należy skontaktować się z przedstawicielem handlowym. Jeżeli na wyświetlaczu widoczny jest komunikat o błędzie, należy go spisać i przekazać przedstawicielowi handlowemu w momencie zgłaszania usterki.

TRYB AUX

Radioodtwarzacz jest wyposażony w dodatkowe gniazdo wejściowe typu jack (o średnicy 3,5 mm), znajdujące się na dole po prawej stronie panelu głównego.

Nie jest to wyjście audio, dlatego nie należy do niego podłączać słuchawek.

Do gniazda można jednak podłączyć zewnętrzne źródło dźwięku, takie jak iPod, laptop, odtwarzacz MP3, zmieniacz płyt CD lub odbiornik XM™ itd.

WYBÓR TRYBU AUX

Nacisnąć przycisk [CD/AUX], aby przejść z innego trybu odtwarzania.

Jeżeli gniazdo zewnętrzne typu jack nie wykryje obecności wtyku, tryb AUX zostanie zablokowany.

ZABEZPIECZENIE

Zabezpieczenie chroni radioodtwarzacz przed kradzieżą.

Zabezpieczenie polega na zarejestrowaniu kodu identyfikacyjnego, który będzie wymagany do odblokowywania urządzenia. Jeśli system audio zostanie skradziony lub zamontowany w innym samochodzie, nie będzie działał.

Ustawianie zabezpieczenia (rejestrowanie kodu identyfikacyjnego)

Wyłączyć urządzenie.

⇒ Nacisnąć przycisk [POWER], przytrzymując jednocześnie wciśnięty przycisk [TP/INFO] oraz lewy skrajny przycisk funkcyjny.

Zostanie uaktywniony tryb rejestracji kodu identyfikacyjnego, a na wyświetlaczu pojawią się cyfry od 1 do 6.

⇒ Naciskając przyciski wyboru funkcji pod pozycjami **1 – 6** na wyświetlaczu, wprowadzić czterocyfrowy kod identyfikacyjny.

⇒ Nacisnąć przycisk [POWER].

Kod identyfikacyjny zostanie zarejestrowany i wyłączony zostanie zasilanie systemu audio.

WYŁĄCZANIE BLOKADY

Wyłączyć urządzenie.

⇒ Nacisnąć przycisk [POWER], przytrzymując jednocześnie wciśnięty przycisk [TP/INFO] oraz lewy skrajny przycisk funkcyjny.

Zostanie uaktywniony tryb rejestracji kodu identyfikacyjnego, a na wyświetlaczu pojawią się cyfry od 1 do 6.

⇒ Naciskając przyciski wyboru funkcji pod pozycjami "1-6" na wyświetlaczu, wprowadzić cztero-cyfrowy kod identyfikacyjny.

⇒ Nacisnąć przycisk [POWER].

Jeżeli wprowadzony zostanie poprawny kod, blokada zostanie usunięta i system audio zostanie wyłączony.

UWAGA

Gdy kod zostanie zdefiniowany, konieczne będzie każdorazowe wprowadzanie go przy włączaniu systemu audio. Dlatego należy go zapamiętać.

Jeżeli 10 razy pod rząd zostanie wprowadzony błędny kod, system audio zostanie całkowicie zablokowany na około godzinę. Po upływie tego czasu możliwe będzie podjęcie kolejnej próby wprowadzenia kodu zabezpieczającego.

TRYB BLUETOOTH

BLUETOOTH

Nacisnąć przycisk [BLUETOOTH]. Nastąpi przejście do procedury wyszukiwania powiązanych urządzeń.

Procedura wyszukiwania powiązanych urządzeń

Krok 1: Nacisnąć przycisk pod napisem "WYSZUKIWANIE URZĄDZEN" na wyświetlaczu.

Krok 2: Odszukać i wybrać nazwę urządzenia "CAR AUDIO" w menu łączności Bluetooth telefonu.

Na wyświetlaczu powinna być widoczna przez 3 sekundy nazwa podłączonego urządzenia.

Po zakończeniu procedury łączenia system audio powinien przełączyć się z powrotem na "Wybór trybu" i powinien pojawić się napis "BT".

Wykonywanie połączeń

Krok 1: Nacisnąć przycisk pod napisem "Połączenie" na wyświetlaczu.

Krok 2: Nacisnąć przycisk pod napisem "Ostatnie połączenie" na wyświetlaczu.

System audio powinien wyświetlać napis "Łączenie..." oraz "Połączony".

Połączenie przychodzące

System audio powinien wyświetlać przez 3 sekundy napis "Połączenie przychodzące...", a następnie "Numer połączenia przychodzącego", aż do naciśnięcia przez użytkownika przycisku "ODBIERZ" lub "ODRZUĆ".

1. Po naciśnięciu przycisku "ODBIERZ", system audio włączy tryb aktywnego połączenia.
2. Po naciśnięciu przycisku "ODRZUĆ", system audio powróci do ostatniego trybu.

Aktywne połączenie

Nacisnąć przycisk pod napisem "MIC MUTE" za pomocą telefonu, aby wyciszyć mikrofon.

Nacisnąć przycisk pod napisem "ZASTRZEŻONY" lub przycisk POWER w czasie używania telefonu, aby zmienić tryb na "prywatny".

Nacisnąć przycisk pod napisem "ZAWIES" w czasie używania telefonu, aby przywrócić ostatni tryb systemu audio.

TRYB A2DP

Nacisnąć przycisk pod napisem "AUDIO-ODTWARZANIE" na wyświetlaczu.

⇒ ODTWARZANIE

Nacisnąć przycisk pod [▶], aby odtworzyć pliki MP3 z podłączonego zestawu.

⇒ Wstrzymanie

Nacisnąć przycisk pod [||], aby wstrzymać aktualnie odtwarzany plik MP3.

⇒ Następny/poprzedni utwór

Nacisnąć przycisk pod [▲/▼], aby przełączyć odtwarzanie pliku MP3 do następnego/poprzedniego utworu.

Połączenie automatyczne

Opcja 1: System audio spróbuje automatycznie podłączyć wcześniejsze urządzenie BT po włączeniu zasilania radioodtwarzacza.

Opcja 2: Gdy wcześniej podłączone do zestawu urządzenie BT znajdzie się ponownie w zasięgu modułu audio po uprzednim oddaleniu o ponad 10 m od zestawu, system audio spróbuje automatycznie podłączyć to urządzenie BT.

PRZYCISKI STEROWANIA NA KIEROWNICY

1. Przycisk **Power**

Włączanie zasilania: Nacisnąć przycisk.
Wyłączanie zasilania: Ponownie nacisnąć przycisk na ponad 1 sekundę.
Wyciszanie dźwięku: Nacisnąć przycisk przy włączonym zasilaniu.

2. Przycisk **zwiększenia głośności**

Zwiększenie głośności o 1 poziom: Nacisnąć przycisk na mniej niż 1 sekundę, aby zwiększyć poziom głośności.

Automatyczne zwiększanie głośności: Nacisnąć przycisk na ponad 1 sekundę, aby stopniowo zwiększać poziom głośności.

3. Przycisk **zmniejszenia głośności**

Nacisnąć przycisk w celu zmniejszenia głośności.

Zmniejszenie głośności o 1 poziom: Nacisnąć przycisk na mniej niż 1 sekundę, aby zmniejszyć poziom głośności.

Ciągle zmniejszanie głośności: Nacisnąć przycisk na ponad 1 sekundę, aby stopniowo zmniejszać poziom głośności.

4. Przycisk **SEEK**

1. TRYB ODBIORNIKA RADIO-WEGO: Nacisnąć przycisk na mniej niż 1 sekundę, aby przejść do zaprogramowanej stacji radiowej. (Ulubiona stacja #1→#2→#3→#4...).

Nacisnąć przycisk na ponad 1 sekundę, aby wyszukać następną stację.

2. TRYB ODTWARZACZA PŁYT CD: Nacisnąć przycisk na mniej niż 1 sekundę, aby przejść do następnego utworu. (Ścieżka01 → Ścieżka02 →...)

Nacisnąć przycisk na ponad 1 sekundę, aby przewinąć odtwarzany utwór do przodu.

5. Przycisk **MODE**

Po każdym naciśnięciu przycisku następuje zmiana trybu odtwarzania w następującej kolejności:

FM→AM→CD(MP3/WMA)→(AUX)
→ FM...

6. POŁĄCZENIE

Krótkie naciśnięcie: nawiązanie połączenia (pierwsze naciśnięcie), wybranie (drugie naciśnięcie)

Długie naciśnięcie: rezygnacja z połączenia.

W przypadku połączenia przychodzącego, Krótkie naciśnięcie: odebranie połączenia.

Długie naciśnięcie: rezygnacja z połączenia.

W trybie aktywnego połączenia, Długie naciśnięcie: zawieszenie połączenia.

***Zależność temperaturowa**

WSZYSTKIE funkcje powinny działać w zakresie temperatur od -20°C do +70°C.

RADIOODTWARZACZ CD ZE ZMIENIACZEM PŁYT I SYSTEMEM RDS

Przed pierwszym użyciem urządzenia należy dokładnie zapoznać się z poniższymi instrukcjami.

⚠ OSTRZEŻENIE

Bezpieczeństwo na drodze jest bezwzględnie najważniejsze. System audio należy obsługiwać tylko wtedy, gdy pozwalają na to warunki drogowe. Przed wyruszeniem w drogę należy zapoznać się z zasadami obsługi systemu audio. Zawsze musi istnieć możliwość usłyszenia w samochodzie syreny policyjnej, straży pożarnej czy karetki pogotowia. Dlatego też głośność systemu audio należy każdorazowo ustawiać na rozsądnym poziomie.

⚠ OSTRZEŻENIE

System audio może ulec uszkodzeniu podczas uruchamiania silnika za pomocą przewodów rozruchowych. Dlatego należy go wcześniej wyłączyć.

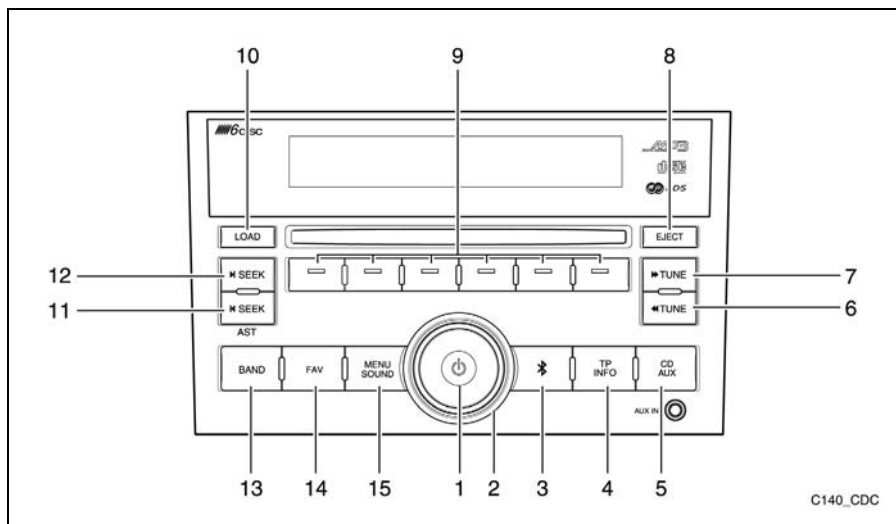

1. Przycisk Power

Gdy zasilanie jest włączone:

Krótkie naciśnięcie: uaktywnia lub wyłącza funkcję całkowitego wyciszenia dźwięku.

Długie naciśnięcie: wyłącza system audio.

Gdy zasilanie jest wyłączone:

Naciśnięcie tego przycisku powoduje włączenie zasilania.

2. Przycisk Volume

Regulacja natężenia i barwy dźwięku w trybie regulacji dźwięku.

3. Przycisk BLUETOOTH

Służy do wyboru funkcji BLUETOOTH widocznych na wyświetlaczu.

4. Przycisk TP/INFO

Krótkie naciśnięcie: Ustawienie odbioru komunikatów o ruchu drogowym.

Długie naciśnięcie: Powoduje wyświetlenie podstawowych informacji dotyczących uaktywnianych trybów i funkcji. Pokazywane są także informacje o odbieranej stacji radiowej i odtwarzanej płycie.

5. Przycisk CD/AUX

Umożliwia zmianę trybu CD na AUX lub odwrotnie.

6. Przycisk <<TUNE

W trybie radioodtwarzacza służy do wybierania stacji radiowej (strojenie w dół). W trybie odtwarzacza CD służy do przeszukiwania odtwarzanej płyty do tyłu.

7. Przycisk >>TUNE

W trybie radioodtwarzacza służy do wybierania stacji radiowej (strojenie w górę). W trybie odtwarzacza CD służy do przeszukiwania odtwarzanej płyty do przodu.

8. Przycisk EJECT

Służy do wysuwania płyty z odtwarzacza.

9. Przyciski wyboru funkcji

Służą do wybierania funkcji widocznych na wyświetlaczu.

10. Przycisk **LOAD** Służy do wsuwania płyty w odtwarzacz.

11. Przycisk |<SEEK

Krótkie naciśnięcie: Umożliwia wyszukanie kolejnej słyszalnej stacji o wyższej częstotliwości.

Długie naciśnięcie: Umożliwia użycie funkcji automatycznego zapisu stacji.

12. Przycisk >|SEEK

Krótkie naciśnięcie: Umożliwia wyszukanie poprzedniej słyszalnej stacji o niższej częstotliwości.

Długie naciśnięcie: Umożliwia użycie funkcji automatycznego zapisu stacji.

13. Przycisk BAND

Umożliwia przełączanie między zakresami AM i FM.

14. Przycisk **FAV** Powoduje przejście do kolejnej grupy zaprogramowanych stacji radiowych.

15. Przycisk MENU SOUND

Służy do wybierania trybów zmiany charakterystyki dźwięku, regulacji głośności przód-tył oraz lewo-prawo.

WŁĄCZANIE I WYŁĄCZANIE SYSTEMU

Włączanie

Nacisnąć przycisk [POWER], aby włączyć zasilanie radioodtworacza.

Wyłączanie

Nacisnąć i przytrzymać przycisk [POWER] przez ponad 1 sekundę, aby wyłączyć włączony radioodtworacz.

WYCISZANIE DŹWIĘKU

Nacisnąć przycisk [POWER], aby wyciszyć dźwięk we włączonym radioodtworaczu.

REGULACJA GŁOŚNOŚCI

Obrócić pokrętko regulacji głośności w prawo, aby zwiększyć natężenie dźwięku.

Obrócić pokrętko regulacji głośności w lewo, aby zmniejszyć natężenie dźwięku.

REGULACJA BARWY DŹWIĘKU

Regulacja niskich tonów

Nacisnąć przycisk [AUDIO], aby wyświetlić menu ustawień audio.

Nacisnąć przycisk funkcyjny pod opcją **"Bass"** i obrócić pokrętko [VOLUME] w prawo lub w lewo.

Regulacja średnich tonów

Nacisnąć przycisk [AUDIO], aby wyświetlić menu ustawień audio.

Nacisnąć przycisk funkcyjny pod opcją **"Mid"** i obrócić pokrętko [VOLUME] w prawo lub w lewo.

Regulacja tonów wysokich

Nacisnąć przycisk [AUDIO], aby wyświetlić menu ustawień audio.

Nacisnąć przycisk funkcyjny pod opcją **"Treb"** i obrócić pokrętko [VOLUME] w prawo lub w lewo.

Kompensacja dźwięku

Nacisnąć przycisk [AUDIO], aby wyświetlić menu ustawień audio.

Nacisnąć przycisk funkcyjny pod opcją **"Bal"** i obrócić pokrętko [VOLUME] w prawo lub w lewo.

Funkcja regulacji tonów przód-tył

Nacisnąć przycisk [AUDIO], aby wyświetlić menu ustawień audio.

Nacisnąć przycisk funkcyjny pod opcją **"Fad"** i obrócić pokrętko [VOLUME] w prawo lub w lewo.

Wybór zaprogramowanych ustawień korektora

Nacisnąć przycisk [AUDIO], aby wyświetlić menu ustawień audio.

Nacisnąć przycisk funkcyjny pod opcją „P EQ”, aby wyświetlić menu zaprogramowanych ustawień korektora.

Nacisnąć przycisk funkcyjny pod wybranym trybem korektora.

Aby anulować wybrane ustawienia korektora, nacisnąć ponownie przycisk pod opcją [P-EQ] w opisany sposób.

Dostępne są następujące tryby korektora: POP, Rock, Country, Voice, Jazz, Classic.

TRYB ODBIORNIKA RADIOWEGO

WYBÓR TRYBU RADIOODBIORNIKA

Nacisnąć przycisk [BAND], aby przejść z innego trybu do trybu radioodbiornika.

ZMIANA ZAKRESU

Przełączenie między zakresami AM i FM następuje po każdym naciśnięciu przycisku [BAND].

RĘCZNE DOSTRAJANIE W GÓRĘ/W DÓŁ

Nacisnąć przycisk [◀◀TUNE]/[▶▶TUNE], aby zwiększyć/zmniejszyć częstotliwość.

Po każdym naciśnięciu przycisku [◀◀TUNE]/[▶▶TUNE] częstotliwość wzrasta/maleje o 1 poziom.

AUTOMATYCZNE WYSZUKIWANIE W GÓRĘ/W DÓŁ

W celu automatycznego wyszukania kolejnej/poprzedniej stacji nacisnąć przycisk [◀|SEEK|/▶|SEEK].

PAMIĘĆ ULUBIONYCH STACJI

Dostępnych jest 6 stron pamięci do zaprogramowania ulubionych stacji, co daje możliwość zapisania 48 stacji na paśmie AM lub FM.

W celu zaprogramowania stacji, należy:

Krok 1: Odszukać żądaną stację, korzystając z funkcji wyszukiwania lub przycisku ręcznego strojenia.

Krok 2: Wybrać stronę pamięci, naciskając przycisk [FAV].

Krok 3: Nacisnąć i przytrzymać przez ponad 1 sekundę przycisk funkcyjny z cyfrą, pod którą ma zostać zapisana stacja.

Według powyższej procedury w pamięci można zapisać 48 ulubionych stacji.

WŁĄCZANIE ODBIORU ULUBIONYCH STACJI

Ulubione stacje zaprogramowane w pamięci można wywołać według poniższej procedury:

Krok 1: Wybrać stronę pamięci, naciskając przycisk [FAV].

Krok 2: Nacisnąć przycisk funkcyjny, odpowiadający numerowi, pod którym zaprogramowana jest wybrana stacja.

FUNKCJA AUTOMATYCZNEGO ZAPAMIĘTYWANIA STACJI

Automatyczne zapamiętywanie stacji

Długo nacisnąć przycisk [◀SEEK] lub [▶SEEK]. Odbiornik radiowy automatycznie wyszuka i zapisze w pamięci 12 stacji.

FUNKCJA RDS

Włączanie/wyłączanie funkcji AF

Funkcja AF dostraja radioodbiornik do stacji o najlepszym sygnale.

Nacisnąć przycisk Menu w trybie odbiornika radiowego, aby zostało wyświetlone menu odbiornika.

Nacisnąć przycisk funkcyjny pod opcją „RDS”, aby zostało wyświetlone menu funkcji RDS.

Nacisnąć przycisk funkcyjny pod opcją „AF”.

Spowoduje to odpowiednio włączenie lub wyłączenie funkcji AF.

Włączanie/wyłączanie automatycznego przełączania na rozgłośnie regionalne

Funkcja automatycznego przełączania na rozgłośnie regionalne powoduje automatyczne dostrojenie odbiornika radiowego do rozgłośni regionalnej.

Nacisnąć przycisk Menu w trybie odbiornika radiowego, aby zostało wyświetlone menu odbiornika.

Nacisnąć przycisk funkcyjny pod opcją „RDS”, aby zostało wyświetlone menu funkcji RDS.

Nacisnąć przycisk funkcyjny pod opcją „REG”.

Spowoduje to odpowiednio włączenie lub wyłączenie funkcji rozgłośni regionalnych.

Odbiór komunikatów o ruchu drogowym

Aby odsłuchiwać komunikaty o ruchu drogowym, nacisnąć przycisk [TP/INFO] – odbiornik radiowy włączy komunikaty o ruchu drogowym.

Aby wyłączyć komunikaty o ruchu drogowym, nacisnąć przycisk [TP/INFO], gdy radio znajduje się w trybie komunikatów o ruchu drogowym.

Wyszukiwanie stacji nadającej komunikaty o ruchu drogowym

Naciśnięcie przycisku [TP/INFO], gdy odbierana jest stacja, na której nie są nadawane komunikaty o ruchu drogowym, spowoduje wyszukanie najbliższej stacji, na której są nadawane takie komunikaty.

ODTWARZANIE PŁYT CD

Po wsunięciu każdej płyty CD na wyświetlaczu pojawi się napis „Radio”, a podczas ładowania płyty będzie widoczny napis „File check”.

Z chwilą rozpoczęcia odtwarzania na wyświetlaczu pojawi się nazwa i numer utworu.

Po wyłączeniu zapłonu lub radioodtwarzacza urządzenie pozostanie w trybie odtwarzacza płyt CD. Po włączeniu zapłonu płytę CD znajdującą się w odtwarzaczu można odtworzyć dopiero po włączeniu radioodtwarzacza. Po włączeniu zapłonu oraz radioodtwarzacza i wybraniu trybu odtwarzacza CD płyta będzie odtwarzana od miejsca, w którym nastąpiło zatrzymanie.

Po zastosowaniu adaptera w odtwarzaczu można umieścić pojedyncze płyty CD o średnicy 8 cm. Pełnowymiarowe oraz małe płyty CD wsuwa się w taki sam sposób.

Podczas odtwarzania płyty CD-R jakość dźwięku może ulec pogorszeniu w wyniku nieodpowiedniej jakości nośnika, niewłaściwej metody zapisu płyty, słabej jakości nagranych plików bądź postępowania z płytą. Może dojść do

przeskakiwania dźwięku, a także problemów z odszukaniemżądanego utworu i wsuwaniem/wysuwaniem płyty. W takiej sytuacji należy sprawdzić powierzchnię płyty. Uszkodzona płyta CD, np. popękana lub porysowana, nie będzie prawidłowo odtwarzana. Jeżeli powierzchnia płyty jest zabrudzona, zobacz część „Postępowanie z płytami CD”.

Jeśli na płycie nie ma widocznych uszkodzeń, należy sprawdzić odtwarzacz, wsuwając nieuszkodzoną płytę.

Na płyty nie należy naklejać żadnych etykiet, ponieważ mogłyby one utknąć w odtwarzaczu. W przypadku płyt nagranych na komputerze, które wymagają opisu, najlepiej opisać płytę specjalnym pisakiem.

UWAGA

Naklejanie etykiet na płyty, wsuwanie kilku płyt na raz i podejmowanie prób odtwarzania porysowanych lub uszkodzonych płyt może spowodować uszkodzenie odtwarzacza CD. Korzystając z odtwarzacza CD, używać wyłącznie odpowiednio oznakowanych płyt w dobrym stanie, wsuwać tylko jedną płytę jednocześnie oraz utrzymywać odtwarzacz i szczelinę na płyty w czystości.

Jeżeli na wyświetlaczu pojawi się komunikat o błędzie, zobacz "**Komunikaty odtwarzacza CD**" w dalszej części.

WYBÓR TRYBU ODTWARZACZA CD

Nacisnąć przycisk [CD/AUX], aby przejść z innego trybu do trybu odtwarzania płyty.

ŁADOWANIE PŁYTY

Ten odtwarzacz obsługuje do 6 płyt.

Krok 1: Nacisnąć [LOAD], po czym radioodtwarzacz wyświetli liczbę wolnych miejsc na płyty.

Krok 2: Nacisnąć przycisk funkcyjny, odpowiadający numerowi wybranego miejsca na płycie.

Krok 3: Wsunąć płytę w szczelinę opisem do góry. Radioodtwarzacz automatycznie wciągnie płytę i rozpocznie odtwarzanie.

W celu włożenia kilku płyt, należy:

Krok 1: Nacisnąć i przytrzymać przycisk LOAD przez 1 sekundę. Rozlegnie się sygnał dźwiękowy, a na wyświetlaczu pojawi się komunikat o ładowaniu kilku płyt.

Krok 2: Przy wkładaniu płyt postępować zgodnie z wyświetlanymi poleceniami.

Odtwarzacz CD może obsługiwać do 6 płyt.

UWAGA
Nacisnąć ponownie przycisk LOAD, aby wstrzymać ładowanie kolejnych płyt.

WYSUWANIE PŁYTY CD

Nacisnąć przycisk [EJECT], aby wyświetlić liczbę płyt włożonych do odtwarzacza.

Nacisnąć przycisk funkcyjny odpowiadający numerowi płyty, która ma zostać wyjęta z radioodtwarzacza.

Wyjąć płytę z tacki.

Nacisnąć przycisk [EJECT] i przytrzymać ponad 1 sekundę, aby wysunąć kolejno znajdujące się w odtwarzaczu płyty.

WSTRZYMANIE

Nacisnąć przycisk [CD/AUX], aby wstrzymać odtwarzanie płyty CD.

Na ekranie będzie migać napis „PAUSE”.

Aby wznowić odtwarzanie, ponownie nacisnąć przycisk [CD/AUX].

Jeżeli do radioodtwarzacza jest podłączone urządzenie zewnętrzne, funkcja wstrzymania odtwarzania nie działa.

NASTĘPNA/POPZEDNIA PŁYTA

Nacisnąć przycisk funkcyjny pod opcją "DISC+/DISC-", aby zmienić płytę, po czym radioodtwarzacz rozpocznie odtwarzanie pierwszego utworu Następnej/Poprzedniej płyty.

NASTĘPNY/POPZEDNI UTWÓR

Nacisnąć przycisk [◀◀TUNE]/[▶▶TUNE], aby odtworzyć następny/poprzedni utwór.

NASTĘPNY/POPZEDNI KATALOG

Nacisnąć przycisk [◀◀SEEK]/[▶▶SEEK], aby odtworzyć następny/poprzedni utwór.

SZYBKE PRZESZUKIWANIE DO PRZODU/DO TYŁU

Nacisnąć i przytrzymać przycisk [◀◀◀TUNE]/[▶▶▶TUNE], aby przeszukać utwór do przodu/do tyłu.

RPT (POWTÓRZENIE)

Nacisnąć przycisk funkcyjny pod opcją „**RPT**”, aby odtwarzać ciągle bieżący utwór. W celu wyłączenia powtarzania ponownie nacisnąć przycisk funkcyjny pod opcją „**RPT**”.

RDM (LOSOWO):

Nacisnąć przycisk funkcyjny pod opcją „**RDM**”, aby odtwarzać utwory w kolejności losowej. W celu wyłączenia powtarzania ponownie nacisnąć przycisk funkcyjny pod opcją „**RDM**”.

INT (PRZESZUKIWANIE):

Nacisnąć przycisk funkcyjny pod opcją „**INT**”, aby odtworzyć kolejno pierwsze sekundy wszystkich utworów. W celu wyłączenia powtarzania ponownie nacisnąć przycisk funkcyjny pod opcją „**INT**”.

ODTWARZANIE PŁYT Z UTWORAMI W FORMACIE MP3/WMA

FORMAT MP3/WMA

W przypadku nagrywania na komputerze płyty z utworami w formacie MP3/WMA:

- Należy zapisać pliki MP3/WMA na płycie CD-R.
- Nie należy umieszczać na jednej płycie standardowych plików audio oraz plików MP3/WMA.
- Należy się upewnić, że pliki MP3/WMA mają rozszerzenia "mp3" lub "wma". W przeciwnym razie pliki mogą nie zostać odtworzone.
- Pliki należy nagrać ze stałą lub zmienną przepływnością danych. Jeżeli utwory zostaną nagrane przy zastosowaniu znaczników ID3 w wersji 1 bądź 2, na wyświetlaczu będzie widoczny tytuł utworu, nazwa wykonawcy i tytuł płyty.
- Należy utworzyć strukturę folderów, która ułatwi wyszukiwanie utworów w czasie jazdy. Utwory należy pogrupować według albumów, tworząc osobny folder dla każdego albumu. W każdym folderze lub albumie może się znajdować najwyżej 18 utworów.
- W przypadku nagrywania płyty MP3/WMA w trybie wieloseesyjnym należy pamiętać o sfinalizowaniu płyty. Najlepiej od razu nagrać płytę w całości.

Odtwarzacz jest w stanie odczytać i odtworzyć maksymalnie 50 folderów, 5 sesji i 999 plików. Długie nazwy plików i folderów niepotrzebnie zajmują miejsce na płycie. Dlatego należy ograniczyć długość nazw plików i folderów. Można również odtwarzać płyty z plikami MP3/WMA, które nagrano bez tworzenia folderów. System może obsługiwać do 8 poziomów folderów, jednak tę strukturę warto uprościć do minimum, aby ograniczyć stopień skomplikowania i zamieszanie podczas wyszukiwania konkretnego folderu w trakcie odtwarzania płyty. Jeżeli na płycie znajdzie się więcej niż 50 folderów, 5 sesji i 999 plików, odtwarzacz umożliwi nawigację w zakresie maksymalnej liczby folderów, sesji i plików: wszystkie elementy przekraczające limity będą pomijane.

KATALOG GŁÓWNY

Katalog główny jest traktowany jako folder. Jeżeli znajdują się w nim skompresowane pliki audio, zostanie wyświetlona nazwa katalogu ROOT. Dostęp do wszystkich plików w katalogu głównym jest możliwy przed przejściem do wszystkich innych katalogów.

PUSTY KATALOG LUB FOLDER

Jeżeli katalog główny lub jeden z folderów w strukturze zawiera wyłącznie foldery/podfoldery bez skompresowanych plików, odtwarzacz przejdzie do następnego folderu w strukturze, który zawiera takie pliki. Nazwa i numer pustego folderu nie zostaną wyświetlone.

Brak folderów

Jeżeli na płycie CD znajdują się tylko skompresowane pliki, zostaną one umieszczone w katalogu głównym. W przypadku takich płyt CD funkcja wybierania następnego i poprzedniego folderu nie będzie działać.

Nazwa folderu będzie wyświetlana jako ROOT.

Jeżeli na płycie CD znajdują się tylko skompresowane pliki audio, a nie ma żadnych folderów, pliki zostaną umieszczone w katalogu głównym. Nazwa folderu będzie wyświetlana jako ROOT.

KOLEJNOŚĆ ODTWARZANIA

Utworki są odtwarzane w następującej kolejności:

- Odtwarzanie rozpoczyna się od pierwszego utworu w katalogu głównym.
- Po odtworzeniu wszystkich utworów z katalogu głównego pliki będą odtwarzane zgodnie z numeracją.
- Po odtworzeniu ostatniego utworu z ostatniego katalogu, urządzenie zacznie odtwarzać pierwszy utwór z pierwszego folderu w katalogu głównym.

SYSTEM I NAZWY PLIKÓW

Wyświetlany jest tytuł utworu zapisany w znaczniku ID3. Jeżeli tytuł utworu nie został zapisany w znaczniku ID3, będzie wyświetlana nazwa pliku bez rozszerzenia (takiego jak MP3/WMA).

Tytuły utworów przekraczające 32 znaki lub 4 strony będą skracane. Na wyświetlaczu nie będą widoczne części wyrazów z ostatniej strony tekstu ani rozszerzenia nazw plików.

ODTWARZANIE PLIKÓW MP3/WMA

Po włączeniu zapłonu lekko wsunąć płytę w szczelinę etykieta do góry. Odtwarzacz wciągnie płytę, po czym zostanie wyświetlony napis "Loading", "File check", a następnie **MP3 lub WMA**. Powinno nastąpić rozpoczęcie odtwarzania płyty.

Płyty nie można wsunąć przy wyłączonym zasilaniu akcesoriów.

W miarę odtwarzania kolejnych plików na wyświetlaczu będą widoczne numery ścieżek i tytuły utworów.

Po wyłączeniu zapłonu lub radioodtwarzacza urządzenie pozostanie w trybie odtwarzacza płyt CD. Po włączeniu zapłonu płytę CD można odtworzyć dopiero po włączeniu radioodtwarzacza. Po włączeniu zapłonu oraz radioodtwarzacza i wybraniu trybu odtwarzacza CD płyta będzie odtwarzana od miejsca, w którym nastąpiło zatrzymanie.

Po zastosowaniu adaptera w odtwarzaczu można umieścić pojedyncze płyty CD o średnicy 8 cm. Pełnowymiarowe oraz małe płyty CD wsuwa się w taki sam sposób.

Podczas odtwarzania płyty CD-R jakoś dźwięku może ulec pogorszeniu w wyniku nieodpowiedniej jakości nośnika, niewłaściwej metody zapisu płyty, słabej jakości nagranych plików bądź postępowania z płytą. Może dojść do przeskakiwania dźwięku, a także problemów z odszukaniemżądanego utworu i wsuwaniem/wysuwaniem płyty. W takiej sytuacji należy sprawdzić powierzchnię płyty. Uszkodzona płyta CD, np. popękana lub porysowana, nie będzie prawidłowo odtwarzana. Jeżeli powierzchnia płyty jest zabrudzona, zobacz część „Postępowanie z płytami CD”.

Jeśli na płycie nie ma widocznych uszkodzeń, należy sprawdzić odtwarzacz, wsuwając nieuszkodzoną płytę.

Na płyty nie należy naklejać żadnych etykiet, ponieważ mogłyby one utknąć w odtwarzaczu. W przypadku płyt nagranych na komputerze, które wymagają opisu, najlepiej opisać płytę specjalnym pisakiem.

UWAGA

Naklejanie etykiet na płyty, wsuwanie kilku płyt na raz i podejmowanie prób odtwarzania porysowanych lub uszkodzonych płyt może spowodować uszkodzenie odtwarzacza CD. Korzystając z odtwarzacza CD, używać wyłącznie odpowiednio oznakowanych płyt w dobrym stanie, wsuwać tylko jedną płytę jednocześnie oraz utrzymywać odtwarzacz i szczelinę na płyty w czystości.

Jeżeli na wyświetlaczu pojawi się komunikat o błędzie, zobacz "**Komunikaty odtwarzacza CD**" w dalszej części.

Podczas odtwarzania plików MP3/WMA wszystkie funkcje odtwarzacza CD z wyjątkiem poniższych działają tak samo. Zobacz "**Odtwarzanie płyt CD**" we wcześniejszej części.

TRYB CAŁEGO FOLDERU/ KATALOGU

Po wybraniu trybu całego folderu funkcje powtarzania, przeszukiwania oraz odtwarzania w kolejności losowej dotyczą całego folderu.

Nacisnąć przycisk funkcyjny pod opcją "**ALL**", napis "**AI**" na wyświetlaczu zostanie zastąpiony napisem "**DIR**".

W celu wyłączenia trybu katalogu ponownie nacisnąć przycisk funkcyjny pod opcją "**DIR**".

WYŚWIETLANIE INFORMACJI FORMATU ID3 TAG

Nacisnąć przycisk [TP/INFO], aby wyświetlić informacje dotyczące bieżących plików, zapisane w znacznikach ID3.

KOMUNIKATY ODTWARZACZA CD

CHECK CD: Wyświetlenie tego komunikatu lub wyłączenie odtwarzacza CD może być spowodowane jedną z następujących przyczyn:

- Odtwarzacz rozgrzał się do wysokiej temperatury. Po ostygnięciu odtwarzacz powinien działać normalnie.
- Droga jest bardzo wyboista. Po wjechaniu na równiejszą nawierzchnię drogi odtwarzacz powinien działać normalnie.
- Płyta CD jest zabrudzona, porysowana, mokra lub została włożona odwrotnie.
- Powietrze jest bardzo wilgotne. W takim wypadku należy odczekać mniej więcej godzinę i ponowić próbę.
- Niezgodny format płyty CD. Zobacz „Format MP3” we wcześniejszej części niniejszego rozdziału.
- Mógł wystąpić problem podczas nagrywania płyty.
- Etykieta płyty mogła utknąć w odtwarzaczu.

Jeżeli płyta nie jest odtwarzana prawidłowo z innego powodu, należy włączyć sprawdzoną płytę.

Jeżeli określony błąd się powtarza lub nie można go skorygować, należy skontaktować się z przedstawicielem handlowym. Jeżeli na wyświetlaczu widoczny jest komunikat o błędzie, należy go spisać i przekazać przedstawicielowi handlowemu w momencie zgłaszania usterki.

TRYB AUX

Radioodtwarzacz jest wyposażony w dodatkowe gniazdo wejściowe typu jack (o średnicy 3,5 mm), znajdujące się na dole po prawej stronie panelu głównego.

Nie jest to wyjście audio, dlatego nie należy do niego podłączać słuchawek.

Do gniazda można jednak podłączyć zewnętrzne źródło dźwięku, takie jak iPod, laptop, odtwarzacz MP3, zmieniacz płyt CD lub odbiornik XM™itd.

WYBÓR TRYBU AUX

Nacisnąć przycisk [CD/AUX], aby przejść z innego trybu odtwarzania.

Jeżeli gniazdo zewnętrzne typu jack nie wykryje obecności wtyku, tryb AUX zostanie zablokowany.

ZABEZPIECZENIE

Zabezpieczenie chroni radioodtwarzacz przed kradzieżą.

Zabezpieczenie polega na zarejestrowaniu kodu identyfikacyjnego, który będzie wymagany do odblokowywania urządzenia. Jeśli system audio zostanie skradziony lub zamontowany w innym samochodzie, nie będzie działał.

Ustawianie zabezpieczenia (rejestrwanie kodu identyfikacyjnego)

Wyłączyć urządzenie.

⇒ Nacisnąć przycisk [POWER], przytrzymując jednocześnie wciśnięty przycisk [TP/INFO] oraz lewy skrajny przycisk funkcyjny.

Zostanie uaktywniony tryb rejestracji kodu identyfikacyjnego, a na wyświetlaczu pojawią się cyfry od 1 do 6.

⇒ Naciskając przyciski wyboru funkcji pod pozycjami "1 – 6" na wyświetlaczu, wprowadzić cztero-cyfrowy kod identyfikacyjny.

⇒ Nacisnąć przycisk [POWER].

Kod identyfikacyjny zostanie zarejestrowany i wyłączony się zasilanie systemu audio.

WYŁĄCZANIE BLOKADY

Wyłączyć urządzenie.

⇒ Nacisnąć przycisk [POWER], przytrzymując jednocześnie wciśnięty przycisk [TP/INFO] oraz lewy skrajny przycisk funkcyjny.

Zostanie uaktywniony tryb rejestracji kodu identyfikacyjnego, a na wyświetlaczu pojawią się cyfry od 1 do 6.

⇒ Naciskając przyciski wyboru funkcji pod pozycjami 1 – 6 na wyświetlaczu, wprowadzić czterocyfrowy kod identyfikacyjny.

⇒ Nacisnąć przycisk [POWER].

Jeżeli wprowadzony zostanie poprawny kod, blokada zostanie usunięta i system audio zostanie wyłączony.

UWAGA

Gdy kod zostanie zdefiniowany, konieczne będzie każdorazowe wprowadzanie go przy włączaniu systemu audio. Dlatego należy go zapamiętać.

Jeżeli 10 razy pod rząd zostanie wprowadzony błędny kod, system audio zostanie całkowicie zablokowany na około godzinę. Po upływie tego czasu możliwe będzie podjęcie kolejnej próby wprowadzenia kodu zabezpieczającego.

TRYB BLUETOOTH

BLUETOOTH

Nacisnąć przycisk [BLUETOOTH]. Nastąpi przejście do procedury wyszukiwania powiązanych urządzeń.

Procedura wyszukiwania powiązanych urządzeń

Krok 1: Nacisnąć przycisk pod napisem "WYSZUKIWANIE URZĄDZEN" na wyświetlaczu.

Krok 2: Odszukać i wybrać nazwę urządzenia "CAR AUDIO" w menu łączności Bluetooth telefonu.

Na wyświetlaczu powinna być widoczna przez 3 sekundy nazwa podłączonego urządzenia.

Po zakończeniu procedury łączenia system audio powinien przełączyć się z powrotem na "Wybór trybu" i powinien pojawić się napis "BT".

Wykonywanie połączeń

Krok 1: Nacisnąć przycisk pod napisem "Połączenie" na wyświetlaczu.

Krok 2: Nacisnąć przycisk pod napisem "Ostatnie połączenie" na wyświetlaczu.

System audio powinien wyświetlać napis "Łączenie..." oraz "Połączony".

Połączenie przychodzące

System audio powinien wyświetlać przez 3 sekundy napis "Połączenie przychodzące...", a następnie "Numer połączenia przychodzącego", aż do naciśnięcia przez użytkownika przycisku "ODBIERZ" lub "ODRZUĆ".

1. Po naciśnięciu przycisku "ODBIERZ", system audio włączy tryb aktywnego połączenia.
2. Po naciśnięciu przycisku "ODRZUĆ", system audio powróci do ostatniego trybu.

Aktywne połączenie

Nacisnąć przycisk pod napisem "MIC MUTE" za pomocą telefonu, aby wyciszyć mikrofon.

Nacisnąć przycisk pod napisem "ZASTRZEŻONY" lub przycisk POWER w czasie używania telefonu, aby zmienić tryb na "prywatny".

Nacisnąć przycisk pod napisem "ZAWIEŚ" w czasie używania telefonu, aby przywrócić ostatni tryb systemu audio.

TRYB A2DP

Nacisnąć przycisk pod napisem "AUDIOODTWARZANIE" na wyświetlaczu.

⇒ ODTWARZANIE

Nacisnąć przycisk pod [▶], aby odtworzyć pliki MP3 z podłączonego zestawu.

⇒ Wstrzymanie

Nacisnąć przycisk pod [||], aby wstrzymać aktualnie odtwarzany plik MP3.

⇒ Następny/poprzedni utwór

Nacisnąć przycisk pod [▲/▼], aby przełączyć odtwarzanie pliku MP3 do następnego/poprzedniego utworu.

Połączenie automatyczne

Opcja 1: System audio spróbuje automatycznie podłączyć wcześniejsze urządzenie BT po włączeniu zasilania radioodtworacza.

Opcja 2: Gdy wcześniej podłączone do zestawu urządzenie BT znajdzie się ponownie w zasięgu modułu audio po uprzednim oddaleniu o ponad 10 m od zestawu, system audio spróbuje automatycznie podłączyć to urządzenie BT.

PRZYCISKI STEROWANIA NA KIEROWNICY

1. Przycisk **Power**

Włączanie zasilania: Nacisnąć przycisk.

Wyłączanie zasilania: Ponownie nacisnąć przycisk na ponad 1 sekundę.

Wyciszenie dźwięku: Nacisnąć przycisk przy włączonym zasilaniu.

2. Przycisk **zwiększania głośności**

Zwiększenie głośności o 1 poziom: Nacisnąć przycisk na mniej niż 1 sekundę, aby zwiększyć poziom głośności.

Automatyczne zwiększanie głośności: Nacisnąć przycisk na ponad 1 sekundę, aby stopniowo zwiększać poziom głośności.

3. Przycisk **zmniejszania głośności**

Nacisnąć przycisk w celu zmniejszenia głośności.

Zmniejszenie głośności o 1 poziom: Nacisnąć przycisk na mniej niż 1 sekundę, aby zmniejszyć poziom głośności.

Ciągłe zmniejszanie głośności: Nacisnąć przycisk na ponad 1 sekundę, aby stopniowo zmniejszać poziom głośności.

4. Przycisk **SEEK**

1) TRYB ODBIORNIKA RADIO-WEGO: Nacisnąć przycisk na mniej niż 1 sekundę, aby przejść do zaprogramowanej stacji radiowej. (Ulubiona stacja #1 → #2 → #3 → #4...)

Nacisnąć przycisk na ponad 1 $\frac{1}{2}$ sekundę, aby wyszukać następną stację.

2) TRYB ODTWARZACZA PŁYT CD: Nacisnąć przycisk na mniej niż 1 sekundę, aby przejść do następnego utworu. (Ścieżka01 → Ścieżka02 →...)

Nacisnąć przycisk na ponad 1 $\frac{1}{2}$ sekundę, aby przewinąć odtwarzany utwór do przodu.

5. Przycisk **MODE**

Po każdym naciśnięciu przycisku następuje zmiana trybu odtwarzania w następującej kolejności:

FM→AM→CD(MP3/WMA)→
(AUX)→FM...

6. **CALL**

Krótkie naciśnięcie: nawiązanie połączenia (pierwsze naciśnięcie), wybieranie (drugie naciśnięcie)

Długie naciśnięcie: rezygnacja z połączenia.

W przypadku połączenia przechodzącego, Krótkie naciśnięcie: odebranie połączenia.

Długie naciśnięcie: rezygnacja z połączenia.

W trybie aktywnego połączenia, Długie naciśnięcie: zawieszenie połączenia.

* **Zależność temperaturowa**

WSZYSTKIE funkcje powinny działać w zakresie temperatur od -20°C do +70°C.

5

SYTUACJE AWARYJNE

- KOŁO ZAPASOWE, PODNOŚNIK I NARZĘDZIA SAMOCHODOWE 5-2
- ZESTAW NAPRAWCZY DO OPON 5-3
- ZMIANA KOŁA Z PRZEBITĄ OPONĄ..... 5-11
- URUCHAMIANIE SILNIKA PRZY UŻYCIU PRZEWODÓW ROZRUCHOWYCH 5-16
- HOLOWANIE POJAZDU 5-18
- WYCIĄGANIE UGRZĘŻNIEGO SAMOCHODU 5-22
- PRZEGRZANIE 5-23

KOŁO ZAPASOWE, PODNOŚNIK I NARZĘDZIA SAMOCHODOWE

Koło zapasowe, podnośnik i narzędzia samochodowe umieszczone są bezpiecznie w przedziale bagażowym i pod tylnym zderzakiem.

W niektórych modelach stosuje się podnośnik uruchamiany korbą.

Narzędzia samochodowe na wyposażeniu pojazdu mogą różnić się od opisanych w niniejszej instrukcji.



NIEBEZPIECZEŃSTWO

Zawsze przechowywać podnośnik, koło zapasowe oraz inne narzędzia i wyposażenie zamocowane bezpiecznie w odpowiednim miejscu.

- **Nie wolno przechowywać podnośnika, koła zapasowego lub innego wyposażenia w kabinie.**

W przypadku gwałtownego zatrzymania samochodu lub kolizji, niezamocowane wyposażenie może przemieścić się wewnątrz samochodu i spowodować obrażenia ciała.

Wymowanie podnośnika i narzędzi samochodowych

1. Otworzyć klapę tylną.
2. Pociągnąć wykładzinę i ustalić położenie śruby motylkowej.
3. Odkręcić śrubę motylkową z podnośnika, obracając w lewo.
4. Wyjąć podnośnik i torbę z narzędziami.
5. Zdjąć taśmy z torby z narzędziami. Następnie wyjąć klucz do kół i korbkę podnośnika.

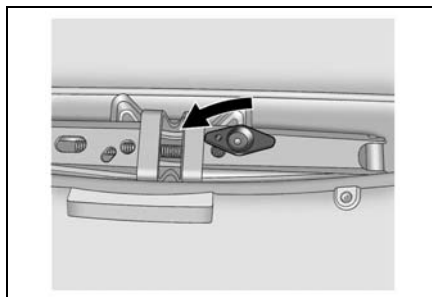
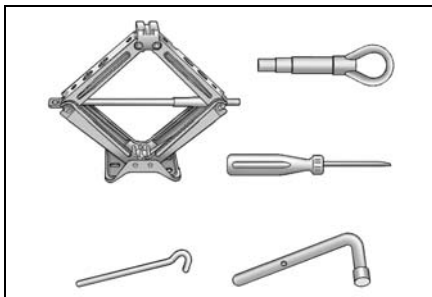
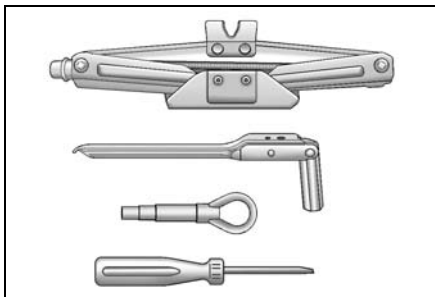

Wymywanie koła zapasowego

1. Za pomocą śrubokręta z płaską końcówką podważyć zaślepkę otworu powyżej zderzaka tylnego.
2. Użyć klucza do kół z zestawu narzędzi dostarczanego z samochodem, aby odkręcić śrubę mocującą koło zapasowe.
3. Odczepić linkę wspornika koła umieszczonej pod tylnym zderzakiem.
4. Zdjąć koło zapasowe ze wspornika.

UWAGA

Aby zapobiec grzechotaniu podnośnika i narzędzi podczas jazdy, zamocować je bezpiecznie pod wykładziną.

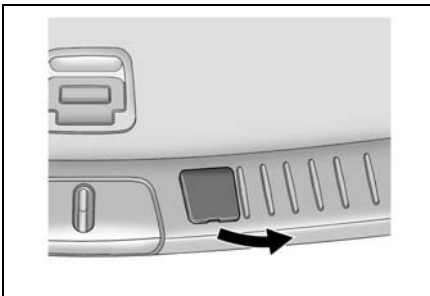
**Dane techniczne podnośnika**

Maksymalne obciążenie robocze: 900 kg

⚠ NIEBEZPIECZEŃSTWO

Podnośnik jest przeznaczony wyłącznie do użytku z zakupionym samochodem.

- Nie używać podnośnika dostarczonego wraz z tym samochodem do unoszenia innych samochodów.
- Nie przekraczać dopuszczalnego obciążenia podnośnika.

Używanie podnośnika do naprawy innego samochodu może spowodować uszkodzenie podnośnika bądź samochodu oraz grozi odniesieniem obrażeń ciała.

ZESTAW NAPRAWCZY DO OPON**PRZECHOWYWANIE ZESTAWU NAPRAWCZEGO DO OPON**

Aby uzyskać dostęp do zestawu naprawczego do opon:

1. Otworzyć drzwi tyłu nadwozia.
2. Podnieść pokrywę.

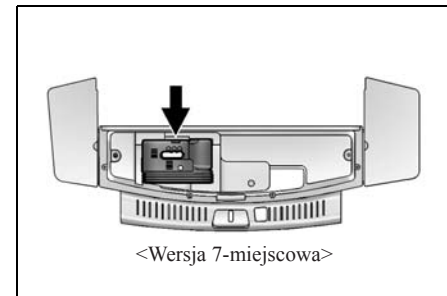

3. Wyjąć zestaw naprawczy do opon.

Aby schować zestaw naprawczy do opon, wykonać czynności w odwrotnej kolejności.

⚠ NIEBEZPIECZEŃSTWO

Pozostawianie pojazdu z silnikiem pracującym na biegu jałowym w zamkniętym, słabo wentylowanym pomieszczeniu jest niebezpieczne. Spaliny mogą dostać się do wnętrza samochodu. Zawierają one bezbarwny i bezzapachowy tlenek węgla (CO).

Gaz ten może spowodować utratę przytomności a nawet śmierć. Nigdy nie wolno uruchamiać silnika w zamkniętym pomieszczeniu bez dopływu świeżego powietrza.

⚠ NIEBEZPIECZEŃSTWO

Nadmierne ciśnienie w oponie może spowodować jej rozzerwanie i obrażenia ciała kierowcy lub pasażerów. Należy koniecznie przeczytać i stosować się do instrukcji obsługi zestawu naprawczego do opon oraz pompować oponę do zalecanego ciśnienia. Nie wolno przekraczać zalecanego ciśnienia.

⚠ NIEBEZPIECZEŃSTWO

Przechowywanie zestawu naprawczego do opon lub innego wyposażenia w kabinie samochodu może być przyczyną obrażeń. W razie gwałtownego zatrzymania samochodu lub kolizji niezamocowane wyposażenie może uderzyć kierowcę lub pasażera. Przechowywać zestaw naprawczy do opon w miejscu do tego przeznaczonym.

Jeśli pojazd jest wyposażony w zestaw naprawczy do opon, może nie posiadać koła zapasowego, narzędzi do wymiany koła, a niektóre pojazdy mogą nie posiadać schowka na koło zapasowe.

Zestaw naprawczy do opon służy do tymczasowego uszczelniania przebitych opon, pod warunkiem że otwór znajduje się w bieżniku i jego średnica nie przekracza 6 mm. Zestawu można również używać do uzupełniania ciśnienia w oponach.

Jeśli opona spadła z obręczy, ma uszkodzony bok lub przebicie jest duże, takie uszkodzenie uniemożliwia skuteczne użycie zestawu naprawczego do opon.

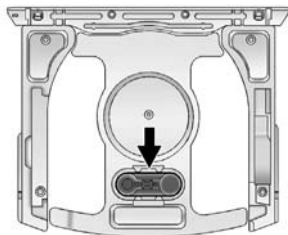

<Wersja 5-miejscowa>

Należy przeczytać wszystkie instrukcje dotyczące zestawu naprawczego do opon i przestrzegać ich.

Zestaw zawiera

- (1).Wskaźnik ciśnienia
- (2).Przycisk do likwidacji ciśnienia (koloru białego)
- (3).Włącznik wyboru
- (4).Przycisk włącznika (koloru pomarańczowego)
- (5).Zbiornik z uszczelniaczem do opon
- (6).Przewód giętki przeznaczony wyłącznie do powietrza (czarny przewód z białą końcówką)

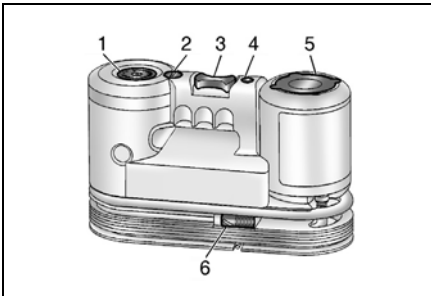

- (7).Przewód giętki do uszczelniacza/ powietrza (przewód przezroczysty z pomarańczową końcówką)
- (8).Wtyczka zasilająca

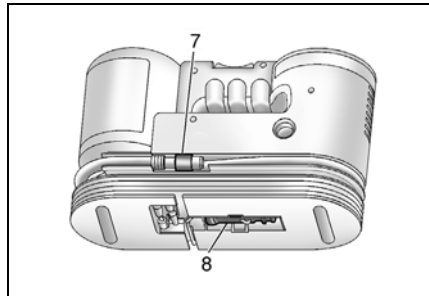

USZCZELNIACZ DO OPON

Należy przeczytać instrukcje bezpiecznego użytkowania zamieszczone na etykiecie pojemnika z uszczelniaczem i przestrzegać ich.

Sprawdzić datę przydatności uszczelniacza podaną na pojemniku. Pojemnik z uszczelniaczem należy wymienić przed upływem daty przydatności.

Zamienne pojemniki z uszczelniaczem dostępne są u lokalnego dealera. Patrz punkt „Demontaż i montaż pojemnika z uszczelniaczem” zamieszczony poniżej.

Ilość uszczelniacza w pojemniku wystarcza do uszczelnienia jednej opony. Po wykorzystaniu należy wymienić pojemnik z uszczelniaczem i przewód giętki do uszczelnienia/powietrza. Patrz punkt „Demontaż i montaż pojemnika z uszczelniaczem” zamieszczony poniżej.

TYMCZASOWE USZCZELNIANIE I POMPOWANIE PRZEBITEJ OPONY ZA POMOCĄ ZESTAWU NAPRAWCZEGO DO OPON

Przed użyciem zestawu naprawczego do opon w niskiej temperaturze otoczenia należy pozostawić go w ciepłym pomieszczeniu przez pięć minut celem podgrzania.

Pozwoli to szybciej napompować oponę.

W razie przebicia opony, aby uniknąć dalszego uszkodzenia opony i obręczy, nie wolno kontynuować jazdy. Ze zmniejszoną prędkością zjechać do najbliższego miejsca o równym podłożu. Należy włączyć światła awaryjne.

Nie wyjmować żadnych przedmiotów wbitych w oponę.

1. Wyjąć zestaw naprawczy do opon ze schowka.
2. Rozwinąć przewód giętki do uszczelniacza/powietrza (7) i przewód zasilający z wtyczką (8).
3. Ustawić zestaw na podłożu.

Upewnić się, że zaworek opony znajduje się blisko podłoża, aby sięgnął do niego przewód giętkki.

4. Zdjąć kołpaka zaworka przebitej opony, obracając w lewo.

5. Podłączyć przewód giętkki przeznaczony do uszczelniacza/powietrza (7) do zaworu. Obrócić w prawo aż do uszczelnienia połączenia.

6. Włożyć wtyczkę (8) w gniazdo zasilania akcesoriów w samochodzie. Odłączyć wszystkie akcesoria od innych gniazd zasilania.

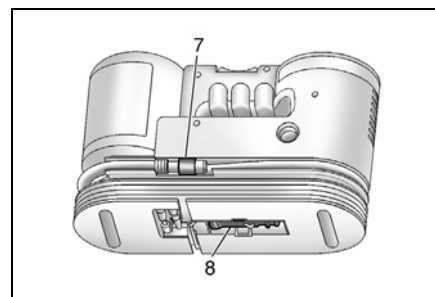
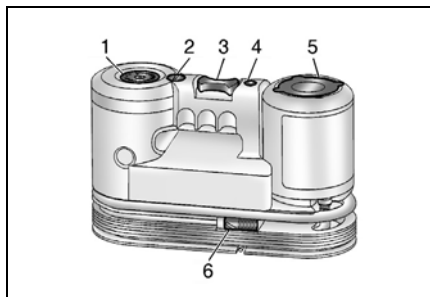

Jeśli pojazd wyposażony jest w gniazdo zasilania akcesoriów, nie wolno podłączać zestawu do gniazda zapalniczki.

Jeśli pojazd wyposażony jest wyłącznie w gniazdo zapalniczki, należy go użyć.

Zachować ostrożność, aby nie ścisnąć przewodu zasilającego drzwiami lub szybą.

7. Uruchomić silnik. Podczas korzystania ze sprężarki silnik samochodu powinien pracować.

8. Przekręcić włącznik wyboru (3) w lewo, w pozycję Uszczelniając + Powietrze.

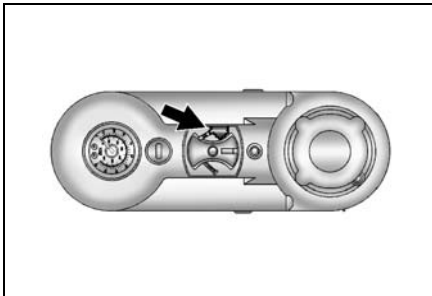

9. Nacisnąć przycisk włącznika (4), aby włączyć zestaw naprawczy do opon.

Sprężarka włoży uszczelniając i powietrze do opony.

Początkowo, gdy sprężarka włącza do opony uszczelniając, manometr (1) pokazuje wysokie ciśnienie. Po rozprowadzeniu uszczelniającego w oponie ciśnienie wskazywane przez manometr szybko spada i zaczyna ponownie rosnąć w miarę pompowania opony samym powietrzem.

10. Napompować oponę do zalecanego ciśnienia, korzystając z manometru (1). Wartość zalecanego ciśnienia w ogumieniu można znaleźć na naklejce z informacjami o oponach i obciążeniu.

Gdy sprężarka pracuje, manometr (1) może wskazywać wartość wyższą od rzeczywistej. Aby odczytać dokładną wartość ciśnienia w oponie, należy wyłączyć sprężarkę. Sprężarkę można włączać i wyłączać aż do osiągnięcia prawidłowego ciśnienia.

⚠ OSTRZEŻENIE
<p>Jeśli po około 25 minutach nie jest możliwe uzyskanie zalecanego ciśnienia w oponie, nie można kontynuować jazdy samochodem. Opona jest zbyt poważnie uszkodzona i napompowanie jej za pomocą zestawu naprawczego do opon nie jest możliwe. Wyjąć wtyczkę z gniazda zasilania akcesoriów i odkręcić przewód giętki od zaworu opony.</p>

11. Nacisnąć przycisk włącznika (4), aby wyłączyć zestaw naprawczy do opon.

Opona nie jest szczelna i powietrze wypływa z niej dopóty, dopóki samochód nie ruszy i w oponie nie zostanie rozprowadzony uszczelniając. W związku z tym niezwłocznie po wykonaniu czynności opisanych w punkcie 11 należy przejść do czynności opisanych w punktach od 12 do 18.

Przy obchodzeniu się z zestawem naprawczym do opon należy zachować ostrożność, ponieważ po użyciu może być on rozrzucony.

12. Wyjąć wtyczkę (8) z gniazda zasilania akcesoriów w pojeździe.
13. Obrócić przewód do uszczelniacza/powietrza (7) w lewo, aby odkręcić go od zaworka opony.
14. Założyć kołpak na zaworek opony.
15. Ponownie umieścić przewód giętki do uszczelniacza/powietrza (7) i przewód z wtyczką (8) w oryginalnym położeniu w zestawie.
16. Jeśli możliwe było napompowanie przebitej opony do zalecanego ciśnienia, zdjąć naklejkę ostrzegawczą z informacją o prędkości maksymalnej z pojemnika z uszczelniaczem (5) i przykleić w dobrze widocznym miejscu w samochodzie.



Do czasu naprawy lub wymiany opony nie wolno przekraczać prędkości podanej na tej naklejce.

17. Włożyć zestaw do przeznaczonego do tego celu schowka w pojeździe.

18. Niezwłocznie przejechać samochodem odległość około 8 km, aby umożliwić rozproszczenie uszczelniacza w oponie.

19. Zatrzymać samochód w bezpiecznym miejscu i sprawdzić ciśnienie w oponie. Postępować zgodnie z opisem podanym w punktach od 1 do 11 w rozdziale „Pompowanie opony (nieprzebitej) za pomocą zestawu naprawczego do opon”.

Jeśli ciśnienie w oponie spadnie poniżej wartości zalecanej o więcej niż 68 kPa, nie wolno kontynuować jazdy. Opona jest zbyt poważnie uszkodzona i nie można jej uszczelnić.

Jeśli spadek ciśnienia w oponie nie przekracza 68 kPa poniżej wartości zalecanej, uzupełnić ciśnienie w oponie do wartości zalecanej.

20. Zetrzeć uszczelniacz z obręczy, opony lub pojazdu.

21. Wyrzucić zużyty pojemnik po uszczelniaczu (5) i przewód giętki uszczelniacza/powietrza (7) w siedzibie lokalnego dealera lub zgodnie z miejscowymi przepisami i zwyczajami.

22. Wymienić pojemnik na nowy, dostępny u dealera.

23. Po tymczasowym uszczelnieniu opony za pomocą zestawu naprawczego do opon skierować samochód do autoryzowanego dealera, znajdującego się w odległości nie większej niż 161 km, aby zlecić naprawę i wymianę opony.

POMPOWANIE OPONY (NIEPRZEBITEJ) ZA POMOCĄ ZESTAWU NAPRAWCZEGO DO OPON

Aby wykorzystać sprężarkę do pompowania opony wyłącznie powietrzem, bez uszczelniacza:

W razie przebicia opony, aby uniknąć dalszego uszkodzenia opony i obręczy, nie wolno kontynuować jazdy. Ze zmniejszoną prędkością zjechać do najbliższego miejsca o równym podłożu. Należy włączyć światła awaryjne.

1. Wyjąć zestaw naprawczy do opon ze schowka.
2. Rozwinąć przewód giętki przeznaczony wyłącznie do powietrza (6) i przewód zasilający z wtyczką (8).
3. Ustawić zestaw na podłożu.

Upewnić się, że zaworek opony znajduje się blisko podłoża, aby sięgnąć do niego przewód giętki.

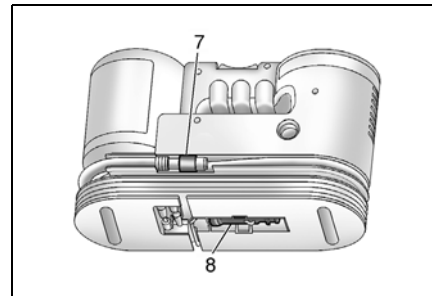
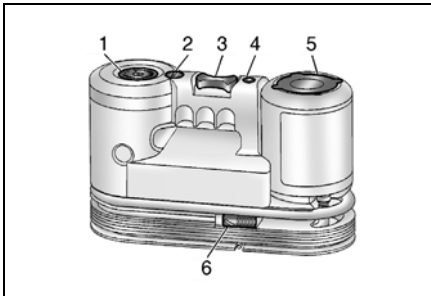

4. Zdjąć kołpak z zaworka opony, obracając w lewo.
5. Założyć przewód giętki przeznaczony wyłącznie do powietrza (6) na zaworek opony i obrócić w prawo aż do uszczelnienia połączenia.
6. Włożyć wtyczkę (8) w gniazdo zasilania akcesoriów w samochodzie. Odłączyć wszystkie akcesoria od innych gniazd zasilania.

Jeśli pojazd wyposażony jest w gniazdo zasilania akcesoriów, nie wolno podłączać zestawu do gniazda zapalniczki.

Jeśli pojazd wyposażony jest wyłącznie w gniazdo zapalniczki, należy go użyć.

Zachować ostrożność, aby nie ścisnąć przewodu zasilającego drzwiami lub szybą.

7. Uruchomić silnik. Podczas korzystania ze sprężarki silnik samochodu powinien pracować.
 8. Przekręcić włącznik wyboru (3) w lewo, w pozycję „Tylko powietrze”.
 9. Nacisnąć przycisk włącznika (4), aby włączyć sprężarkę.
- Sprężarka napelni oponę wyłącznie powietrzem.

10. Napompować oponę do zalecanego ciśnienia, korzystając z manometru (1). Wartość zalecanego ciśnienia w ogumieniu można znaleźć na naklejce z informacjami o oponach i obciążeniu.

Gdy sprężarka pracuje, manometr (1) może wskazywać wartość wyższą od rzeczywistej. Aby odczytać dokładną wartość ciśnienia w oponie, należy wyłączyć sprężarkę. Sprężarkę można włączać i wyłączać aż do osiągnięcia prawidłowego ciśnienia.

W przypadku napompowania opony do ciśnienia wyższego niż zalecane można je wyregulować, naciskając przycisk likwidacji ciśnienia (4) do momentu uzyskania prawidłowego wskazania manometru.

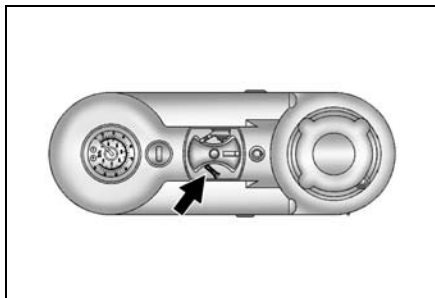

Opcja ta jest dostępna tylko wtedy, gdy używa się przewodu giętkiego przeznaczonego wyłącznie do powietrza (6).

11. Nacisnąć przycisk włącznika (4), aby wyłączyć zestaw naprawczy do opon.

Przy obchodzeniu się z zestawem naprawczym do należy zachować ostrożność, ponieważ po użyciu może być on rozgrzany.

12. Wyjąć wtyczkę (8) z gniazda zasilania akcesoriów w pojeździe.

13. Odłączyć przewód giętki przeznaczony wyłącznie do powietrza (6) do zaworka opony, obracając w lewo. Założyć kołpak na zaworku opony.

14. Ponownie umieścić przewód giętki przeznaczony wyłącznie do powietrza (6) i przewód zasilający z wtyczką (8) w oryginalnym położeniu w zestawie.

15. Włożyć zestaw do przeznaczonego do tego celu schowka w pojeździe.

Zestaw naprawczy do opon wyposażony jest w adapter, umieszczony w dolnej części obudowy, który służy do pompowania materacy, piłek itd.

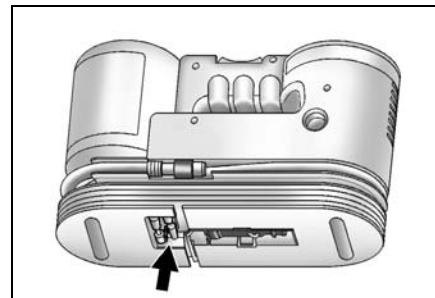

DEMONTAŻ I MONTAŻ POJEMNIKA Z USZCZELNIACZEM

Aby wymontować pojemnik z uszczelniaczem:

1. Rozwinąć oba przewody giętkie.
2. Wysunąć pojemnik z obudowy sprężarki.
3. Odkręcić przewód giętki podłączony do pojemnika.
4. Wymienić pojemnik na nowy, dostępny u dealera.
5. Przymocować i dokręcić przewód giętki do pojemnika.

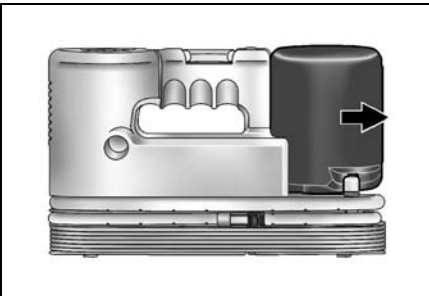

6. Wsunąć pojemnik na miejsce. Upewnić się, że jest on osadzony w gnieździe obudowy sprężarki.
7. Umieścić oba przewody giętkie w oryginalnym położeniu.

ZMIANA KOŁA Z PRZEBITĄ OPONĄ

Przed zmianą koła z przebitą oponą należy zapoznać się z poniższymi instrukcjami bezpieczeństwa.

Środki ostrożności przy zmianie koła

1. Włączyć światła awaryjne.
2. Zjechać z drogi w bezpieczne miejsce, z dala od ruchu drogowego.
3. Zaparkować na twardym i poziomym podłożu. Patrz „PARKOWANIE POJAZDU” w indeksie alfabetycznym.
4. Wyłączyć silnik i wyjąć kluczyk ze stacyjki.
5. Włączyć hamulec postojowy.
6. Poprosić wszystkich pasażerów o wyjście z samochodu i przejście w bezpieczne miejsce.
7. Zablockować koło znajdujące się po przekątnej od zmienianego, podkładając za nim i przed nim kliny, drewniane klocki lub kamienie.

Nieprzestrzeganie tych środków bezpieczeństwa może spowodować zsuniecie się samochodu z podnośnika i poważne obrażenia ciała.

Zmiana koła z przebitą oponą

1. Wyjąć podnośnik, klucz do kół, korbę podnośnika i koło zapasowe ze schowka w przedziale bagażowym i spod zderzaka tylnego.
2. Za pomocą klucza do kół poluzować o jeden obrót nakrętki mocujące koło.

⚠ OSTRZEŻENIE
Nie wolno odkręcać żadnych nakrętek przed podniesieniem koła nad podłoże.

3. Włożyć korbę i klucz do kół w podnośnik.
4. Obrócić klucz do kół w lewo, aby nieznacznie podnieść głowicę podnośnika.
5. Ustawić podnośnik zgodnie z poniższym rysunkiem. W przedniej i tylnej części pojazdu, pod drzwiami, umieszczone są wycięcia.
6. Umieścić podnośnik pionowo pod wycięciem z przodu lub z tyłu samochodu obok zmienianego koła.

⚠ OSTRZEŻENIE
Nie wolno podejmować próby podniesienia pojazdu zanim podnośnik nie znajdzie się we właściwym położeniu, odpowiednio ustawiony względem podłoża i pojazdu.

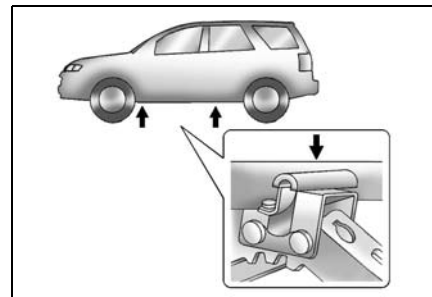
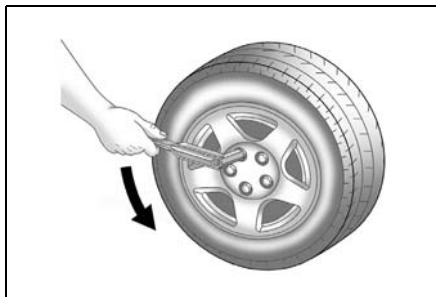

7. Podnieść pojazd, obracając klucz do kół lub korbkę w prawo aż do bezpiecznego osadzenia głowicy podnośnika w odpowiednim wycięciu, tak aby koło znalazło się około 2,5 cm nad ziemią.

⚠ OSTRZEŻENIE

Gdy pojazd zaczyna się podnosić, upewnić się, że podnośnik jest ustawiony prawidłowo i pojazd nie zsunie się.

UWAGA

Nie podnosić pojazdu wyżej niż jest to niezbędne do zmiany koła.

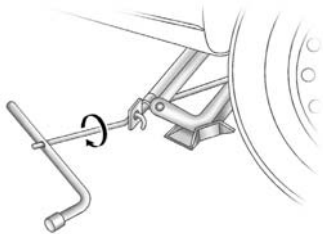

<Podnośnik z korbką>

⚠ NIEBEZPIECZEŃSTWO

- **Nigdy nie wolno uruchamiać silnika ani wchodzić pod samochód, gdy jest on podparty na podnośniku.**

Pojazd może zsunąć się z podnośnika, co grozi poważnymi obrażeniami lub śmiercią.

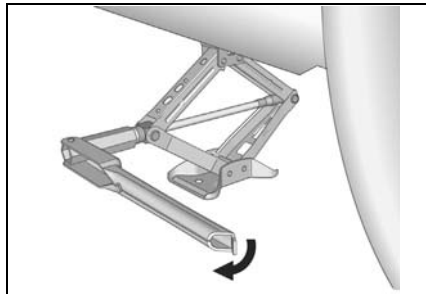

8. Całkowicie odkręcić w lewo nakrętki mocujące koło.
9. Zdjąć obręcz koła z oponą.
10. Założyć koło zapasowe na piaście koła.

⚠ OSTRZEŻENIE

- Nie wolno pokrywać nakrętek kół olejem ani smarem.
- Zawsze używać odpowiednich nakrętek do kół.
- Jak najszybciej skierować samochód do warsztatu, aby zlecić dokręcenie nakrętek kół zgodnie ze specyfikacją. Zalecamy skorzystanie z usług autoryzowanego serwisu Chevroleta.

Nieprawidłowo dokręcone nakrętki mogą się poluzować.

11. Ponownie założyć nakrętki mocujące koło. Dokręcić każdą nakrętkę ręką, tak aby docisnąć koło do piasty.
12. Obrócić klucz do kół lub korbkę w lewo i opuścić pojazd na podłoże.
13. Mocno dokręcić nakrętki mocujące koła momentem 125 N •m naprzemian po przekątnej w ustalonej kolejności. 1→2→3→4→5 (patrz rysunek poniżej)

⚠ NIEBEZPIECZEŃSTWO

Upewnić się, że użyto właściwych śrub/nakrętek i dokręcono je prawidłowym momentem.

Niewłaściwe nakrętki lub śruby bądź nieprawidłowy moment dokręcania mogą być przyczyną poluzowania a nawet odpadnięcia koła i doprowadzić do wypadku.

14. Zaczepić wspornik koła na ciągnie i dokręcić śrubę w otworze nad zderzakiem tylnym momentem 6 Nm, aby podnieść wspornik.
15. Zaczepić linkę i włożyć zaślepkę na swoje miejsce.
16. Zamocować podnośnik i narzędzia na swoim miejscu oraz włożyć koło z przebitą oponą do przedziału bagażowego.

⚠ OSTRZEŻENIE

Nie wolno przechowywać koła z przebitą oponą pod zderzakiem tylnym, w miejscu przeznaczonym na koło zapasowe. Umieszczone w tej pozycji koło z przebitą oponą może odpaść.

⚠ NIEBEZPIECZEŃSTWO

Nie wolno przechowywać podnośnika i narzędzi samochodowych w kabinie. W przypadku gwałtownego zatrzymania samochodu lub kolizji, niezamocowane wyposażenie może przemieścić się wewnątrz samochodu i spowodować obrażenia ciała.

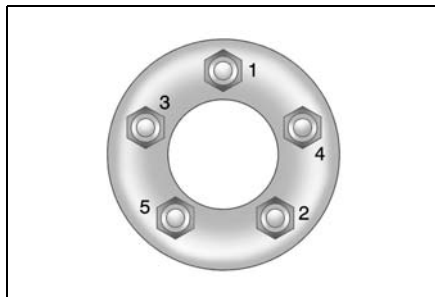

UWAGA

Dojazdowe koło zapasowe przeznaczone jest do użytku tymczasowego. Jak najszybciej skontaktować się z warsztatem w celu wymiany koła zapasowego na pełnowymiarowe. Zalecamy skorzystanie z usług autoryzowanego serwisu Chevroleta.

⚠ OSTRZEŻENIE

Podczas korzystania z podnośnika pojazd może utracić stabilność i przemieścić się powodując uszkodzenie mienia i obrażenia ciała.

- Podnośnik stanowiący wyposażenie pojazdu należy ustawiać w prawidłowej pozycji.
 - W celu podniesienia pojazdu podnośnik należy ustawić prostopadle do podłoża.
 - Nie wolno wchodzić pod podniesiony pojazd oparty na podnośniku.
 - Nie uruchamiać pojazdu podpartego na podnośniku.
 - Przed podniesieniem pojazdu poprosić wszystkich pasażerów o jego opuszczenie oraz przejście w miejsce oddalone od samochodu i ruchu drogowego.
 - Używać podnośnika wyłącznie do zmiany kół.
 - Nie podnosić pojazdu na pochyłym lub śliskim podłożu.
 - Podnośnik opierać w odpowiednich punktach znajdujących się najbliżej zmienianego koła.
 - Unieruchomić koło znajdujące się po przekątnej od zmienianego.
- (ciąg dalszy)

⚠ OSTRZEŻENIE

(ciąg dalszy)

- Przed podniesieniem samochodu upewnić się, że włączony jest hamulec postojowy i pierwszy lub wsteczny bieg (mechaniczna skrzynia biegów) bądź dźwignia skrzyni biegów jest ustawiona w położeniu P (automatyczna skrzynia biegów).
- Nie podnosić pojazdu ani nie zmieniać kół w pojeździe w pobliżu ruchu drogowego.

⚠ OSTRZEŻENIE

Jeśli warunki nie pozwalają na podniesienie pojazdu lub brak jest pewności co do bezpiecznego wykonania czynności należy telefonicznie wezwać pracowników warsztatu naprawczego lub pomoc drogową.

URUCHAMIANIE SILNIKA PRZY UŻYCIU PRZEWODÓW ROZRUCHOWYCH

OSTRZEŻENIE

Nie wolno uruchamiać samochodu przez pchanie lub ciągnięcie.

Takie uruchamianie może uszkodzić katalizator i automatyczną skrzynię biegów i doprowadzić do obrażeń ciała.

Pojazd z rozładowanym akumulatorem można uruchomić doprowadzając do niego moc elektryczną z akumulatora znajdującego się w innym pojeździe.

NIEBEZPIECZEŃSTWO

Akumulator może wybuchnąć. Może to doprowadzić do oparzeń elektrolitem oraz zwarcia elektrycznego, które grozi porażeniem prądem i uszkodzeniem pojazdu.

- Nie wolno wystawiać akumulatora na działanie płomieni lub iskier.
- Nie pochylać się nad akumulatorem przy wspomaganym rozruchu zewnętrznym pojazdu.

(ciąg dalszy)

NIEBEZPIECZEŃSTWO

(ciąg dalszy)

- Nie wolno dopuścić do zetknięcia końcówek przewodów.
- Pracując w pobliżu akumulatora należy używać środki ochrony oczu.
- Nie wolno dopuścić do zetknięcia się elektrolitu z oczami, skórą, tkaninami lub powierzchniami lakierowanymi.
- Upewnić się, akumulator zewnętrzny, używany do wspomaganego rozruchu, ma takie samo napięcie co akumulator, do którego jest podłączany.
- Nie odłączać rozładowanego akumulatora od samochodowej instalacji elektrycznej.

Nieprzestrzeganie tych środków bezpieczeństwa lub instrukcji uruchamiania silnika za pomocą wspomaganego akumulatora zewnętrznego może spowodować wybuch akumulatora, skutkujący poparzeniami elektrolitem lub zwarcieniem elektrycznym.

Zwarcie może przyczynić się do uszkodzenia instalacji elektrycznej w obu pojazdach oraz spowodować poważne obrażenia ciała.

Przed uruchamianiem silnika przy użyciu przewodów rozruchowych

1. Włączyć hamulec postojowy.
2. W pojeździe z automatyczną skrzynią biegów ustawić dźwignię skrzyni biegów w pozycji PARKOWANIE a w pojeździe z mechaniczną skrzynią biegów – w pozycji NEUTRALNEJ.
3. Wyłączyć wszystkie urządzenia elektryczne.

⚠ OSTRZEŻENIE

Przed uruchomieniem pojazdu przy użyciu przewodów rozruchowych podłączonych do akumulatora zewnętrznego należy wyłączyć system audio. W przeciwnym razie może dojść do jego uszkodzenia.

⚠ NIEBEZPIECZEŃSTWO

- Zawsze prowadzić przewody rozruchowe tak, aby nie mogły się one zaczepić o ruchome elementy w przedziale silnikowym.

W przeciwnym razie może to skutkować uszkodzeniami pojazdu i obrażeniami ciała.

Podłączanie przewodów rozruchowych

Aby uruchomić samochód za pomocą akumulatora zewnętrznego, podłączyć przewody rozruchowe w następującej kolejności:

1. Podłączyć jeden koniec pierwszego przewodu rozruchowego do bieguna dodatniego (znak „+” na obudowie lub biegunie) akumulatora zewnętrznego, wspomagającego rozruch.
2. Podłączyć drugi koniec tego samego przewodu rozruchowego do bieguna dodatniego rozładowanego akumulatora (znak „+”).
3. Podłączyć jeden koniec drugiego przewodu rozruchowego do bieguna ujemnego (znak „-” na obudowie lub biegunie) akumulatora zewnętrznego wspomagającego rozruch.

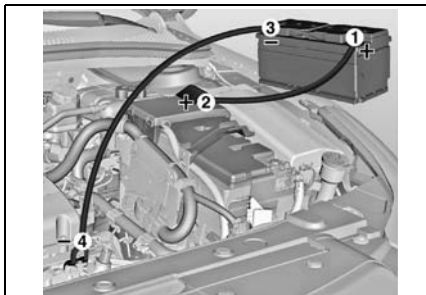

⚠ NIEBEZPIECZEŃSTWO

NIE wolno na końcu podłączać przewodu rozruchowego do ujemnego (-) bieguna akumulatora w uruchamianym pojeździe.

- W ostatniej kolejności należy połączyć zacisk przewodu ze stalowym wspornikiem przykręconym śrubami do bloku silnika.
- To ostatnie połączenie powinno znajdować się jak najdalej od akumulatora.

Podłączenie przewodu rozruchowego do bieguna ujemnego rozładowanego akumulatora mogłoby spowodować wytworzenie łuku elektrycznego, wybuch akumulatora

i poważne obrażenia ciała lub uszkodzenie pojazdu.

4. Podłączyć drugi koniec drugiego przewodu rozruchowego do masy drugiego pojazdu np. do wspornika stalowego przykręconego śrubami do bloku silnika.
5. Silnik pojazdu wspomagającego rozruch przy użyciu przewodów rozruchowych może pracować w czasie próby uruchomienia drugiego pojazdu.

UWAGA

Próby uruchomienia silnika pojazdu z rozładowanym akumulatorem należy podejmować okresowo w odstępach jednonominutowych. Każda próba nie może trwać dłużej niż 15 sekund.

Po uruchomieniu silnika pojazdu z rozładowanym akumulatorem:

1. Ostrożnie odłączyć połączenie z masą (-). Zacząć od strony pojazdu z rozładowanym akumulatorem. Nie wyłączać silnika pojazdu z rozładowanym akumulatorem.
2. Odłączyć przewód ujemny od pojazdu wspomagającego rozruch.
3. Odłączyć przewód „+” od obu akumulatorów. Schować przewody rozruchowe do wnęki z kołem zapasowym.
4. Pozostawić pracujący silnik pojazdu z rozładowanym akumulatorem na około 20 minut.
5. W razie powtórnego rozładowania akumulatora należy skontaktować się z warsztatem. Zalecamy skorzystanie z usług autoryzowanego serwisu Chevroleta.

HOLOWANIE POJAZDU

Jeśli wystąpi konieczność holowania pojazdu, należy skontaktować się z warsztatem lub profesjonalną firmą świadczącą usługi holowania. Zalecamy skorzystanie z usług autoryzowanego serwisu Chevroleta.

⚠ NIEBEZPIECZEŃSTWO

- Nie wolno dopuścić, aby w holowanym pojeździe znajdowali się pasażerowie.
- Nigdy nie holować pojazdu z prędkością przekraczającą wartość bezpieczną lub dozwoloną przepisami.
- Nigdy nie holować pojazdu z uszkodzonymi, niezabezpieczonymi częściami.

Nieprzestrzeżenie tych środków ostrożności może doprowadzić do obrażeń ciała.



4. Zwolnić hamulec postojowy.

⚠ OSTRZEŻENIE

Jeśli pojazd musi być holowany tyłem, należy umieścić jego przednie koła na wózku holowniczym.

- Nigdy nie holować pojazdu tyłem, z przednimi kołami toczącymi się po jezdni.

Holowanie samochodu tyłem, z przednimi kołami toczącymi się po jezdni może spowodować poważne uszkodzenia skrzyni biegów tego samochodu.

5. Holować pojazd z przednimi kołami uniesionymi nad jezdnią.

⚠ OSTRZEŻENIE

- Nie używać linki do holowania pojazdu.
- Korzystać z lawety lub specjalnego pojazdu do holowania tzw. holownika.

Holowanie pojazdu z napędem na cztery koła

Najlepszym sposobem, który pozwala uniknąć wszelkich uszkodzeń, jest przewożenie pojazdu z napędem na cztery koła (AWD) na lawecie.

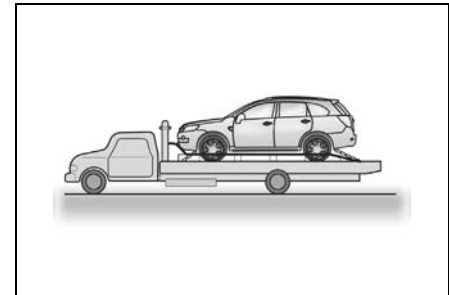
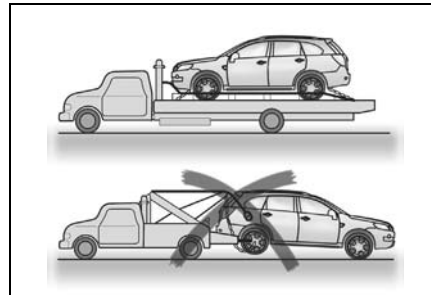
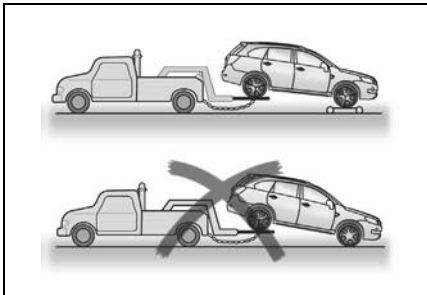

Jeśli nie można użyć lawety, do holowania pojazdu wykorzystać wózek w sposób przedstawiony na poniższej ilustracji.

⚠ OSTRZEŻENIE

W przypadku holowania pojazdu z napędem na cztery koła (AWD) z przednimi lub tylnymi kołami toczącymi się po jezdni, może dojść do poważnego uszkodzenia układu napędowego.

- Nigdy nie holować pojazdu z przednimi lub tylnymi kołami toczącymi się po jezdni.

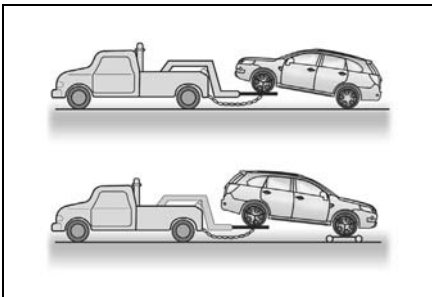

HOLOWANIE AWARYJNE

Jeśli usługi holowania są nieosiągalne, pojazd można holować tymczasowo za pomocą linki przymocowanej do awaryjnego uchwytu holowniczego.

Przedni uchwyt holowniczy

Przedni uchwyt holowniczy znajduje się pod zderzakiem przednim. Zdjąć zapórę powietrzną od strony kierowcy i przymocować uchwyt holowniczy. Kierowca musi pozostać w pojeździe, aby nim kierować i obsługiwać hamulce.

Takie holowanie jest możliwe wyłącznie na utwardzonej nawierzchni, przez krótki czas i z małą prędkością.

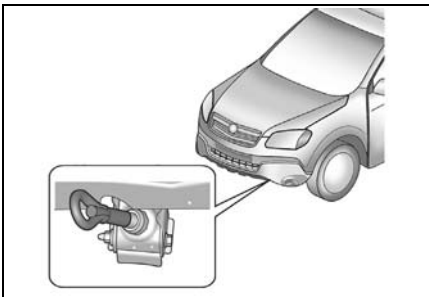

Koła, osie, układ przeniesienia napędu, układ kierowniczy i hamulce muszą być w dobrym stanie technicznym.

⚠ OSTRZEŻENIE

Podczas holowania pojazdu za pomocą liny może dojść do jego uszkodzenia.

Aby ograniczyć zakres ewentualnych uszkodzeń:

- Używać uchwytu holowniczego tylko wtedy, gdy nie jest dostępny żaden inny sprzęt do holowania.
- Holować pojazd wyłącznie przodem.
- Utrzymywać linę z dala od zderzaka.
- Upewnić się, że oba końce liny holowniczej są bezpiecznie przymocowane do uchwytów holowniczych.
- Holowanie za pomocą liny może przyczynić się do poważnych uszkodzeń automatycznej skrzyni biegów. Gdy wystąpi konieczność holowania pojazdu z automatyczną skrzynią biegów, skorzystać z lawety lub holownika.
- Unikając gwałtownych ruchów, powoli zatrzymać samochód.

▲ NIEBEZPIECZEŃSTWO

Podczas holowania za pomocą liny może dojść do utraty panowania nad pojazdem.

- Nie wolno holować samochodu, jeśli ma on uszkodzone koła, skrzynię biegów, osie układ kierowniczy lub hamulce.
- Nie wolno wyjmować kluczyków ze stacyjki, ponieważ powoduje to zablokowanie kierownicy i sprawia, że nie można kierować samochodem.

▲ OSTRZEŻENIE

- Do holowania nie wolno używać haka przeznaczonego do unieruchamiania samochodu na czas transportu.

Może to prowadzić do uszkodzenia samochodu.

Mocowanie tylnego uchwyту holowniczego

Do holowania drugiego pojazdu używać tylnego uchwyту holowniczego. Można go używać wyłącznie w sytuacjach awaryjnych (np. do wyciągania samochodu z rowu, zasypany śnieżną lub błotą).

Aby użyć tylnego uchwyту holowniczego, wykonać następujące czynności:

1. Znaleźć tylny uchwyt holowniczy pod wykładziną przedziału bagażowego.
2. Zdjąć zaślepkę w zderzaku tylnym i mocno wkręcić tylny uchwyt holowniczy.

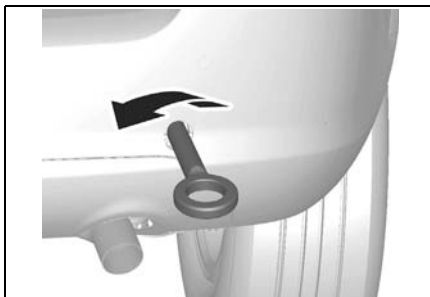

Używając tylnego uchwyту holowniczego, zawsze ciągnąć linkę lub łańcuch w kierunku prostopadłym do zderzaka. Na uchwyt holowniczy nie mogą działać żadne siły boczne. Aby uniknąć uszkodzeń, nie naprężać poluzowanej linki zbyt szybko.

▲ OSTRZEŻENIE

- Do holowania drugiego pojazdu nie wolno używać haka przeznaczonego do unieruchamiania pojazdu na czas transportu.

Może to prowadzić do uszkodzenia samochodu.

WYCIĄGANIE UGRZĘZIĘTEGO SAMOCHODU

Poniższa procedura może ułatwić uwolnienie samochodu, który ugrzązł w śniegu, błocie lub miękkim gruncie.

1. Obrócić kierownicę maksymalnie w lewo a następnie w prawo. Spowoduje go oczyszczenie powierzchni w sąsiedztwie przednich kół.
2. Włączać na zmianę bieg wsteczny i bieg przedni.
3. Jak najmniej obracać kołami.
4. Podczas przełączania biegów zwolnić pedał przyspieszenia.
5. Przy włączonym biegu lekko naciskać pedał przyspieszenia.

Jeśli w kilku próbach nie udało się wyciągnąć samochodu, może on wymagać holowania. Patrz punkt „HOLOWANIE POJAZDU” we wcześniejszej części niniejszego rozdziału.



NIEBEZPIECZEŃSTWO

W przypadku wyciągania samochodu z śniegu, błota, piasku itd.:

- **Najpierw sprawdzić, czy w sąsiedztwie samochodu nie ma ludzi ani żadnych obiektów.**

Podczas wyciągania pojazd może gwałtownie ruszyć do przodu lub do tyłu, powodując obrażenia stojących w pobliżu ludzi lub uszkodzenia obiektów.

UWAGA

Przy wyciąganiu ugrzęźniętego pojazdu przestrzegać poniższych środków ostrożności, aby zapobiec uszkodzeniu skrzyni biegów i innych części samochodu:

- **Nie naciskać pedału przyspieszenia w trakcie przełączania biegów lub przed całkowitym włączeniem biegu przedniego lub wstecznego.**
- **Nie wprowadzać silnika na wysokie obroty i unikać poślizgu („buksowania”) kół.**
- **Jeśli w kilku próbach nie udało się wydostać pojazdu, rozważyć inne możliwości np. holowanie.**

PRZEGRZANIE

Jeśli wskazówka wskaźnika temperatury płynu chłodzącego znajdzie się w polu oznaczonym na czerwono lub istnieje podejrzenie przegrzania silnika:

1. Zatrzymać samochód.
2. Wyłączyć klimatyzację.
3. Na kilka minut pozostawić silnik pracujący na biegu jałowym.
4. Upewnić się, że działa wentylator chłodnicy.

NIEBEZPIECZEŃSTWO

Jeśli z przedziału silnikowego zacznie wydobywać się para, odsunąć się od pojazdu aż do ostygnięcia silnika. Para wodna może spowodować oparzenia.

UWAGA

Korzystanie z klimatyzacji podczas długich podjazdów lub przy dużym natężeniu ruchu drogowego może doprowadzić do przegrzania silnika.

Jeśli wentylator nie działa i z przedziału silnikowego wydobywa się para:

1. Wyłączyć silnik.
2. Odsunąć się od samochodu, nie otwierając pokrywy przedziału silnikowego.
3. Poczekać na ostygnięcie silnika.
4. Gdy para przestanie się wydobywać, ostrożnie otworzyć pokrywę przedziału silnikowego.
5. Jak najszybciej skontaktować się z warsztatem. Zalecamy skorzystanie z usług autoryzowanego serwisu Chevroleta.

Jeśli wentylator działa i para nie jest widoczna, wykonać następujące czynności:

1. Ostrożnie otworzyć pokrywę przedziału silnikowego.
2. Pozostawić silnik na biegu jałowym aż do ochłodzenia.
3. Sprawdzić poziom płynu chłodzącego.

Jeśli wentylator działa, lecz temperatura silnika nie spada, wykonać następujące czynności:

1. Wyłączyć silnik.
2. Otworzyć pokrywę przedziału silnikowego.
3. Poczekać na ochłodzenie się silnika.
4. Sprawdzić poziom płynu chłodzącego.

Jeśli poziom płynu chłodzącego jest niski, sprawdzić szczelność poniższych elementów:

1. Chłodnica.
2. Przewody giętkie chłodnicy.
3. Połączenia chłodnicy.
4. Przewody giętkie nagrzewnicy.
5. Połączenia przewodów giętkich nagrzewnicy.
6. Pompa płynu chłodzącego.

W przypadku wykrycia wycieku lub innego uszkodzenia bądź dalszego ubytku płynu chłodzącego należy niezwłocznie skontaktować się z warsztatem. Zalecamy skorzystanie z usług autoryzowanego serwisu Chevroleta. Nie wolno jeździć samochodem do czasu naprawienia tych usterek.

⚠ NIEBEZPIECZEŃSTWO

Gorące pary plynu chłodzącego mogą wytrysnąć pod ciśnieniem i spowodować poważne obrażenia ciała.

- Nie wolno odkręcać korka zbiornika chłodnicy, gdy silnik i chłodnica są gorące.

6

SERWISOWANIE I PIELEGNACJA SAMOCHODU

- ZASADY BEZPIECZEŃSTWA..... 6-2
- LISTA KONTROLNA DLA KIEROWCY 6-4
- KOMORA SILNIKA 6-5
- OLEJ SILNIKOWY 6-8
- PŁYN CHŁODZĄCY..... 6-13
- PŁYN HAMULCOWY I SPRZĘGŁOWY 6-15
- OLEJ PRZEKŁADNIOWY..... 6-17
- PŁYN WSPOMAGANIA UKŁADU KIEROWNICZEGO..... 6-17
- PŁYN DO SPRYSKIWACZY SZYBY PRZEDNIEJ..... 6-18
- WYCIERACZKI SZYBY PRZEDNIEJ 6-19
- FILTR POWIETRZA..... 6-20
- AKUMULATOR..... 6-21
- PEDAŁ HAMULCA 6-23
- FILTR CZĄSTEK STAŁYCH (DPF) 6-23
- OBREĆCZE KÓŁ I OPONY 6-24
- FILTR UKŁADU KLIMATYZACJI..... 6-29
- BEZPIECZNIKI 6-30
- ŚWIATŁA 6-36
- PIELEGNACJA SAMOCHODU..... 6-40

ZASADY BEZPIECZEŃSTWA

Przy wykonywaniu wszelkich czynności sprawdzających lub obsługowych w pojeździe należy przedsięwziąć środki ostrożności, aby ograniczyć niebezpieczeństwo obrażeń ciała lub uszkodzeń mienia.

Ogólne środki ostrożności, które należy stosować podczas wykonywania czynności serwisowych:

- Nie wolno wykonywać prac przy gorącym silniku.

⚠ NIEBEZPIECZEŃSTWO

W trakcie pracy silnika katalizator i inne części układu wydechowego mogą się rozgrzać do wysokiej temperatury. Dotykanie sąsiednich części podczas pracy silnika może być przyczyną poważnych oparzeń.

- Nie wolno wchodzić pod pojazd oparty na podnośniku. Jeśli występuje konieczność wykonania prac pod samochodem, należy używać podpór.
- Utrzymywać żarzący się tytoń, otwarty ogień i iskry z dala od akumulatora i wszystkich elementów układu paliwowego lub związanych z paliwem.

- Nie wolno podłączać ani odłączać akumulatora bądź jakichkolwiek urządzeń elektronicznych, jeśli włącznik zapłonu jest ustawiony w pozycji ON (WŁĄCZONY).
- Podczas podłączania przewodów akumulatora zwrócić szczególną uwagę na ich biegunowość. Nie wolno podłączać przewodu dodatniego do bieguna ujemnego ani przewodu ujemnego do bieguna dodatniego akumulatora.
- Pamiętać, że w akumulatorze, przewodach zapłonowych i instalacji elektrycznych płynie prąd o wysokim natężeniu lub napięciu. Zachować ostrożność, aby nie spowodować zwarcia.

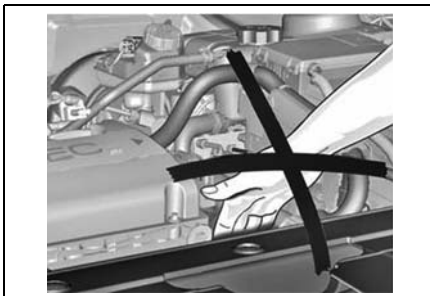

⚠ NIEBEZPIECZEŃSTWO

- **Przed rozpoczęciem sprawdzenia lub prac w przedziale silnikowym należy WYŁĄCZYĆ zapłon i wyjąć kluczyk ze stacyjki.**
Dotykanie elementów pod napięciem przy WŁĄCZONYM zapłonie może być przyczyną porażenia prądem lub oparzeń.

⚠ NIEBEZPIECZEŃSTWO

Jeśli konieczne jest sięgnięcie do przedziału silnikowego, zdjąć luźną odzież i biżuterię i nie zbliżać części ciała do wentylatora, pasków ani innych ruchomych części.

- Jeśli konieczne jest uruchomienie silnika w zamkniętym pomieszczeniu np. w garażu, należy upewnić się, że jest ono właściwie wentylowane.
- Przechowywać zużyty olej, płyn chłodzący i inne płyny eksploatacyjne w miejscu niedostępnym dla dzieci i zwierząt domowych.
- Nie wyrzucać pustych pojemników po oleju lub płynach bądź zawierających zużyty olej lub płyn razem z odpadkami domowymi. Korzystać wyłącznie z autoryzowanych instalacji do utylizacji odpadów motoryzacyjnych.

- Jeśli konieczne jest wykonanie czynności sprawdzających w przedziale silnikowym przy pracującym silniku, uważać na niespodziewane lub nagłe ruchy pojazdu. W samochodzie wyposażonym w automatyczną skrzynię biegów ustawić dźwignię skrzyni biegów w pozycji PARKOWANIE lub NEUTRALNEJ i włączyć hamulec postojowy. W samochodzie z mechaniczną skrzynią biegów ustawić dźwignię skrzyni biegów w pozycji neutralnej i mocno zaciągnąć hamulec postojowy.
- Aby uniknąć niebezpieczeństwa odniesienia obrażeń ciała, zawsze wyłączać zapłon i wyjmować kluczyk ze stacyjki przed podjęciem prac w przedziale silnikowym, o ile procedura nie wymaga inaczej. Jeśli procedura nakazuje wykonanie czynności w przedziale silnikowym przy pracującym silniku, zdjąć luźną odzież i biżuterię, które mogłyby zaczepić o ruchome części i spowodować obrażenia ciała.

Wentylator chłodnicy w przedziale silnikowym

▲ OSTRZEŻENIE

Elektryczne wentylatory chłodnicy (w przedziale silnikowym) są sterowane czujnikami i mogą się włączyć w każdej chwili.

- Ważne jest, aby nie zbliżać dłoni, palców ani żadnych luźnych przedmiotów do łopatek wentylatora.

▲ NIEBEZPIECZEŃSTWO

Dotykanie elementów pojazdu znajdujących się pod napięciem przy **WŁĄCZONYM** zapłonie jest bardzo niebezpieczne.

- Należy pamiętać, aby przed podjęciem jakichkolwiek czynności sprawdzających lub obsługowych w przedziale silnikowym wyłączyć zapłon i wyjąć kluczyk ze stacyjki. Nieprzestrzeganie tego zalecenia grozi oparzeniami, porażeniem prądem lub innymi obrażeniami ciała.

Aby uniknąć zranienia łopatkami wentylatora chłodnicy, przed podjęciem jakichkolwiek czynności sprawdzających w komorze silnika należy wyłączyć silnik.

Należy również pamiętać, że w elektronicznym układzie zapłonowym panuje wyższe napięcie niż w systemach konwencjonalnych. Z tego powodu dotykanie elementów pod napięciem przy włączonym zapłonie jest bardzo niebezpieczne.

LISTA KONTROLNA DLA KIEROWCY

Aby utrzymać bezpieczne i niezawodne działanie samochodu, należy okresowo sprawdzać elementy zewnętrzne i wewnętrzne pojazdu oraz komorę silnika.

ELEMENTY ZEWNĘTRZNE

Opony

- Prawidłowe ciśnienie w oponach (Patrz pozycja „KOŁA I OPONY” indeksu alfabetycznego)
- Brak pęknięć na boku opony i na bieżniku.
- Brak ciał obcych w bieżniku.

Obręcz kół

- Nakrętki i śruby powinny być dokręcone prawidłowym momentem (patrz „ZMIANA KOŁA Z PRZEBITĄ OPONĄ” w indeksie alfabetycznym)

Światła

- Działanie wszystkich świateł: drogowych, mijania, tylnych, bocznych pozycyjnych, hamowania, przeciwmgłowych i kierunkowskazów.

Płyn

- Sprawdzić poziom we wszystkich zbiornikach płynów w komorze silnika.

Wycieraczki przedniej szyby

- Sprawdzić stan ramion i piór (również wycieraczki szyby tylnej).

WNĘTRZE

Układ kierowniczy

- Sprawdzić, czy nie występuje nadmierny luz kierownicy.

Hamulec postojowy

- Upewnić się, że skok dźwigni hamulca postojowego jest prawidłowy.

Deska rozdzielcza

- Sprawdzić działanie wszystkich wskaźników, lampek kontrolnych i ostrzegawczych.

Lusterka

- Sprawdzić, czy powierzchnia odblokowa wszystkich trzech lusterek jest w dobrym stanie i czysta.
- Sprawdzić możliwość łatwej regulacji wszystkich lusterek.

Elementy sterujące

- Sprawdzić, czy luz pedału hamulca jest prawidłowy.

KOMORA SILNIKA MODEL 2.4 DOHC

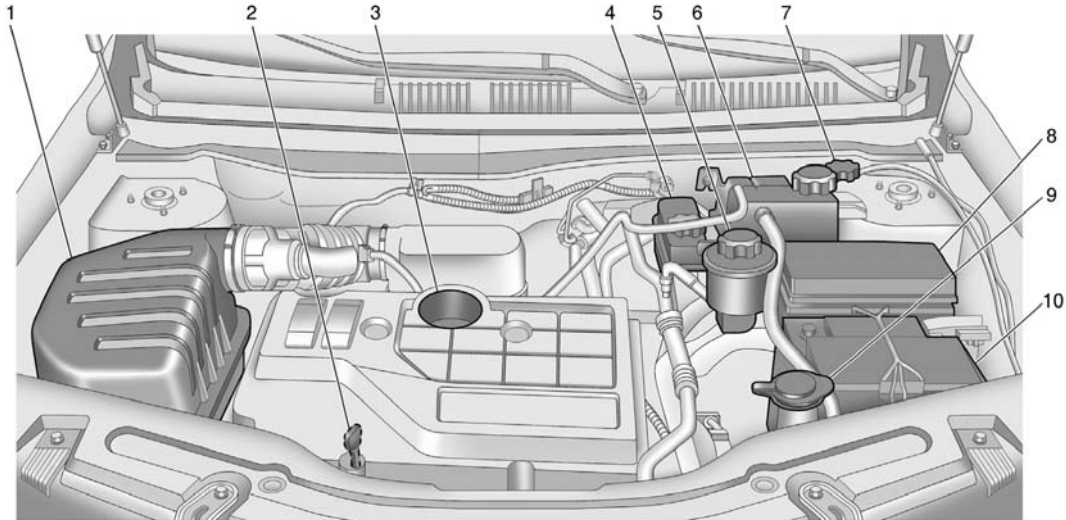

1. Filtr powietrza silnika
2. Miarka poziomu oleju silnikowego
3. Korek wlewu oleju silnikowego
4. Zbiornik płynu hamulcowego

5. Zbiornik płynu wspomagania układu kierowniczego
6. Zbiornik wyrównawczy płynu chłodzącego silnik
7. Zbiornik płynu sprzęgłowego

8. Skrzynka bezpieczników w komorze silnika
9. Zbiornik płynu do spryskiwaczy szyb
10. Akumulator

* Wygląd komory silnika może różnić się od przedstawionego na rysunku.

MODEL 3.0 DOHC

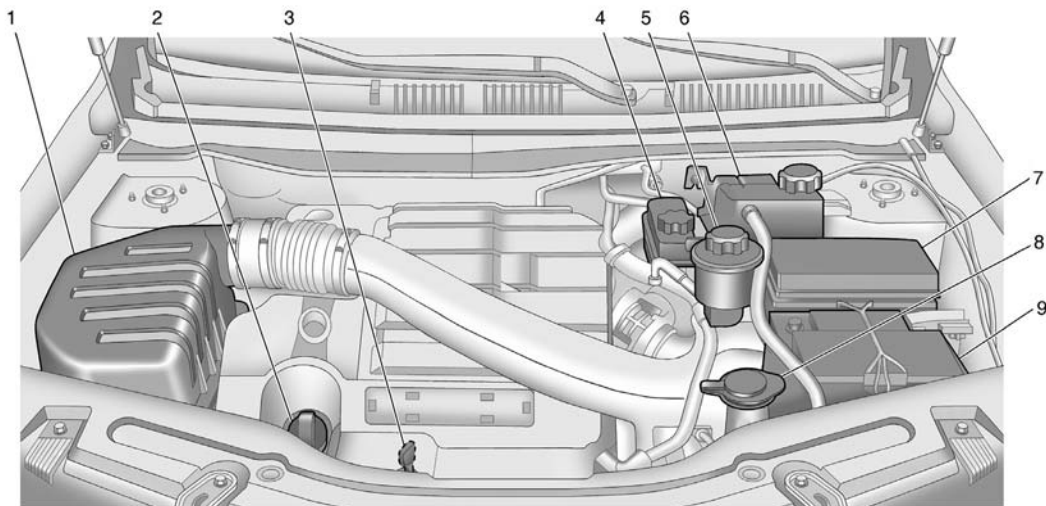

1. Filtr powietrza silnika
2. Korek wlewu oleju silnikowego
3. Miarka poziomu oleju silnikowego

4. Zbiornik płynu hamulcowego
5. Zbiornik płynu wspomagania układu kierowniczego
6. Zbiornik wyrównawczy płynu chłodzącego silnik

7. Skrzynka bezpieczników w komorze silnika
8. Zbiornik płynu do spryskiwaczy szyb
9. Akumulator

* Wygląd komory silnika może różnić się od przedstawionego na rysunku.

MODEL 2.2 DIESEL

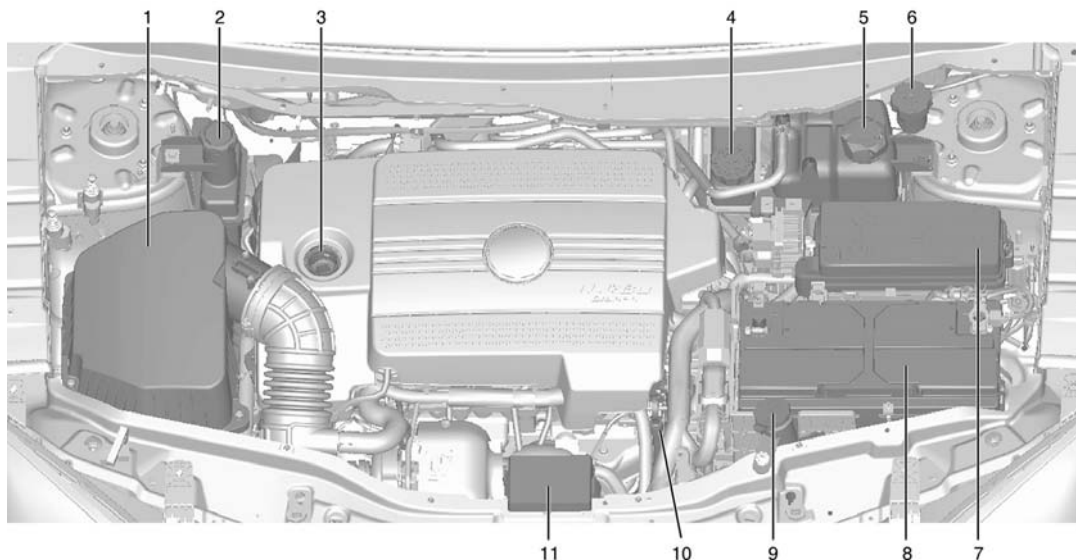

- | | | |
|--|--|--|
| 1. Filtr powietrza silnika | 5. Zbiornik wyrównawczy płynu chłodzącego silnik | 8. Akumulator |
| 2. Zbiornik płynu wspomagania układu kierowniczego | 6. Zbiornik płynu sprzęgłowego | 9. Zbiornik płynu do spryskiwaczy szyb |
| 3. Korek wlewu oleju silnikowego | 7. Skrzynka bezpieczników w komorze silnika | 10. Miarka poziomu oleju silnikowego |
| 4. Zbiornik płynu hamulcowego | | 11. Pomocnicza skrzynka bezpieczników |

* Wygląd komory silnika może różnić się od przedstawionego na rysunku.

OLEJ SILNIKOWY

Należy zapewnić odpowiednie smarowanie silnika, utrzymując prawidłowy poziom oleju silnikowego.

Ubytek niewielkiej ilości oleju silnikowego jest normalnym objawem.

Należy regularnie sprawdzać poziom oleju silnikowego np. podczas każdego tankowania paliwa.

Prawidłowy odczyt oleju uzyskuje się wtedy, gdy olej jest ciepły i pojazd stoi na poziomym podłożu.

SPRAWDZANIE POZIOMU OLEJU SILNIKOWEGO

1. Zaparkować samochód na poziomym podłożu.
2. Wyłączyć silnik i poczekać około 10 minut, aby olej spłynął do miski olejowej. W przeciwnym razie miarka nie będzie wskazywać rzeczywistego poziomu oleju.
3. Wyciągnąć miarkę i wytrzeć do czysta. Informacje o umiejscowieniu miarki można znaleźć na poprzedniej stronie w punkcie „KOMORA SILNIKA”.
4. Włożyć miarkę z powrotem.
5. Ponownie wyciągnąć miarkę.

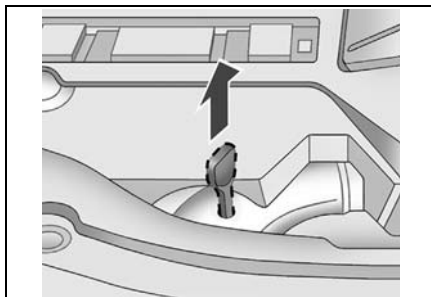

6. Sprawdzić, czy olej, który pozostał na miarce, nie jest zanieczyszczony.
7. Sprawdzić poziom oleju widoczny na miarce. Powinien znajdować się między znakami MIN i MAX.

Jeśli poziom oleju nie jest wyraźnie widoczny, sprawdzić drugą stronę miarki.

W zależności od typu silnika stosowane są różne rodzaje wskaźników poziomu oleju.

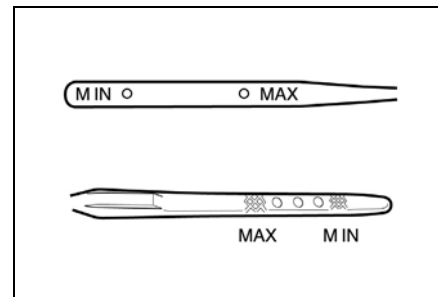

8. Jeśli poziom oleju znajduje się poniżej znaku MIN, należy dolać taką ilość oleju tej samej klasy, co aktualnie używany, aby jego poziom podniósł się do znaku MAX. Nie wolno dolewać więcej oleju.

Olej należy dodawać przez wlew oleju, po odkręceniu korka. Informacje o umiejscowieniu miarki można znaleźć na poprzedniej stronie w punkcie „KOMORA SILNIKA”.

Specyfikacja oleju, patrz „TABELA PŁYNÓW EKSPLOATACYJNYCH” w indeksie alfabetycznym.

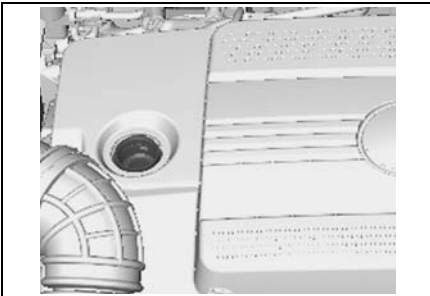

⚠ NIEBEZPIECZEŃSTWO

Olej silnikowy ma właściwości drażniące i w przypadku połknięcia może być przyczyną choroby, a nawet śmierci.

- Przechowywać w miejscach niedostępnych dla dzieci.
- Unikać wielokrotnego lub długotrwałego kontaktu ze skórą.
- Miejsca, które miały kontakt z olejem umyć natychmiast wodą i mydłem lub środkiem do mycia rąk.

⚠ NIEBEZPIECZEŃSTWO

Dolanie zbyt dużej ilości oleju może negatywnie wpłynąć na pracę silnika.

- Nie wolno dopuścić, aby poziom oleju przekroczył znak MAX na miarce.

Nadmiernie wypełniony zbiornik może spowodować uszkodzenie pojazdu w wyniku:

- Zwiększenia zużycia oleju.
- Zanieczyszczenia świec żarowych.
- Osadzania się większej ilości nagaru w silniku.

WYMIANA OLEJU SILNIKOWEGO I FILTRA

⚠ NIEBEZPIECZEŃSTWO

Przed podjęciem pracy należy pamiętać o dokładnym zapoznaniu się z procedurą.

- W przypadku pojawienia wątpliwości co do możliwości bezpiecznego wykonania zadania należy zlecić wykonanie pracy warsztatowi samochodowemu. Zalecamy skorzystanie z usług autoryzowanego serwisu Chevroleta.

Niestosowanie się do powyższych zaleceń grozi obrażeniami ciała lub uszkodzeniem samochodu.

Zanieczyszczony olej silnikowy traci właściwości smarne. Należy przestrzegać harmonogramu obsługi okresowej.

Pamiętać, aby przy każdej wymianie oleju silnikowego wymieniać również filtr oleju.

W przypadku, gdy samochód jest eksploatowany w trudnych warunkach, olej i filtr oleju należy wymieniać częściej niż jest to zalecane w standardowych harmonogramach obsługi okresowej.

Do trudnych warunków eksploatacji zalicza się między innymi:

- Częste uruchamianie zimnego silnika.
- Jazdę z częstym zatrzymywaniem i ruszaniem.
- Częstą jazdę na krótkich odcinkach.
- Częstą jazdę przy temperaturze zewnętrznej poniżej zera.
- Długotrwałą pracę silnika na obrotach jałowych.
- Częstą jazdę z niską prędkością.
- Jazdę na obszarze o dużym zapyleniu.

▲ NIEBEZPIECZEŃSTWO

Olej silnikowy i pojemniki z olejem mogą stanowić zagrożenie dla zdrowia.

- **Unikać wielokrotnego lub długotrwałego kontaktu z olejem silnikowym.**
- **Po zakończeniu pracy z olejem umyć skórę i paznokcie wodą z mydłem lub detergentem do rąk. Należy również przechowywać olej i inne toksyczne substancje w miejscu niedostępnym dla dzieci.**

Olej silnikowy może podrażniać skórę a w razie połknięcia może być przyczyną choroby a nawet śmierci.

▲ OSTRZEŻENIE

Stosowanie oleju silnikowego niezatwierdzonego przez producenta samochodu lub niskiej jakości bądź dodatków chemicznych do oleju może spowodować uszkodzenie silnika.

- **Przed użyciem dodatków do oleju należy skorzystać z porady warsztatu. Zalecamy korzystanie z usług autoryzowanego serwisu Chevroleta.**

▲ OSTRZEŻENIE

- **Nie wolno pozbywać się oleju silnikowego i filtra razem z odpadkami domowymi.**
- **Korzystać z usług lokalnego zakładu utylizacji odpadów.**

Zużyty olej silnikowy i filtr zawierają szkodliwe substancje, które mogą być groźne dla ludzi i środowiska naturalnego.

WYBÓR ODPOWIEDNIEGO OLEJU SILNIKOWEGO

Należy stosować oleje silnikowe z certyfikatem dexos. Oleje spełniające wymagania stawiane przez pojazd powinny posiadać na pojemniku symbol certyfikacji dexos.

Ten symbol certyfikacji oznacza, że olej został zatwierdzony jako zgodny z parametrami dexos.



Pojazd zastał fabrycznie napełniony olejem silnikowym zgodnym ze specyfikacją dexos.

▲▲ OSTRZEŻENIE

Stosować wyłącznie zatwierdzony olej silnikowy zgodny ze specyfikacją dexos lub odpowiednik o właściwej klasie lepkości. Oleje silnikowe zgodne ze specyfikacją dexos są oznaczone na pojemniku znakiem dexos. Nieprzestrzeganie instrukcji odnośnie użycia zalecanego oleju silnikowego lub odpowiednika może być przyczyną uszkodzenia silnika, które nie jest objęte gwarancją. W przypadku braku pewności co do zgodności oleju ze specyfikacją dexos należy skorzystać z porady warsztatu serwisowego.

Najlepszy dla pojazdu jest olej silnikowy o klasie lepkości SAE 5W-30. Można również stosować oleje klasy SAE 0W-30, 0W-40 lub 5W-40. Nie wolno używać olejów o innych klasach lepkości, takich jak SAE 10W-30, 10W-40 czy 20W-50.

Jeśli temperatura otoczenia spada do wyjątkowo niskiego poziomu, poniżej -29°C , należy stosować olej SAE 0W-30. Olej o tej klasie lepkości zapewni łatwiejszy zimny rozruch silnika w ekstremalnie niskiej temperaturze. Wybierając olej o odpowiedniej klasie lepkości należy pamiętać o tym, aby był zgodny z wymaganą specyfikacją.

UKŁAD KONTROLI STOPNIA ZUŻYCIA OLEJU SILNIKOWEGO

Pojazd wyposażony jest w system komputerowy, który sygnalizuje potrzebę wymiany oleju silnikowego i filtra. Termin wymiany zależy od prędkości obrotowej i temperatury silnika oraz od przebiegu pojazdu. Ze względu na warunki eksploatacji samochodu, przebiegi przy których jest sygnalizowana potrzeba wymiany oleju mogą się znacznie różnić. Aby układu kontroli stopnia zużycia oleju silnikowego działał właściwie, należy go wyzerować po każdej wymianie oleju.

Gdy system obliczy, że trwałość oleju jest niezadowolająca, wskazuje konieczność jego wymiany. Zapala się lampka kontrolna silnika, sygnalizująca potrzebę wymiany oleju. Należy jak najszybciej wymienić olej, przed przejechaniem kolejnego 1000 km. Możliwa jest sytuacja, że przy eksploatacji w najkorzystniejszych warunkach, system nie wskazuje potrzeby wymiany oleju przez rok. Olej silnikowy oraz filtr należy wymieniać co najmniej raz w roku i wtedy wyzerować system. Dealer dysponuje wykwalifikowanymi serwisantami, którzy wykonają tę pracę i wyzerują system. Ważne jest również regularne sprawdzanie oleju między wymianami oraz utrzymywanie jego właściwego poziomu.

Jeśli układ został przypadkowo wyzerowany, należy wymienić olej w ciągu 5000 km od ostatniej wymiany oleju.

Po wymianie oleju konieczne jest wyzerowanie układu kontroli stopnia zużycia oleju silnikowego. Zalecamy skorzystanie z usług autoryzowanego serwisu Chevroleta.

Zerowanie układu kontroli stopnia zużycia oleju silnikowego

Układ kontroli stopnia zużycia oleju silnikowego oblicza termin wymiany oleju silnikowego i filtra na podstawie informacji o eksploatacji pojazdu. Po każdej wymianie oleju należy wyzerować system, aby mógł on obliczyć termin następnego wymiany.

Aby wyzerować układ czasu eksploatacji oleju silnikowego, należy wykonać jedną z następujących czynności:

- Przy użyciu testera diagnostycznego

Po wymianie oleju autoryzowany serwis wyzeruje system za pomocą skanera diagnostycznego. Prosimy skontaktować się z warsztatem. Zalecamy skorzystanie z usług autoryzowanego serwisu Chevroleta.

- Przy użyciu pedału przyspieszenia

Silnik benzynowy

1. Przy wyłączonym silniku ustawić włącznik zapłonu w pozycji ON/START (WŁĄCZONY/ROZRUCH).
2. W ciągu pięciu sekund trzykrotnie całkowicie nacisnąć i zwolnić pedał przyspieszenia.
3. Przekręcić kluczyk w pozycję LOCK (ZABLOKOWANY).

Jeśli po uruchomieniu silnika lampka sygnalizująca potrzebę wymiany oleju silnikowego zapali się ponownie i pozostanie zapalona oznacza to, że układ kontroli stopnia zużycia oleju silnikowego nie jest wyzerowany. Należy powtórzyć procedurę.

Silnik wysokoprężny

1. Wyjąć kluczyk ze stacyjki zapłonowej na dłużej niż jedną minutę, następnie przekręcić kluczyk w pozycję ON (WŁĄCZONY), lecz nie uruchamiać silnika.
2. Wykonać następującą procedurę:
 - 1) Nacisnąć pedał przyspieszenia do oporu i przytrzymać w tym położeniu przez 2 sekundy.
 - 2) Zwolnić pedał przyspieszenia i zdjąć z niego stopę na 2 sekundy.

- 3) Powtórzyć czynności (1, 2) jeszcze dwukrotnie (razem trzykrotnie) w ciągu jednej minuty.

Jeśli po uruchomieniu silnika lampka sygnalizująca potrzebę wymiany oleju silnikowego zapali się ponownie i pozostanie zapalona oznacza to, że układ kontroli stopnia zużycia oleju silnikowego nie jest wyzerowany. Należy powtórzyć procedurę.

▲▲ OSTRZEŻENIE

Należy pamiętać o wyzerowaniu układu kontroli stopnia zużycia oleju silnikowego po każdej wymianie oleju.

ZALECANY OLEJ SILNIKOWY I HARMONOGRAM OBSŁUGI OKRESOWEJ

Zalecany olej silnikowy

Zalecany olej silnikowy i jego objętość, patrz „TABELA PŁYNÓW EKSPLOATACYJNYCH” w indeksie alfabetycznym.

Harmonogram obsługi okresowej

Patrz „ZAPLANOWANA OBSŁUGA OKRESOWA” w indeksie alfabetycznym.

PŁYN CHŁODZĄCY

Przy odpowiednim składzie płyn chłodzący zapewnia układowi chłodzenia i ogrzewania doskonałą ochronę przed korozją i zamarzaniem.

Przy zimnym silniku poziom płynu chłodzącego powinien znajdować się między znakami MIN i MAX na jego zbiorniku. Poziom płynu chłodzącego wraz z rozgrzaniem silnika i spada po jego ostygnięciu.

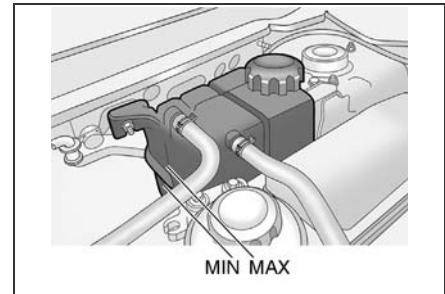

▲▲ OSTRZEŻENIE

Stosowanie zwykłej wody lub mieszaniny o nieodpowiednich proporcjach objętości może spowodować uszkodzenie układu chłodzenia.

- W układzie chłodzenia nie stosować zwykłej wody, alkoholu ani płynu niskokrzepłiwego na bazie metanolu.
- W pojeździe stosować wyłącznie roztwór wody zdeminielizowanej i płynu niskokrzepłiwego, zmieszanych w proporcji 56:44.

W przeciwnym razie może dojść do przegrzania lub nawet zapalenia się silnika.

STĘŻENIE PŁYNU CHŁODZĄCEGO

Klimatyzacja	Płyn niskokrzepłiwyy	Woda (%)
Klimat umiarkowany	44%	56%
Klimat zimny	52%	48%

▲▲ NIEBEZPIECZEŃSTWO

Goący płyn chłodzący lub jego para mogą wytrysnąć pod ciśnieniem i spowodować poważne obrażenia ciała.

- Nie wolno odkręcać korka zbiornika płynu chłodzącego, gdy silnik i chłodnica są gorące.

▲▲ OSTRZEŻENIE

Płyn chłodzący może być substancją niebezpieczną.

- Unikać wielokrotnego lub długotrwałego kontaktu płynu chłodzącego ze skórą.
- Po zakończeniu pracy z płynem chłodzącym umyć skórę i paznokcie wodą z mydłem lub środkiem do mycia rąk.
- Przechowywać w miejscach niedostępnych dla dzieci.
- Płyn chłodzący może podrażniać skórę, a w przypadku połknięcia może być przyczyną choroby, a nawet śmierci.

Jeśli poziom płynu chłodzącego spadnie poniżej znaku MIN, uzupełnić chłodnicę mieszaniną wody zdeminielizowanej i odpowiedniego płynu niskokrzepłiwego w proporcji 56:44.

W celu zapewnienia lepszej ochrony przy bardzo niskich temperaturach zewnętrznych stosować roztwór zawierający 48 procent wody i 52 procent płynu niskokrzepłiwego.

SPECYFIKACJA PŁYNU CHŁODZĄCEGO I HARMONOGRAM OBSŁUGI OKRESOWEJ

Specyfikacja płynu chłodzącego

Zalecany płyn chłodzący i jego objętość, patrz „TABELA PŁYNÓW EKSPLOATACYJNYCH” w indeksie alfabetycznym.

Harmonogram obsługi okresowej

Patrz „ZAPLANOWANA OBSŁUGA OKRESOWA” w indeksie alfabetycznym.

▲ OSTRZEŻENIE

Nie ma potrzeby uzupełniania płynu chłodzącego częściej niż zaleca harmonogram. Konieczność częstego dolewania płynu chłodzącego może oznaczać, że silnik wymaga obsługi okresowej.

W takim przypadku należy skontaktować się z warsztatem w celu sprawdzenia układu chłodzenia. Zalecamy skorzystanie z usług autoryzowanego serwisu Chevroleta.

PŁYN HAMULCOWY I SPRZĘGŁOWY

Samochód wyposażony jest w zbiorniki płynu hamulcowego i sprzęgłowego. Płyn hamulcowy/sprzęgłowy pochłania wilgoć. Nadmierna ilość wody w płynie może zmniejszyć sprawność hydraulicznego układu hamulcowego/sprzęgłowego. Aby zapobiec korozji należy wymieniać płyn zgodnie z zaleceniami podanymi w niniejszej instrukcji obsługi.

Używać wyłącznie płynu hamulcowego/sprzęgłowego zalecanego przez producenta samochodu. Utrzymywać właściwy poziom płynów w zbiornikach. Nie dopuścić, aby poziom płynu spadł poniżej znaku MIN ani wzrósł powyżej znaku MAX.

Niski poziom płynu chłodzącego w zbiorniku może wskazywać na wyciek w układzie hamulcowym lub być normalnym objawem zużycia klocków hamulcowych. Należy skontaktować się z warsztatem w celu ustalenia, czy system wymaga naprawy. Po wykonaniu prac w hydraulicznym układzie hamulcowym w razie potrzeby należy uzupełnić płyn. Zalecamy skorzystanie z usług autoryzowanego serwisu Chevroleta.

Gdy poziom płynu hamulcowego spadnie poniżej poziomu minimalnego, zapali się lampka ostrzegawcza układu hamulcowego (☹). Patrz „LAMPKA OSTRZEGAWCZA UKŁADU HAMULCOWEGO” w indeksie alfabetycznym.

UZUPEŁNIANIE PŁYNU HAMULCOWEGO/SPRZĘGŁOWEGO

1. Dokładnie wytrzeć okolice korka zbiornika płynu.

▲ OSTRZEŻENIE

- Dokładne oczyszczenie okolic korka wlewu płynu hamulcowego/sprzęgłowego przed jego zdjęciem jest konieczne.

Zanieczyszczenie płynu hamulcowego/sprzęgłowego może spowodować obniżenie sprawności układu i konieczność przeprowadzenia kosztownych napraw.



<Płyn hamulcowy>

2. Odkręcić korek wlewu.
3. Używając właściwego, zalecanego płynu hamulcowego/sprzęgłowego, uzupełnić poziom w zbiorniku do znaku MAX. Zachować ostrożność, aby nie rozlać płynu na powierzchnie lakierowane. Jeśli jednak tak się stanie, natychmiast zmyć zanieczyszczoną powierzchnię zimną wodą.

▲▲ OSTRZEŻENIE

Płyn hamulcowy/sprzęgłowy rozlany na silnik może się zapalić.

- Nie przepelniać zbiornika.

Pożar silnika grozi obrażeniami oraz uszkodzeniem samochodu i mienia.

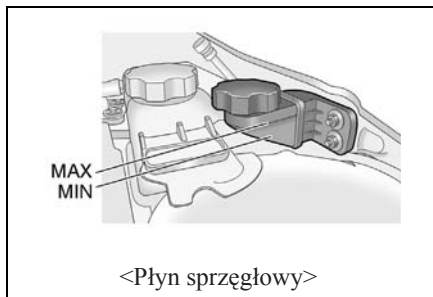

4. Zakręcić korek zbiornika.

▲▲ OSTRZEŻENIE

- Nie pozbywać się zużytego płynu hamulcowego/sprzęgłowego razem z odpadkami domowymi.
- Korzystać z usług autoryzowanego zakładu utylizacji odpadów.

Zużyty płyn hamulcowy/sprzęgłowy i pojemniki z tym płynem są niebezpieczne dla zdrowia człowieka i dla środowiska naturalnego.

▲▲ OSTRZEŻENIE

Płyn hamulcowy/sprzęgłowy może powodować podrażnienia skóry i oczu.

- Nie dopuścić do zetknięcia się płynu hamulcowego/sprzęgłowego ze skórą lub z oczami. Jeśli jednak do tego dojdzie, należy dokładnie przemyć powierzchnię kontaktu wodą z mydłem lub detergentem do rąk.

ZALECANY PŁYN HAMULCOWY/ SPRZĘGŁOWY I HARMONOGRAM OBSŁUGI OKRESOWEJ

Zalecany płyn hamulcowy i sprzęgłowy

Zalecany płyn hamulcowy/sprzęgłowy i jego objętość, patrz „TABELA PŁYNÓW EKSPLOATACYJNYCH” w indeksie alfabetycznym.

Harmonogram obsługi okresowej

Patrz „ZAPLANOWANA OBSŁUGA OKRESOWA” w indeksie alfabetycznym.

OLEJ PRZEKŁADNIOWY

Nie ma potrzeby sprawdzania poziomu oleju przekładniowego. Jediną przyczyną ubytku oleju przekładniowego jest jego wyciek. W takim przypadku jak najszybciej należy skierować pojazd do serwisu i zlecić jego naprawę.

Zalecany olej przekładniowy, patrz „TABELA PŁYNÓW EKSPLOATACYJNYCH” w indeksie alfabetycznym.

UWAGA

Stosowanie niewłaściwego oleju przekładniowego może doprowadzić do uszkodzeń pojazdu, które nie są objęte gwarancją. Zawsze stosować olej przekładniowy podany w „TABELI PŁYNÓW EKSPLOATACYJNYCH”.

PŁYN WSPOMAGANIA UKŁADU KIEROWNICZEGO

SPRAWDZANIE POZIOMU PŁYNU WSPOMAGANIA UKŁADU KIEROWNICZEGO

Regularnie sprawdzać poziom płynu wspomagania układu kierowniczego.

Zbiornik płynu wspomagania układu kierowniczego znajduje się obok skrzynki bezpieczników w komorze silnika.

▲▲ OSTRZEŻENIE

- Nie jeździć samochodem przy niewystarczającej ilości płynu wspomagania układu kierowniczego.

Może to spowodować uszkodzenie układu wspomagania, co wiąże się z kosztowną naprawą.

1. Wyłączyć silnik.
2. Sprawdzić poziom płynu. Powinien znajdować się między znakami MIN i MAX na zbiorniku.

Jeśli poziom spadnie do znaku MIN lub poniżej, uzupełnić płyn zgodnie ze wskazówkami podanymi w niniejszej instrukcji obsługi.

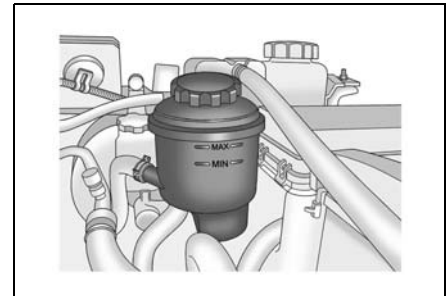

UZUPEŁNIANIE PŁYNU WSPOMAGANIA UKŁADU KIEROWNICZEGO

1. Wytrzeć do czysta korek i górną część zbiornika.
2. Odkręcić korek.
3. Dolać płynu wspomaganie układu kierowniczego. Upewnić się, że poziom utrzymuje się między znakami MIN i MAX.
4. Zakręcić korek.

▲▲ OSTRZEŻENIE

Rozlany płyn może zapalić się lub spowodować odbarwienie powłoki lakierniczej.

- Nie przepelniać zbiornika.

Pożar silnika grozi obrażeniami oraz uszkodzeniem samochodu i mienia.

ZALECANY PŁYN WSPOMAGANIA UKŁADU KIEROWNICZEGO I HARMONOGRAM OBSŁUGI OKRESOWEJ

Zalecany płyn wspomaganie układu kierowniczego

Zalecany płyn wspomaganie układu kierowniczego i jego objętość, patrz „TABELA PŁYNÓW EKSPLOATACYJNYCH”.

Harmonogram obsługi okresowej

Patrz „ZAPLANOWANA OBSŁUGA OKRESOWA” w indeksie alfabetycznym.

PŁYN DO SPRYSKIWACZY SZYBY PRZEDNIEJ

Przed rozpoczęciem jazdy należy sprawdzić, czy poziom płynu do spryskiwaczy w zbiorniku jest prawidłowy i czy zbiornik jest napełniony właściwym roztworem.

Lampka ostrzegawcza sygnalizująca brak płynu do spryskiwaczy zapala się, gdy poziom płynu obniży się do określonego stanu. Gdy lampka zapali się, należy jak najszybciej uzupełnić poziom płynu do spryskiwaczy. Patrz „LAMPKA OSTRZEGAWCZA NISKIEGO POZIOMU PŁYNU DO SPRYSKIWACZY” w indeksie alfabetycznym.

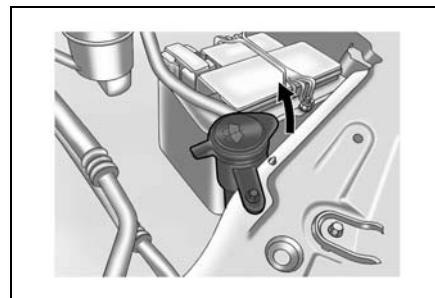

Przy niskich temperaturach otoczenia nie napełniać zbiornika płynu do spryskiwaczy więcej niż do trzech czwartych objętości.

W niskiej temperaturze płyn do spryskiwaczy może zamarznąć i zwiększyć swą objętość. Nadmierne napełnienie zbiornika nie pozostawia przestrzeni dla rozszerzającego się płynu i może doprowadzić do uszkodzenia zbiornika.

UWAGA

Przy napełnianiu zbiornika płynu do spryskiwacza szyby przedniej:

- **używać wyłącznie odpowiedniego płynu dostępnego w handlu;**
- **Nie wolno używać wody wodociągowej. Minerale wytrącające się z wody wodociągowej mogą spowodować niedrożność przewodów spryskiwaczy szyb.**
- **W przypadku dużego prawdopodobieństwa spadku temperatury poniżej zera należy używać niskoprzepliwego płynu do spryskiwacza.**

▲▲ OSTRZEŻENIE

- **Nie wolno wlewać do zbiornika płynu do spryskiwaczy wody ani płynu niskoprzepliwego do chłodnic.**

Dolanie wody może spowodować zamarznięcie roztworu i uszkodzenie układu spryskiwaczy szyb.

Niskoprzepliwą płyn do chłodnic może spowodować uszkodzenie układu spryskiwaczy szyb i lakieru samochodu.

WYCIERACZKI SZYBY PRZEDNIEJ

Właściwie działające wycieraczki szyby przedniej mają istotne znaczenie dla widoczności i bezpieczeństwa jazdy. Regularnie sprawdzać stan piór wycieraczek. Należy wymienić pióra, jeśli są twarde, szorstkie, spękane lub rozmazują brud na szybie przedniej.

Ciała obce na szybie przedniej lub piórach wycieraczek mogą zmniejszyć skuteczność działania wycieraczek. Jeśli wycieraczki nie działają prawidłowo, należy oczyścić szybę przednią i pióra wycieraczek, używając do tego celu dobrej jakości środka czyszczącego lub delikatnego detergentu. Dokładnie spłukać wodą umyte elementy. W razie potrzeby powtórzyć procedurę.

Nie ma sposobu na usunięcie z szyby śladów silikonu.

Dlatego też nie należy polerować szyb środkiem zawierającym silikon, gdyż może on pozostawiać smugi, które będą ograniczać widoczność.

Do czyszczenia wycieraczek nie wolno używać rozpuszczalników, benzyny, nafty ani rozcieńczalnika do lakierów. Mogą one spowodować uszkodzenie piór i powierzchni lakierowanych.

WYMIANA PIÓR WYCIERACZEK

1. Nacisnąć i przytrzymać zacisk mocujący pióro wycieraczki.
2. Zdjąć pióro z ramienia wycieraczki.
3. Zamontować nowe pióro na ramieniu wycieraczki.

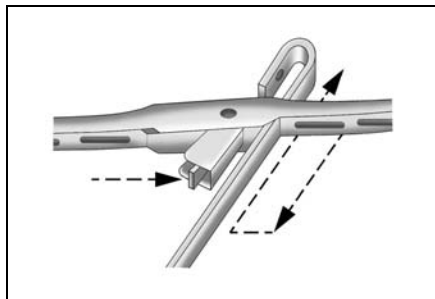

FILTR POWIETRZA

Regularnie sprawdzać i wymieniać wkład filtra powietrza zgodnie z harmonogramem czynności obsługowych, podanym w indeksie alfabetycznym.

▲ OSTRZEŻENIE

Czyste powietrze niezbędne jest do prawidłowej pracy silnika.

• **Nie jeździć samochodem bez założonego wkładu filtra.**

Grozi to uszkodzeniem silnika.

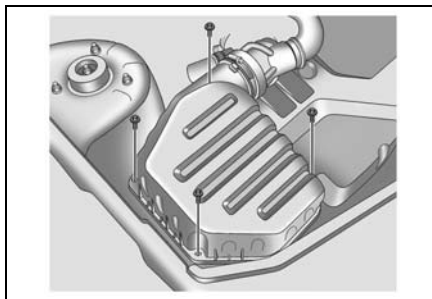

CZYSZCZENIE FILTRA POWIETRZA

Jeśli wkład filtra powietrza jest brudny, można podjąć próbę wyczyszczenia go w następujący sposób:

1. Potrząsnąć wkładem filtra powietrza, aby usunąć kurz osadzony na powierzchni.
2. Oczyszczyć wnętrze obudowy filtra powietrza.
3. Podczas czyszczenia wkładu osłonić otwartą obudowę filtra powietrza wilgotnym kawałkiem tkaniny.
4. Oczyszczyć filtr powietrza przedmuchiując go sprężonym powietrzem w kierunku przeciwnym do normalnego kierunku przepływu powietrza.

HARMONOGRAM OBSŁUGI OKRESOWEJ

Patrz „ZAPLANOWANA OBSŁUGA
OKRESOWA” w indeksie alfabetycznym.

AKUMULATOR

Pojazd wyposażony jest w akumulator bezobsługowy.

NIEBEZPIECZEŃSTWO

Elektrolit może być przyczyną poważnych oparzeń, wybuchu i uszkodzenia lakieru.

- **Unikać kontaktu skóry i odzieży z elektrolitem.**
- **Utrzymywać otwarty ogień, iskry żarzący się tytoń z dala od akumulatora.**

CZYSZCZENIE ZACISKÓW AKUMULATORA

1. Ustawić włącznik zapłonu w pozycji OFF (WYŁĄCZONY) i wyjąć kluczyk ze stacyjki zapłonowej.
2. Za pomocą klucza poluzować i zdjąć obejmy przewodów akumulatora z zacisków. Najpierw zawsze odłączać ujemny (-) zacisk akumulatora.
3. Do czyszczenia zacisków użyć drucianej szczotki lub specjalnego narzędzia.
4. Sprawdzić, czy zaciski akumulatora nie są pokryte białym lub niebieskawym proszkiem będącym oznaką korozji.
5. Usunąć korozję wodnym roztworem sody oczyszczonej. Roztwór zacznie pienić się i zmieni kolor na brązowy.
6. Gdy pienienie ustanie, zmyć roztwór czystą wodą i wysuszyć akumulator kawałkiem tkaniny lub papierowym ręcznikiem.
7. Podłączyć obejmę do zacisku dodatniego (+) i dokręcić ją a następnie wykonać te same czynności dla zacisku ujemnego (-). Zawsze podłączać zacisk ujemny (-) jako ostatni.

▲ OSTRZEŻENIE

- Przy podłączaniu przewodów do akumulatora zadbać o całkowite osadzenie obejm. Następnie dokręcić śruby mocujące, tak aby drgania nie powodowały poluzowania obejm.
- Upewnić się, że przewód czerwony jest podłączony do dodatniego (+) a przewód czarny do ujemnego (-) zacisku akumulatora.

Podłączenie przewodów akumulatora do niewłaściwych zacisków grozi obrażeniami ciała oraz uszkodzeniem samochodu lub innego mienia.

8. Pokryć zaciski wazeliną lub smarem do zacisków, aby zabezpieczyć je przed korozją.

UWAGA

Pamiętać, aby najpierw podłączać zacisk dodatni (+) a odłączać zacisk ujemny (-).

**OBSŁUGA OKRESOWA
AKUMULATORA**

Aby wydłużyć żywotność akumulatora pojazdu, należy pamiętać przestrzeganiu poniższych zaleceń:

- Zapewnić prawidłowe mocowanie akumulatora.
- Dbać o to, aby górna część akumulatora była czysta i sucha.
- Utrzymywać zaciski i połączenia w stanie czystym, dokręcone i pokryte wazeliną lub smarem do zacisków.
- Niezwłocznie spłukiwać rozlany elektrolit wodnym roztworem sody oczyszczonej.
- Jeśli pojazd nie będzie używany przez dłuższy czas, odłączyć przewód od ujemnego (-) zacisku akumulatora.
- Odłączony akumulator należy ładować co sześć tygodni.

UWAGA

Akumulatory zawierają substancje toksyczne. Zużyte akumulatory stanowią zagrożenie dla zdrowia ludzkiego i środowiska naturalnego.

- **Nie wolno wyrzucać akumulatora razem z odpadkami domowymi. Korzystać wyłącznie z autoryzowanych instalacji do utylizacji odpadów motoryzacyjnych.**

PEDAŁ HAMULCA

Jeśli pedał hamulca nie powraca do normalnego położenia lub nastąpi nagły wzrost skoku hamulca, należy odwiedzić warsztat. Takie objawy mogą oznaczać konieczność serwisowania układu hamulcowego.

FILTR CZĄSTEK STAŁYCH (DPF)

Układ filtra cząstek stałych w silniku wysokoprężnym zatrzymuje cząstki sadzy zawarte w spalinach. System wyposażony jest w funkcję samoczynnego czyszczenia uruchamianą automatycznie podczas jazdy. Filtr oczyszcza się dzięki spaleniu cząstek sadzy w wysokiej temperaturze. Proces ten przebiega automatycznie w określonych warunkach jazdy i trwa od 10 do 25 minut. W tym czasie silnik może zużywać więcej paliwa. Zapach i dym towarzyszące temu procesowi są objawami normalnymi.

W niektórych sytuacjach, np. podczas pokonywania krótkich odcinków, samoistne oczyszczenie filtra nie jest możliwe.

Jeśli filtr wymaga czyszczenia lub wcześniejsze warunki jazdy nie pozwoliły na automatycznie uruchomienie czyszczenia, lampka kontrolna DPF świeci lub miga. Należy kontynuować jazdę, utrzymując prędkość obrotową silnika powyżej 2000 obr./min (w razie potrzeby zredukować bieg) aż zgaśnie lampka kontrolna. Lampka gaśnie po zakończeniu samoczynnego oczyszczania.

Zatrzymywanie się lub wyłączanie silnika podczas procedury czyszczenia jest niewskazane.

OSTRZEŻENIE

Jeśli procedura czyszczenia zostanie przerwana więcej niż raz, występuje niebezpieczeństwo poważnej awarii silnika.

Czyszczenie filtra trwa krócej w przypadku jazdy z wyższą prędkością obrotową silnika i z większym obciążeniem.

Lampka kontrolna DPF gaśnie niezwłocznie po zakończeniu samooczyszczania.

▲ NIEBEZPIECZEŃSTWO

Pamiętać o zachowaniu poniższych środków ostrożności, ponieważ podczas regeneracji filtra DPF elementy układu wydechowego nagrzewają się do wysokiej temperatury.

- Łatwopalne materiały, znajdujące się pod samochodem, po zetknięciu z gorącymi częściami układu wydechowego mogą się zapalić. Nie wolno zatrzymywać samochodu nad papierami, liśćmi, suchą trawą lub innymi materiałami łatwopalnymi.
- Po wjechaniu do garażu należy natychmiast wyłączyć zapłon.
- Nie wolno podchodzić do gorących części układu wydechowego, w tym do końcówki rury wydechowej.

OBRĘCZE KÓŁ I OPONY

Opony zamontowane fabrycznie są dopasowane do pojazdu. Oferują optymalny komfort jazdy, trwałość bieżnika i osiągi.

▲ OSTRZEŻENIE

Używanie nieodpowiednich opon lub obręczy kół może prowadzić do kolizji.

- Przed zmianą oryginalnych opon lub obręczy należy skorzystać z porady warsztatu.

Nieprzestrzeganie tych zaleceń może skutkować obrażeniami ciała oraz uszkodzeniem pojazdu lub innego mienia. Zalecamy skorzystanie z usług autoryzowanego serwisu Chevroleta.

OBSŁUGA OKRESOWA**▲ NIEBEZPIECZEŃSTWO**

- Nie wolno nadmiernie obciążać samochodu.
- Zawsze jeździć samochodem z prawidłowym ciśnieniem w ogumieniu.
- Ciśnienie w ogumieniu należy sprawdzać przy zimnych oponach (temperatura otoczenia).

Utrzymywanie w oponach ciśnienia zalecanego w niniejszej instrukcji obsługi zapewni najbardziej efektywne połączenie komfortu jazdy, bezpieczeństwa i osiągow.

Ciśnienie należy sprawdzać przy zimnym ogumieniu, za pomocą dokładnego manometru do opon. Po sprawdzeniu ciśnienia należy mocno dokręcić kołpaki zaworków opon.

UWAGA

Ciśnienie w oponach należy sprawdzać przy zimnym ogumieniu. Pomiar przy rozgrzanych oponach jest niedokładny. Opony rozgrzewają się po przejechaniu odległości ponad 1,6 km i pozostają ciepłe do trzech godzin po zatrzymaniu pojazdu.

Prawidłowe wartości ciśnienia w oponach można znaleźć w rozdziale „DANE TECHNICZNE POJAZDU”.

Stan opon należy sprawdzać zawsze przed wyruszeniem w drogę. Przy każdym tankowaniu lub przynajmniej raz w miesiącu należy sprawdzić także ciśnienie w oponach za pomocą manometru.

Nieprawidłowe ciśnienie w oponach powoduje:

- Zwiększenie zużycia opon.
- Pogorszenie własności jezdnych i bezpieczeństwa jazdy.
- Obniżenie komfortu jazdy.
- Zwiększenie zużycia paliwa.

Zbyt niskie ciśnienie w oponach może prowadzić do przegrzania i wewnętrznych uszkodzeń opon, oderwania bieżnika a nawet, przy dużej prędkości samochodu, do rozerwania opony. Późniejsza korekta ciśnienia w oponach nie zapobiegnie ich uszkodzeniu wynikającemu z wcześniejszej jazdy przy niskim ciśnieniu.

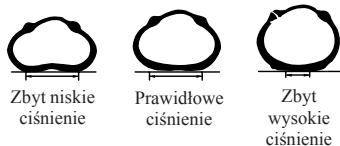

S3W6401A

Dbalność o opony i obręcze kół

Najeżdżanie na objekty o ostrych krawędziach może powodować uszkodzenie opon i obręczy kół. Jeśli nie można tego uniknąć, należy na nie najeżdżać powoli i w miarę możliwości prostopadłe do krawędzi.

Podczas parkowania nie dotykać oponami do krawężnika.

Okresowe sprawdzanie opon

- Okresowe sprawdzanie opon
- Widoczne uszkodzenia.
- Ciąta obce.
- Przebiecia.
- Przecięcia.
- Pęknięcia.
- Wybrzuszenia na bokach opony.

Należy sprawdzać również stan obręczy kół.

Usterki opon, w tym wymienione powyżej, mogą spowodować utratę panowania nad pojazdem, co grozi kolizją.

Jeśli opony lub obręcze kół są uszkodzone lub wykazują oznaki nadmiernego zużycia, należy skorzystać z porady warsztatu. Zalecamy skorzystanie z usług autoryzowanego serwisu Chevroleta.

Samochód został fabrycznie wyposażony w opony radialne. Przy wymianie zalecamy założenie opon radialnych w tym samym rozmiarze, o tym samym profilu, trwałości bieżnika, temperaturze pracy i indeksie prędkości, co opony oryginalne.

▲ NIEBEZPIECZEŃSTWO

Stosowanie różnych opon może spowodować utratę panowania nad samochodem. Używanie opon o różnych rozmiarach lub różnych typów może ujemnie wpłynąć na własności jezdne samochodu i doprowadzić do wypadku. Używanie opon o różnych rozmiarach może przyczynić się również do uszkodzenia pojazdu. Należy pamiętać o tym, aby na wszystkie obręcze zakładać opony o tym samym rozmiarze i tego samego typu.

UWAGA

W pojazdach wyposażonych w niektóre typy silników, po zmianie oryginalnych opon na opony o innym rozmiarze, konieczne jest wprowadzenie danych technicznych wymienionych opon do modułu ECM za pomocą testera diagnostycznego.

Po wymianie oryginalnych opon należy skontaktować się z warsztatem. Zalecamy skorzystanie z usług autoryzowanego serwisu Chevroleta.

WSKAŹNIK ZUŻYCIA OPONY

Należy regularnie sprawdzać głębokość bieżnika, korzystając ze wskaźników zużycia umieszczonych w oponie. Ich umiejscowienie wskazują oznaczenia na boku opony.

▲ OSTRZEŻENIE

- Nie wolno jeździć samochodem ze zużytymi lub uszkodzonymi oponami.

Takie opony mogą spowodować utratę panowania nad pojazdem i kolizję skutkującą obrażeniami ciała lub uszkodzeniem pojazdu bądź innego mienia.

Opony należy wymieniać, gdy widoczne staną się wskaźniki zużycia. Wskaźniki te pokazują się między rowkami bieżnika, gdy jego głębokość wynosi 1,6 mm lub mniej.

UWAGA

Zawsze likwidować zużyte opony zgodnie z miejscowymi przepisami w zakresie ochrony środowiska naturalnego.

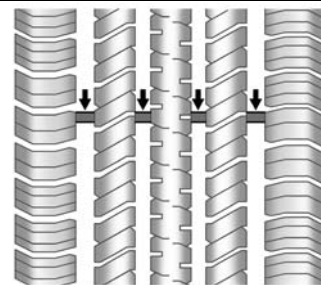

PRZEKLADANIE OPON

Zazwyczaj przednie opony zużywają się szybciej niż tylne. W celu przedłużenia żywotności opon i uniknięcia nierównego zużywania się bieżnika:

1. Jeśli przednie opony wykazują większe zużycie niż tylne, przełożyć koła zgodnie ze schematem podanym poniżej.
2. Utrzymywać prawidłowe ciśnienie w oponach.
3. Sprawdzać dokręcenie nakrętek/śrub mocujących koła.

Patrz „ZMIANA KOŁA Z PRZEBITĄ OPONĄ” w indeksie alfabetycznym.

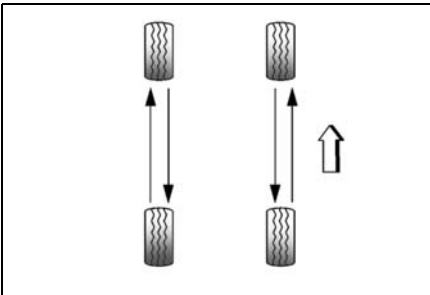

▲ NIEBEZPIECZEŃSTWO

- Używać wyłącznie zalecanych obręczy kół i nakrętek/śrub do mocowania kół.

Niestosowanie się do tego zalecenia może spowodować utratę panowania nad pojazdem i kolizję skutkującą obrażeniami ciała, uszkodzeniem pojazdu lub innego mienia.

Ze względów bezpieczeństwa, wymieniać opony w przypadku, gdy głębokość bieżnika spadnie do 2 – 3 mm (opony zimowe: 4 mm).

OPONY ZIMOWE

▲ OSTRZEŻENIE

W przypadku zmiany ogumienia na zimowe należy stosować wyłącznie opony zalecane przez warsztat. Zalecamy skorzystanie z usług autoryzowanego serwisu Chevroleta.

Stosowanie niewłaściwych opon zimowych może pogorszyć działanie systemu stabilizacji toru jazdy.

Aby uzyskać szczegółowe informacje na temat dostępności opon zimowych i ich prawidłowego doboru, należy skontaktować się z autoryzowanym serwisem Chevroleta.

W przypadku zmiany opon na zimowe:

- Stosować opony zimowe na wszystkich czterech kołach.
- Nie wolno przekraczać maksymalnej prędkości określonej przez producenta opon.
- Zawsze utrzymywać w oponach ciśnienie określone przez ich producenta.

ŁAŃCUCHY NA KOŁA

Przed założeniem łańcuchów należy zdjąć kołpaki kół (o ile są zamontowane), aby uniknąć ich zarysowania.

- Postępować zgodnie z instrukcjami producenta łańcuchów.
- Łańcuch można zakładać wyłącznie na przednie koła o średnicy 16 cali. Nie wolno stosować łańcuchów na oponach innego rozmiaru.
- Po przejechaniu 1,0 km ponownie napiąć łańcuchy.

▲▲ OSTRZEŻENIE

Stosowanie łańcuchów śniegowych może pogorszyć własności jezdne samochodu.

- **Nie przekraczać prędkości 50 km/h lub prędkości zalecanej przez producenta łańcuchów, w zależności od tego, która z tych wartości jest niższa.**
- **Unikać ostrych skrętów, wybojów i dziur w jezdni.**
- **Unikać hamowania z zablokowaniem kół.**

UWAGA

- Odpowiednimi łańcuchami dla pojazdu są łańcuchy typu S według klasyfikacji SAE.
- Po założeniu łańcuchów na koła należy jeździć z niską prędkością.
- W przypadku wystąpienia odgłosów uderzeń łańcuchów o samochód należy zatrzymać pojazd i ponownie napiąć łańcuchy.
- Jeśli uderzenia są nadal słyszalne, zmniejszyć prędkość tak, aby ustały.

DOJAZDOWE KOŁO ZAPASOWE

Pomimo że koło dojazdowe zostało całkowicie napompowane przed zakupem samochodu, ciśnienie w oponie może z czasem zmaleć. Należy regularnie sprawdzać ciśnienie w oponie koła zapasowego.

Wartości prawidłowego ciśnienia w oponach, patrz „DANE TECHNICZNE POJAZDU” w indeksie alfabetycznym.

Prędkość samochodu z założonym dojazdowym kołem zapasowym nie może przekraczać 80 km/h.

Koło zapasowe przeznaczone jest do krótkotrwałego użycia w sytuacji awaryjnej. Należy je jak najszybciej wymienić na koło pełnowymiarowe.

▲▲ OSTRZEŻENIE

Nie wolno wjeżdżać do myjni szynowych samochodem z założonym kołem dojazdowym. Koło zapasowe może utknąć w szynie i ulec zniszczeniu. Możliwe jest również uszkodzenie innych części samochodu.

Nie wolno używać dojazdowego koła zapasowego w innych pojazdach. Nie można także łączyć opon lub obręczy dojazdowego koła zapasowego w innymi obręczami lub oponami. Nie pasują one do siebie. Oponę i obręcz dojazdowego koła zapasowego należy przechowywać razem.

▲▲ OSTRZEŻENIE

- Nie wolno zakładać łańcucha na dojazdowe koło zapasowe. Łańcuchy nie pasują do takich kół. Założenie łańcucha na dojazdowe koło zapasowe może spowodować uszkodzenie zarówno samochodu jak i samych łańcuchów.

FILTR UKŁADU KLIMATYZACJI

Filtr usuwa kurz, pyłki roślin i wiele innych lotnych substancji drażniących z powietrza pobieranego z zewnątrz przez układ ogrzewania i wentylacji.

▲▲ OSTRZEŻENIE

- Jazda z niedrożnym wkładem filtra może spowodować przegrzanie silnika dmuchawy i jego uszkodzenie.
- Filtr należy wymieniać zgodnie z harmonogramem podanym w rozdziale „ZAPLANOWANA OBSŁUGA OKRESOWA”.

WYMIANA FILTRA

1. Odkręcić sześć wkrętów rozmieszczonych wokół schowka w desce rozdzielczej.
2. Wyjąć schówek, delikatnie ciągnąc od dołu.

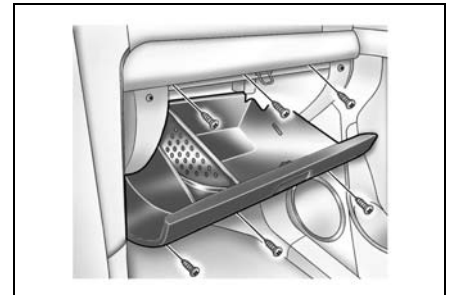

3. Odkręcić wkręt pokrywy filtra.

▲▲ OSTRZEŻENIE

Ostre krawędzie wokół obudowy filtra mogą skaleczyć dłonie.

- Przy wymianie filtra układu klimatyzacji należy używać rękawic ochronnych.

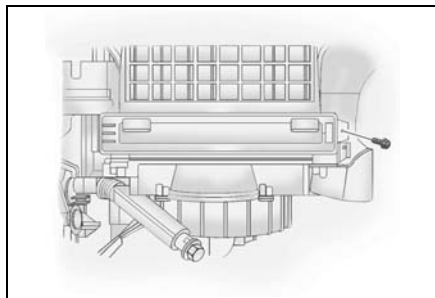

4. Wymienić wkład filtra.

UWAGA

Przy wkładaniu nowego filtra, zwrócić uwagę na kierunek przepływu powietrza przez filtr.

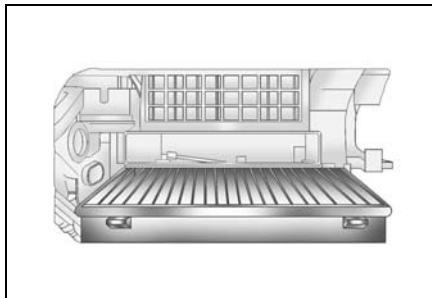

BEZPIECZNIKI

Aby wymienić bezpiecznik:

1. Otworzyć pokrywę bezpieczników.
2. Zidentyfikować uszkodzony bezpiecznik po przepalonym elemencie.
3. Wyjąć przepalony bezpiecznik za pomocą szczypiec do bezpieczników. Szczypce znajdują się w skrzynce bezpieczników w komorze silnika.

▲▲ OSTRZEŻENIE

- Do wyjmowania przepalonych bezpieczników nie wolno używać narzędzi przewodzących prąd elektryczny. Używać wyłącznie szczypiec do bezpieczników.

Użycie metalowych przedmiotów może spowodować zwarcie, uszkodzenie obwodu elektrycznego lub pożar skutkujące poważnymi obrażeniami ciała.

4. Ustalić przyczynę przepalenia bezpieczników i usunąć ją.
5. Zamontować nowy bezpiecznik o prądzie znamionowym podanym w niniejszej instrukcji obsługi. (Patrz schemat skrzynki bezpieczników w dalszej części niniejszego rozdziału)

▲ OSTRZEŻENIE

Używanie bezpieczników zastępczych lub nieprawidłowego typu bądź o niewłaściwym prądzie znamionowym może spowodować uszkodzenie układu elektrycznego a nawet pożar.

- Używać wyłącznie bezpieczników zgodnych ze specyfikacją. Nie wolno używać bezpieczników innego typu lub o innym prądzie znamionowym niż wyszczególnione w niniejszej instrukcji obsługi.

W przeciwnym razie może dojść do obrażeń ciała lub uszkodzenia pojazdu bądź innego mienia.

SKRZYNKA BEZPIECZNIKÓW

- Wewnętrzna skrzynka bezpieczników znajduje się w kabinie, z lewej strony wnęki na nogi przedniego pasażera.
- Skrzynka bezpieczników w komorze silnika znajduje się obok zbiornika płynu chłodzącego.

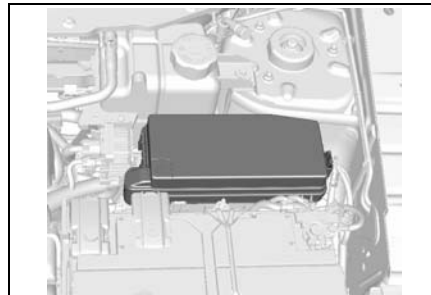
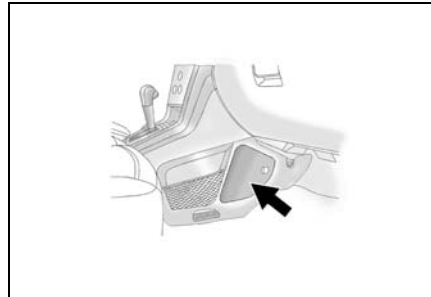

- Dodatkowa skrzynka bezpieczników w komorze silnika (wyłącznie silnik wysokoprężny) znajduje się w środku panelu przedniego.

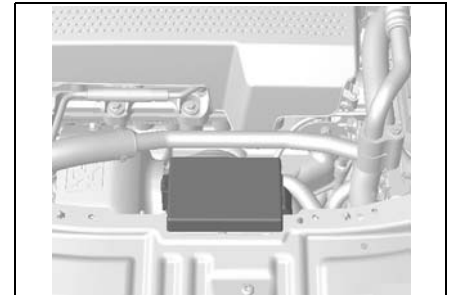

UWAGA

Nie wszystkie opisy skrzynek bezpieczników zawarte w niniejszej instrukcji dotyczą Państwa pojazdu. Opisy były aktualne w chwili oddania instrukcji do druku. Przy sprawdzaniu skrzynki bezpieczników należy skorzystać z informacji podanych na naklejce umieszczonej na skrzynce.

Wewnętrzna skrzynka bezpieczników

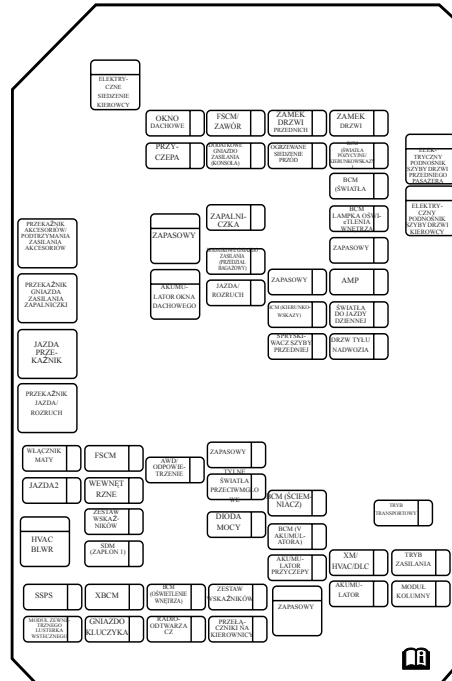

UWAGA: UŻYWAĆ WYŁĄCZNIE ZALECANYCH BEZPIECZNIKÓW

* : WYPOSAŻENIE DODATKOWE

Skrzynka bezpieczników w komorze silnika

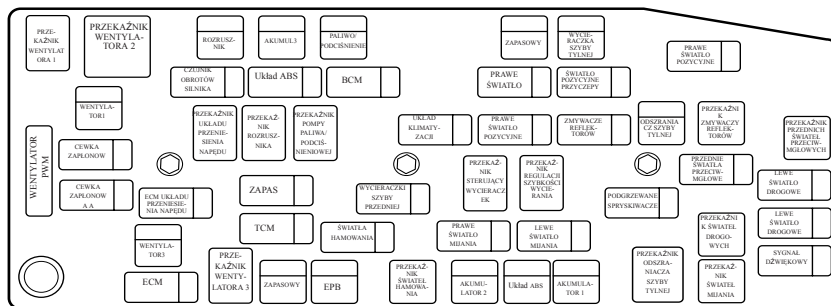

UWAGA: UŻYWAĆ WYŁĄCZNIE ZALECANYCH BEZPIECZNIKÓW

* : WYPOSAŻENIE DODATKOWE

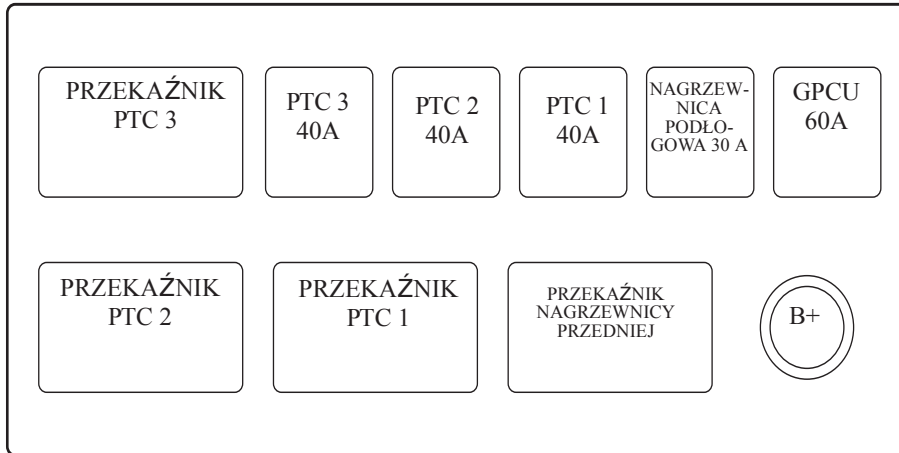
Dodatkowa skrzynka bezpieczników w komorze silnika (wyłącznie silnik wysokoprężny)

UWAGA: UŻYWAĆ WYŁĄCZNIE ZALECANYCH BEZPIECZNIKÓW

ŚWIATŁA

▲ NIEBEZPIECZEŃSTWO

Żarówki halogenowe wypełnione są gazem pod ciśnieniem. Przy ich dotykaniu i utylizacji należy zachować szczególną ostrożność.

- Podczas pracy przy żarówkach należy nosić okulary ochronne.
- Chronić żarówki przed ścieraniem i zarysowaniem.
- Żarówkę zapaloną i niezamkniętą hermetycznie należy chronić przez kontaktem z płynami.
- Zapalać żarówkę tylko wtedy, gdy jest zamontowana w lampie.
- Reflektor popękany lub uszkodzony należy wymienić.
- Przy wymianie żarówek halogenowych **NIE WOLNO** dotykać części szklanych gołymi palcami.
- Przechowywać żarówki w miejscu niedostępnym dla dzieci.
- Zachować ostrożność przy utylizacji żarówek.
- W przeciwnym razie żarówki mogą wybuchnąć.

REFLEKTORY

Wymiana żarówki

1. Otworzyć pokrywę komory silnika.
2. Wyjąć korki mocujące górną pokrywę chłodnicy.
3. Zdjąć górną pokrywę chłodnicy.
4. Odkręcić trzy śruby i wymontować zespół reflektora.
5. Zdjąć osłonę reflektora.
6. Zwolnić sprężynę mocującą żarówkę.
7. Wyjąć żarówkę.

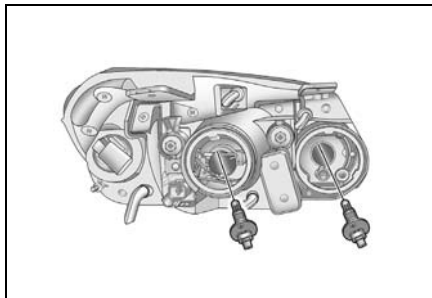

8. Zamontować nową właściwą żarówkę reflektora. Patrz „SPECYFIKACJE ŻARÓWEK” w indeksie alfabetycznym.
9. Zamontować sprężynę mocującą żarówkę.
10. Założyć osłonę reflektora.
11. Podłączyć przyłącze wiązki przewodów reflektora.

▲ OSTRZEŻENIE

- Żarówki halogenowe należy czyścić niepozostawiającą włókien tkaniną zwilżoną alkoholem lub benzyną do lakierów. Pamiętać, aby nie dotykać ich gołymi rękoma.

Ślady palców mogą radykalnie skrócić żywotność żarówek halogenowych.

ŚWIATŁA POZYCYJNE

Wymiana żarówki

1. Otworzyć pokrywę komory silnika.
2. Wymontować zespół reflektora.
3. Zdjąć osłonę reflektora.
4. Wyciągnąć oprawę żarówki znajdującą się obok żarówki światła drogowego.
5. Jednym ruchem, prosto wyciągnąć żarówkę z oprawki.
6. Zamontować nową żarówkę, patrz „SPECYFIKACJE ŻARÓWEK” w indeksie alfabetycznym.
7. Założyć osłonę reflektora, wykonując czynności w odwrotnej kolejności do demontażu.

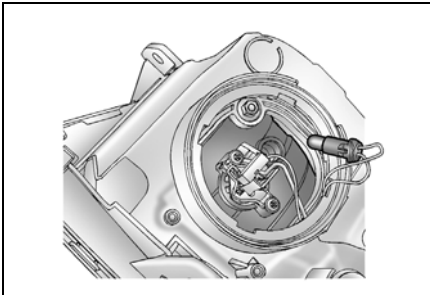

KIERUNKOWSKAZY PRZEDNIE

Wymiana żarówki

1. Otworzyć pokrywę komory silnika.
2. Wymontować zespół reflektora.
3. Odłączyć przyłącze wiązki przewodów od oprawy żarówki.
4. Obrócić oprawę żarówki przedniego kierunkowskazu w lewo.

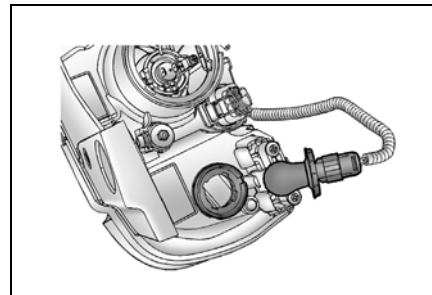

5. Wyciągnąć oprawę żarówki przedniego kierunkowskazu z obudowy lampy.
6. Wcisnąć żarówkę do wewnątrz, obrócić w lewo i wyjąć z oprawy.
7. Włożyć nową żarówkę w oprawę, wcisnąć i obrócić w prawo. Patrz „SPECYFIKACJE ŻARÓWEK” w indeksie alfabetycznym.
8. Włożyć oprawę w obudowę lampy i obrócić w prawo.
9. Zamontować zespół reflektora.

PRZEDNIE ŚWIATŁA PRZECIWMGŁOWE

Wymianę żarówki należy zlecić warsztatowi.

ŚWIATŁA COFANIA, TYLNE, HAMOWANIA, KIERUNKOWSKAZY TYLNE I TYLNE ŚWIATŁA PRZECIWMGŁOWE

Wymiana żarówki

1. Otworzyć klapę tylną.
2. Wykręcić dwa wkręty i wyjąć zespół lampy.
3. Wyjąć oprawę lampy, obracając w lewo.
4. Wyjąć żarówkę z oprawy, naciskając i obracając w lewo.

5. Włożyć odpowiednią nową żarówkę w oprawę. Patrz „SPECYFIKACJE ŻARÓWEK” w indeksie alfabetycznym.
6. Włożyć oprawę żarówki w obudowę lampy. Obrócić oprawę żarówki w prawo, aby ją zabezpieczyć.
7. Zamontować obudowę lampy w pojeździe, używając do tego celu wykręconych wcześniej dwóch wkrętów.
8. Zamknąć klapę tylną.

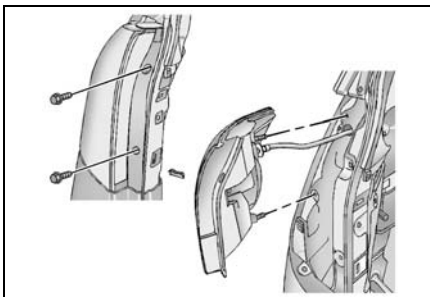

ŚRODKOWE GÓRNE ŚWIATŁO HAMOWANIA (CHMSL)

Wymianę żarówki należy zlecić warsztatowi.

LAMPKA OŚWIETLENIA TABLICY REJESTRACYJNEJ

Wymiana żarówki

1. Odkręcić dwa wkręty i zdjąć osłonę lampy.
2. Obrócić oprawę żarówki w lewo, aby wyjąć ją z obudowy lampy.
3. Wyjąć żarówkę z oprawy.
4. Wymienić żarówkę. Patrz „SPECYFIKACJE ŻARÓWEK” w indeksie alfabetycznym.
5. Zamontować oprawę żarówki w obudowie lampy, obracając ją w prawo.
6. Założyć osłonę lampy.

LAMPKA SUFITOWA / LAMPKA PUNKTOWA

Wymiana żarówki

1. Za pomocą wkrętaka z płaską końcówką podważyć soczewkę lampki z podsufitki.
2. Wyjąć żarówkę.
3. Wymienić żarówkę. Patrz „SPECYFIKACJE ŻARÓWEK” w indeksie alfabetycznym.
4. Zamontować soczewkę lampki.

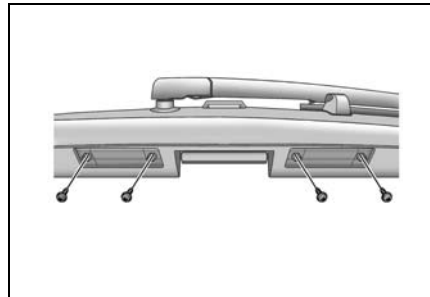

LAMPKA DOLNA DRZWI PRZEDNICH**Wymiana żarówek**

1. Za pomocą wkrętaka z płaską końcówką podważyć soczewkę lampki z okładziny drzwi przednich.
2. Wyjąć żarówkę.
3. Wymienić żarówkę. Patrz „SPECYFIKACJE ŻARÓWEK” w indeksie alfabetycznym.
4. Zamontować soczewkę lampki.

PIEŁĘGNACJA SAMOCHODU**ŚRODKI CZYSZCZĄCE**

Przy stosowaniu środków czyszczących lub innych chemikaliów do czyszczenia elementów wewnętrznych lub zewnętrznych samochodu należy stosować się do zaleceń ich producenta.

**NIEBEZPIECZEŃSTWO**

Niektóre środki czyszczące mogą być trujące, korozyjne lub łatwopalne.

- Nieprawidłowe stosowanie tych środków może być niebezpieczne. Mogą one spowodować obrażenia ciała lub uszkodzenie samochodu.

Do czyszczenia elementów wewnętrznych lub zewnętrznych samochodu nie wolno używać niebezpiecznych rozpuszczalników takich jak:

- Aceton.
- Rozcieńczalniki do lakieru.
- Zmywacze do lakieru.
- Zmywacze do paznokci.

Do czyszczenia elementów wewnętrznych lub zewnętrznych samochodu nie używać następujących środków czyszczących (zestawienie nie dotyczy zalecanych sposobów usuwania plam z tapicerki):

- Mydła pralnicze.
- Wybielacze.
- Środki redukujące.

Nigdy nie stosować do czyszczenia następujących substancji:

- Czerochlorek węgla.
- Benzyna.
- Benzen.
- Ciężka benzyna.

**NIEBEZPIECZEŃSTWO**

- **Unikać długotrwałego kontaktu z oparami środków czyszczących i innych chemikaliów.**

Takie opary mogą być niebezpieczne dla zdrowia, szczególnie w małych, niewietrzonych pomieszczeniach.

Przy stosowaniu środków czyszczących lub innych chemikaliów we wnętrzu samochodu należy otworzyć drzwi celem zapewnienia odpowiedniej wentylacji.

▲ OSTRZEŻENIE

Nie dopuścić do zetknięcia się tkanin o niskiej trwałości barwnika z tapicerką samochodu, chyba że oba materiały są zupełnie suche.

Aby uniknąć trwałego odbarwienia jasnej tapicerki, nie wolno dopuszczać do jej zetknięcia z tekstyliami o nietrwałych kolorach, chyba że oba materiały są całkowicie suche. Poniżej zamieszczono krótką listę materiałów, które mogą mieć nietrwałe kolory:

- Odzież sportowa.
- Jeans barwiony.
- Sztruks.
- Skóra.
- Zamsz.
- Papier gazetowy.
- Elementy dekoracyjne z papieru.

PIELEGNACJA I CZYSZCZENIE WNETRZA

▲ OSTRZEŻENIE

- **Do czyszczenia tapicerki samochodu należy stosować odpowiednie techniki i materiały czyszczące.**

Nieprzestrzeganie tego zalecenia, szczególnie przy pierwszym czyszczeniu, może spowodować powstanie zacieków wodnych i trwałych plam.

Powstałe uszkodzenia mogą być trwałe.

Przy czyszczeniu wnętrza i nadwozia samochodu bardzo ważne jest stosowanie właściwych technik i środków czyszczących.

Do usuwania kurzy i luźnego brudu z tapicerki należy używać odkurzacza lub szcotki z miękkiego włosia.

Obicia winylowe i skórzane regularnie przecierać czystą, wilgotną szmatką.

Zwykłe zabrudzenia tapicerki i plamy usuwać odpowiednimi środkami czyszczącymi.

▲ OSTRZEŻENIE

Jeśli fotele przednie są wyposażone w poduszki powietrzne:

- **Nie nasączać obić foteli środkami do czyszczenia tapicerki.**
- **Do czyszczenia obić foteli nie używać rozpuszczalników chemicznych ani mocnych detergentów.**

Nieprzestrzeganie powyższych zaleceń może spowodować zanieczyszczenie modułu bocznych poduszek powietrznych i pogorszyć ich sprawność w razie kolizji.

Dbałość o pas bezpieczeństwa**▲▲ OSTRZEŻENIE**

Aby utrzymać sprawność pasów bezpieczeństwa, należy je utrzymywać w odpowiednim stanie.

Pasy bezpieczeństwa muszą być zawsze czyste i suche. Należy chronić taśmy pasów przed zanieczyszczeniem środkami polerującymi, olejami i chemikaliami, a zwłaszcza elektrolitem, wybielaczami lub barwnikami. Takie zanieczyszczenia mogą doprowadzić do zmniejszenia wytrzymałości taśmy pasa.

Okresowo sprawdzać wszystkie elementy pasów bezpieczeństwa. Niezwłocznie wymieniać uszkodzone pasy lub ich elementy.

Należy bezwzględnie wymieniać każdy pas bezpieczeństwa, który został rozciągnięty w wyniku wypadku, nawet jeśli uszkodzenie nie jest oczywiste lub jest niewidoczne. Pasy bezpieczeństwa należy wymieniać na nowe. Zalecamy wymianę kompletnego zespołu pasa bezpieczeństwa po kolizji samochodu. Jeśli specjalista stwierdzi, że podczas wypadku pas bezpieczeństwa nie uległ uszkodzeniu i wszystkie elementy są sprawne, nie zachodzi potrzeba wymiany. Zalecamy skorzystanie z usług autoryzowanego serwisu Chevroleta.

POWIERZCHNIE SZKLANE**▲▲ OSTRZEŻENIE**

Ścierne środki czyszczące mogą zarysować i uszkodzić elementy grzejne i układ odszraniania tylnej szyby.

- **Nie wolno używać środków ściernych do czyszczenia samochodu. Takie uszkodzenia mogą ograniczać pole widzenia kierowcy.**

Utrzymywanie szyb w czystości zmniejsza oślnienie i poprawia widoczność.

▲▲ OSTRZEŻENIE

Naklejki mogą uszkodzić elementy grzejne na tylnej szybie.

- **Nie wolno umieszczać naklejek na wewnętrznej powierzchni tylnej szyby. Takie uszkodzenia mogą ograniczać pole widzenia kierowcy.**

Czyszczenie zewnętrznej powierzchni szyby przedniej

Wosk lub inna substancja na szybie przedniej lub na piórze wycieraczki może spowodować jego drganie podczas wycierania. Takie ciała obce mogą również utrudniać utrzymanie szyby przedniej w czystości.

Do czyszczenia przedniej szyby z zewnątrz należy używać środków czyszczących bez dodatków ściernych.

Na czystej szybie nie pozostają krople wody.

PIELEGNACJA I CZYSZENIE ELEMENTÓW ZEWNĘTRZNYCH

Mycie samochodu

Najlepszym sposobem utrzymania powłoki lakierniczej w dobrym stanie jest częste mycie samochodu.

- Zaparkować samochód w zacienionym miejscu.
- Używać miękkiego mydła przeznaczonego do mycia samochodu zimną lub letnią wodą.
- Dokładnie spłukiwać wszystkie pozostałości mydła i środków czyszczących.

UWAGA

- Do mycia samochodu nie wolno używać płynu do mycia naczyń.
- Płyn do mycia naczyń usuwa wosk z powłoki lakierniczej.

▲▲ OSTRZEŻENIE

- Unikać wysokociśnieniowych myjni samochodowych.
- Podczas mycia woda może dostać się do wnętrza, powodując uszkodzenia.

Samochód przeznaczony jest do eksploatacji w normalnych warunkach i posiada odporność na działanie czynników atmosferycznych.

▲▲ OSTRZEŻENIE

W myjni automatycznej może nastąpić uszkodzenie anteny samochodu.

- Schować antenę wysuwając elektrycznie poprzez wyłączenie systemu audio.
- Antenę prętową lub dachową należy zdemontować ręcznie.

Polerowanie i woskowanie

Należy okresowo polerować samochód, aby usunąć zanieczyszczenia z powierzchni. Po wypolerowaniu zabezpieczyć lakier wysokogatunkowym woskiem samochodowym.

Czyszczenie błyszczących elementów metalowych

Należy regularnie czyścić błyszczące elementy metalowe. Zazwyczaj wystarczy umycie ich wodą.

▲▲ OSTRZEŻENIE

- Do czyszczenia lub polerowania elementów aluminiowych nie używać samochodowej ani chromowej pasty polerskiej, pary wodnej ani mydła zasadowego.

Takie substancje mogą być zbyt agresywne i spowodować uszkodzenie elementów ozdobnych i obręczy kół.

Podczas woskowania samochodu pokryć woskiem wszystkie błyszczące elementy metalowe.

Czyszczenie aluminiowych obręczy i kołpaków kół

W celu zachowania pierwotnego wyglądu obręczy i kołpaków kół, należy usuwać gromadzące się na nich kurz drogowy i pył z klocków hamulcowych.

▲▲ OSTRZEŻENIE

Do czyszczenia aluminiowych obręczy kół lub kołpaków kół nie należy używać ściernych środków czyszczących ani szczotek.

Regularnie czyścić obręcze/kołpaki kół, unikając stosowania ściernych środków czyszczących lub szczotek, które mogłyby uszkodzić ich powierzchnię.

ZABEZPIECZENIE PRZED KOROZJĄ

Konstrukcja samochodu zapewnia jego odporność na korozję. Większość elementów samochodu wyprodukowano ze specjalnych materiałów i pokryto powłokami ochronnymi. Ułatwia to utrzymanie dobrego wyglądu, odporności i niezawodności samochodu.

Na niektórych elementach komory silnika i podwozia może pojawiać się rdza powierzchniowa. Nie wpływa ona jednak na niezawodność ani na działanie tych elementów.

Uszkodzenia blach

Jeśli samochód wymaga naprawy lub wymiany elementów nadwozia, należy upewnić się, że warsztat naprawczy zastosował odpowiednie materiały antykorozyjne, aby przywrócić zabezpieczenie przed korozją. Patrz „USZKODZENIA LAKIERU” w dalszej części niniejszego rozdziału.

Osady ciał obcych

Następujące substancje mogą uszkodzić powłoki lakiernicze:

- Chlorek wapniowy i inne sole.
- Środki do usuwania lodu.
- Olej i smoła z nawierzchni jezdni.
- Żywica drzewna.
- Ptasie odchody.
- Opady przemysłowe.

Natychmiast zmyć szkodliwe substancje z samochodu. Jeśli nie wystarczy użycie wody z mydłem, można zastosować specjalne środki czyszczące.

▲▲ OSTRZEŻENIE

- **Używać wyłącznie środków czyszczących przeznaczonych do powierzchni lakierowanych.**
- Inne środki czyszczące mogą trwale uszkodzić powłokę lakierniczą.**

Uszkodzenia lakieru

Niezwłocznie usuwać odpryski po uderzeniach kamieni, pęknięcia lub głębokie zarysowania powłoki lakierniczej. Odkryty metal szybko koroduje.

Drobne odpryski i zarysowania można naprawiać za pomocą lakierów zaprawkowych.

Naprawę większych uszkodzeń można zlecić warsztatowi blacharsko-lakierniczemu.

Konserwacja podwozia

Na podwoziu samochodu mogą gromadzić się substancje korozyjne stosowane do usuwania śniegu i lodu oraz kurzu z nawierzchni dróg. Jeśli nie zostaną usunięte, przyspieszają korozję i rdzewienie.

Substancje te należy okresowo zmywać z podwozia przy użyciu czystej wody. Pamiętać również o oczyszczaniu wszystkich miejsc, których gromadzi się błoto i inne zanieczyszczenia. Przed spłukaniem wodą należy wzruszyć osady w ciasnych miejscach podwozia.

Wykonanie takiej usługi można zlecić autoryzowanemu serwisowi Chevroleta.

UWAGA

Przy myciu komory silnika do środowiska mogą przedostać się pozostałości paliwa, smaru i oleju.

Silnik należy myć w autoryzowanym serwisie Chevroleta lub innym miejscu na stanowisku do mycia samochodów wyposażonym w separator oleju.

Zużyty olej silnikowy, płyn hamulcowy, olej przekładniowy, płyn niskokrzepliwym, akumulatory i opony należy likwidować w lokalnych autoryzowanych zakładach utylizacji odpadów lub za pośrednictwem punktu sprzedaży, który zgodnie z przepisami jest zobowiązany do przyjęcia zużytych materiałów przy ich wymianie.

Nie wolno likwidować tych materiałów z odpadkami domowymi ani wylewać do kanalizacji.

Nieprawidłowe obchodzenie się z takim potencjalnie niebezpiecznymi materiałami może spowodować trwałe szkody dla środowiska naturalnego.

7

OBSŁUGA OKRESOWA POJAZDU

- INFORMACJE OGÓLNE 7-2
- TRUDNE WARUNKI EKSPLOATACJI..... 7-2
- ZAPLANOWANA OBSŁUGA OKRESOWA 7-3

INFORMACJE OGÓLNE

W niniejszym rozdziale podano informacje na temat obsługi okresowej, które pozwalają zapewnić długą, zadowalającą klienta eksploatację samochodu.

Użytkownik samochodu jest odpowiedzialny za prawidłową obsługę i konserwację samochodu zgodnie z wytycznymi podanymi w niniejszej instrukcji obsługi. Nieprzestrzeganie ich może skutkować unieważnieniem gwarancji.

Do obowiązków użytkownika samochodu należy jego prawidłowej utrzymanie i użytkowanie. Należy przestrzegać harmonogramu wymaganych przeglądów okresowych oraz ogólnych wskazówek dotyczących użytkowania zawartych w instrukcji obsługi. Do obowiązków użytkownika samochodu należy również przechowywanie dokumentacji i rachunków potwierdzających regularne wykonywanie okresowych czynności obsługowych. Dokumenty i rachunki wraz z niniejszą instrukcją obsługi należy przekazać kolejnemu właścicielowi pojazdu.

Czynności z zakresu obsługi okresowej samochodu można zlecać wykwalifikowanej osobie lub warsztatowi. Zaleca się jednak, aby obsługę okresową pojazdu przeprowadzał autoryzowany serwis Chevroleta, który dysponuje wykwalifikowanymi mechanikami i oryginalnymi częściami zamiennymi.

Nieoryginalne części nie są sprawdzane ani zatwierdzane przez naszą firmę. Nie gwarantujemy również, że nieoryginalne części są odpowiednie i bezpieczne i nie ponosimy odpowiedzialności za uszkodzenia wynikające w ich użyciu.

Nieodpowiednie, niekompletne lub niedostateczne czynności obsługowe mogą być przyczyną problemów z użytkowaniem samochodu prowadzących nawet do uszkodzenia pojazdu, wypadku lub obrażeń ciała.

TRUDNE WARUNKI EKSPLOATACJI

Należy przestrzegać harmonogramu obsługi okresowej. Patrz „ZAPLANOWANA OBSŁUGA OKRESOWA” w instrukcji obsługi samochodu.

NORMALNE WARUNKI EKSPLOATACJI

Za normalne warunki eksploatacji uważa się typowe, codzienne warunki jazdy. W takim przypadku można stosować zwykły harmonogram obsługi okresowej.

TRUDNE WARUNKI EKSPLOATACJI

Jeśli samochód jest eksploatowany w warunkach podanych w jednym z poniższych punktów, niektóre czynności obsługowe powinny być wykonywane częściej niż zaleca harmonogram.

- Częsta jazda na krótkich odcinkach, krótszych niż 10 km.
- Częsta praca silnika na biegu jałowym i/ lub jazda z niską prędkością w ruchu ulicznym z częstym zatrzymywaniem się.
- Jazda przy dużym zapyleniu.
- Jazda w terenie pagórkowatym lub górzystym.
- Jazda z przyczepą.
- Jazda w ruchu ulicznym o dużym natężeniu, przy temperaturze zewnętrznej często osiągniętej 32°C (90°F) lub wyższej.
- Użytkowanie samochodu jako taksówki, w służbie policji lub jako samochodu dostawczego.
- Częsta jazda przy temperaturze zewnętrznej poniżej zera.

ZAPLANOWANA OBSŁUGA OKRESOWA

Harmonogramy przeglądów

Częstotliwość obsługi okresowej

Co 1 rok / 15 000 km (w zależności od tego, co nastąpi szybciej)

Przeгляд I: - czynności serwisowe wyszczególnione w Przeglądzie I należy przeprowadzić przy pierwszym serwisowaniu lub wtedy, gdy poprzednio przeprowadzono Przegląd II

Przeгляд II - Przeгляд II należy przeprowadzić, jeśli poprzednio był przeprowadzany Przeгляд I.

Pojazdy wyposażone w układ kontroli stopnia zużycia oleju silnikowego - jeśli zapala się lampka kontrolna sygnalizująca potrzebę wymiany oleju silnikowego i upłynęło co najmniej 10 miesięcy od poprzedniego przeglądu, należy przeprowadzić odpowiedni przegląd samochodu.

Nr	Czynności serwisowe	Przeгляд I	Przeгляд II
1	Wymiana oleju silnikowego i filtra.	W	W
2	Sprawdzenie wycieków i uszkodzeń.	P	P
3	Sprawdzenie silnikowego filtra powietrza.	P	P
4	Sprawdzenie ciśnienia i zużycia opon.	P	P
5	Sprawdzenie układu hamulcowego.	P	P
6	Sprawdzenie poziomu płynu chłodzącego silnika i płynu spryskiwacza oraz uzupełnienie w razie potrzeby.	P	P
7	Sprawdzenie podzespołów zawieszenia i układu kierowniczego.	P	P
8	Sprawdzenie piór wycieraczek i działania świateł zewnętrznych.	P	P
9	Sprawdzenie pasków napędowych.	P	P
10	Przeprowadzenie wymaganych dodatkowych czynności serwisowych - patrz odpowiednia sekcja.	P	P

7-4 OBSŁUGA OKRESOWA POJAZDU

Nr	Czynności serwisowe	Przegląd I	Przegląd II
11	Sprawdzenie pojazdu podczas jazdy.	P	P
	Przegląd 2 - wykonać wszystkie czynności serwisowe opisane w Przeglądzie 1 oraz wyszczególnione poniżej		
12	Wymiana płynu hamulcowego.		W
13	Sprawdzenie układu chłodzenia silnika.		P
14	Sprawdzenie podzespołów układu bezpieczeństwa biernego.		P
15	Sprawdzenie podzespołów układu napędowego i układu przeniesienia napędu.		P
16	Nasmarowanie podzespołów nadwozia.		P

P- Sprawdzenie tych pozycji i powiązanych części. W razie potrzeby korekta, czyszczenie, uzupełnienie, regulacja lub wymiana.

W - Wymiana

Nr	Opis	Captiva
17	Wymiana filtra przeciwpyłkowego	Co 15 000 km / 1 rok
18	Wymiana filtra powietrza	Co 60 000 km / 4 lata
19	Wymiana świec zapłonowych	Co 150 000 km / 10 lat
20	Wymiana filtra paliwa w silniku wysokoprężnym	Co 60 000 km / 2 lata
21	Wymiana płynu chłodzącego silnika	Co 240 000 km / 5 lat
22	Wymiana oleju automatycznej skrzyni biegów	Normalne warunki eksploatacji: co 150 000 km Trudne warunki eksploatacji: co 75 000 km
23	Wymiana łańcucha rozrządu	Co 240 000 km / 10 lat

Przypisy

Czynność serwisowa	Uwagi
1	Wymiana co rok lub po zapaleniu się lampki kontrolnej sygnalizującej potrzebę wymiany oleju silnikowego. W przypadku częstego uruchamiania zimnego silnika i jazdy w niskich temperaturach wymagane mogą być częstsze wymiany oleju. Konieczność taką będzie sygnalizować lampka „Wymień olej silnikowy”.
2	Utrata płynu dowolnym układzie silnika może oznaczać problem. Układ należy sprawdzić i naprawić, a następnie sprawdzić poziom płynu. W razie potrzeby uzupełnić płyn.
3&17	W przypadku regularnej eksploatacji samochodu w obszarze o dużym zapyleniu należy sprawdzać filtr częściowej. W przypadku regularnej eksploatacji samochodu w obszarze o dużym zapyleniu może wystąpić konieczność częstszej wymiany filtra.
5	Wizualne sprawdzenie przewodów hamulcowych pod kątem ewentualnych zagięć, wycieków, pęknięć, przetarć itp. Sprawdzenie zużycia klocków hamulcowych oraz stanu powierzchni tarcz. Sprawdzenie okładzin/szczęk bębnowych hamulcowych pod kątem zużycia lub pęknięć. Sprawdzenie innych elementów układu hamulcowego, w tym bębnowych, rozpierczy, zacisków, hamulca ręcznego itp.
7	Wizualne sprawdzenie zawieszenia przedniego i tylnego oraz układu kierowniczego pod kątem ewentualnych uszkodzeń, luzów, brakujących elementów lub oznak zużycia. Sprawdzenie podzespołów wspomaganie układu kierowniczego pod kątem ewentualnych zagięć, pęknięć, przetarć itp.
8	Sprawdzenie piór wycieraczek pod kątem zużycia, pęknięć lub zabrudzeń. Wyczyszczenie szyby i piór wycieraczek w przypadku zabrudzeń. Wymiana zużytych lub uszkodzonych piór wycieraczek.

Czynność serwisowa	Uwagi
12	W przypadku jazdy w trudnych warunkach (jazda w pagórkowatym lub górzystym terenie lub częste ciągnięcie przyczepy) płyn hamulcowy może wymagać częstszych wymian.
13	Wizualne sprawdzenie przewodów i ich wymiana w przypadku pęknięć, wybrzuszeń lub zużycia. Sprawdzenie wszystkich przewodów, mocowań i zacisków. W razie potrzeby wymiana na oryginalne części. W celu zapewnienia prawidłowej pracy zalecane jest przeprowadzenie testów ciśnieniowych układu chłodzenia oraz korka ciśnieniowego, a także wyczyszczenie zewnętrznych powierzchni chłodnicy i skraplacza układu klimatyzacji.
14	Sprawdzenie prawidłowego działania podzespołów pasów bezpieczeństwa oraz kontrolki przypominających o zapięciu pasów. Sprawdzenie pod kątem ewentualnych luzów i uszkodzeń podzespołów pasów bezpieczeństwa. W przypadku stwierdzenia jakichkolwiek nieprawidłowości działania układu pasów bezpieczeństwa wymagana jest ich naprawa. Bezwzględna wymiana przerwanych lub postrzępionych pasów bezpieczeństwa.
16	Nasmarowanie wszystkich zamków bębnowych, zawiasów i zamków drzwi, zawiasów i zamków pokrywy silnika oraz zawiasów i zamków pokrywy bagażnika. W przypadku użytkowania w warunkach sprzyjających korozji może być wymagane częstsze smarowanie. Nałożenie smaru silikonowego na uszczelki szyb za pomocą czystej szmatki zapewni ich wyższą trwałość, lepsze uszczelnianie, a także wyeliminuje zacinalanie i skrzywienie.
Zasady ogólne dla automatycznej skrzyni biegów	Wymiana płynu i filtra automatycznej skrzyni biegów, jeśli pojazd jest głównie eksploatowany w następujących warunkach: <ul style="list-style-type: none"> • Jazda w ruchu ulicznym o dużym natężeniu, przy temperaturze zewnętrznej często osiągającej 32°C lub wyższej. • Eksploatacja w terenie pagórkowatym lub górzystym. • Częste ciągnięcie przyczepy. • Zastosowania takie jak taksówka, wóz policyjny lub samochód dostawczy.

Czynność serwisowa	Uwagi
Ogólne zasady dla pasków	Wizualne sprawdzenie pasków pod kątem wystrzępienia, nadmiernych pęknięć lub widocznych uszkodzeń. W razie potrzeby wymiana paska.
Ogólne zasady dla wszystkich pozycji	Sprawdzenie wszystkich układów pod kątem nieprawidłowości oraz wygiętych, uszkodzonych lub brakujących części. W razie potrzeby wymiana części. Wymiana wszelkich nadmiernie zużytych podzespołów.
Stan opon oraz ciśnienie powietrza	Stan opon należy sprawdzać zawsze przed wyruszeniem w drogę. Przy każdym tankowaniu lub przynajmniej raz w miesiącu należy sprawdzić także ciśnienie w oponach za pomocą manometru.
Geometria kół	W razie potrzeby ustawienie zbieżności i wyważenie kół.

8

DANE TECHNICZNE

- NUMERY IDENTYFIKACYJNE..... 8-2
- TABELA PŁYNÓW EKSPLOATACYJNYCH 8-3
- OLEJ SILNIKOWY 8-4
- DANE TECHNICZNE SAMOCHODU 8-5

NUMERY IDENTYFIKACYJNE

NUMER IDENTYFIKACYJNY POJAZDU (VIN)

Numer identyfikacyjny pojazdu (VIN) wybity jest w pobliżu środka przegrody komory silnika.

TABLICZKA IDENTYFIKACYJNA

Tabliczka identyfikacyjna jest umiejscowiona w komorze silnika.



TABELA PŁYNÓW EKSPLOATACYJNYCH

Element		Objętość	Klasyfikacja
Olej silnikowy (włącznie z filtrem oleju)	2.4D	4,7l	Dexos2 Więcej informacji można znaleźć w punkcie „Olej silnikowy” w rozdziale 6.
	3.0D	5,7l	
	2.2 DSL	5,6l	
Płyn chłodzący silnik	2.4D	8,5l	DEX-COOL
	3.0D	10,9l	
	2.2 DSL	9,1l	
Olej do automatycznej skrzyni biegów	2.4D / 3.0D	8,465l	DEXRON® VI
	2.2 DSL	8,765l	
Olej do manualnej skrzyni biegów		1,8l	BoT402
Płyn hamulcowy		0,67l	DOT 4
Płyn sprzęgłowy		0,053l	
Płyn wspomaganie układu kierowniczego		1,1l	DEXRON® VI
Olej do skrzynki rozdzielczej	AWD	0,8 ±0,1 l	Olej syntetyczny do przekładni hipoidalnych 75W-90
Olej do obudowy mechanizmu różnicowego	AWD	0,6 ±0,05 l	Olej syntetyczny do przekładni hipoidalnych 75W-90

OLEJ SILNIKOWY**Silnik**

Wybrać lepkość oleju w oparciu o temperaturę otoczenia. Nie zmieniać oleju na olej o innej lepkości w przypadku krótkotrwałych wahań temperatury.

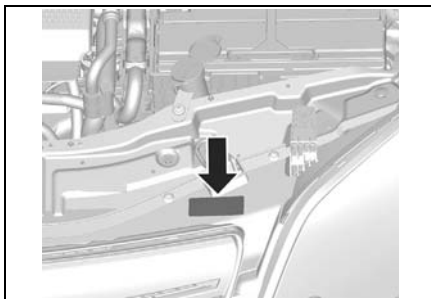
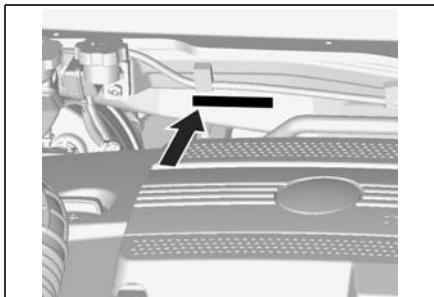
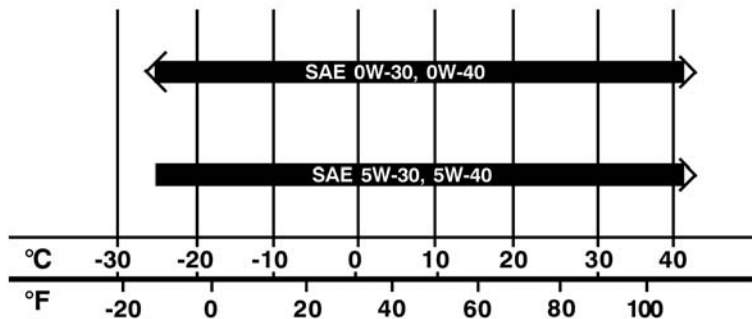

DANE TECHNICZNE SAMOCHODU**DANE TECHNICZNE SILNIKA**

Silnik	2.4D	3.0D	DSL (163 KM)	DSL (184 KM)
Liczba cylindrów	4	4	4	4
Pojemność skokowa [cm ³]	2384	2997	2231	2231
Moc [kW] / obr./min	123/5600	190/6900	120/3800	135/3800
Maks. moment obrotowy [Nm] / obr./min	230/4600	288/5800	350/2000	400/2000
Rodzaj paliwa	Benzyna	Benzyna	Olej napędowy	Olej napędowy

PRĘDKOŚĆ MAKSYMALNA

	2.4D	3.0D	DSL (163 KM)	DSL (184 KM)
Manualna skrzynia biegów (km/h)	190 (FWD)	-	189 (FWD)	200
	186 (AWD)		188 (AWD)	
Automatyczna skrzynia biegów (km/h)	175	198	184 (FWD)	191
			182 (AWD)	

ZUŻYCIE PALIWA, EMISJA CO₂

	2.4D FWD MT	2.4D AWD MT	2.4D AWD AT	3.0D AWD AT	DSL (163 KM) FWD MT	DSL (163 KM) FWD AT	DSL AWD MT	DSL AWD AT
Cykl miejski [l/100 km]	11,7	12,2	12,8	15,5	8,4	9,8	8,5	10,0
Cykl pozamiejski [l/100 km]	7,4	7,6	7,4	8,0	5,3	6,2	5,5	6,4
Cykl mieszany [l/100 km]	8,9	9,3	9,3	10,7	6,4	7,5	6,6	7,7
CO ₂ [g/km]	210	219	219	252	170	198	174	203

MINIMALNA MASA WŁASNA POJAZDU Z KIEROWCĄ (75 KG)

		2.4D 5-miejscowy	2.4D 7-miejscowy	3.0D 5-miejscowy	3.0D 7-miejscowy	DSL 5-miejscowy	DSL 7-miejscowy
Napęd na przednią oś (kg)	MT	1768~1848	1793~1873	-	-	1853~1933	1878~1958
	AT	-	-	-	-	1878~1958	1903~1983
Napęd na wszystkie koła (kg)	MT	1843~1923	1848~1948	-	-	1928~2008	1953~2033
	AT	1868~1948	1893~1973	1890~1970	1915~1995	1953~2033	1978~2058

WYMIARY

Długość [mm]	4673
Szerokość [mm]	1849
Wysokość (z bagażnikiem dachowym) [mm]	1756
Rozstaw osi [mm]	2707
Rozstaw kół (przód) [mm]	1569
Rozstaw kół (tył) [mm]	1576
Minimalny promień zawracania [m]	11,87

POJEMNOŚCI

Silnik	2.4D	3.0D	Olej napędowy
Zbiornik paliwa [l]	65		
Olej silnikowy [l]	4,7	5,7	5,6

CIŚNIENIE POWIETRZA W OPONACH

Rozmiar opon	Rozmiar obręczy kół	Ciśnienie (psi/bar/kPa)	
		Przód	Tył
235/60R17	17x7J	Mniej niż 4 osoby w samochodzie: 35/2,4/240 (Ciśnienie ekonomiczne: 38/2,6/260) Więcej niż 5 osób w samochodzie, holowanie przyczepy: 35/2,4/240	Mniej niż 4 osoby w samochodzie: 35/2,4/240 (Ciśnienie ekonomiczne: 38/2,6/260) Więcej niż 5 osób w samochodzie, holowanie przyczepy: 41/2,8/280
235/55R18	18x7J		
235/50R19	19x7J		
T155/90R16 (koło dojazdowe)	16X4T	60/4,2/420	60/4,2/420

9

PODREČZNIK NAWIGACJI

0. WSTĘP I OPIS DZIAŁANIA SYSTEMU.....	9-3	3.2 WYSZUKIWANIE CELU PODRÓŻY WEDŁUG PUNKTÓW POI	9-40
0.1 WSTĘP	9-3	3.3 WYBÓR CELU PODRÓŻY Z NIEDAWNO ODWIEDZANYCH CELÓW	9-45
0.2 FUNKCJE SYSTEMU	9-20	3.4 WYBÓR PUNKTU NA MAPIE JAKO CELU PODRÓŻY	9-46
1. WITAMY W SYSTEMIE A-NAVI	9-27	3.5 WYSZUKIWANIE CELU PODRÓŻY WEDŁUG Koordynatów	9-47
1.1 ŚRODKI OSTROŻNOŚCI	9-27	3.6 WYBÓR CELU PODRÓŻY Z KSIĄŻKI ADRESOWEJ	9-48
1.2 WPROWADZENIE DO SYSTEMU A-NAVI.....	9-27	3.7 BRYTYJSKI KOD POCZTOWY	9-49
2. PIERWSZE CZYNNOŚCI	9-28	3.8 DO DOMU.....	9-50
2.1 SKRÓT INFORMACJI	9-28	4. PLAN TRASY.....	9-51
2.2 PIERWSZE CZYNNOŚCI	9-29	4.1 ZARZĄDZANIE CELEM PODRÓŻ	9-52
2.3 TRASY I MAPY SWOBODNEJ NAWIGACJI.....	9-30	4.2 OPCJE TRAS	9-52
2.4 KLAWIATURY	9-34	4.3 WYBÓR TRYBU NAWIGACJI	9-53
3. WYBÓR CELU PODRÓŻY – IDŹ DO	9-35		
3.1 WYSZUKIWANIE CELU PODRÓŻY WEDŁUG ADRESU	9-36		

5. NAWIGACJA	9-55	6.4 ZARZĄDZANIE KSIĄŻKĄ ADRESOWĄ.....	9-63
5.1 OPCJE MAPY	9-56	6.5 ZMIANA TRYBU DZIENNEGO I NOCNEGO	9-64
5.2 ROUTE INFORMATION	9-58	6.6 USTAWIENIE ADRESU DOMOWEGO	9-65
5.3 PLAN TRASY	9-58	6.7 STAN GPS	9-65
5.4 OBJAZD	9-59	6.8 JĘZYK.....	9-66
5.5 PONOWNE OBLICZANIE.....	9-59	6.9 RUCH PRAWO- LUB LEWOSTRONNY	9-66
5.6 KOŃCZENIE PRACY	9-60	6.10 JEDNOSTKI MIARY	9-67
5.7 AUTOMATYCZNE WYTYCZANIE TRASY.....	9-60	6.11 WŁĄCZANIE I WYŁĄCZANIE WYŚWIETLANIA PRĘDKOŚCI.....	9-67
6. USTAWIENIA.....	9-60	6.12 INFORMACJE.....	9-67
6.1 GŁOŚNOŚĆ	9-61	7. ZAŁĄCZNIK	9-68
6.2 ALARM BEZPIECZEŃSTWA	9-62	7.1 UWAGA	9-68
6.3 ZAPIS TRASY	9-63	7.2 IKONY POI.....	9-70

0.1 WSTĘP

1. PIERWSZE CZYNNOŚCI

Informacje dotyczące bezpieczeństwa

Przed rozpoczęciem użytkowania systemu nawigacyjnego prosimy zapoznać się z poniższymi informacjami dotyczącymi bezpieczeństwa. Podczas korzystania z systemu należy przestrzegać opisane zasady bezpieczeństwa w celu uniknięcia sytuacji groźących odniesieniem obrażeń ciała kierowcy i innych osób oraz powstaniem uszkodzeń samochodu i innego mienia.

Przepisy ruchu drogowego są ważniejsze niż jakiegokolwiek instrukcje generowane przez system nawigacyjny. Zawsze stosować się do znaków drogowych, ograniczeń prędkości oraz innych ograniczeń obowiązujących na trasie.

Podczas prowadzenia samochodu nie spoglądać na ekran systemu dłużej niż przez około sekundę, a za każdym razem tylko wtedy, gdy pozwala na to sytuacja na drodze.

Ze względów bezpieczeństwa nie należy używać elementów sterujących systemem podczas prowadzenia samochodu. Może to rozproszyć uwagę kierowcy i stać się przyczyną poważnego wypadku drogowego. Przed przystąpieniem do obsługi systemu należy zaparkować samochód w bezpiecznym miejscu.

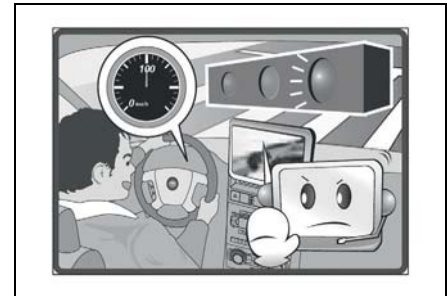
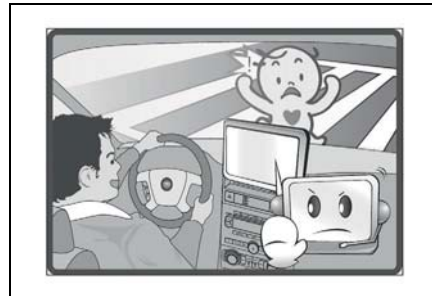

Nie wolno demontować ani modyfikować urządzenia. W przeciwnym razie może dojść do wypadku, pożaru lub porażenia prądem.

Na urządzenie nie może zostać wylana woda, a do jego wnętrza nie wolno wkładać obcych przedmiotów. Może to być przyczyną powstania dymu, pożaru lub porażenia prądem.

Nie korzystać z systemu, gdy zostanie stwierdzona usterka, jak np. brak odświeżania wskazań ekranu lub brak dźwięku. Dalsze korzystanie z systemu może prowadzić do wypadku.

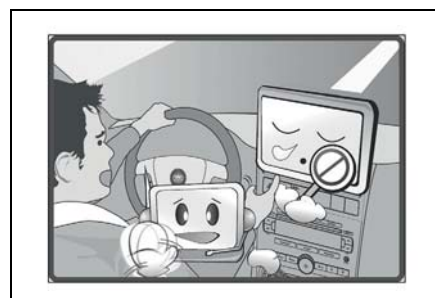
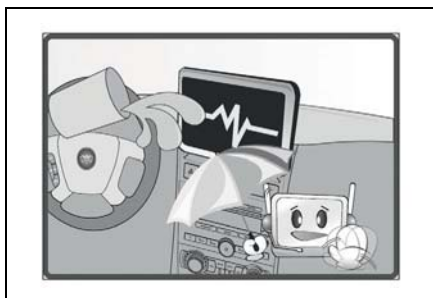
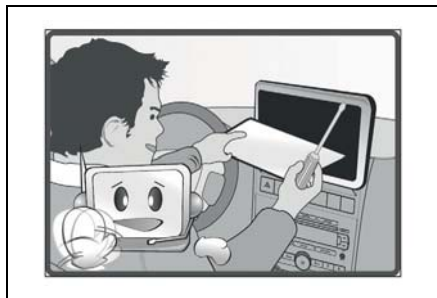

W celu obsługi systemu nie wolno zatrzymywać samochodu w miejscach niedozwolonych.

Poziom głośności systemu należy zawsze ustawiać na poziomie umożliwiającym słyszenie sygnałów akustycznych pochodzących z zewnątrz samochodu.

Sprawdzać poziom głośności przed włączeniem urządzenia. Jeśli głośność jest ustawiona na wysokim poziomie, podczas włączania systemu może zostać wygenerowany bardzo głośny dźwięk, który może uszkodzić słuch.

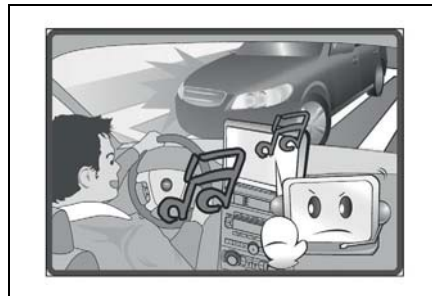
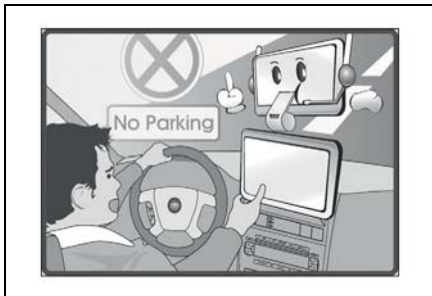

Nie pozostawiać włączonego systemu przy wyłączonym silniku. Rozładowuje to akumulator samochodu. Podczas korzystania z systemu silnik powinien być zawsze uruchomiony.

Nie naciskać za mocno na ekran. Może to być przyczyną usterki systemu.

Czyścić wyłącznie lekko nawilżoną ściereczką. Nie wolno korzystać z żadnych środków chemicznych lub czyszczących, ponieważ mogą one uszkodzić ekran.

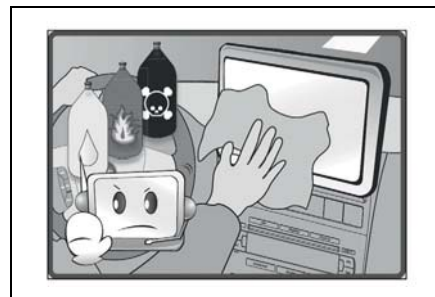
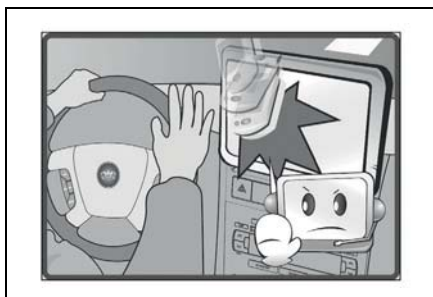
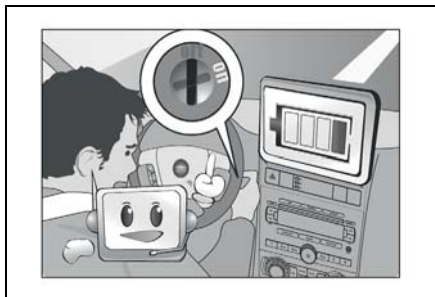

Na desce rozdzielczej nie należy umieszczać żadnych przedmiotów. Mogłyby one zakłócać pracę czujnika włączającego reflektory i regulującego jasność wyświetlacza.

Nie umieszczać przedmiotów na desce rozdzielczej i na półce przy tylnej szybie. Może to zakłócać sygnał satelitarny systemu GPS i powodować nieprawidłowe funkcjonowanie systemu.

Jeśli szyby samochodu są przyciemnione powłoką odbłaskową wykonaną z metali, odbiór sygnału GPS będzie utrudniony.

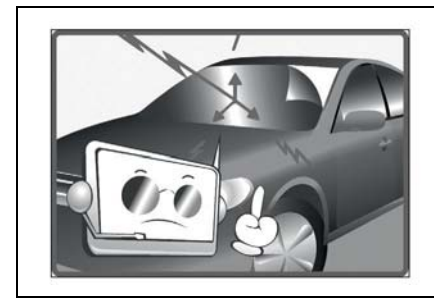
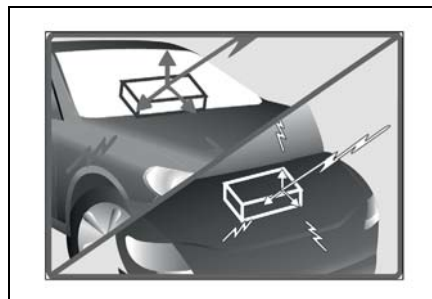
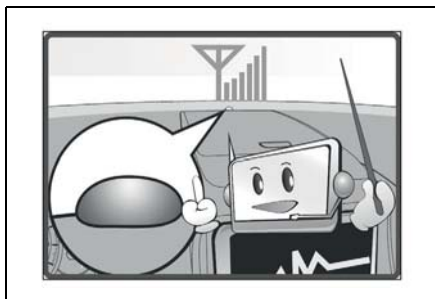

W przypadku pęknięcia panelu ciekłokrystalicznego nie wolno dopuścić do zetknięcia się ciała z płynem wyciekającym z panelu. Może to spowodować podrażnienie skóry.

- W razie przypadkowego poknięcia płynu należy niezwłocznie skorzystać z pomocy lekarskiej.
- Jeśli płyn dostanie się do oczu lub na skórę, zmyć go dużą ilością wody i natychmiast skorzystać z pomocy lekarskiej.

Pod żadnym pozorem nie wolno wkładać kart pamięci SD o nietypowych kształtach do gniazda kart SD.

Takie karty mogą się zaklinować lub uszkodzić gniazdo. Moduł będzie w takiej sytuacji podlegał wymianie na koszt własny.

Urządzenie może nie funkcjonować prawidłowo w bardzo niskich i bardzo wysokich temperaturach. W celu zapewnienia prawidłowego działania wyrównać temperaturę do normalnego poziomu.

Elementy urządzenia

Panel kontrolny

- ① NAVI : Nawigacja
- ② MENU : Menu główne
- ③ TRIP : Informacje dotyczące jazdy
- ④ DIM : Przełącza ekran pomiędzy trybem dziennym i nocnym.
- ⑤ Gniazdo kart SD

⑥ Złącze USB

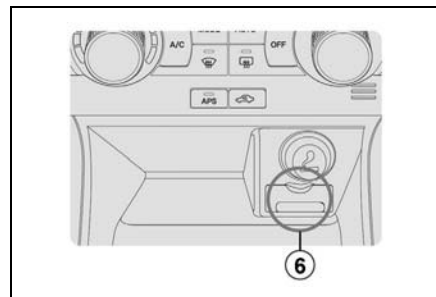

Kierownica

- ① Włączanie i wyłączenie systemu
- ② Przechodzenie do następnej stacji radiowej lub utworu

Przechodzenie do następnej stacji radiowej w bieżącym zakresie lub do następnego utworu muzycznego

- ③ Zmienianie trybów

Przełączanie pomiędzy trybami AM, FM, CD, AUX, NAVI i Multimedia poprzez każdorazowe naciśnięcie przycisku.

- ④ Regulacja głośności



▲▲ OSTRZEŻENIE

Przełącznik na kierownicy występuje tylko w wybranych wersjach samochodu.

- W przypadku wielokrotnego naciśnięcia przycisków **MODE** lub **SEEK** w krótkich odstępach czasu może dojść do przeciążenia procesora i zawieszenia systemu.

2. PODSTAWOWA OBSŁUGA

Uruchamianie systemu

System nawigacyjny jest uruchamiany w momencie przełączenia wyłącznika zapłonu w położenie ACC lub ON. Po uruchomieniu systemu uaktywniany jest ostatnio wybrany tryb

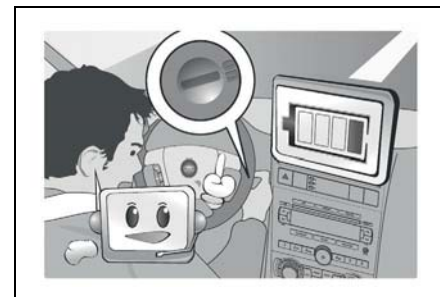

Zasilanie zostanie wyłączone w momencie wyłączenia silnika. Po wyłączeniu silnika system działa przez 30 sekund w celu zapisania danych.

▲ OSTRZEŻENIE

- Podczas wyłączenia silnika zapisywany jest ostatnio wybrany tryb.
- W razie uruchomienia systemu w ciągu 30 sekund od wyciągnięcia kluczyka, system nie będzie wymagał pełnego czasu rozruchowego.
- W celu ponownego uruchomienia systemu, nacisnąć jednocześnie i przytrzymać przez 10 sekund przyciski MENU i TRIP. Zwolnić przyciski w momencie rozpoczęcia procesu ponownego rozruchu.

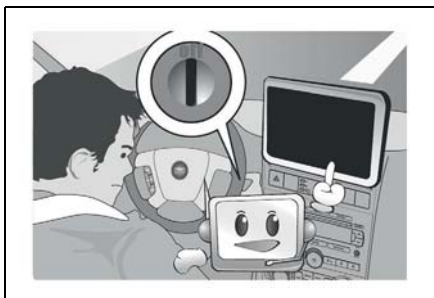

Elementy sterujące systemem

System nawigacyjny został wyposażony w wymienione poniżej przyciski.

- ① NAVI : Nawigacja
- ② MENU : Menu główne
- ③ TRIP : Informacje dotyczące jazdy
- ④ DIM : Zmiana jasności



Menu główne

W celu wyświetlenia ekranu Menu główne nacisnąć przycisk MENU. Za pomocą tego ekranu można uzyskać dostęp do wszystkich funkcji systemu nawigacyjnego. Przyciski ekranowe będą podświetlone, gdy dana funkcja jest dostępna, lub wyłączone, gdy dana funkcja jest niedostępna.

- ① Nawigacja
- ② MP3
- ③ Film
- ④ Informacje o podróży
- ⑤ Informacje ATC
- ⑥ Ustawienia

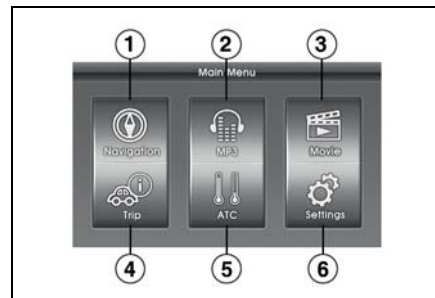

MP3

- ① Informacje o pliku
- ② Czas odtwarzania
- ③ Stan odtwarzania
- ④ Bieżący katalog
- ⑤ Lista plików
- ⑥ Powtórz
- ⑦ Kontrola listy
- ⑧ Stop
- ⑨ Poprzedni plik
- ⑩ Odtwarzaj/Wstrzymaj

- ⑪ Następny plik
- ⑫ Katalog wyższego poziomu
- ⑬ Kolejność losowa

Film

- ① Bieżący katalog
- ② Lista plików
- ③ Katalog wyższego poziomu
- ④ Kontrola listy



Lista filmów

- ⑤ Stop
- ⑥ Poprzedni plik
- ⑦ Odtwarzaj/Wstrzymaj
- ⑧ Następny plik
- ⑨ Lista plików
- ⑩ Powtórz
- ⑪ Pełny ekran wł./wyl.
- ⑫ Stan odtwarzania

Trip (Przebieg)

- ① Wyzerowanie średniej prędkości samochodu
- ② Wyzerowanie czasu jazdy
- ③ Wyzerowanie średniego zużycia paliwa
- ④ Średnia prędkość samochodu
- ⑤ Czas jazdy
- ⑥ Średnie zużycie paliwa
- ⑦ Zasięg przy obecnym poziomie paliwa
- ⑧ Wyświetlenie kompasu
- ⑨ Powrót do menu głównego

ATC

Oprócz tego, że można nacisnąć przycisk ATC w menu głównym, informacje ATC są wyświetlane w dolnej części ekranu za każdym razem, gdy ulegną zmianie dane powiązane z układem klimatyzacji, jak np. temperatura, przepływ powietrza itp. Taki ekran wyskakujący jest wyświetlany przez 5 sekund.

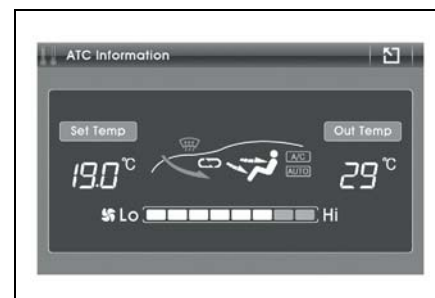
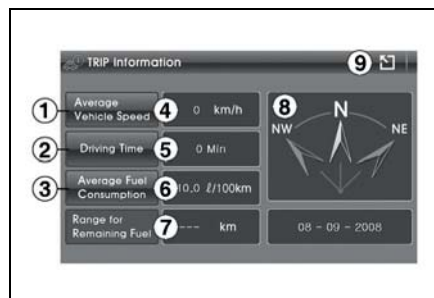

▲▲ OSTRZEŻENIE

Szczegółowe informacje dotyczące wskazań ATC można znaleźć w części poświęconej klimatyzacji.

Ustawienia

- ① Kalibracja ekranu dotykowego
- ② Informacje systemowe
- ③ Instalacja nowszej wersji systemu
- ④ Instalacja nowszej wersji danych nawigacyjnych
- ⑤ Preferencje użytkownika

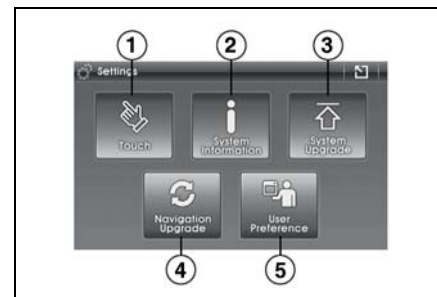

Konfiguracja systemu

Głośność

1. MP3, Film, FM/AM, CD

Głośność można ustawić za pomocą pokrętła regulacji głośności systemu audio lub za pomocą przełącznika na kierownicy.

Naciśnięcie pokrętła regulacji głośności spowoduje wyciszenie systemu. Ponowne naciśnięcie lub obrócenie pokrętła spowoduje przywrócenie dźwięku.

W celu wyłączenia dźwięków nacisnąć i przytrzymać przez 3 sekundy pokrętło regulacji głośności. Informacje ATC są wyświetlane na ekranie, gdy system jest wyłączony.

2. informacje nawigacyjne

Można zmienić poziom głośności wyłącznie dla powiadomień głosowych w trybie nawigacji. Powiadomienia głosowe można również wyłączyć.

Nie można zwiększyć lub zmniejszyć głośności informacji nawigacyjnych względem innych źródeł dźwięku.

Ekran

Naciśnięcie przycisku DIM powoduje przyciemnienie jasności ekranu do poziomu 70%.

Występują 3 poziomy regulacji jasności ekranu.

(Wł. -> 50% -> 70% -> Wł.)

W celu wyłączenia ekranu nacisnąć i przytrzymać przez 3 sekundy przycisk DIM. Gdy ekran jest wyłączony, system pozycjonowania GPS nadal działa. Naciśnięcie dowolnego przycisku powoduje ponowne włączenie ekranu.

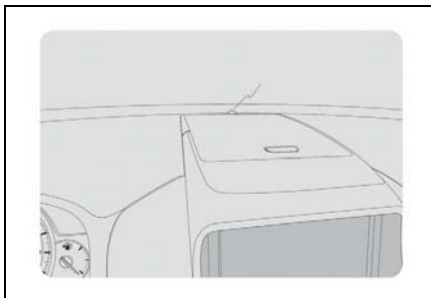

▲ OSTRZEŻENIE

- Jasność ekranu jest regulowana automatycznie na podstawie natężenia oświetlenia zewnętrznego.

Na tablicy rozdzielczej nie należy umieszczać żadnych przedmiotów.

Ustawienia

Dotknięcie : kalibracja ekranu dotykowego

Informacje systemowe : wyświetla informacje dotyczące oprogramowania systemu nawigacyjnego.

Instalacja nowszej wersji systemu

Instalacja nowszej wersji danych nawigacyjnych

Preferencje użytkownika : umożliwia dostosowanie systemu do własnych przyzwyczajeń.

Dotykowa kalibracja ekranu

Jeśli ekran nie reaguje prawidłowo na dotknięcia można go skalibrować.

Dotknąć środka celu wskaźnikiem. Jeśli cel przemieszcza się w inną pozycję, wybrać nowy cel. Powtarzać za każdym razem w celu zakończenia procesu kalibracji.

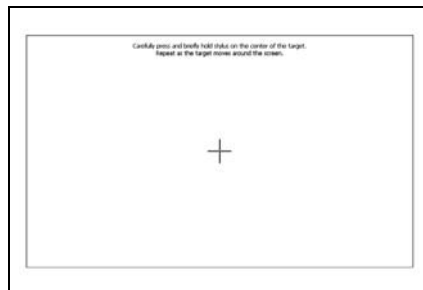

Informacje systemowe

Wyświetlenie bieżącej wersji systemu.

H/W : sprzęt

S/W : oprogramowanie

O/S : system operacyjny

GPS : Oprogramowanie systemu GPS

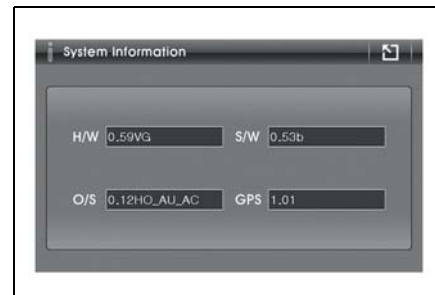

Instalacja nowszej wersji systemu

Włożyć kartę SD z aktualizacją do gniazda kart SD. (karty SD z aktualizacjami można uzyskać w autoryzowanym salonie Chevrolet).

Nacisnąć przycisk MENU i dotknąć przycisk Ustawienia.

Nacisnąć przycisk aktualizacji systemu.

W celu przeprowadzenia aktualizacji systemu nacisnąć przycisk UPGRADE. Jeśli określony system nie wymaga aktualizacji, można usunąć jego zaznaczenie.

▲ OSTRZEŻENIE

- Aby nie dopuścić do usterki systemu, nie wyjmować karty SD/USB, nie wyłączać silnika i nie korzystać z systemu podczas aktualizacji.

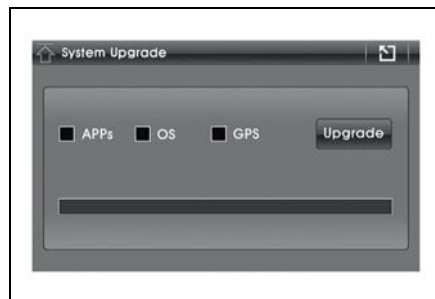
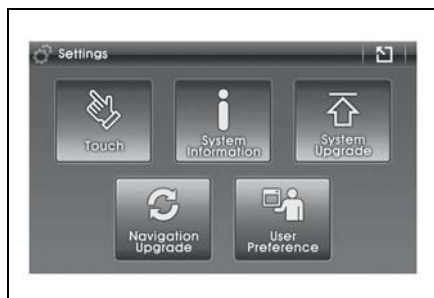

Instalacja nowszej wersji danych nawigacyjnych

Włożyć kartę SD z aktualizacją do gniazda kart SD. (karty SD z aktualizacjami danych nawigacyjnych można uzyskać w autoryzowanym salonie Chevrolet).

Nacisnąć przycisk MENU i dotknąć przycisk Ustawienia.

Nacisnąć przycisk aktualizacji danych nawigacyjnych.

W celu przeprowadzenia aktualizacji danych nawigacyjnych nacisnąć przycisk UPGRADE.

▲ OSTRZEŻENIE

- **W zależności od rozmiaru plików, aktualizacja może potrwać do 25 minut.**

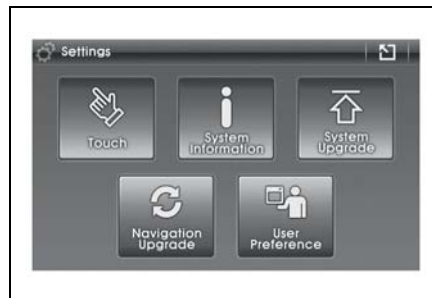

Preferencje użytkownika

W celu ułatwienia obsługi system nawigacyjny można dostosować do własnych potrzeb. Można zmienić jednostki wyświetlanych wartości, język oraz strefę czasową.

Aby potwierdzić wybór, nacisnąć przycisk Zapisz.

Jednostki wyświetlanych wartości

Umożliwia zmianę jednostki miary, jaka jest wykorzystywana przez system.

Dystans : mile lub kilometry

Temperatura : stopnie Celsjusza lub Fahrenheita

Objętość : litry lub galony

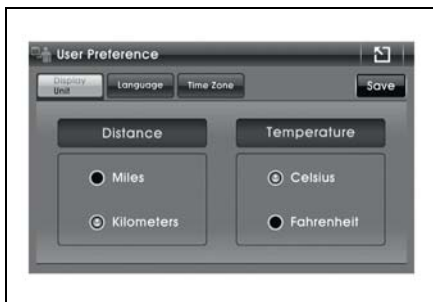

UWAGA

Po wybraniu galonu jako jednostki objętości, jednostka odległości w Informacjach o podróży zostanie automatycznie zamieniona na mile.

Język

Wybrać żądany język. System obsługuje 11 wersji językowych dla komunikatów wyświetlanych w menu głównym. Menu Nawigacja obsługuje 11 wersji językowych dla wyświetlanych komunikatów, jak również do komunikatów głosowych.

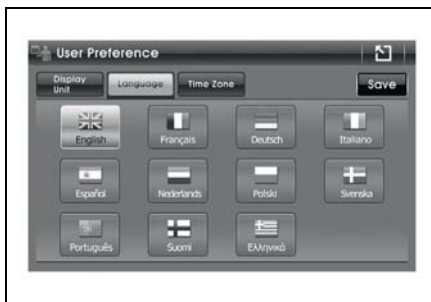

Strefa czasowa

Użyć przycisku [Left] [Right] do wybrania odpowiedniej strefy czasowej.

Zaznaczyć Czas letni, jeśli ma on zastosowanie w danej strefie czasowej. (Czas letni nie jest automatycznie uwzględniany.)



- Lista stref czasowych, jakie można wybrać.

Strefa czasowa	Wyświetlacz
Romański czas standardowy	(GMT+01:00) Bruksela
Czas standardowy GMT	(GMT+00:00) Londyn
Zachodnioeuropejski czas standardowy	(GMT+01:00) Amsterdam
Środkowoeuropejski czas standardowy	(GMT+01:00) Sarajewo
Środkowoeuropejski czas standardowy	(GMT+01:00) Belgrad
Wschodnioeuropejski czas standardowy	(GMT+02:00) Bukareszt

0.2 FUNKCJE SYSTEMU

1. Multimedia

MP3

Odtwarzany standard plików MP3

Typ kompresji	MPEG-1 Audio Layer III
Częstotliwość próbkowania	8, 11.025, 12, 16, 22.05, 24, 32, 44.1, 48 (kHz)
Szybkość transmisji	8~320 (kb/s)
Maks. poziom katalogów	8
Maks. ilość znaków dla nazwy katalogu/pliku	64 bajty
Zestaw znaków dla nazwy katalogu/pliku	Od A do Z, od 0 do 9, _ (podkreślnik)
Maks. liczba katalogów	256
Maks. liczba plików	512
Znacznik ID3	wer. 1.0, wer. 1.1, wer. 2.2, wer. 2.3, wer. 2.4

- Dla zapewnienia stabilnej jakości odtwarzanego dźwięku zaleca się stałą szybkość transmisji na poziomie 96, 128, 192 kb/s przy częstotliwości próbkowania 44,1 kHz.
- Jeśli szybkość transmisji przekracza 192 kb/s, podczas odtwarzania plików MP3 mogą być słyszalne przeskoki dźwięku. Dla plików MP3 należy korzystać z szybkości transmisji 192 kb/s lub niższej.

▲▲ OSTRZEŻENIE

- **Każdy plik innego typu niż MP3 jest również liczony jako plik.**

Sposób korzystania z odtwarzacza MP3

Nacisnąć przycisk MENU i dotknąć przycisk MP3.

Naciskać przycisk MODE na kierownicy, aż zostanie wyświetlony ekran odtwarzacza MP3.

Tryb zmienia się po naciśnięciu przycisku na kierownicy.

AM → FM → CD → AUX → NAVI → Multimedia → powrót do AM

- ① Informacje o pliku : Wyświetla aktualnie odtwarzany plik.
- ② Czas odtwarzania
- ③ Stan odtwarzania
- ④ Bieżący katalog : Wyświetla poziom aktualnie odtwarzanego pliku.
- ⑤ Lista plików
- ⑥ Powtórz : Aktualnie odtwarzany plik będzie powtarzany.
- ⑦ Kontrola listy : Poruszanie się pomiędzy stronami.
- ⑧ Stop
- ⑨ Poprzedni plik : Wybór poprzedniego utworu.
- ⑩ Odtwarzaj/Wstrzymaj
- ⑪ Następny plik : Wybór następnego utworu.
- ⑫ Katalog wyższego poziomu : Wybór katalogu wyższego o jeden poziom.
- ⑬ Kolejność losowa: Odtwarzanie utworów w kolejności losowej.



Film

Obsługiwane formaty plików

Dźwięk	MP3, WMA, OGG, WAV (szybkość transmisji 128~192 kb/s)
Obraz	MPEG1/2/4, DivX3.0/4.0/5.0, XviD, WMV7.0/8.0/9.0
DTS	Nieobsługiwany
Maks. rozdzielczość	800 x 480

▲▲ OSTRZEŻENIE

- Filmy o rozdzielczości przekraczającej 800x480 mogą być wyświetlane nieprawidłowo.
- Podczas odtwarzania filmu inne funkcje systemu będą wykonywane wolniej.
- W przypadku trybu Karty SD/USB z mieszaną zawartością (połączenie plików muzycznych, filmowych i innych danych) rozpoznawane i odtwarzane będą wyłącznie pliki muzyczne i filmowe w zależności od wybranego trybu.
- Ze względów bezpieczeństwa film można odtwarzać tylko podczas postoju samochodu.



Sposób korzystania z odtwarzacza filmów

Nacisnąć przycisk MENU i dotknąć przycisk Film.

- ① Bieżący katalog
- ② Lista plików
- ③ Katalog wyższego poziomu
- ④ Kontrola listy
- ⑤ Stop
- ⑥ Poprzedni plik
- ⑦ Odtwarzaj/Wstrzymaj
- ⑧ Następny plik
- ⑨ Lista plików
- ⑩ Powtórz
- ⑪ Pełny ekran wł./wyl.
- ⑫ Stan odtwarzania



Karta SD / USB

- Urządzenie USB należy podłączyć po uruchomieniu silnika
- Podczas formatowania urządzenia USB, wybrać ustawienie Bajty/Sektor poniżej 64 KB.
- Dla urządzeń USB obsługiwane są formaty FAT 12/16/32. System plików NTFS nie jest obsługiwany.
- Podczas wyjmowania urządzenia USB niekiedy słyszalny jest nietypowy dźwięk (hałas).
- Wyciągnięcie urządzenia USB podczas odtwarzania może być przyczyną usterki.
- Przygotowanie do odtwarzania trwa określoną ilość czasu w zależności od typu urządzenia USB i formatu plików.
- Czasami system nie rozpoznaje rozdzielaczy USB, więc urządzenia USB należy podłączać bezpośrednio.
- Pamięci typu HDD/CF nie są obsługiwane.
- Pliki w formacie DRM (Digital Rights Management) nie będą działały.

▲ OSTRZEŻENIE

Pod żadnym pozorem nie wolno wkładać kart pamięci SD o nietypowych kształtach do gniazda kart SD.

Takie karty mogą się zaklinować lub uszkodzić gniazdo. Moduł będzie w takiej sytuacji podlegał wymianie na koszt własny.

2. FUNKCJE INFORMACYJNE

Trip (Przebieg)

Informacje o podróży to informacje dotyczące jazdy wyświetlane w postaci graficznej.

Nacisnąć przycisk TRIP lub MENU i dotknąć przycisk Podróż.

W celu wyłączenia funkcji, nacisnąć przycisk .



- ① Wyzerowanie średniej prędkości samochodu
- ② Wyzerowanie czasu jazdy
- ③ Wyzerowanie średniego zużycia paliwa
- ④ Średnia prędkość samochodu
- ⑤ Czas jazdy
- ⑥ Średnie zużycie paliwa
- ⑦ Zasięg przy obecnym poziomie paliwa

Pokazuje szacowaną odległość, jaką można przebyć przy obecnym poziomie paliwa w zbiorniku. Odległość ta jest obliczana na podstawie średniego spalania na ostatnich kilku milach, więc będzie ulegać zmianie w zależności od prędkości, natężenia ruchu itp.

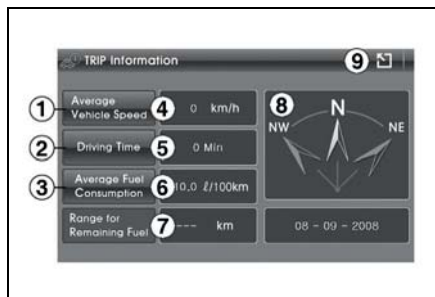

- ⑧ Wyświetlenie kompasu : Kierunki przemieszczania się samochodu
 - ⑨ Powrót do menu głównego
- * wybrać opcje wyzerowania, przed rozpoczęciem podróży lub trasy, jaka ma zostać zapisana.

ATC

Informacje ATC przedstawiają stan klimatyzacji.

Nacisnąć przycisk MENU i dotknąć przycisk ATC.

Informacje ATC można również wyświetlić poprzez naciśnięcie i przytrzymanie przez 3 sekundy pokrętki regulacji głośności.

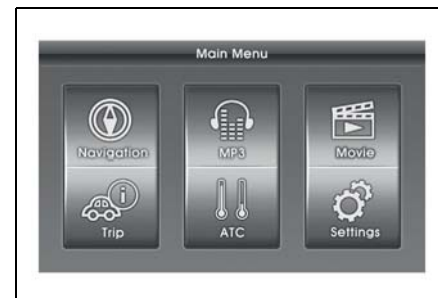

- ① Ustawiona temperatura
- ② Temperatura zewnętrzna
- ③ Kierunek wiatru
- ④ Stan klimatyzacji (wł./wył.)
- ⑤ Stan funkcji AUTO (wł./wył.)
- ⑥ Siła wiatru

Kamera wsteczna

W trakcie próby zaparkowania samochodu na ekranie zostaną wyświetlone pomocnicze wskazówki.

(wyświetlanie wskazówek rozpoczyna się w momencie załączenia biegu wstecznego).

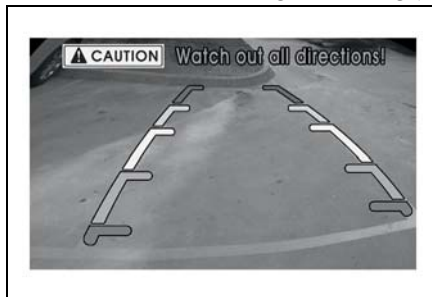

Color	Distance
	0 ~ 30cm
	30cm ~ 1m
	1m ~ 2m
	2m ~ 3m
	3m ~ 5m

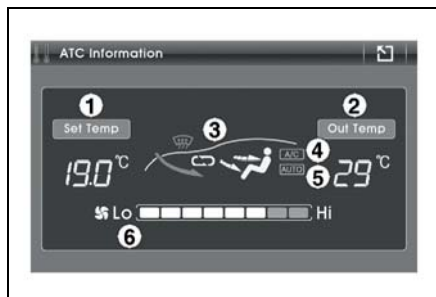

▲ OSTRZEŻENIE

- Nie wszystkie wersje samochodów obsługują tę funkcję.
- Całkowite poleganie na kamerze odtwarzania w czasie rzeczywistym jest niebezpieczne w razie wystąpienia nieprzewidzianych sytuacji. W trakcie parkowania należy zwracać uwagę na każdą stronę.
- Wskazówki są dostosowane do szerokości samochodu. Mogą być jednak niedopasowane do linii parkingowej.
- Należy obniżyć głośność urządzenia audio (odtwarzacz MP3, system nawigacji), aby alarm parkingowy był wyraźnie słyszalny.
- Wyjęcie karty SD/urządzenia USB w trybie kamery odtwarzania w czasie rzeczywistym może spowodować uszkodzenie urządzenia.

1. WITAMY W SYSTEMIE

A-NAVI

Dziękujemy za wybór zaawansowanego systemu nawigacji („systemu A-Navi”) w charakterze nawigacji samochodowej w Europie. Niniejszy podręcznik zawiera szczegółowy opis oprogramowania do nawigacji. Zaleca się zapoznanie z podręcznikiem, ponieważ pozwala on szybko poznać system i ułatwi zapoznanie się z ekranami i czynnościami systemu A-Navi.

1.1 ŚRODKI OSTROŻNOŚCI

- ♦ Dla własnego bezpieczeństwa zaleca się przeprowadzanie czynności w systemie A-Navi przed rozpoczęciem podróży. Nie należy wykonywać czynności w systemie A-Navi podczas prowadzenia samochodu, ponieważ może to doprowadzić do wypadku lub uszkodzeń. W razie konieczności należy poprosić o pomoc pasażera.
- ♦ Należy zawsze przestrzegać lokalnych przepisów ruchu drogowego i zwracać uwagę na warunki panujące na drodze. Mają one znaczenie nadrzędne wobec instrukcji podawanych przez system A-Navi.
- ♦ Chociaż podczas projektowania systemu A-Navi wzięto pod uwagę wszelkie

zasady bezpieczeństwa, korzystanie z systemu nawigacyjnego nie zwalnia kierowcy od odpowiedzialności za prawidłowe i bezpieczne uczestnictwo w ruchu drogowym.

1.2 WPROWADZENIE DO SYSTEMU A-NAVI

- ✓ **Szybka i łatwa nauka** --- poznanie działania systemu trwa zaledwie 3 minuty.
- ✓ **Inteligentne zarządzanie mapami** --- system A-Navi nie wymaga zmiany mapy w momencie przekroczenia danego segmentu lub granicy kraju. Ekran mapy można przesunąć w dowolnym kierunku i sprawdzić informacje o punktach POI na mapie.
- ✓ **Szybkie pozycjonowanie wizualne** --- można bardzo szybko określić aktualną pozycję i zdobyć informacje na temat kolejnego skrzyżowania.
- ✓ **Płynne przesuwanie mapy** --- podczas prowadzenia samochodu mapa będzie przesuwana na ekranie w górę i w dół, aby lepiej przedstawić aktualną lokalizację (lub pozycję).
- ✓ **Przybliżanie i oddalanie** --- skala mapy jest regulowana w zależności od prędkości. Umożliwia to wyświetlenie mapy w odpowiedni sposób.

- ✓ **Zmiana trybu dziennego i nocnego** --- podświetlenie mapy i kolory wskaźnika aktualnej pozycji mogą być zmienione ręcznie. Umożliwia to lepszą wizualizację mapy w nocy.
- ✓ **Dwa punkty nawigacyjne** --- dopuszczenie maksymalnie dwóch punktów nawigacyjnych i nawigacja do celu z ich uwzględnieniem.
- ✓ **23 kategorie punktów POI** --- system A-Navi umożliwia wyszukiwanie restauracji, lotnisk, stacji benzynowych itp. w bardzo wygodny i łatwy sposób.
- ✓ **Sensowne planowanie trasy** --- podczas planowania trasy uwzględniane są wszystkie przepisy ruchu drogowego, jak np. drogi jednokierunkowe, zakazy skrętu itp.; można również zmieniać opcje związane z trasą w zależności od własnych preferencji i lokalnych warunków drogowych.
- ✓ **Informacje na temat skrzyżowań** --- dostarczane są szczegółowe informacje na temat wszystkich punktów skrzyżowania wzdłuż proponowanej trasy. Można wyświetlić wszystkie miejsca skrzyżowania wzdłuż całej trasy.

- ✓ **Schematyczna mapa skrzyżowań** --- przejrzyste ilustracje schematyczne każdego skrzyżowania umożliwiają uprzednie zapoznanie się z warunkami i pozwalają pozostać na właściwej drodze.
- ✓ **Informacje na temat satelitów GPS** --- można wyświetlić stan i ilość sygnałów otrzymany z satelitów GPS.
- ✓ **Dziennik trasy** --- system A-Navi zapisuje informacje o podróży w dzienniku. Informacje te mogą zostać ponownie odtworzone i wykorzystane w kolejnych podróżach.
- ✓ **Lokalizacja z wieloma punktami POI** --- wyświetlanie dwóch lub więcej punktów POI w tej samej lokalizacji lub w jej pobliżu.
- ✓ **Nawigacja w tunelach i parkingach podziemnych** --- wewnętrzny, żyroskopowy system nawigacji pomoże nie zgubić się w przypadku utraty sygnału GPS.
- ✓ **Nawigacja poza głównymi drogami** --- podczas podróżowania poza głównymi drogami system automatycznie zapisze na mapie aktualną pozycję i przebytą trasę.
- ✓ **Ruch prawo- lub lewostronny** --- można zmienić układ mapy i kolumny z informacjami o nawigacji na lewo- lub prawostronny, aby uwzględnić lokalne przepisy i przyzwyczajenia kierowcy.
- ✓ **Włączanie i wyłączanie wyświetlania prędkości samochodu** --- wyświetlanie lub ukrywanie aktualnej prędkości samochodu.
- ✓ **Znak drogowy** --- wyświetlanie odległości od aktualnej pozycji do najbliższego zjazdu.
- ✓ **Obsługa wielojęzykowa** --- wsparcie dla ponad 11 głosów i wersji językowych.
- ✓ **Alarm bezpieczeństwa i przekroczenia prędkości** --- alarm przekroczenia prędkości w oparciu o ograniczenia prędkości na różnych drogach. System powiadomi głosowo, gdy będziesz zbliżać się do fotoradaru. Dodatkowo można określić tolerancję prędkości w zakresie od 0 do 20%.

2. PIERWSZE CZYNNOŚCI

System A-Navi to właściwy wybór w zakresie nawigacji samochodowej. Można korzystać z niego w łatwy sposób, dotykając ekranu lub rysując na mapie palcami.

2.1 SKRÓT INFORMACJI

Niniejszy rozdział stanowi krótkie wprowadzenie do korzystania z systemu A-Navi. Zanim przedstawione zostaną szczegółowe funkcje tej aplikacji, należy się upewnić, że:

- System A-Navi wyszukuje informacje o pozycji korzystając z przynajmniej trzech satelitów. Pozycja jest ustalana w momencie uruchomienia aplikacji.

W przypadku korzystania z odbiornika GPS po raz pierwszy, ustalenie informacji o satelitach i pobranie aktualnej pozycji może zająć od 2 do 3 minut (start „na zimno”). Informacja o pozycji zostaje zapisana w pamięci. Podczas następnego użycia odbiornika GPS zlokalizowanie pozycji będzie trwało od 1 do 3 minut (start „na ciepło”). Gdy pozycja zostanie zapisana przez odbiornik GPS system od razu rozpocznie nawigację, bez konieczności wykonywania innych czynności po uruchomieniu aplikacji.

2.2 PIERWSZE CZYNNOŚCI

○ Po uruchomieniu systemu A-Navi po raz pierwszy, system wyświetli ekran powitania w samochodzie Chevrolet.

Przejdźcie z ekranu powitania do ekranu „Uwaga” zajmuje około 15 sekund.

○ Prosimy uważnie przeczytać wyświetlone ostrzeżenie systemu A-Navi i kliknąć,

Agree aby przejść do ekranu „Mapa swobodnej nawigacji”.

○ Ikony mapy swobodnej nawigacji i szczegółowe informacje, zobacz rozdział 2.3

Korzystając z mapy swobodnej nawigacji system może pracować bez żadnej czynności ze strony użytkownika, śledząc na bieżąco trasę.

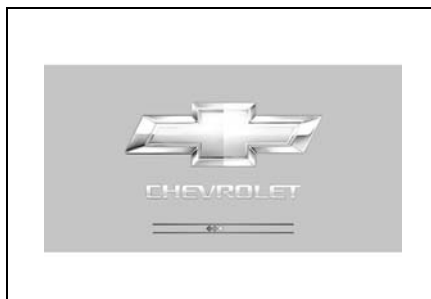

Zdjęcie 2.1 Ekran powitania



Zdjęcie 2.2 Uwagi systemu

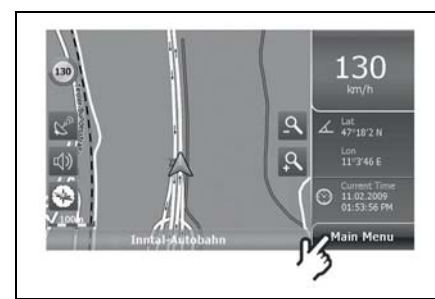

Zdjęcie 2.3 Mapa swobodnej nawigacji

○ Aby uzyskać dostęp do innych funkcji, dotknąć Menu główne na mapie swobodnej nawigacji, a następnie przejść do Menu swobodnej nawigacji.



Zdjęcie 2.4 Menu swobodnej nawigacji

W Menu swobodnej nawigacji można uzyskać dostęp do kluczowych funkcji systemu A-Navi:

- ◆ Dotknąć opcję „Idź do”, aby ustalić lokalizację docelowe (szczegółowe informacje, zobacz rozdział 3).
- ◆ Dotknąć „Opcje mapy”, aby zmienić parametry mapy (szczegółowe informacje, zobacz rozdział 5.1).
- ◆ Dotknąć „Ustawienia”, aby zmienić ustawienia wszystkich parametrów (szczegółowe informacje, zobacz rozdział 6).
- ◆ Dotknąć przycisku „”, aby powrócić do mapy nawigacji.

Podczas korzystania z systemu A-Navi po raz pierwszy warto zmienić język systemu. Szczegółowe informacje, zobacz rozdział 6.8.

2.3 TRASY I MAPY SWOBODNEJ NAWIGACJI

Ekran trasy/mapy swobodnej nawigacji jest najczęściej używanym ekranem systemu A-Navi. Ekran mapy swobodnej nawigacji jest wyświetlany po uruchomieniu systemu A-Navi „na zimno”, zaś mapa nawigacji trasy wyświetla się w przypadku kontynuowania poprzedniej podróży i po ponownym uruchomieniu systemu. Różnice między nawigacją trasy a nawigacją swobodną przedstawiono w rozdziale 4.3.

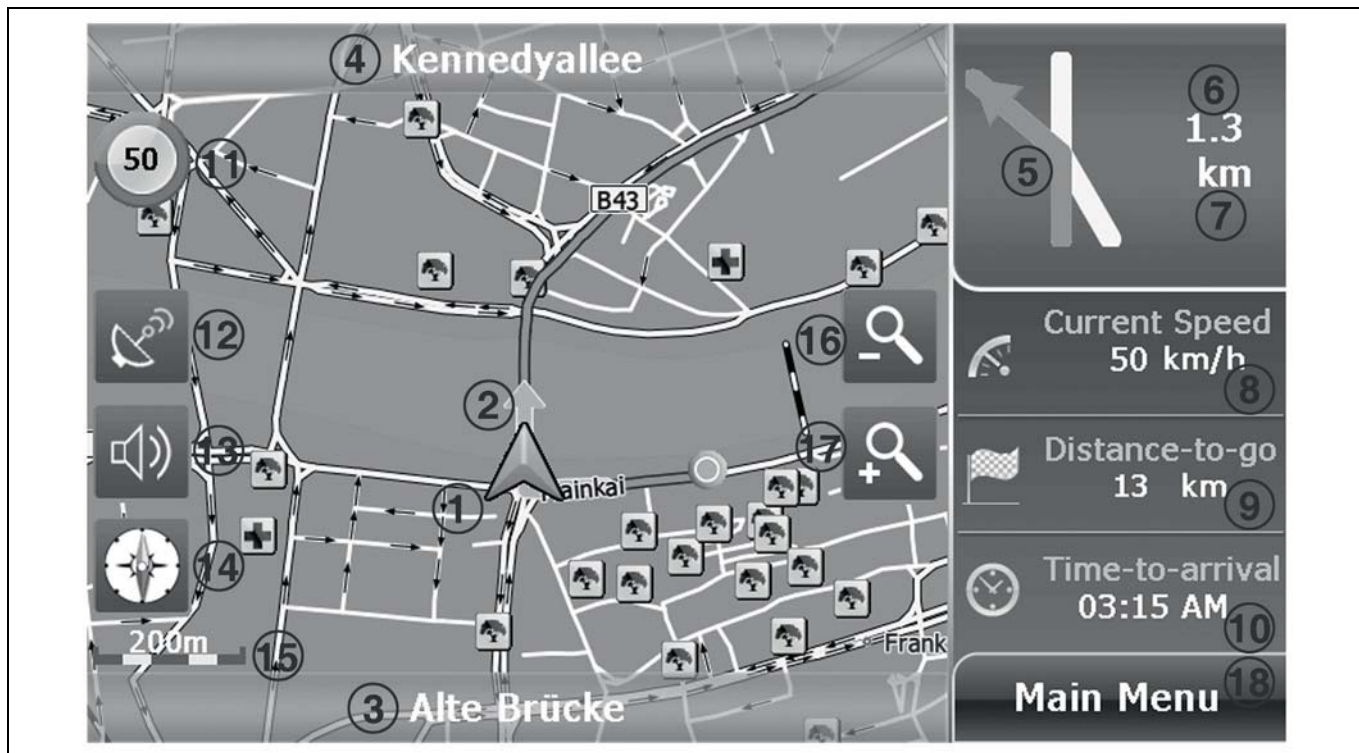

Zdjęcie 2.5 Mapa trasy nawigacji

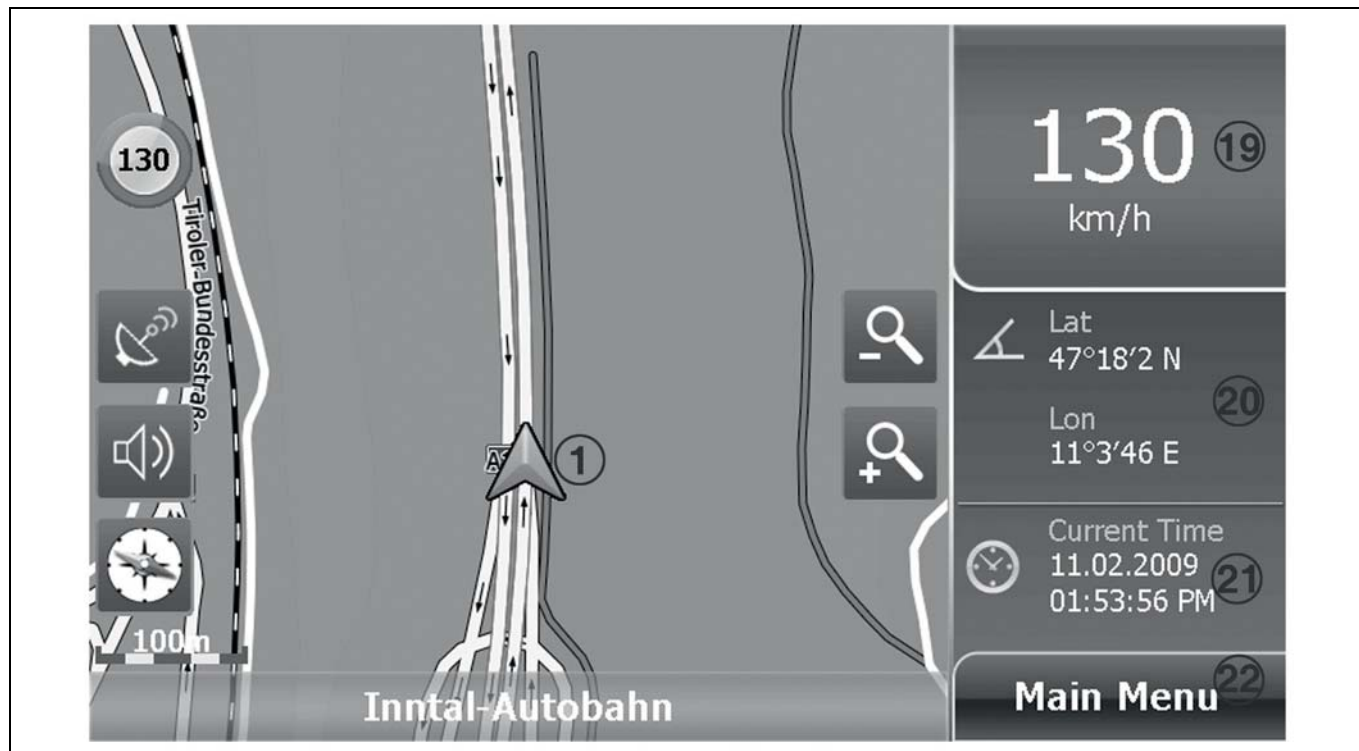

Zdjęcie 2.6 Mapa swobodnej nawigacji

1. **Ikona samochodu** --- wskazuje aktualną pozycję i kierunek jazdy.
2. **Znak skrętu** --- srebrna strzałka informuje, w którym kierunku należy skręcić na najbliższym miejscu skrętu.
3. **Aktualna droga** --- pole jest puste, jeśli nie nazwano drogi.
4. **Następna droga** --- nazwa następnej drogi.
5. **Schemat zakrętu** --- wyświetla rozkład dróg na następnym zakręcie. Po dotknięciu tej ikony system przedstawi informacje na temat następnego zakrętu, np. „Okolo 900 metrów, skręć w lewo”.
6. **Odległość do następnego skrętu** --- wyświetla wirtualną odległość do następnego miejsca skrętu.
7. **Pasek postępu odległości**
8. **Aktualna prędkość** --- wyświetla aktualną prędkość.
9. **Odległość do przebycia** --- pozostała odległość pomiędzy miejscem startu a celem podróży lub kolejnym punktem nawigacyjnym.
10. **Czas przybycia** --- szacunkowy czas przybycia do celu podróży.
11. **Alarm prędkości** --- informuje o najbliższym fotoradarze i obowiązującym ograniczeniu prędkości.
12. **Stan GPS** --- dotknąć, aby wyświetlić stan GPS. Kolor szary oznacza słaby sygnał GPS lub brak ustalonej lokalizacji, zaś zielony oznacza, że lokalizacja jest ustalona.
13. **Głośność** --- dotknąć, aby wyregulować głośność powiadomień głosowych.
14. **Kompas** --- wskazuje na mapie kierunek północny.
15. **Pasek skali** --- informuje o skali mapy.
16. **Przycisk powiększenia** --- dotknąć, aby przybliżyć mapę.
17. **Przycisk oddalenia** --- dotknąć, aby oddalić mapę.
18. **Menu główne** --- dotknąć, aby przejść do menu nawigacji trasy (szczegółowe informacje, zobacz rozdział 5).
19. **Prędkość jazdy** --- aktualna prędkość samochodu.
20. **Długość/szerokość geograficzna** --- informuje o aktualnej długości i szerokości geograficznej środkowego punktu mapy.
21. **Aktualna godzina**
22. **Menu główne** --- dotknąć, aby przejść do menu swobodnej nawigacji (szczegółowe informacje, zobacz rozdział 5).

2.4 KLAWIATURY

System A-Navi oferuje alfabetyczną klawiaturę, uwzględniającą alfabet łaciński, przyciski numeryczne, znaki przestankowe oraz, co ważne, znaki i symbole specjalne w 30 językach.

Klawiatura typu ABC zawiera tylko litery.

123 : dotknąć, aby wyświetlić przyciski numeryczne i znaki przestankowe.

GER : dotknąć, aby wyświetlić specjalne znaki niemieckie.



: dotknąć, aby przełączyć na symbole specjalne w niektórych krajach.



: dotknąć, aby powrócić do klawiatury ABC.



: przycisk spacji.



: dotknąć, aby usunąć ostatnią wpisaną literę.



Zdjęcie 2.7 Klawiatura alfabetyczna



Zdjęcie 2.8 Klawiatura numeryczna

 : dotknąć, aby powrócić do poprzedniego ekranu.

On Map : dotknąć, aby wyświetlić lokalizację podświetlonego zapisu na mapie.

OK : potwierdzanie znaków wpisanych z klawiatury lub wyboru.

3. WYBÓR CELU PODRÓŻY – IDŹ DO?

W celu nawigowania z systemem A-Navi lub wytyczenia trasy należy najpierw wprowadzić cel podróży i obliczyć trasę.

Na „Mapie swobodnej nawigacji” (zdjęcie 3.1) dotknąć „Menu główne” i wejdź do „Menu swobodnej nawigacji” (zdjęcie 3.2), a następnie dotknąć „Idź do” i wejdź do „Menu wyszukiwania” (zdjęcie 3.3).



Zdjęcie 2.9 Klawiatura z symbolami

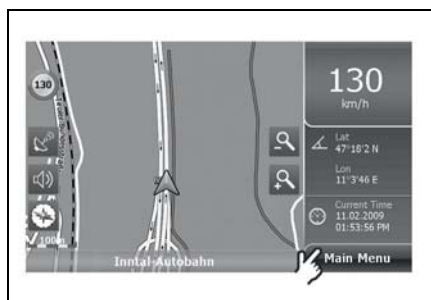

Zdjęcie 3.1 Mapa swobodnej nawigacji



Zdjęcie 3.2 Menu swobodnej nawigacji

Menu wyszukiwania systemu A-Navi udostępnia sześć różnych sposobów określania adresu, miasta, punktu POI (Point of Interest - punkt zainteresowania) i innych lokalizacji, które można wybrać jako punkt początkowy lub cel podróży. Niniejszy rozdział przedstawi szczegółowo te działania, krok po kroku.

3.1 WYSZUKIWANIE CELU PODRÓŻY WEDŁUG ADRESU



Na przykład: Nr 25, Senkenberganlage, Frankfurt, Niemcy

1. Dotknąć „Wyszukiwanie adresu” na ekranie „Menu wyszukiwania”;

☉ Na ekranie „Menu wyszukiwania” (zdjęcie 3.4) dotknąć opcji „Kraj” i przejść do ekranu „Wybór kraju” (zdjęcie 3.5).

2. Wybrać jeden z krajów europejskich;

☉ Na ekranie „Wyszukiwanie kraju” krajem domyślnym są niedawno wyszukiwane „Niemcy”. Można dotknąć

przycisk  lub  przejrzeć listę europejskich krajów, a następnie wybrać jedną z 41 pozycji.



Zdjęcie 3.3 Menu wyszukiwania



Zdjęcie 3.4 Wyszukiwanie adresu



Zdjęcie 3.5 Wybór kraju

3. Aby określić cel podróży, wpisać najpierw nazwę miasta i wybrać żadaną pozycję;

○ Można wpisać pełną nazwę miasta lub kilka pierwszych liter, a system automatycznie wyświetli listę miast, których nazwa pasuje do wprowadzonych liter.

○ Dotknąć wybrane miasto i dotknąć „OK”, aby potwierdzić wybór miasta. System powróci do ekranu „Wyszukiwanie adresu” (zdjęcie 3.7)

4. Następnie, należy wprowadzić nazwę ulicy i wybrać żadaną pozycję;

○ Na ekranie „Wyszukiwanie adresu” dotknąć pole Ulica, aby przejść do ekranu „Wyszukiwanie ulicy”.

○ Na ekranie „Wyszukiwanie ulicy” wpisać nazwę ulicy lub wprowadzić jej pierwsze litery.

○ Po wybraniu drogi dotknąć „OK”, aby powrócić do ekranu „Wyszukiwanie adresu”.



Zdjęcie 3.6 Wyszukiwanie miasta



Zdjęcie 3.7 Wyszukiwanie adresu



Zdjęcie 3.8 Wyszukiwanie ulicy

5. Wpisać numer lokalu;

○ Po określeniu ulicy dotknąć pole „Kliknij tutaj, aby wyszukać numer lokalu” - wyświetlony zostanie ekran Nr lokalu.

○ Wpisać numer lokalu za pomocą klawiatury i dotknąć „OK”, aby powrócić do ekranu „*Wyszukiwanie adresu*”.

Jeśli wprowadzony numer lokalu nie istnieje, system użyje pierwszego wyniku jako pozycję domyślną.

6. Dotknąć opcję „Na mapie”, aby sprawdzić lokalizację wpisanego adresu lub dotknąć od razu „OK” i przejść do ekranu „*Plan trasy*”.

○ Teraz można dotknąć opcję „Na mapie”, aby sprawdzić lokalizację wprowadzonego adresu.

○ Następnie dotknąć „OK”, a system przejdzie do ekranu „*Plan trasy*” i rozpocznie nawigację.



Zdjęcie 3.9 Wprowadź numer lokalu



Zdjęcie 3.10 Wyszukiwanie adresu

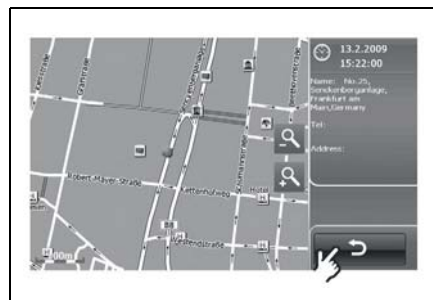

Zdj. 3.11 Sprawdzanie lokalizacji na mapie

○ Na ekranie Plan trasy można dotknąć „Idź”, aby rozpocząć nawigację, lub wybrać opcję „Symulacja” i wykonać symulację nawigacji.

Szczegółowe informacje na temat ekranu „Plan trasy”, zobacz rozdział 4.

Alternatywną metodą jest lokalizacja poprzez wskazanie skrzyżowania.

Opcje: po określeniu ulicy wybrać bezpośrednio skrzyżowanie.

○ Na ekranie „Wyszukiwanie adresu” dotknąć pole Skrzyżowanie, aby przejść do ekranu „Skrzyżowanie”. Wyświetlona zostanie lista skrzyżowań wzdłuż ulicy „Senkenberganlage”. Wybrać żądane skrzyżowanie i dotknąć opcję „Na mapie”, aby wyświetlić wirtualną lokalizację ulicy.

○ Można również wyszukiwać skrzyżowania, wpisując nazwę lub pierwsze litery, a system automatycznie wyświetli wszystkie ulice, które pasują do kryteriów wyszukiwania. Podświetlić nazwę żądanej drogi i dotknąć przycisku „OK” aby powrócić do ekranu „Wyszukiwanie adresu” (zdjęcie 3.14).



Zdjęcie 3.12 Plan trasy



Zdjęcie 3.13 Wyszukiwanie skrzyżowań



Zdjęcie 3.14 Wyszukiwanie adresu

3.2 WYSZUKIWANIE CELU PODRÓŻY WEDŁUG PUNKTÓW POI

Punkt POI (Point of Interest - punkt zainteresowania) reprezentuje przydatną i ciekawą lokalizację. Punkty POI są oznaczone na mapie za pomocą specjalnych ikon.

System A-Navi zawiera 23 kategorie punktów POI, np. miejsca noclegowe, stacje benzynowe, restauracje, punkty widokowe itp. Punkty POI z tej samej kategorii oznaczone są takimi samymi ikonami. Jeśli zapiszesz swój własny punkt POI, ulubioną lokalizację lub adres, możesz oznaczyć go własną ikoną.

System A-Navi oferuje trzy sposoby wyszukiwania punktów POI: wyszukiwanie POI w pobliżu aktualnej pozycji, wyszukiwanie POI w mieście i wyszukiwanie POI według numeru telefonu.



3.2.1 Wyszukiwanie punktów POI w mieście

Przykładowo: *Terminal 1, Frankfurt*

1. Dotknąć opcję „**POI w mieście**” na ekranie „**Menu POI**”;

⊙ System wyświetli ekran „Wyszukiwanie kraju” (zdjęcie 3.17);

⊙ Na ekranie „*Wyszukiwanie kraju*” krajem domyślnym są niedawno wyszukiwane „Niemcy”. Można dotknąć

przycisk  lub  i przejrzeć listę europejskich krajów, a następnie wybrać jedną z 41 pozycji.



Zdjęcie 3.15 Menu wyszukiwania



Zdjęcie 3.16 Menu POI



Zdjęcie 3.17 Wybór kraju

2. Następnie, wprowadź miasto i wybrać pozycję spośród wyników;

⦿ Możesz wpisać za pomocą klawiatury całą nazwę miasta lub kilka pierwszych liter - system automatycznie wyświetli listę wszystkich pasujących wyników.

⦿ Dotknąć „OK” i przejść do ekranu „Wybór kategorii POI”.

W celu zmiany miasta, dotknąć przycisku

 aby powrócić do ekranu „Wyszukiwanie miasta”.

3. Wybrać kategorię POI;

⦿ Po wybraniu kategorii POI dotknąć przycisku „Dalej” i przejść do ekranu „Wyszukiwanie POI”.

4. Wybrać punkt POI spośród wyników lub wprowadź nazwę żadanego POI;

⦿ Na ekranie „Wyszukiwanie POI” system automatycznie wyświetli listę punktów POI w pobliżu domyślnej pozycji miasta. Można wybrać żadaną pozycję lub wpisać jej nazwę za pomocą klawiatury.

⦿ Gdy określony został punkt POI, dotknięcie opcji „Na mapie” pozwala sprawdzić jego lokalizację.



Zdjęcie 3.18 Wybór miasta

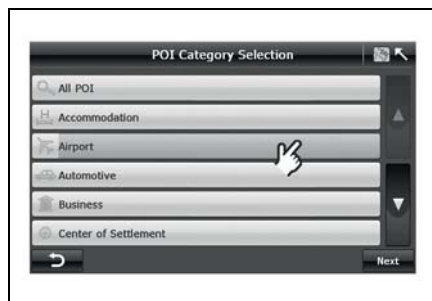

Zdjęcie 3.19 Wybór kategorii POI



Zdjęcie 3.20 Wyszukiwanie POI w mieście

5. Sprawdź lokalizację punktu POI;

● Dotknąć przycisku , aby powrócić do ekranu „POI w mieście”.

6. Dotknąć przycisku „OK”, aby potwierdzić wybór punktu POI i powrócić do ekranu „Plan trasy”.

● Po zakończeniu wyszukiwania POI dotknąć przycisku „OK”, a system automatycznie wyświetli ekran „Plan trasy” (zdjęcie 3.22) i wyświetli punkt POI na liście celów podróży.

3.2.2 Wyszukiwanie POI w pobliżu aktualnej pozycji

Opcja „POI w pobliżu aktualnej pozycji” pozwala wyświetlić maksymalnie 100 punktów POI rozmieszczonych wokół aktualnej pozycji. Należy pamiętać, że: po ustaleniu pozycji GPS przez „aktualną pozycję” rozumie się miejsce, w którym znajduje się samochód. Gdy pozycja nie zostanie ustalona przez GPS, „aktualna pozycja” oznacza ostatnią lokalizację ustaloną przez GPS.

1. Wybrać POI w pobliżu aktualnej pozycji;

● Z menu POI wybrać opcję „POI w pobliżu aktualnej pozycji”, aby przejść do ekranu „Wybór kategorii POI”.

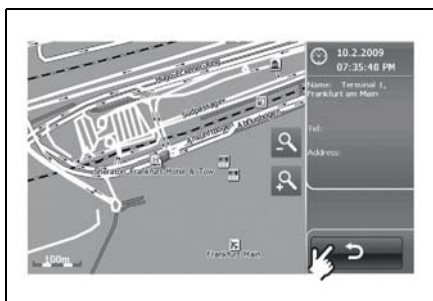

Zdjęcie 3.21 POI w mieście na mapie

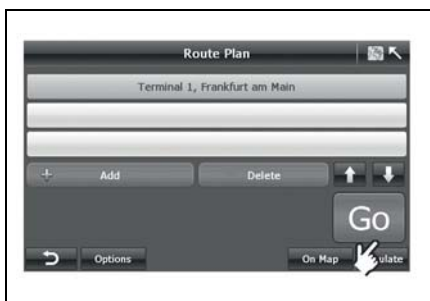

Zdjęcie 3.22 Ekran planu trasy



Zdjęcie 3.23 Ekran menu POI

2. Wybrać jedną kategorię POI.

Można dotknąć przycisku ▼ lub ▲ w celu wyświetlenia większej ilości kategorii. Po potwierdzeniu wyboru dotknąć przycisku „Dalej”, aby przejść do „Listy najbliższych POI”. Jeśli nie wiesz, którą kategorię wybrać, można wskazać opcję „Wszystkie POI” - system wyświetli znajdujące się w pobliżu punkty POI ze wszystkich kategorii.

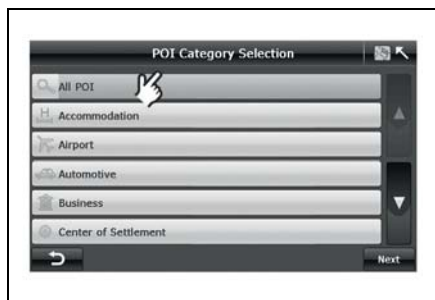

Zdjęcie 3.24 Wybór kategorii POI

3. Wybrać punkt POI spośród wyników i dotknąć przycisku „OK”, aby przejść do ekranu „Plan trasy”.

Na ekranie „Lista najbliższych POI” można:

- wybrać punkt POI (zobacz punkt 3.25);
- wprowadzić nazwę POI lub jej pierwsze litery za pomocą klawiatury (zobacz punkt 3.26);
- sprawdzić lokalizację POI na mapie (zobacz punkt 3.27).



Zdjęcie 3.25 Lista najbliższych POI



Zdjęcie 3.26 Wprowadzanie nazwy POI

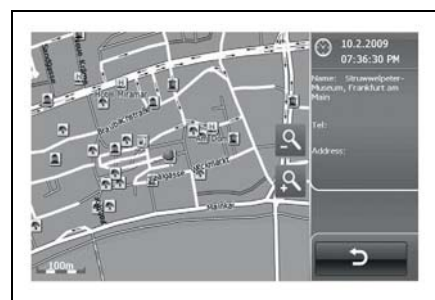

Zdjęcie 3.27 Najbliższe POI na mapie



3.2.3 Wyszukiwanie POI wg numeru telefonu

1. Na ekranie „Menu POI” dotknąć opcję „Wyszukiwanie POI wg numeru telefonu”.

⊙ System wyświetli ekran „Wyszukiwanie miasta” (zdjęcie w punkcie 3.29).

2. Wybrać kraj;

⊙ Na ekranie „Wyszukiwanie kraju” krajem domyślnym są niedawno wyszukiwane „Niemcy”. Można dotknąć

przycisk  lub  i przejrzeć listę europejskich krajów, a następnie wybrać jedną z 41 pozycji.

3. Wprowadź nazwę miasta i wybrać żadaną pozycję;

⊙ Możesz wpisać nazwę miasta lub kilka pierwszych liter - system automatycznie wyświetli listę wszystkich pasujących wyników.

⊙ Wybrać żądane miasto i dotknąć przycisku „OK”, aby przejść do ekranu „Wyszukiwanie numeru telefonu”.



Zdjęcie 3.28 Ekran menu POI



Zdjęcie 3.29 Ekran wyszukiwania kraju



Zdjęcie 3.30 Ekran wyszukiwania miasta

4. Wprowadź numer telefonu i wybrać punkt POI spośród wyników.

⊙ System automatycznie wyświetla kod pocztowy i punkty POI w pobliżu domyślnego centrum miasta.

⊙ Wprowadź numer telefonu za pomocą klawiatury i dotknąć przycisku „OK”, aby przejść do ekranu „Plan trasy”.

3.3 WYBÓR CELU PODRÓŻY Z NIEDAWNO ODWIEDZANYCH CELÓW

System A-Navi zapisuje do 50 niedawnych celów podróży, do których można potem uzyskać szybki dostęp.

1. Dotknąć opcji „Niedawny cel podróży” na ekranie „Menu wyszukiwania”.

⊙ Na ekranie „Menu wyszukiwania” (zdjęcie 3.32) dotknąć opcji „Niedawny cel podróży” i przejść do ekranu „Niedawny cel podróży” (zdjęcie 3.33).

2. Wybrać żądany cel podróży.

⊙ Wybrać niedawny cel podróży, który chcesz ustawić jako aktualny cel i dotknąć przycisku „OK”.

Opcje: Dotknąć opcję „Na mapie”, aby sprawdzić lokalizację celu

3. Dotknąć „OK” i przejść do ekranu „Plan trasy”.

Po zakończeniu operacji system automatycznie powróci do ekranu „Plan trasy” i wyświetlony zostanie wybrany cel z listy celów podróży.



Zdj. 3.31 Wprowadzanie nr. tel. punktu POI



Zdjęcie 3.32 Ekran Menu wyszukiwania





Zdj. 3.33 Lista niedawnych celów podróży

 : Powrót do poprzedniego ekranu.

 : Usunięcie celu podróży.

 : Dotknąć, aby wyświetlić wybrany cel podróży na mapie.

 : Potwierdzenie wybranego celu podróży.

 : Dotknąć, aby przejść do poprzedniego ekranu. Wyszarzony przycisk oznacza, że funkcja jest wyłączona.

 : Dotknąć, aby przejść do kolejnego ekranu.

3.4 WYBÓR PUNKTU NA MAPIE JAKO CELU PODRÓŻY

System A-Navi obsługuje określanie celu podróży poprzez przesuwanie mapy do żądanej lokalizacji.

1. Dotknąć opcję „Mapa” na ekranie „Menu wyszukiwania”;

⊙ System wyświetli ekran „Wyszukiwanie na mapie” (zdjęcie 3.35).



Zdjęcie 3.34 Ekran Menu wyszukiwania

2. Przesuń mapę i dotknąć na niej żądany punkt;

⊙ Na ekranie „Wyszukiwanie na mapie” (zdjęcie 3.35) można odnaleźć żądane lokalizacje, zbliżając i oddalając lub przesuwając mapę;

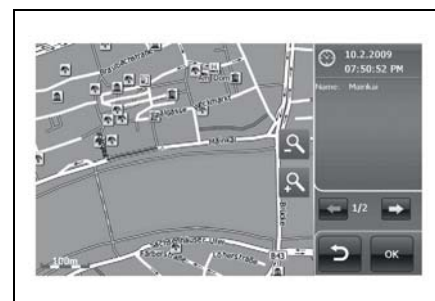

Zdj. 3.35 Wyszukiwanie celu podróży na mapie

○ W międzyczasie można dotknąć punkt POI lub ulicę, aby wyświetlić związane z nią informacje (zdjęcie 3.36).

○ Można dotknąć przycisk , aby sprawdzić inne informacje o punkcie POI, jeśli w danym miejscu zlokalizowany jest więcej niż jeden punkt.

3. Dotknąć „OK” i przejść do ekranu „Plan trasy”.

○ Po odszukaniu pozycji dotknąć opcję „OK”, aby dodać ją jako cel podróży.

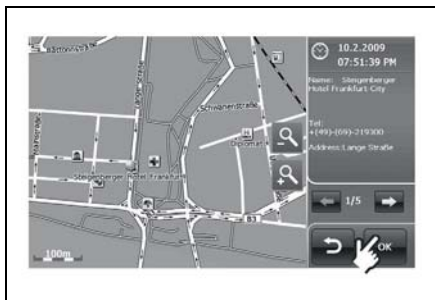

Zdjęcie 3.36 Sprawdzanie informacji o punkcie POI na mapie

3.5 WYSZUKIWANIE CELU PODRÓŻY WEDŁUG KOORDYNATÓW

Jeśli znasz koordynaty geograficzne celu podróży, możesz je wpisać, aby nawigować do żądanej lokalizacji.

1. Dotknąć opcję „Współrzędne” na ekranie „Menu wyszukiwania”;

○ Na ekranie „Menu wyszukiwania” (zdjęcie 3.37) dotknąć opcji „Współrzędne” i przejść do ekranu „Wprowadzanie współrzędnych” (zdjęcie 3.38).



Zdjęcie 3.37 Ekran Menu wyszukiwania

2. Dotknąć opcję „Format”, aby zmienić rodzaj współrzędnych;

System A-Navi obsługuje dwa rodzaje formatu współrzędnych: format stopniowy (zdjęcie 3.38) i format cyfrowy (zdjęcie 3.39). Można dotknąć przycisk „Format”, aby przełączyć między tymi dwoma formatami.

3. Wprowadź współrzędne i dotknąć „OK”.

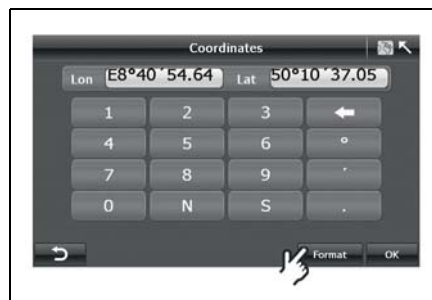

Zdjęcie 3.38 Format stopniowy

Korzystając z formatu stopniowego dotknąć pole „Dł.” (długość geograficzna) (zdjęcie 3.38). Przed wpisaniem stopni należy wprowadzić literę „E” (East Longitude - długość geograficzna wschodnia) lub „W” (West Longitude - długość geograficzna zachodnia). Przed wprowadzeniem stopni szerokości geograficznej należy wpisać „N” (szerokość geograficzna północna) lub „S” (szerokość geograficzna południowa).

W przypadku cyfrowego należy wprowadzić znak „-” (długość geograficzna zachodnia/ południowa) przed wpisaniem numeru długości i szerokości geograficznej.

3.6 WYBÓR CELU PODRÓŻY Z KSIĄŻKI ADRESOWEJ

Możesz zapisać swój adres domowy i inne ulubione miejsca w książce adresowej (szczegółowe informacje, zobacz rozdział 6.4).

1. Dotknąć opcję „Książka adresowa” na ekranie „Menu wyszukiwania”;

● Na ekranie „Menu wyszukiwania” (zdjęcie 3.40) dotknąć opcji „Książka adresowa” i przejść do ekranu „Książka adresowa” (zdjęcie 3.41).

2. Wybrać adres lub punkt POI i dotknąć przycisku „OK”.

● Wybrać adres, który chcesz ustawić jako aktualny cel i dotknąć przycisku „OK”.

Po zakończeniu operacji system automatycznie powróci do ekranu „Plan trasy” i wyświetlony zostanie wybrany cel z listy celów podróży.



Zdjęcie 3.39 Format cyfrowy



Zdjęcie 3.40 Ekran Menu wyszukiwania

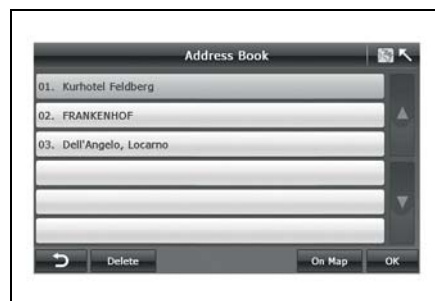

Zdjęcie 3.41 Ekran książki adresowej

3.7 Brytyjski kod pocztowy

1. Dotknąć opcję „Brytyjski kod pocztowy” na ekranie „Menu wyszukiwania”;

○ Na ekranie „Menu wyszukiwania” (zdjęcie 3.42) dotknąć opcji „Brytyjski kod pocztowy” i przejść do ekranu „Wprowadzanie kodu pocztowego” (zdjęcie 3.43).

2. Wprowadź brytyjski kod pocztowy i dotknąć OK;

3. Wybrać żądany kod pocztowy;



Zdjęcie 3.42 Ekran Menu wyszukiwania



Zdjęcie 3.43 Ekran wprowadzania kodu pocztowego



Zdjęcie 3.44 Wynik wprowadzania kodu pocztowego

4. Sprawdź lokalizację na mapie.

3.8 DO DOMU

System A-Navi umożliwia nawigację bezpośrednio do określonego adresu domowego w łatwy i wydajny sposób. W „Głównym menu” (zdjęcie 3.46) wybrać „Do domu”, a system automatycznie rozpocznie nawigację do pozycji Mój dom.

⊙ Jeśli lokalizacja „Mój dom” nie została określona, dotknięcie opcji „Do domu” spowoduje wyświetlenie zapytania przez system (zdjęcie 3. 46).

⊙ Dotknąć „Tak” - system wyświetli ekran „Menu wyszukiwania”, gdzie można określić adres domowy.

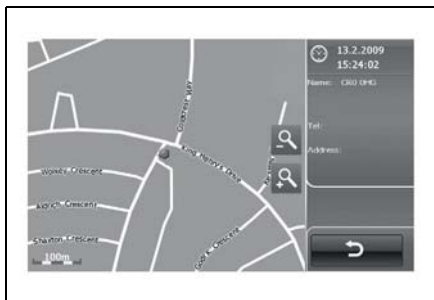

Zdjęcie 3.45 Lokalizacja na mapie



Zdjęcie 3.46 Ekran Menu wyszukiwania



Zdjęcie 3.47 Zapytanie systemu

☉ Szczegółowe informacje, zobacz rozdział 3.1.

☉ Po określeniu adresu domowego system wyświetli ekran „Plan trasy”.

Szczegółowe informacje o ekranie „Plan trasy”, zobacz rozdział 4.

4. PLAN TRASY

System A-Navi umożliwia wprowadzenie żadanego celu podróży (zgodnie z opisem w rozdziale 3) i określenie sposobu obliczenia trasy.

System A-Navi umożliwia ustawienie dwóch punktów nawigacyjnych podczas nawigacji. System obliczy proponowaną trasę zgodnie z sekwencją punktów nawigacyjnych, które określono, i poprowadzi Cię do ostatecznego celu podróży.

Po wprowadzeniu punktów nawigacyjnych/celu podróży wyświetlony zostanie ekran „Plan trasy”. Niniejszy rozdział opisuje wszystkie funkcje tego ekranu.



Zdjęcie 3.48 Ustawienie adresu domowego



Zdjęcie 3.49 Ekran planu trasy



Zdjęcie 4.1 Plan trasy

4.1 ZARZĄDZANIE CELEM PODRÓŻY

4.1.1 Dodawanie i usuwanie celów podróży

System A-Navi umożliwia dodanie maksymalnie dwóch punktów nawigacyjnych i celów podróży. Zazwyczaj punkt początkowy to aktualna pozycja zapisana przez GPS.

+ Add : dotknąć, aby przejść do „Menu wyszukiwania” i wyszukać punkty nawigacyjne/cel podróży (zobacz rozdział 3).

- Delete : dotknąć, a podświetlony na żółto punkt nawigacyjny/cel podróży zostanie usunięty.

4.1.2 Zmiana sekwencji celu podróży

↑ : dotknąć, aby przesunąć w górę i podświetlić punkt nawigacyjny/cel podróży.

↓ : dotknąć, aby przesunąć w dół i podświetlić punkt nawigacyjny/cel podróży.

Wyszaryzony przycisk oznacza, że funkcja jest wyłączona.

4.1.3 Wyświetlanie celu podróży na mapie

● Na ekranie „Plan trasy” dotknąć przycisku **On Map** i przejść do lokalizacji podświetlonego punktu nawigacyjnego/celu podróży. W tym miejscu można:

- Zaznaczyć punkt na mapie i sprawdzić informacje dotyczące punktu nawigacyjnego/celu podróży.
- Przybliżyć i oddalić ekran.
- Przemieszczać mapę we wszystkich kierunkach.

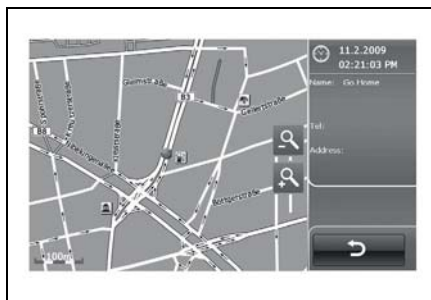

Zdjęcie 4.2 Cel podróży na mapie

4.2 OPCJE TRASY

System A-Navi oferuje zoptymalizowane ustawienia nawigacji. Te ustawienia są podstawowymi parametrami obliczania trasy.

● Dotknąć przycisku **Options** na ekranie „Plan trasy” i przejść do ekranu „Opcje trasy” (zdjęcie 4.3).

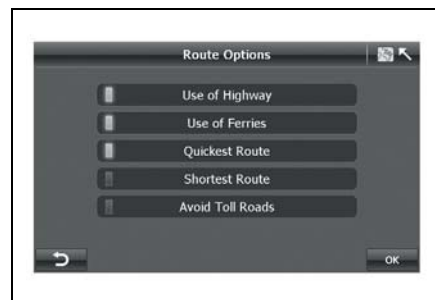

Zdjęcie 4.3 Opcje trasy

System A-Navi umożliwia użytkownikowi wybór rodzaju drogi i stylu wytyczania trasy, w zależności od różnych sytuacji nawigacyjnych. Ustawienia domyślne to: Najkrótsza trasa, Korzystaj z autostrad, Korzystaj z promów i Dopuszczaj opłaty. Każdy parametr można dotknąć, aby zmienić tryb lub styl.

(1) Rodzaj drogi:



Korzystaj z autostrad: korzystaj jak najczęściej



Korzystaj z autostrad: korzystaj jak najrzadziej



Korzystaj z promów: korzystaj jak najczęściej



Korzystaj z promów: korzystaj jak najrzadziej



Unikaj dróg płatnych



Unikaj dróg płatnych: dopuszczaj drogi płatne

(2) Sposób wytyczania trasy:

Najszybsza trasa: obliczanie możliwie najszybszej trasy przy podróży z prędkością zbliżoną do ograniczenia. Najkrótsza trasa: trasa do celu podróży przy użyciu możliwie bezpośredniej trasy. Oznacza to podróż przez możliwie najmniej kilometrów.



: włączanie



: wyłączenie



: dotknąć, aby powrócić do ekranu „Plan trasy”.



: dotknąć, aby potwierdzić ustawienia opcji trasy i powrócić do ekranu „Plan trasy”.

4.3 WYBÓR TRYBU NAWIGACJI

System A-Navi oferuje łącznie trzy tryby nawigacji:

Nawigacja trasy: nawigacja w czasie rzeczywistym od punktu początkowego do punktów nawigacyjnych i celu podróży.

Symulacja nawigacji: realistyczna symulacja wytyczania trasy od punktu początkowego do punktów nawigacyjnych i celu podróży. Umożliwia ona sprawdzenie punktów POI lub informacji o trasie. Tryb symulacji jest stosowany najczęściej wtedy, gdy nie zapisano pozycji GPS.

Nawigacja swobodna: nawigacja w czasie rzeczywistym bez celu podróży, gdy pozycja GPS została zapisana

Nawigacja trasy: nawigacja w czasie rzeczywistym od punktu początkowego do celu podróży, gdy pozycja GPS została zapisana.

Na ekranie „Plan trasy” można wybrać jeden z dwóch trybów: Nawigacja trasy (nawigacja) (zdjęcie 4.4) lub Symulacja (zdjęcie 4.5).



Zdjęcie 4.4 Plan trasy - Idź

☉ dotknięcie opcji „Idź” oznacza wybór trybu nawigacji trasy. System automatycznie wyświetli ekran „Obliczanie trasy” i będzie oczekiwał na sygnał GPS (zdjęcie 4.6).

Przed zakończeniem obliczania trasy w dowolnym momencie można dotknąć przycisku „**Cancel**” w celu jego zakończenia.

☉ Na ekranie Plan trasy dotknąć opcję „Symulacja” - system wyświetli zapytanie o zmianę punktu początkowego.

W przypadku odpowiedzi twierdzącej system wyświetli „Menu wyszukiwania” (zobacz rozdział 3).

Jeśli nie chcesz zmieniać punktu system wyświetli ekran przedstawiony na zdjęciu 4.6.



Zdjęcie 4.5 Plan trasy - Symulacja

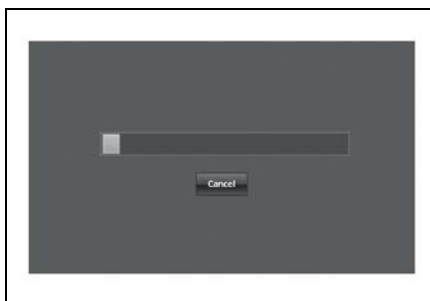

Zdjęcie 4.6 Obliczanie trasy



Zdjęcie 4.7 Zapytanie systemu

- Po obliczeniu trasy i ustaleniu pozycji GPS system rozpocznie nawigację.
- Rozpoczęcie nawigacji.

5. NAWIGACJA

Po wybraniu celu podróży i zaplanowaniu trasy system oblicza zoptymalizowaną trasę i rozpoczyna nawigację.

Wszystkie informacje potrzebne do prowadzenia samochodu wyświetlane są w sposób wyraźny i przystępny na Mapie nawigacji trasy (zobacz rozdział 2.3). W międzyczasie można wprowadzić dodatkowe ustawienia nawigacji lub wykonać inne operacje na Mapie nawigacji trasy.

○ Na ekranie „Mapa nawigacji trasy” dotknąć Menu główne i przejść do Menu nawigacji trasy.

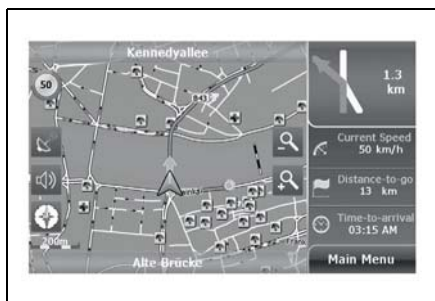

Zdjęcie 4.8 Rozpoczęcie nawigacji

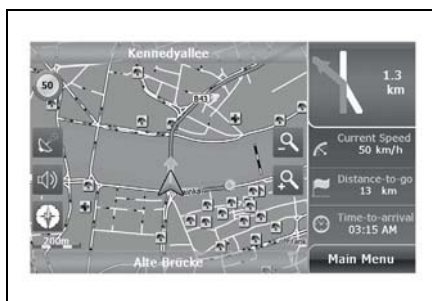

Zdjęcie 5.1 Mapa nawigacji trasy



Zdjęcie 5.2 Menu nawigacji trasy

5.1 OPCJE MAPY

Dostęp do Opcji mapy można uzyskać zarówno z poziomu Menu swobodnej nawigacji, jak i z Menu nawigacji trasy.

Dostępne są następujące funkcje Opcji mapy:

1. Automatyczne obracanie mapy

„Zgodnie z trasą ”: mapa obracana jest zgodnie z kierunkiem ruchu.

„Kierunek północny ”: mapa skierowana zostanie w stronę północy; umożliwi podgląd warunków podróżowania.



Zdjęcie 5.3 Opcje mapy

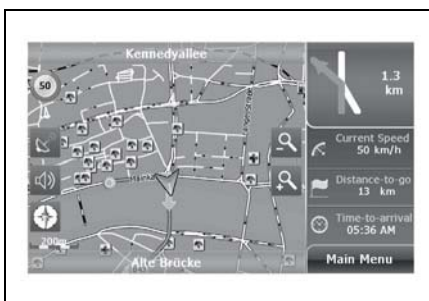

Zdjęcie 5.4 Kierunek północny

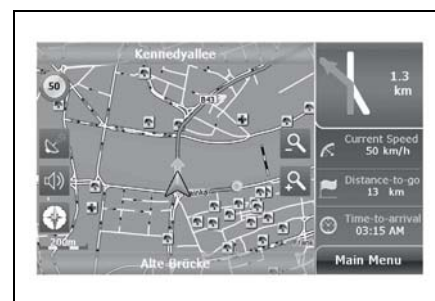

Zdjęcie 5.5 Zgodnie z trasą

2. **2D/3D:** przełączanie między mapą 2D a 3D.

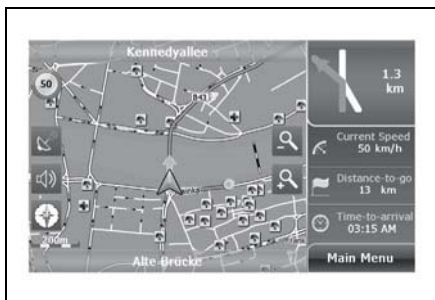

Zdjęcie 5.6 Mapa 2D

3. **Tryb dzienny/nocny:** przełączanie pomiędzy tłem mapy w trybie dziennym i nocnym.

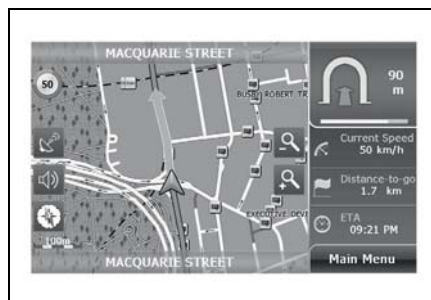

Zdjęcie 5.8 Tryb dzienny

4. **Znak drogowy:** włączanie i wyłączanie funkcji wyświetlania na mapie znaku drogowego.

5. **Głosowe prowadzenie po trasie**

„Głosowe prowadzenie po trasie ”: BRAK powiadomień głosowych dotyczących zakrętów.

„Głosowe prowadzenie po trasie ”: powiadomienia głosowe dotyczące zakrętów.

6. **Automatyczne zbliżenie**

„Automatyczne zbliżenie ”: skala mapy dopasowywana automatycznie do prędkości samochodu, umożliwiającą pełniejszy podgląd mapy.

„Automatyczne zbliżenie ”: ręczna regulacja skali mapy.

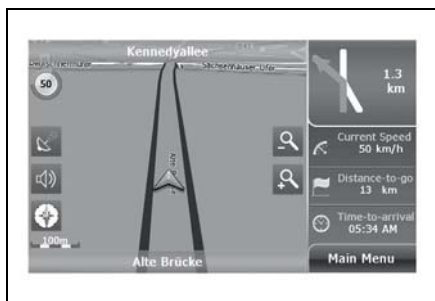

Zdjęcie 5.7 Mapa 3D

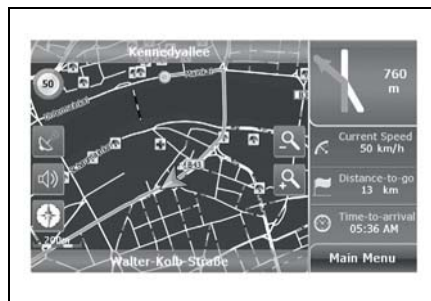

Zdjęcie 5.9 Tryb nocny

7. Prędkość w symulacji

Umożliwia ustawienie prędkości prowadzenia podczas symulacji trasy. Dostępne ustawienia prędkości to: 50 km/godz., 100 km/godz., 150 km/godz., 200 km/godz., 250 km/godz. i 300 km/godz.

5.2 ROUTE INFORMATION (INFORMACJE O TRASIE)

☉ Na ekranie „Menu nawigacji trasy” (zdjęcie 5.4) dotknąć opcję „Informacje o trasie”, aby wyświetlić opis całej trasy (zdjęcie 5.10).

☉ Informacje o trasie zawierają następujące dane: punkt początkowy, cel podróży, odległość, nazwa następnej ulicy, odległość między dwoma zakrętami i rodzaj zakrętu. Na przykład: jedź ulicą „Kennedyallee ” przez 2 km i skręć w prawo, w ulicę „Morfelder Landstraße ”.

5.3 PLAN TRASY

System A-Navi umożliwia zmianę celu podróży lub dodanie kolejnych celów w trakcie nawigacji.

☉ dotknąć opcję „Plan trasy” na ekranie „Menu nawigacji trasy”.

Szczegółowe informacje, zobacz rozdział 4.



Zdjęcie 5.10 Informacje o trasie



Zdjęcie 5.11 Plan trasy

5.4 OBJAZD

⊙ Na ekranie „*Menu nawigacji trasy*” dotknąć opcję „*Objazd*” (zdjęcie 5.2), aby przejść do ekranu „*Objazd*” (zdjęcie 5.12).

⊙ W przypadku zatoru drogowego można oszacować odległość do zablokowanego punktu i wybrać odpowiednią opcję. System A-Navi obliczy trasę objazdową.

5.5 PONOWNE OBLICZANIE

Jeśli uważasz, że aktualnie zalecana trasa jest nieodpowiednia lub jeśli chcesz wyświetlić inną trasę od punktu startowego do celu podróży, można dotknąć opcję „*Ponowne obliczanie*”, a system wyświetli ekran ponownego obliczania trasy.



Zdjęcie 5.12 Objazd



Zdjęcie 5.12 Objazd



Zdjęcie 5.13 Ponowne obliczanie

5.6 KOŃCZENIE PRACY

Dotknięcie przycisku „Zakończ” spowoduje zatrzymanie nawigacji i przejście w tryb Mapy swobodnej nawigacji.

5.7 AUTOMATYCZNE WYTYCZANIE TRASY

Z uwagi na bezpieczeństwo prowadzenia samochodu system A-Navi wyposażono w funkcje automatycznego wytyczania trasy:

⦿ **Automatyczne rozpoczęcie nawigacji:** Po określeniu celu podróży dotknąć opcję „Idź” na ekranie „Plan trasy”, a system A-Navi automatycznie rozpocznie nawigację. Procedura została opisana poniżej:

1. Przejść do następnego kroku, jeśli uzyskano sygnał GPS. W przeciwnym razie czekać na sygnał GPS.
2. Ustawić aktualną pozycję GPS jako punkt startowy, użyć optymalnej trasy i rozpocząć nawigację.

⦿ **Automatyczna zmiana trasy:** w razie przypadkowego ominięcia zalecanego skreću w odległości około 100 metrów system A-Navi uruchomi moduł zmiany trasy, w celu obliczenia nowej trasy. Dzięki temu nigdy nie zgubisz drogi.

6. USTAWIENIA

W menu ustawień dostępne są opcje umożliwiające dopasowanie systemu A-Navi do własnych potrzeb.



Na ekranie „Ustawień” w Menu swobodnej nawigacji lub Menu nawigacji trasy można uzyskać dostęp do 11 ustawień.



Zdjęcie 6.1 Menu swobodnej nawigacji

6.1 GŁOŚNOŚĆ

● dotknąć opcji „*Głośność*” na ekranie „*Ustawienia*” (zdjęcie 6.3), aby przejść do ekranu „*Głośność*” (zdjęcie 6.5).

● dotknięcie przycisku  spowoduje zmniejszenie głośności, a dotknięcie przycisku  spowoduje zwiększenie głośności.

● w celu wyciszenia systemu dotknąć przycisku .



Zdjęcie 6.3 Ustawienie_1



Zdjęcie 6.2 Menu nawigacji trasy

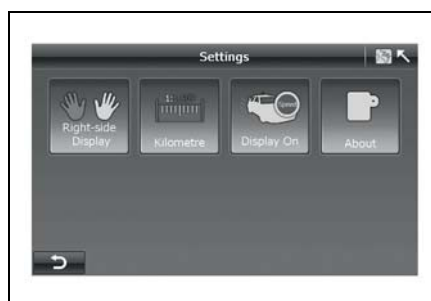

Zdjęcie 6.4 Ustawienie_2



Zdjęcie 6.5 Głośność

Po skonfigurowaniu ustawień dotknąć „OK” - system zapisze ustawienia i powróci do ekranu „Ustawienia”.

6.2 ALARM BEZPIECZEŃSTWA

Alarm przekroczenia prędkości będzie ostrzegał, jeśli przekroczone zostało ograniczenie prędkości. Ustawienie to umożliwia zdecydowanie, czy wyświetlać ostrzeżenie o przekroczeniu prędkości czy nie.

● dotknąć opcji „Alarm bezpieczeństwa” na ekranie „Ustawienia” (zdjęcie 6.3), aby przejść do ekranu „Alarm bezpieczeństwa” (zdjęcie 6.6).

○  : wyłączenie ostrzeżenia o przekroczeniu prędkości.

 : włączenie ostrzeżenia o przekroczeniu prędkości.

Gdy ostrzeżenie o przekroczeniu prędkości jest włączone, istnieje możliwość ustawienia tolerancji prędkości w wartościach 0%, 5%, 10%, 15% i 20%.



Zdjęcie 6.6 Alarm bezpieczeństwa

6.3 ZAPIS TRASY

System A-Navi zapisuje wszystkie informacje o pozycji, które otrzymano z odbiornika GPS podczas nawigacji. Na mapie rysowany jest przebieg trasy, co umożliwia wyświetlenie historycznych informacji o trasie, gdy system nawigacji zostanie uruchomiony ponownie. Funkcja ta jest bardzo przydatna, gdy poruszasz się samochodem po obszarach takich, jak pustynie czy lasy.



Zdjęcie 6.7 Zapis trasy

● Poprzez dotknięcie przycisku **Record On** użytkownik może włączyć funkcję zapisywania trasy; dotknięcie przycisku **Record Off** spowoduje wyłączenie tej funkcji.

● Wszystkie informacje o zapisanej trasie będą wyświetlane na ekranie. Zaznaczenie jednego z zapisów i dotknięcie przycisku **Show** spowoduje wyświetlenie zapisanej trasy na mapie.

6.4 ZARZĄDZANIE KSIĄŻKĄ ADRESOWĄ

System A-Navi może pomieścić do 100 adresów/punktów POI.

● dotknąć przycisku **Add**, aby przejść do „Menu wyszukiwania” i wyszukać lub dodać adresy bądź punkty POI do Książki adresowej.

● dotknąć przycisku **Delete**, aby usunąć dany wpis z Książki adresowej.

● dotknąć przycisku **On Map**, aby wyświetlić lokalizację adresu na mapie.

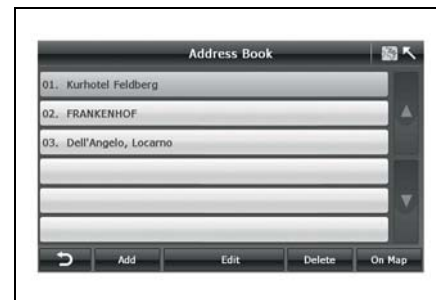

Zdjęcie 6.8 Ekran książki adresowej

⊙ dotknąć przycisku **Edit**, aby przejść do ekranu „Edycja książki adresowej”.

⊙ dotknąć pole, które chcesz edytować i skorzystać z klawiatury po umieszczeniu w nim kursora. W celu przełączenia formatu wprowadzania można dotknąć przycisku **123** lub **SYM**.

⊙ dotknąć przycisku  widocznego na zdjęciu 6.9, aby przejść do ekranu „Wybór ikony POI”.

Gdy zbliżysz się do punktu POI zapisanego w książce adresowej, system wyemituje dźwięk przypomnienia.

6.5 ZMIANA TRYBU DZIENNEGO I NOCNEGO

System A-Navi pozwala ręcznie lub automatycznie regulować schemat kolorów mapy, aby dopasować się do różnego natężenia światła w dzień i w nocy.

⊙ W przypadku trybu „Ręczny” można przełączyć tryb mapy pomiędzy dziennym a nocnym.

Ręczna funkcja dezaktywuje funkcję automatyczną i odwrotnie.

⊙ Po aktywacji funkcji „Automatycznie” należy ustawić porę dnia.

Można ustawić początek dnia w godzinach „5:00-9:00 AM”, a koniec - „5:00-9:00 PM”.



Zdjęcie 6.9 Edycja książki adresowej



Zdjęcie 10 Wybór ikony POI

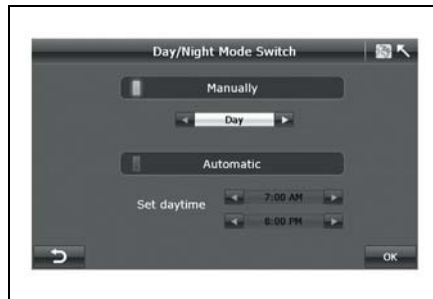

Zdjęcie 6.10 Zmiana trybu dziennego i nocnego

6.6 USTAWIENIE ADRESU DOMOWEGO

● dotknąć opcję „Ustawienie adresu domowego” i przejść do ekranu „Menu wyszukiwania”. Dalsze czynności są opisane w rozdziale 3.



Zdjęcie 6.11 Ustawienia

6.7 STAN GPS

● Na ekranie „Ustawienia” (zdjęcie 6.3) dotknąć opcję „Stan GPS”, aby wyświetlić ekran „Stan GPS” (zdjęcie 6.12).

Można również dotknąć przycisku  na „Mapie nawigacji trasy” lub „Mapie swobodnej nawigacji”, aby uzyskać dostęp do Stanu GPS.

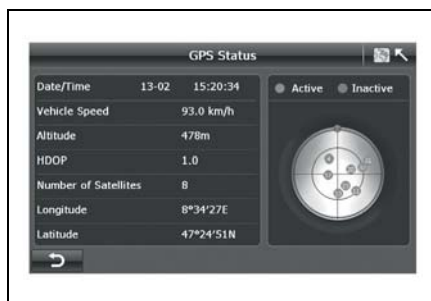

Zdjęcie 6.12 Stan GPS

Na ekranie „Stan GPS” można uzyskać następujące informacje:

1. Aktywny GPS: GPS zapisał aktualną pozycję. Nieaktywny GPS: GPS nie zapisał pozycji.
2. Pozycja satelitów: względna orientacja satelitów wobec aktualnie zapisanego punktu;

Informacje o pozycji:

1. Data: data zapisu pozycji przez GPS, np. 13-02;
2. Czas: czas (zawsze podawany jako GMT) zapisu pozycji GPS, np. 15:20:34
3. Prędkość samochodu: prędkość zapisana przez system GPS.
4. Wysokość: wysokość n.p.m. zapisana przez system GPS.
5. HDOP: (ang. horizontal dilution of precision) parametr opisujący siłę geometrycznej konfiguracji widocznych satelitów mającej wpływ na odczyt współrzędnych poziomych
6. Ilość satelitów: 8
7. Długość geograficzna: długość geograficzna pozycji zapisanej przez GPS, np. 8°34'27E
8. Szerokość geograficzna: szerokość geograficzna pozycji zapisanej przez GPS, np. 47°24'51N;

6.8 JĘZYK

○ można wybrać język komunikatów głosowych i oprogramowania, dotykając ikonę wersji językowej.

○ dotknąć „OK”, aby powrócić do Ustawień.



: podświetlony na niebiesko przycisk wskazuje wybrany język.



: wyszarzony przycisk oznacza niedostępny język.



Zdjęcie 6.13 Wybór języka

6.9 RUCH PRAWO- LUB LEWOSTRONNY

Dla lepszej orientacji system A-Navi umożliwia różne ułożenie interfejsu, dla prowadzących lewą lub prawą ręką.

○ Jeśli widoczne jest wskazanie , funkcja ruchu lewostronnego jest wyłączona; dotknąć opcję, aby włączyć funkcję ruchu lewostronnego i odwrotnie.

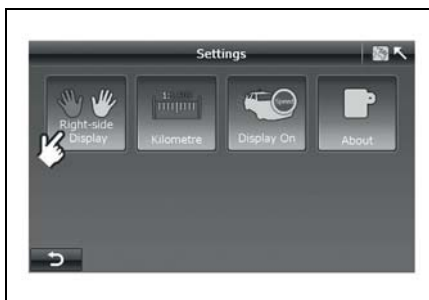

Zdjęcie 6.14 Ustawienie_2



Zdjęcie 6.15 Prowadzenie lewą ręką

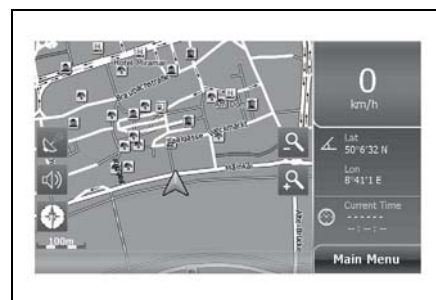

Zdjęcie 6.16 Prowadzenie prawą ręką

6.10 JEDNOSTKI MIARY

⊙ Istnieje możliwość ustawienia jednostek odległości jako kilometry lub mile.

Jeśli widoczne jest wskazanie , aktualną jednostką miary jest mila; dotknąć opcji, aby przełączyć się na kilometry i odwrotnie.

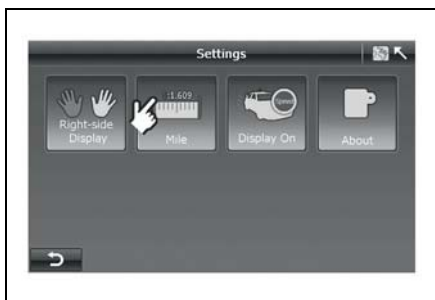

Zdjęcie 6.17 Ustawienie_2

6.11 WŁĄCZANIE I WYŁĄCZANIE WYŚWIETLANIA PRĘDKOŚCI

Prędkość samochodu jest najczęściej wyświetlana na mapie nawigacji.

Jednakże podawana prędkość nie zawsze jest precyzyjna z uwagi na przekłamania sygnału GPS.

Funkcja ta umożliwia włączenie lub wyłączenie funkcji wyświetlania prędkości.

Jeśli widoczne jest wskazanie , prędkość samochodu nie będzie wyświetlana; dotknąć opcję ponownie, aby włączyć funkcję wyświetlania prędkości i odwrotnie.

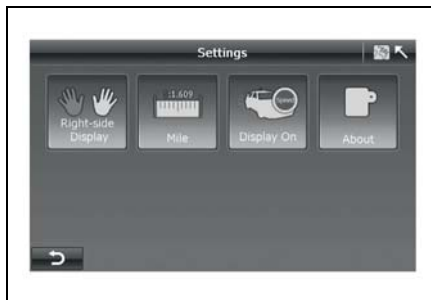

Zdjęcie 6.18 Ustawienie_2

6.12 INFORMACJE

⊙ W tym miejscu wyświetlane są informacje na temat systemu A-Navi:

- Model produktu
- Wersja oprogramowania
- Wersja danych mapy

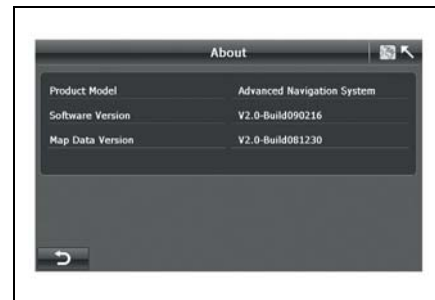

Zdjęcie 6.19 Informacje

7. ZAŁĄCZNIK

7.1 UWAGA

W sytuacjach opisanych poniżej nie wystąpił błąd systemu:

Sytuacje, które mogą mieć wpływ na pozycjonowanie GPS:

- Podróżując niekiedy przez autostrady lub wiadukty główny punkt może zmieniać lokalizację.
- Gdy podróżujesz po drogach bardzo stromych.
- Gdy podróżujesz po wijącej się spirala drodze, możesz zauważyć, iż główny punkt zmienia lokalizację. Nie jest to uzależnione od promienia drogi i prędkości samochodu. Powodem mogą być warunki panujące aktualnie na drodze, które są inne niż informacje zapisane na mapie elektronicznej.
- Po wykonaniu skrętu w prawo lub w lewo w ulicę, wzdłuż której w pobliżu (w odległości mniejszej niż 50 m) biegną inne ulice, może się zdarzyć, iż główny punkt przeskoczy do innej ulicy.

- Podczas podróży wijącą się szosą możliwe się zdarzyć, iż pozycja głównego punktu będzie się zmieniać z powodu błędu pomiaru rzeczywistej odległości.
- Przed powrotem na ulicę, po przebywaniu w podziemnym parkingu lub na wijącej się drodze parkingu wielopoziomowego, może się okazać, że punkt główny będzie zmieniał pozycję. Gdy samochód znajduje się na obrotowej windzie, strzałka punktu głównego może nie wskazywać właściwego kierunku.
- Powiadomienie głosowe na rozwidleniu trasy.
- Podawana odległość może różnić się od faktycznej.

W przypadku którejkolwiek z tych sytuacji satelita GPS automatycznie wyreguluje aktualną pozycję w trakcie prowadzenia samochodu.

Problemy spowodowane przez pliki map:

- Podczas powrotu z ulicy, która została niedawno oddana do użytku, na drogę zapisaną w pliku mapy, pozycja głównego punktu może się zmieniać, ponieważ plik mapy może nie oddawać rzeczywistych warunków na drodze. System wyreguluje poprawną pozycję w trakcie prowadzenia samochodu, korzystając z informacji GPS.
- Brak możliwości przejazdu z uwagi na zamkniętą drogę lub ścieżkę dla pieszych
- Otwarcie nowej drogi i zamknięcie starej;
- Droga bez przejazdu;
- Trasa obliczona ponownie bez zmiany proponowanej drogi;
- Pokierowanie na normalną drogę zamiast na wiadukt i odwrotnie;
- Jeśli w najbliższej okolicy znajdują się tylko mniejsze uliczki bez głównych dróg, system pokieruje Cię jedynie do miejsca w pobliżu celu podróży;

- Instrukcja wykonania zwrotu o 180 stopni;
- Brak informacji o rozwidleniu drogi;
- Instrukcje dotyczące zakrętu różniące się od rzeczywistych warunków;
- Brak informacji o kierunku lub podpowiedzi głosowych na temat wjazdu lub zjazdu podczas poruszania się po autostradzie.
- Mapa schematyczna może nie być zgodna z rzeczywistymi warunkami na drodze.

Miejsca, w których odbieranie sygnału GPS jest utrudnione

- W tunelach;
- Pomiedzy wysokimi budynkami;
- Pod wiaduktami;
- W lesie;







Podczas korzystania z zewnętrznej anteny GPS zaleca się umieszczenie jej na dachu samochodu. Jeśli na dachu samochodu umieszczono stelaż, należy upewnić się, że nie styka się on z anteną.

Funkcje GPS zarządzane są przez departament obrony Stanów Zjednoczonych. Dokładność sygnału GPS może być celowo zredukowana, co spowoduje zmianę pozycji samochodu na mapie.

Uwagi dotyczące eksploatacji

- Główny punkt może zmieniać położenia przed otrzymaniem sygnału GPS, tuż po włączeniu zasilania.
- Główny punkt może zmieniać pozycję, gdy system zostanie użyty po raz pierwszy od momentu zainstalowania.
- System automatycznie wyreguluje pozycję i kierunek korzystając z sygnału GPS, jeśli pozycja punktu głównego nie zgadza się z rzeczywistymi warunkami.

7.2 IKONY POI

Ikona	Nazwa	Ikona	Nazwa
	Wszystkie POI		Biuro rządowe
	Lotnisko		Obiekt medyczny
	Motoryzacja		Muzeum
	Obiekt komercyjny		Centrum muzyczne
	Firma		Restauracja
	Osiedle		Miejsca noclegowe
	Ekonomia		Nocna rozrywka

Ikona	Nazwa	Ikona	Nazwa
	Parkowanie		Usługi
	Stacja benzynowa		Punkt widokowy
	Rozrywka		Zakupy
	Komenda policji		Zoo
	Stacja kolejowa		

10 INDEKS

- A**
- Akumulator 6-21
 - Uruchamianie silnika za pomocą akumulatora zewnętrznego 5-16
 - Zabezpieczenie przed rozładowaniem 2-34
 - Antena 2-75
 - Automatyczna kontrola prędkości (Tempomat) 2-45
 - Automatyczna praca wycieraczek sterowana czujnikiem deszczu 2-39
 - Automatyczna skrzynia biegów .. 3-15, 3-16
 - Olej do automatycznej skrzyni biegów 6-17
 - Wskaźnik położenia dźwigni zmiany biegów 2-14
 - Automatyczne sterowanie ogrzewaniem, wentylacją i klimatyzacją 4-10
- B**
- Bagażnik dachowy 2-74
 - Bateria
 - Wymiana baterii nadajnika 2-52
 - Bezpieczeństwo kierowcy i pasażera na przednim fotelu 1-6
 - Bezpieczeństwo pasażerów na fotelach w trzecim rzędzie 1-6
 - Bezpieczeństwo pasażerów na tylnych fotelach 1-6
 - Bezpieczniki 6-30
 - Dodatkowa skrzynka bezpieczników w komorze silnika 6-35
 - Skrzynka bezpieczników 6-31
 - Skrzynka bezpieczników w komorze silnika 6-34
 - Wewnętrzna skrzynka bezpieczników 6-33
 - Blokada przełożenia hamulec-bieg (BTSI) 3-18
 - Boczne poduszki powietrzne 1-31
- C**
- Centralny zamek 2-55
 - Centrum informacyjne kierowcy (DIC) 2-27
 - Kompas 2-30
 - Komputer pokładowy 2-28
 - Panel wyświetlacza automatycznej klimatyzacji 2-32
 - Ciągnięcie przyczepy 3-37
 - Wskaźnik przyczepy 2-24
 - Czujnik nasłonecznienia 4-10
 - Czujnik temperatury 4-10
- D**
- Dane techniczne
 - Dane techniczne samochodu 8-5
 - Dane techniczne samochodu 8-5
 - Docieranie silnika 3-2
 - Dźwignienka kierunkowskazów 2-35
- E**
- Elektryczna regulacja fotela 1-23
 - Regulacja pochylenia oparcia fotela 1-23
 - Regulacja wysokości siedziska fotela 1-23
 - Elektrycznie sterowane okno dachowe 2-64
 - Elektrycznie sterowane szyby 2-57
 - Automatyczne opuszczanie szyb 2-58
 - Przycisk blokady 2-58
- F**
- Filtr cząstek stałych (DPF) 6-23
 - Wskaźnik 2-23
 - Filtr powietrza 6-20
 - Filtr układu klimatyzacji 6-29
 - Fotele przednie 1-20
 - Regulacja pochylenia oparcia fotela 1-20
 - Regulacja podparcia odcinka lędźwiowego w fotelu kierowcy 1-21
 - Regulacja pozycji fotela 1-20
 - Regulacja wysokości siedziska fotela kierowcy 1-21
 - Składanie fotela pasażera 1-22
 - Fotele tylne 1-24
 - Podwójne składanie oparć 1-26
 - Regulacja pochylenia oparcia fotela 1-26
 - Składanie 1-24
 - Składanie foteli w trzecim rzędzie 1-28
 - Fotele w trzecim rzędzie
 - Składanie 1-28

Foteliki dziecięce	1-10
Funkcja oświetlenia wyjścia	2-34

G

Gazy spalinowe	3-45
Gniazdko elektryczne	2-66

H

Hamowanie silnikiem	3-31
Hamulce	3-20
Pedał hamulca	6-23
Przegrzanie hamulców	3-21
Układ ABS	3-25
Zawilgocenie hamulców	3-21
Hamulec	
Hamulec postojowy	3-22
Hamulec postojowy	3-22
Zalecenie odnośnie parkowania zimą	3-25
Holowanie awaryjne	5-20
Holowanie pojazdu	5-18

I

Immobilizer	3-13
Kontrolka ostrzegawcza	2-18

K

Kłapa tylna	
Przycisk zwalniający szybę	2-60
Sygnalizator otwartej klapy tylnej	2-20

Klimatyzacja	4-6
Kluczyki	2-47
Koło zapasowe, podnośnik i narzędzia samochodowe	5-2
Komora silnika	6-5
Kontrolka autoalarmu	2-25
Kontrolka ostrzegawcza niskiego poziomu paliwa	2-7
Kontrolka ostrzegawcza temperatury płynu chłodzącego	2-20
Kontrolka ostrzegawcza układu ABS	2-8
Kontrolka ostrzegawcza ładowania akumulatora	2-11
Kontrolka ostrzegawcza układu SSPS	2-24
Kontrolka pasa bezpieczeństwa pasażera z przodu	2-45
Kontrolka sygnalizująca wodę w paliwie	2-23
Kontrolka świateł drogowych	2-16
Kontrolka tylnych świateł przeciwmgielnych	2-15
Kontrolka układu wspomagania parkowania	2-18
Kontrolka wskaźnika wymaganego przeglądu	2-19
Kontrolki kierunkowskazów/światel awaryjnych	2-16
Kratki nawiewu powietrza	4-2

L

Lampka dolna drzwi przednich	
Wymiana żarówek	6-40
Lampka punktowa	
Wymiana żarówki	6-39
Lampka sufitowa	
Wymiana żarówki	6-39
Lampki punktowe	2-62
Liczba oktanowa	3-4
Licznik przebiegu całkowitego/dziennego	2-5
Lista kontrolna dla kierowcy	6-4
Lusterka	3-7
Lusterka składane elektrycznie	3-8
Lusterka zewnętrzne	3-7
Lusterka zewnętrzne regulowane elektrycznie	3-7
Lusterko elektrochromatyczne	3-10
Lusterko wewnętrzne	3-9

M

Manualna skrzynia biegów	3-14, 3-15
Olej do manualnej skrzyni biegów	6-17
Miganie światłami drogowymi	2-36

N

Nagrzewnica dodatkowa	4-9
Napęd na wszystkie koła (AWD)	3-26
Kontrolka ostrzegawcza	2-21
Numer y identyfikacyjne	8-2

O

Obręcze kół i opony	6-24
Obrotomierz	2-5
Ochrona środowiska	3-46
Odszranianie i usuwanie zaparowania szyb	2-43, 4-9
Ogrzewanie	4-7
Ogrzewanie przedniej szyby	2-44
Ogrzewanie, wentylacja i klimatyzacja	
Panel sterowania	4-3
Pokrętko regulacji prędkości dmuchawy 4-4	
Pokrętko regulacji temperatury	4-3
Pokrętko wyboru trybu rozdziału powietrza	4-4
Przycisk trybu recykulacji	4-5
olej silnikowy	6-8
Kontrolka ostrzegawcza ciśnienia oleju silnikowego	2-12
Kontrolka ostrzegawcza poziomu oleju silnikowego	2-26
Kontrolka wymiany oleju silnikowego	2-21
Specyfikacja oleju silnikowego	8-4
Sprawdzanie poziomu oleju silnikowego	6-8
Układ kontroli stopnia zużycia oleju silnikowego	6-12
Wymiana oleju silnikowego i filtra	6-9
Opona	

Ciśnienie powietrza w oponach	8-8
Dojazdowe koło zapasowe	6-28
Łańcuchy	6-28
Opony zimowe	6-27
Wskaźnik zużycia opony	6-26
Zmiana koła z przebitą oponą	5-11

Opony

Przekładanie	6-27
Osłona przestrzeni bagażowej	2-71
Osłony przeciwsłoneczne	2-73
Oświetlenie podejścia	2-34
Oświetlenie sufitowe	2-62
Oświetlenie włączane dźwigienką wycieraczek	2-35
Oświetlenie wnętrza	2-62
Lampki punktowe	2-62
Oświetlenie sufitowe	2-62

P

Paliwo	3-4
Paliwo do silnika wysokoprężnego	3-5
Uzupełnianie paliwa	3-5
Uzupełnianie paliwa z beczek lub przenośnych kanistrów	3-7
Zalecenia odnośnie paliwa	3-4
Parkowanie samochodu	3-32
Pas bezpieczeństwa	
Dbałość	6-42
Napinacze pasów bezpieczeństwa ...	1-8
Obsługa i pielęgnacja pasów bezpieczeństwa	1-8
Regulacja wysokości zamocowania	

pasa bezpieczeństwa	1-9
Sygnalizator zapiecia pasów bezpieczeństwa kierowcy	2-15
Trzypunktowe pasy bezpieczeństwa	1-6
Używanie pasów bezpieczeństwa przez kobiety ciężarne	1-10
Pielęgnacja samochodu	6-40
Czyszczenie zewnętrznej powierzchni szyby przedniej	6-42
Dbałość o pas bezpieczeństwa	6-42
Pielęgnacja i czyszczenie elementów zewnętrznych	6-43
Pielęgnacja i czyszczenie wnętrza	6-41
Powierzchnie szklane	6-42
Środki czyszczące	6-40
Zabezpieczenie przed korozją	6-44
Płyn chłodzący	6-13
Płyn hamulcowy i sprzęgłowy	6-15
Płyn hamulcowy/sprzęgłowy	6-15
Płyn wspomagania układu kierowniczego	6-17
Sprawdzanie poziomu płynu wspomagania układu kierowniczego	6-17
Uzupełnianie płynu wspomagania układu kierowniczego	6-18
Podręcznik nawigacji	9-3
Poduszka powietrzna	
Boczne poduszki powietrzne	1-31
Kontrolka ostrzegawcza układu ABS	2-8

Kurtyny powietrzne	1-32	Schówek pod fotelem pasażera z przodu	2-71	Blokowanie drzwi i włączanie autoalarmu	2-49
Poduszka powietrzna kierowcy	1-29	Schówek pod płytą podłogi	2-72	Nadajnik	2-52
Poduszka powietrzna pasażera z przodu 1-29		Schówek podręczny	2-69	Odblokowanie drzwi i wylączenie autoalarmu	2-51
Wylącznik poduszki	1-38	Schówek w konsoli środkowej	2-70	Sygnal dźwiękowy	2-50
Poduszki powietrzne	1-28	Schowki w przedziale bagażowym	2-73	Szczelina na kartę	2-70
Pokrywa silnika	2-61	Siatka bagażowa	2-72		
Popielniczki	2-65	Siatka podłogowa bagażnika	2-72	Ś	
Poślizg hydrodynamiczny	3-36	Składanie foteli w trzecim rzędzie	1-28	Światła	6-36
Prędkościomierz	2-5	Składanie oparcia foteli tylnych	1-24	Cofania, tylne, hamowania, kierunkowskazy tylne i tylne światła przeciwmgłowe	6-38
Prowadzenie samochodu	3-15	Skrzynia biegów		Górne światło hamowania	6-39
Przednie światła przeciwmgłowe	2-37	Automatyczna skrzynia biegów	3-15, 3-16	Kierunkowskazy przednie	6-37
Kontrolka	2-14	Manualna skrzynia biegów	3-14, 3-15	Lampka dolna drzwi przednich	6-40
Przednie światło przeciwmgłowe		Spryskiwacz szyby przedniej		Lampka oświetlenia tablicy rejestracyjnej	6-39
Wymiana żarówki	6-38	Płyn do spryskiwaczy szyby przedniej	6-18	Lampka sufitowa/ lampka punktowa	6-39
Przegrzanie	5-23	Wycieraczki szyby przedniej	6-19	Przednie światła przeciwmgłowe	6-38
Przełącznik świateł	2-32	Spryskiwacze szyby przedniej	2-40	Reflektory	6-36
Przycisk odszranacza tylnej szyby i lusterek zewnętrznych	2-43	Kontrolka niskiego poziomu płynu do spryskiwaczy szyby przedniej	2-19	Światła pozycyjne	6-37
		Stacyjka	3-11	Światła do jazdy dziennej	2-34
R		Sygnalizator awarii	2-13	Światła przednie	2-32
Recyrkulacja	4-5	Sygnalizator otwartych drzwi	2-20	Przełącznik poziomowania reflektorów 2-33	
Reflektory		Sygnalizator włączonych świateł	2-34	Spryskiwacze	2-43
Wymiana żarówki	6-36	Sygnal dźwiękowy	2-68	Światło w drzwiach przednich	2-63
Regulacja kierownicy	3-10	System audio			
Regulacja lusterek	3-7	Radioodtworacz CD z systemem RDS 4-17			
Regulator podświetlenia	2-33	Radioodtworacz CD ze zmieniaczem płyt i systemem RDS	4-32		
		System wspomaganie parkowania	3-33		
S		System zdalnego otwierania drzwi	2-48		
Schówek na monety	2-71	System zdalnego otwierania drzwi	2-48	T	
Schówek na okulary	2-63			Tabela płynów eksploatacyjnych	8-3
				Tempomat	

Wskaźnik	2-21	Uruchamianie silnika		Automatyczna praca wycieraczek	
Trudne warunki eksploatacji.....	7-2	wysokoprężnego.....	3-14	sterowana czujnikiem deszczu	2-39
Tryb ekonomiczny (ECO)	3-20	Uruchamianie silnika za pomocą		Wyłącznik ogrzewania fotela	2-68
Kontrolka trybu ekonomicznego	2-7	akumulatora zewnętrznego.....	5-16	Wyłączniki i elementy sterujące	2-32
Trzypunktowe pasy bezpieczeństwa.....	1-6	Uzupełnianie paliwa.....	3-5	Wymiana oleju silnikowego i filtra	6-9
Tylna kłapa	2-59	Uzupełnianie płynu hamulcowego/		Z	
Tyłne światło przeciwmgłowe		sprzęgłowego.....	6-15	Zabezpieczenie dodatkowe	1-28
Wymiana żarówki.....	6-38	Używanie pasów bezpieczeństwa		Zaczepty dolne i zaczepty pasa górnego	
U		przez kobiety ciężarne.....	1-10	fotelika dziecięcego	1-12
Uchwyt górny z wieszakiem na ubranie..	2-73	W		Zagłówki	1-19
Uchwyty na napoje	2-69	Wentylacja.....	4-8	Zalecenia odnośnie prowadzenia	
Układ ABS		Włączanie świateł drogowych.....	2-36	samochoду	3-2
Hamowanie z wykorzystaniem		Włączanie tylnych świateł		Zamki drzwi.....	2-53
układu ABS	3-26	przeciwmgielnych	2-37	Blokada bezpieczeństwa.....	2-56
Kontrolka ostrzegawcza	2-75	Włącznik świateł awaryjnych	2-43	Centralny zamek	2-55
Układ kierowniczy ze wspomaganiem		Wskazówki dotyczące obsługi układu		Zamek antywłamaniowy	2-55
zależnym od prędkości jazdy.....	3-11	wentylacji	4-16	Zapalniczka i gniazdo elektryczne.....	2-65
Układ stabilizacji toru jazdy (ESC).....	3-26	Wskazówki odnośnie prowadzenia		Zasady bezpieczeństwa.....	6-2
Kontrolka działania/awarii układu ESC		samochoду.....	3-31	Zawsze zapinaj pas bezpieczeństwa	1-2
2-17		Wskaźnik poziomu paliwa	2-6	Zegar cyfrowy.....	2-65
Wskaźnik wyłączenia układu		Wskaźnik świec żarowych	2-22	Zestaw wskaźników	2-4
ESC	2-17	Wskaźnik temperatury	2-6	Zestaw naprawczy do opon	5-3
Wyłącznik układu ESC	3-28	Wskaźnik temperatury zewnętrznej	4-15	Zmiana koła z przebitą oponą.....	5-11
Układ turbodoładowania.....	3-30	Wskaźniki i kontrolki ostrzegawcze	2-7		
Układ wspomagania zjazdu		Wskaźniki i przyrządy-			
ze wzniesień (DCS)	3-28	Widok ogólny.....	2-3		
Kontrolka aktywności i braku		Wyciąganie ugrzęźniętego			
gotowości/ostrzegawcza	2-17	samochoду.....	5-22		
Uruchamianie silnika	3-13	Wycieraczka i spryskiwacz			
Uruchamianie silnika przy użyciu		szyby tylnej kłapy	2-41		
przewodów rozruchowych.....	5-16	Inteligentna wycieraczka tylna	2-42		
		Wycieraczki szyby przedniej	2-38		