Spis treści

Wprowadzenie	2
W skrócie	6
Kluczyki, drzwi i szyby	20
Fotele, elementy bezpieczeństwa	37
Schowki	62
Wskaźniki i przyrządy	68
Oświetlenie	95
System audio-nawigacyjny	103
Ogrzewanie, wentylacja i klimatyzacja	193
Prowadzenie i użytkowanie	204
Pielęgnacja samochodu	224
Serwisowanie samochodu	268
Dane techniczne	279
Informacje dla klienta	285
Indeks	288

Wprowadzenie

Wprowadzenie

Niniejszy samochód stanowi inteligentnie zaprojektowane połączenie zaawansowanych technologii i bezpieczeństwa, ponadto jest przyjazny środowisku naturalnemu i ekonomiczny w użyciu.

Ta Instrukcja obsługi zapewnia użytkownikowi wszystkie informacje, jakie są potrzebne, by prowadzić samochód bezpiecznie i wydajnie.

Również pasażerowie powinni być świadomi zagrożeń związanych z nieprawidłową eksploatacją.

Kierowca musi zawsze postępować zgodnie z przepisami prawa kraju, w którym obecnie się znajduje. Przepisy te mogą odbiegać od informacji zawartych w tej instrukcji obsługi.

Gdy wymagana jest wizyta w warsztacie, zalecamy korzystanie z usług stacji serwisowych Chevrolet Partner.

Wszystkie stacje serwisowe Chevrolet Partner oferują najwyższy poziom usług po konkurencyjnych

cenach. Doświadczony i przeszkolony przez firmę Chevrolet personel pracuje zgodnie ze specjalnymi instrukcjami serwisowymi.

Dokumentacja dostarczona wraz z samochodem powinna zawsze być przechowywana w jego wnętrzu, tak aby była łatwo dostępna.

Korzystanie z instrukcji obsługi

- W niniejszej instrukcji uwzględniono wszystkie opcje oraz elementy wyposażenia dostępne dla tego modelu. **Niektóre opisy, włączając w to ilustracje wyświetlanych ekranów oraz funkcje menu, mogą nie odnosić się do używanego pojazdu ze względu na występowanie różnych wariantów, wersji dostępnych w wybranych krajach, wyposażenia specjalnego oraz akcesoriów.**
- Rozdział „W skrócie” zawiera przegląd najważniejszych funkcji samochodu.

- Spis treści znajdujący się na początku podręcznika oraz w każdym rozdziale ułatwia zlokalizowanie szukanych informacji.
- Indeks umożliwia odnalezienie wszystkich wystąpień szukanej informacji w całej instrukcji obsługi.
- Niniejsza instrukcja obsługi dotyczy wersji z kierownicą po lewej stronie. Wskazówki i procedury dotyczące wersji z kierownicą po prawej stronie są bardzo podobne.
- W Instrukcji obsługi wykorzystano fabryczne oznaczenia silników. Odpowiadające im oznaczenia handlowe można znaleźć w rozdziale „Dane techniczne”.
- Informacje dotyczące kierunku, np. w lewo lub w prawo bądź do przodu lub do tyłu, zawsze podawane są względem kierunku jazdy.
- Wyświetlane ekrany mogą być niedostępne w języku polskim.

- Wyświetlane komunikaty i napisy występujące na etykietach we wnętrzu pojazdu pisane są czcionką **pogrubioną**.

Oznaczenia Niebezpieczeństwo, Ostrzeżenie, Przestroga

⚠ Niebezpieczeństwo

Akapity oznaczone słowem **⚠ Niebezpieczeństwo** zawierają informacje o zagrożeniach wiążących się z ryzykiem śmierci. Zlekceważenie podanych informacji może doprowadzić do śmierci.

⚠ Ostrzeżenie

Tekst oznaczony jako **⚠ Ostrzeżenie** zawiera informacje o zagrożeniu wypadkiem lub obrażeniami ciała. Zlekceważenie podanych informacji może doprowadzić do odniesienia obrażeń.

Przestroga

Tekst oznaczony słowami **Przestroga** zawiera informacje o możliwości uszkodzenia samochodu. Zlekceważenie podanych informacji może doprowadzić do uszkodzenia samochodu.

Symbole

Odwołania do innych stron instrukcji są oznaczone symbolem ↗. Symbol ↗ należy czytać jako „patrz strona”.

Życzymy szerokiej drogi!

Chevrolet

W skrócie

Informacje dotyczące pierwszej jazdy

Odblokowanie zamków samochodu

Nadajnik zdalnego sterowania



Aby odblokować drzwi i klapę bagażnika, naciśnięć przycisk . Otworzyć drzwi, ciągnąc za klamkę. Aby otworzyć klapę tylną, naciśnięć przycisk pod listwą ozdobną.

Nadajnik zdalnego sterowania
↔ 20, centralny zamek ↔ 22,
przestrzeń bagażowa ↔ 25.

Regulacja foteli przednich

Regulacja pozycji fotela



Pociągnąć za uchwyt, przesunąć fotel, zwolnić uchwyt.

Regulacja fotela ↔ 40, pozycja fotela ↔ 39.

Regulacja oparcia fotela

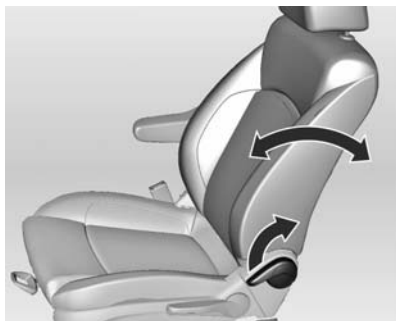

Pociągnąć dźwignię, ustawić nachylenie i zwolnić dźwignię. Mechanizm fotela powinien się zatrzasnąć w wybranym położeniu. Podczas regulacji nie wywierać nacisku na oparcie fotela.

Regulacja fotela ⇨ 40, pozycja fotela ⇨ 39.

Regulacja wysokości siedziska fotela

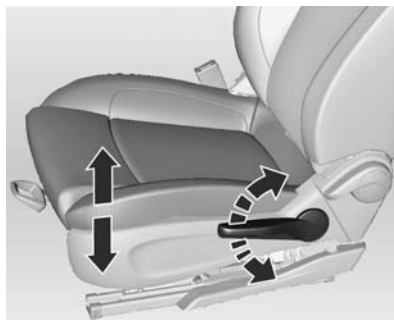

Ustawić siedzisko na odpowiedniej wysokości, przemieszczając kilkakrotnie dźwignię w górę lub w dół.

W górę: = podnoszenie siedziska
W dół: = opuszczanie siedziska

Fotele ⇨ 40, pozycja fotela ⇨ 39.

Regulacja wysokości zagłówków

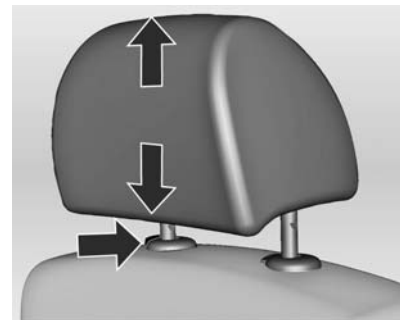

Aby wyregulować wysokość zagłówka, pociągnąć go w górę. W celu przesunięcia zagłówka w dół, wcisnąć blokadę i docisnąć zagłówek.

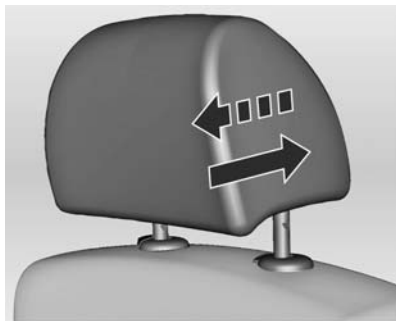

Pociągnąć zagłówek w przód; dostępne jest kilka położeń.

Aby automatycznie przesunąć zagłówek w tylne położenie, pociągnąć go mocno w przód.

Zagłówki drugiego i trzeciego rzędu foteli ⇨ 37.

Pasy bezpieczeństwa



Wyciągnąć pas bezpieczeństwa i zatrzasnąć klamrę w zamku. Pas nie może być poskręcany i musi ściśle przylegać do ciała. Oparcia foteli nie powinny być zbyt odchylone do tyłu (maksymalny kąt odchylenia wynosi około 25°).

W celu odpięcia pasa nacisnąć czerwony przycisk na zamku pasa.

Pasy bezpieczeństwa ⇨ 46, poduszki powietrzne ⇨ 50, pozycja fotela ⇨ 39.

Regulacja lusterek

Lusterko wewnętrzne



W celu zmniejszenia intensywności światła odbijającego się w lusterku zmienić położenie dźwigni znajdującej się w dolnej części lusterka.

Lusterko wewnętrzne ⇨ 31, wewnętrzne lusterko elektrochromatyczne ⇨ 32.

Lusterka zewnętrzne



Wybrać żądane lusterko zewnętrzne i przeprowadzić jego regulację.

Elektryczna regulacja ⇨ 30,
wypukłe lusterka zewnętrzne ⇨ 30,
składanie lusterek zewnętrznych ⇨ 30,
podgrzewane lusterka zewnętrzne ⇨ 31.

Regulacja położenia kierownicy



Odblokować dźwignię, wyregulować położenie kierownicy, a następnie zablokować dźwignię i upewnić się, że kierownica jest prawidłowo unieruchomiona. Nie dokonywać regulacji kierownicy, jeśli samochód nie został unieruchomiony i nie wyłączono blokady kierownicy.

Poduszki powietrzne ⇨ 50,
położenia kluczyka w wyłączniku zapłonu ⇨ 205.

Widok ogólny deski rozdzielczej

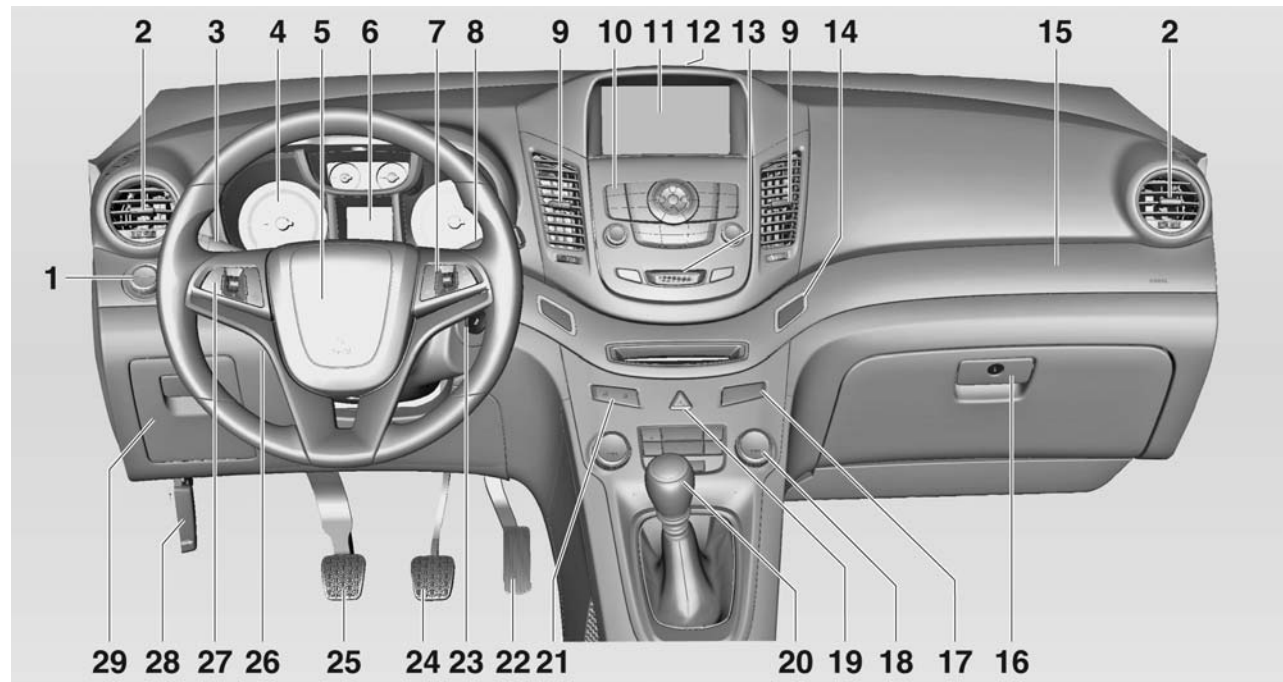

<p>1 Przełącznik świateł 95 Przednie światła przeciwmgielne 98 Tylne światło przeciwmgielne 98 Podświetlenie wskaźników . . 99</p> <p>2 Boczne kratki nawiewu powietrza 201</p> <p>3 Kierunkowskazy, sygnał światlny, światła mijania i drogowe 98 Oświetlenie asekuracyjne . . 101 Obsługa wyświetlacza informacyjnego kierowcy 87</p> <p>4 Wskaźniki i przyrządy 75</p> <p>5 Sygnał dźwiękowy 69 Poduszka powietrzna po stronie kierowcy 51</p> <p>6 Wyświetlacz informacyjny kierowcy 87</p> <p>7 Przyciski sterowania systemem audio- nawigacyjnym 68</p>	<p>8 Wycieraczki i spryskiwacze przedniej szyby 69 Wycieraczka i spryskiwacz tylnej szyby 71</p> <p>9 Środkowe kratki nawiewu powietrza 201</p> <p>10 System audio-nawigacyjny 113</p> <p>11 Wyświetlacz informacyjny ... 87</p> <p>12 Dioda sygnalizująca stan autoalarmu 27</p> <p>13 Przycisk schowka 62</p> <p>14 Układ kontroli trakcji 215 Układ stabilizacji toru jazdy 216</p> <p>15 Poduszka powietrzna pasażera 51</p> <p>16 Schowek w desce rozdzielczej 63</p> <p>17 Lampka kontrolna informująca o wyłączeniu / włączeniu poduszek powietrznych 54 Lampka kontrolna pasa bezpieczeństwa przedniego fotela pasażera . 81</p>	<p>18 Układ sterowania ogrzewania, wentylacji i klimatyzacji 193</p> <p>19 Światła awaryjne 97</p> <p>20 Manualna skrzynia biegów 213 Dźwignia zmiany biegów, automatyczna skrzynia biegów 210</p> <p>21 Centralnego zamka 22</p> <p>22 Pedał przyspieszenia 205</p> <p>23 Wyłącznik zapłonu z blokadą kierownicy 205</p> <p>24 Pedał hamulca 213</p> <p>25 Pedał sprzęgła 204</p> <p>26 Regulacja położenia kierownicy 68</p> <p>27 Automatyczna kontrola prędkości 217</p> <p>28 Dźwignia otwierania pokrywy silnika 226</p> <p>29 Schowek, skrzynka bezpieczników 245</p>
--	---	--

Światła zewnętrzne

Przełącznik świateł



Obrót:

- 0** = Światła wyłączone.
- ☛** = Światła pozycyjne
- ☛☛** = Światła mijania / drogowe

Przełącznik świateł z automatycznym sterowaniem światłami



Obrót:

- AUTO** = Automatyczne sterowanie światłami: Światła mijania / drogowe i pozycyjne włączają się i wyłączają automatycznie zależnie od warunków oświetlenia zewnętrznego.
- ☛** = Włączenie lub wyłączenie funkcji automatycznego sterowania światłami; przełącznik powraca w położenie **AUTO**.
- ☛☛** = Światła pozycyjne
- ☛☛☛** = Światła mijania / drogowe

Oświetlenie ☛ 95.

Światła przeciwmgielne



Nacisnąć

☞D = przednie światła przeciwmgielne

☞☞ = tylne światła przeciwmgielne

Sygnał świetlny, światła drogowe i mijania



sygnal świetlny = pociągnąć dźwignię
 światła drogowe = popchnąć dźwignię
 światła mijania = popchnąć lub pociągnąć dźwignię

Światła drogowe ⇨ 96, sygnał świetlny ⇨ 96, automatyczne sterowanie oświetleniem ⇨ 96.

Sygnalizacja skrętu i zmiany pasa ruchu



prawa strona = dźwignia w górę
 lewa strona = dźwignia w dół

Sygnalizacja skrętu i zmiany pasa ruchu ⇨ 98.

Światła awaryjne



Do ich obsługi służy przycisk .
Światła awaryjne ⇨ 97.

Sygnał dźwiękowy



Nacisnąć przycisk .

Wycieraczki i spryskiwacze

Wycieraczki przedniej szyby

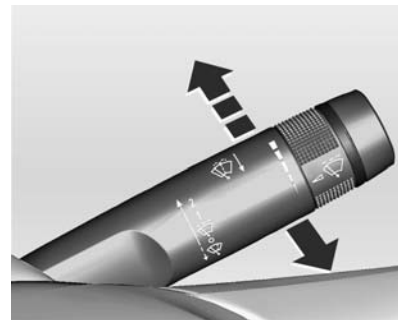

- 2** = praca szybka
- 1** = praca powolna
-  = praca przerywana lub praca automatyczna sterowana czujnikiem deszczu
- 0** = wyłączone

Aby przetrzeć szybę przednią tylko raz w sytuacji, gdy wycieraczki są wyłączone, wystarczy popchnąć ich dźwignię w dół.

Wycieraczki przedniej szyby ⇨ 69,
wymiana piór wycieraczek ⇨ 235.

Spryskiwacz przedniej szyby

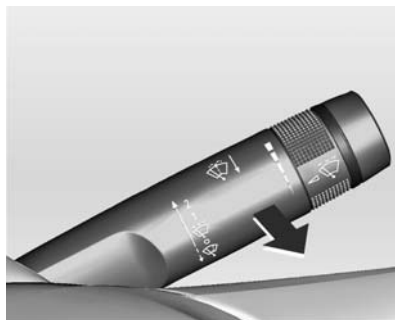

Pociągnąć dźwignię.

Spryskiwacze przedniej szyby
⇨ 69, płyn do spryskiwaczy ⇨ 233.

Wycieraczka i spryskiwacz tylnej szyby

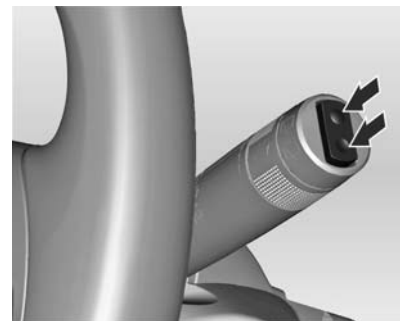

W celu włączenia wycieraczki tylnej
szyby nacisnąć przełącznik:

górna część przełącznika	= praca ciągła
dolna część przełącznika	= praca przerywana
położenie środkowe	= wyłączone

Wycieraczka/spryskiwacz tylnej
szyby ⇨ 71.

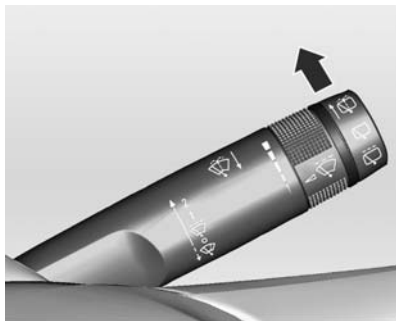

Popchnąć dźwignię.

Szyba tylna zostanie spryskana płynem, a wycieraczka wykona kilka cykli pracy.

Ogrzewanie, wentylacja i klimatyzacja

Ogrzewanie tylnej szyby, ogrzewanie lusterek zewnętrznych



Ogrzewanie można włączyć, naciskając przycisk .

Ogrzewanie szyby tylnej ⇨ 34.

Usuwanie zaparowania oraz oblodzenia szyb



Nacisnąć przycisk .

Pokrętko temperatury ustawić w położeniu najmocniejszego ogrzewania.

Włączyć chłodzenie .

Włączyć ogrzewanie tylnej szyby .

Układ sterowania ogrzewania, wentylacji i klimatyzacji ⇨ 193.

Skrzynia biegów

Manualna skrzynia biegów



Bieg wsteczny: po zatrzymaniu pojazdu nacisnąć pedał sprzęgła, pociągnąć w górę pierścień znajdujący się na dźwigni zmiany biegów i włączyć bieg.

Jeśli biegu nie można włączyć, ustawić dźwignię w położeniu neutralnym, zwolnić i ponownie wcisnąć pedał sprzęgła, a następnie ponownie wybrać bieg.

Manualna skrzynia biegów ⇨ 213.

Automatyczna skrzynia biegów



P = położenie postojowe
R = bieg wsteczny
N = położenie neutralne
D = położenie jazdy

Tryb manualny: przesunąć dźwignię zmiany biegów z położenia **D** w lewo.

+ = wyższy bieg
- = niższy bieg

Dźwignię można przestawić z położenia **P** tylko przy włączonym zapłonie i wciśniętym pedale

hamulca. W celu przestawienia dźwigni zmiany biegów w położenie **P** lub **R** wcisnąć przycisk zwalniający. Automatyczna skrzynia biegów ⇨ 210.

Ruszanie

Czynności kontrolne przed jazdą

- Sprawdzić ciśnienie powietrza w oponach i stan opon ⇨ 249, ⇨ 284.
- Sprawdzić poziom oleju silnikowego i innych płynów ⇨ 230.
- Sprawdzić, czy okna, lusterka i światła zewnętrzne działają prawidłowo, nie są zabrudzone, zaśnieżone lub oblodzone oraz czy tablice rejestracyjne są czyste i czytelne.
- Sprawdzić, czy położenie foteli, pasów bezpieczeństwa i lusterek jest prawidłowe ⇨ 39, ⇨ 48, ⇨ 30.
- Rozpędzić samochód do niewielkiej prędkości i sprawdzić poprawność działania hamulców (zwłaszcza gdy są one mokre).

Uruchamianie silnika

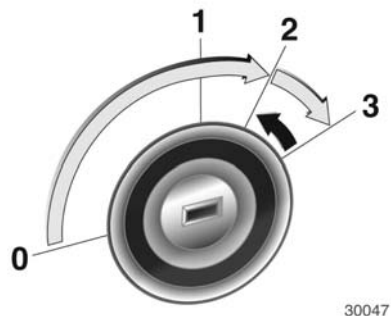

- Obrócić kluczyk w położenie 1.
- Obrócić częściowo koło kierownicy w celu zwolnienia jego blokady.
- Manualna skrzynia biegów: wcisnąć pedał sprzęgła.
- Automatyczna skrzynia biegów: wcisnąć pedał hamulca i przestawić dźwignię zmiany biegów w położenie **P** lub **N**.
- Nie wciskać pedału przyspieszenia.

- Silniki wysokopiętne: obrócić kluczyk zapłonu w położenie 2 w celu włączenia podgrzewania wstępnego silnika, aż do momentu zgaśnięcia kontrolki .
- Obrócić kluczyk w położenie 3 i zwolnić, gdy silnik zacznie pracować.

Przed ponownym uruchomieniem silnika lub w celu jego wyłączenia należy ustawić kluczyk ponownie w pozycji 1.

Parkowanie



- Zawsze zaciągać hamulec postojowy bez wciskania przycisku zwalniającego. W przypadku parkowania na pochyłości zaciągać hamulec postojowy z maksymalną siłą. Jednocześnie wcisnąć pedał hamulca, aby zmniejszyć działające siły.

- Wyłączyć silnik i zapłon. Obrócić kluczyk w położenie 0, wyjąć go i obrócić kierownicę, aż włączy się blokada.

W przypadku samochodów z automatyczną skrzynią biegów, przestawić dźwignię zmiany biegów w położenie **P** i wyjąć kluczyk.

- Jeśli samochód został zaparkowany na równej, poziomej nawierzchni lub na wzniesieniu – w taki sposób, że jest skierowany w górę, przed wyłączeniem zapłonu wybrać pierwszy bieg lub ustawić dźwignię zmiany biegów w położeniu **P**. Należy także skrócić koła przednie w stronę przeciwną do krawężnika.

Jeśli samochód został zaparkowany na wzniesieniu – w taki sposób, że jest skierowany w dół, przed wyłączeniem zapłonu wybrać bieg wsteczny lub ustawić dźwignię zmiany biegów w położeniu **P**. Koła przednie należy skrócić w stronę krawężnika.

- Zamknąć wszystkie szyby i okno dachowe.
- Zablokować zamki samochodu przyciskiem  na nadajniku zdalnego sterowania.
- Włączyć autoalarm  27.
- Nie parkować samochodu na nawierzchni pokrytej materiałem łatwopalnym. Wysoka temperatura układu wydechowego może spowodować zapłon.
- Wentylatory chłodzące mogą pracować nawet po wyłączeniu silnika  225.
- Po jeździe z wysokimi prędkościami obrotowymi lub z dużym obciążeniem silnika wysokoprężnego należy przed

wyłączeniem silnika przez pewien czas jechać bez jego nadmiernego obciążania lub na ok. 1 do 2 minut pozostawić go na biegu neutralnym. W przeciwnym razie może dojść do uszkodzenia turbosprężarki.

Kluczyki, zamki  20.

Kluczyki, drzwi i szyby

Kluczyki, zamki	20
Drzwi	25
Zabezpieczanie samochodu	26
Lusterka zewnętrzne	30
Lusterka wewnętrzne	31
Szyby	32
Dach	34

Kluczyki, zamki

Kluczyki

Kluczyki zapasowe

Numer kluczyka jest zamieszczony na oddzielnym identyfikatorze.

Ponieważ kluczyk stanowi część układu immobilizera, przy zamawianiu zamiennika należy podać numer kluczyka oryginalnego. Zamki ⇨ 265.



Nacisnąć przycisk, aby wysunąć kluczyk. W celu złożenia kluczyka, najpierw nacisnąć przycisk.

Nadajnik zdalnego sterowania



Umożliwia obsługę następujących elementów:

- Centralnego zamka
- Autoalarm

Zasięg nadajnika wynosi około 25 metrów. Na zasięg mogą mieć wpływ czynniki zewnętrzne.

Zadziałanie jest potwierdzone mignięciem świateł awaryjnych.

Z nadajnikiem należy obchodzić się ostrożnie, chronić go przed wilgocią i wysoką temperaturą oraz nie używać bez potrzeby.

Usterka

Jeśli uruchomienie centralnego zamka za pomocą nadajnika zdalnego sterowania nie jest możliwe, może to być spowodowane następującymi przyczynami:

- został przekroczony zasięg nadajnika,
- rozładowała się bateria w nadajniku,
- nadajnika często i wielokrotnie używano poza zasięgiem odbioru (wymagana będzie ponowna synchronizacja),
- doszło do przeciążenia centralnego zamka w wyniku jego wielokrotnego włączania i wyłączania w krótkich odstępach czasu (zasilanie zostaje wówczas na krótko odłączone),

- wystąpiły zakłócenia spowodowane silniejszymi falami radiowymi pochodzącymi z innych źródeł.

Odblokowywanie zamków drzwi
⇨ 22.

Ustawienia podstawowe

Ustawienia niektórych opcji można zmienić za pomocą wyświetlacza informacyjnego w menu **Ustawienia**. Personalizacja ustawień ⇨ 92.

Wymiana baterii nadajnika zdalnego sterowania

Baterię należy wymienić na nową od razu, jak tylko zaczniesz maleć zasięg nadajnika.



Zużytych baterii i akumulatora nie należy wyrzucać wraz z innymi odpadami domowymi. Wymagane jest dostarczenie tych odpadów do odpowiedniego punktu zbiórki.

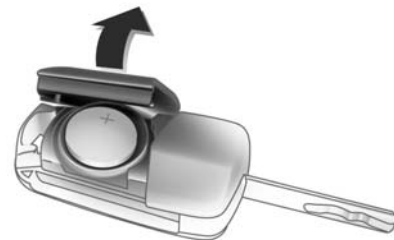

Rozłożyć kluczyk i otworzyć obudowę. Wymienić baterię, zwracając uwagę na ułożenie biegunów (użyć baterii typu CR 2032). Zamknąć obudowę i przeprowadzić synchronizację.

Ustawienia zapisywane

Zawsze po wyjęciu kluczyka z wyłącznika zapłonu automatycznie zapamiętywane są następujące ustawienia przypisane do danego kluczyka:

- Elektroniczny układ sterowania klimatyzacji
- Oświetlenie
- System audio-nawigacyjny
- Sterowane elektrycznie zamki drzwi

Zapisane ustawienia zostają użyte automatycznie przy następnym włożeniu kluczyka z pamięcią do wyłącznika zapłonu i przekręceniu go w położenie 1.

Personalizacja ustawień ⇨ 92.

Centralny zamek

Służy do odblokowywania i zablokowania zamków drzwi, przestrzeni bagażowej oraz klapyki wlewu paliwa.

Pociągnięcie za wewnętrzną klamkę drzwi powoduje odblokowanie i otwarcie danych drzwi.

Uwaga

W razie wypadku następuje automatyczne odblokowanie zamków samochodu.

Odblokowanie zamków

Nadajnik zdalnego sterowania



Nacisnąć przycisk .

Dostępne są dwa ustawienia:

- Aby odblokować wyłącznie drzwi kierowcy, nacisnąć przycisk  jeden raz. W celu odblokowania

wszystkich drzwi, klapyki bagażnika i klapyki wlewu paliwa nacisnąć przycisk  dwukrotnie.

- W celu odblokowania wszystkich drzwi, klapyki bagażnika i klapyki wlewu paliwa nacisnąć przycisk  jeden raz.

Ustawienia opcji można zmienić za pomocą wyświetlacza informacyjnego w menu **Ustawienia**. Personalizacja ustawień ⇨ 92.

Ustawienia opcji można przypisać do kluczyka, który jest aktualnie używany; ustawienia zapisywane ⇨ 22.

Blokowanie zamków

Nadajnik zdalnego sterowania

Zamknąć drzwi, przestrzeń bagażową i klapykę wlewu paliwa.



Nacisnąć przycisk .

Jeśli drzwi kierowcy nie zostaną prawidłowo zamknięte, centralny zamek nie zadziała.

Przyciski centralnego zamka

Służą do blokowania i odblokowywania zamków wszystkich drzwi, klapy bagażnika oraz klapy wlewu paliwa.



W celu zablokowania nacisnąć przycisk .

W celu odblokowania nacisnąć przycisk .

Gdy kluczyk znajduje się w wyłączniku zapłonu, zablokowanie jest możliwe, tylko jeśli wszystkie drzwi są zamknięte.

Usterka w układzie nadajnika zdalnego sterowania

Odblokowanie zamków



Ręcznie odblokować drzwi kierowcy, przekręcając kluczyk w zamku. Aby odblokować zamki pozostałych drzwi, klapy bagażnika i klapy wlewu paliwa, włączyć zapłon i nacisnąć przycisk  centralnego zamka. W celu wyłączenia zabezpieczenia przed kradzieżą należy włączyć zapłon.

Blokowanie zamków

Aby zablokować zamki drzwi, klapy bagażnika i klapki wlewu paliwa, włączyć zapłon i nacisnąć przycisk  centralnego zamka. Następnie zamknąć drzwi kierowcy i zablokować je od zewnątrz, korzystając z kluczyka.

Usterka centralnego zamka

Odblokowanie zamków

Ręcznie odblokować drzwi kierowcy, przekręcając kluczyk w zamku. Pozostałe drzwi można otworzyć poprzez dwukrotne pociągnięcie wewnętrznej klamki. Klapki wlewu paliwa nie będzie można otworzyć. W celu wyłączenia zabezpieczenia przed kradzieżą należy włączyć zapłon  27.

Blokowanie zamków

We wszystkich drzwiach oprócz drzwi kierowcy wcisnąć wewnętrzne przyciski blokady. Następnie zamknąć drzwi kierowcy i zablokować je od zewnątrz,

korzystając z kluczyka. Klapki wlewu paliwa i klapy tylnej nie można zablokować.

Automatyczne blokowanie zamków

Automatyczne blokowanie zamków po rozpoczęciu jazdy

Tę funkcję bezpieczeństwa można skonfigurować w taki sposób, aby zamki wszystkich drzwi, klapy bagażnika i klapki wlewu paliwa blokowały się automatycznie po rozpoczęciu jazdy.

Ustawienia opcji można zmienić za pomocą wyświetlacza informacyjnego w menu **Ustawienia**. Personalizacja ustawień  92.

Wszystkie drzwi, przestrzeń bagażowa i klapka wlewu paliwa zostaną odblokowane automatycznie w każdej z poniższych sytuacji:

- W przypadku automatycznej skrzyni biegów, kiedy dźwignia zmiany biegów znajdzie się po zakończeniu jazdy w położeniu P.

- W przypadku manualnej skrzyni biegów, kiedy kluczyk zostanie wyjęty po zakończeniu jazdy z wyłącznika zapłonu.

Przeostroga

Nie odblokowywać zamka drzwi podczas jazdy. Jeśli pasażer przypadkowo otworzy drzwi, może dojść do poważnych obrażeń lub śmierci w wyniku nagłego wypadku.

Jeśli drzwi zostaną odblokowane ręcznie, należy je ze względów bezpieczeństwa zablokować ponownie za pomocą przycisku blokady drzwi.

Ustawienia opcji można przypisywać do kluczyka, który jest aktualnie używany  22.

Blokada tylnych drzwi



⚠ Ostrzeżenie

Blokadę tylnych drzwi należy uruchamiać zawsze, gdy na fotelach tylnych są przewożone dzieci.

Przeestroga

Nie ciągnąć za klamkę wewnętrzną, gdy blokada bezpieczeństwa znajduje się w położeniu LOCK („zablokowane”). Może to spowodować uszkodzenie klamki.

Korzystając z kluczyka lub odpowiedniego śrubokręta, obrócić przełączniki blokad w tylnych drzwiach w położenie poziome. Po włączeniu blokady otwarcie drzwi od wewnątrz nie będzie możliwe. Aby wyłączyć blokady, obrócić przełączniki blokad w położenie pionowe.

Drzwi

Przestrzeń bagażowa

Otwieranie



Nacisnąć przycisk pod listwą ozdobną klapy tylnej.

⚠ Ostrzeżenie

Nie wolno jeździć z otwartą lub uchyloną klapą tylną, np. przy przewożeniu dużych przedmiotów, gdyż wówczas trujące gazy spalinowe mogą przedostawać się do wnętrza samochodu.

Przeestroga

Aby uniknąć uszkodzeń, przed otwarciem klapy tylnej należy upewnić się, czy w jej zasięgu nie znajdują się żadne przeszkody, np. drzwi garażowe. Zawsze sprawdzać, czy przestrzeń za i ponad klapą tylną jest wolna.

Uwaga

Zamocowanie ciężkiego wyposażenia dodatkowego na klapie tylnej może spowodować, że nie będzie ona mogła utrzymać się w położeniu otwartym.

Zamykanie

Podczas zamykania klapy tylnej nie należy naciskać przycisku znajdującego się pod listwą ozdobną, ponieważ spowoduje to ponowne odblokowanie zamka.

Zabezpieczanie samochodu**Zabezpieczenie przed kradzieżą****⚠ Ostrzeżenie**

Nie uaktywniać blokady, gdy w samochodzie znajdują się pasażerowie! Otwarcie drzwi od wewnątrz nie będzie możliwe.

Uaktywnienie układu powoduje zablokowanie wszystkich drzwi w taki sposób, że nie ma możliwości ich otwarcia zarówno od zewnątrz, jak i od wewnątrz. Układ może być uaktywniony, tylko gdy zamknięte są wszystkie drzwi.

Jeśli zapłon był włączony, drzwi kierowcy należy raz otworzyć i zamknąć, aby pojazd został zabezpieczony.

Odblokowanie zamków wyłącza mechaniczne zabezpieczenie przed kradzieżą. Nie można tego zrobić za pomocą przycisku centralnego zamka.

Uaktywnianie



Dwukrotnie w ciągu 15 sekund nacisnąć przycisk  nadajnika zdalnego sterowania.

Autoalarm

Autoalarm monitoruje:

- drzwi, klapę tylną, pokrywę silnika,
- kabinę wraz z przyległą przestrzenią bagażową,
- pochylenie samochodu, np. przy jego uniesieniu,
- zapłon.

Włączanie



- Automatyczne włączenie następuje po 30 sekundach od zablokowania zamków pojazdu (inicjalizacja układu), lub

- można go włączyć nadajnikiem zdalnego sterowania: bezpośrednio, naciskając ponownie przycisk  po zablokowaniu zamków



Uwaga

Zmiany wnętrza pojazdu, np. pokrowce foteli, otwarte szyby lub okno dachowe, mogą ujemnie wpłynąć na funkcję monitorowania wnętrza.

Uaktywnianie autoalarmu bez funkcji monitorowania wnętrza i pochylenia samochodu



Funkcję monitorowania wnętrza kabiny i pochylenia samochodu należy wyłączyć, gdy w pojeździe pozostają zwierzęta – ze względu na obecność w kabinie sygnałów ultradźwiękowych o dużym natężeniu oraz możliwość wyzwolenia alarmu. Funkcję tę należy wyłączyć także podczas transportu pojazdu promem lub pociągiem.

1. Zamknąć klapę tylną, pokrywę silnika, szyby oraz okno dachowe.
2. Nacisnąć przycisk . Zapala się dioda w przycisku .
3. Zamknąć drzwi.
4. Włączyć autoalarm.

Dioda sygnalizująca stan autoalarmu



Dioda sygnalizacyjna jest zintegrowana w czujniku znajdującym się w górnej części deski rozdzielczej.

Sygnalizacja stanu w ciągu pierwszych 30 sekund od uaktywnienia autoalarmu:

dioda świeci	= test, opóźnienie włączenia
dioda szybko miga	= nieprawidłowo zamknięte drzwi, kłapa tylna lub pokrywa komory silnika albo usterka układu

Sygnalizacja stanu po pełnym uaktywnieniu autoalarmu:

dioda miga powoli	= układ jest aktywny
-------------------	----------------------

W przypadku awarii skorzystać z pomocy warsztatu.

Wyłączenie



Odblokowanie zamków pojazdu przez naciśnięcie przycisku  lub pociągnięcie klamki wyłącza autoalarm.

Sygnalizacja alarmu

Sygnał alarmu można wyłączyć, naciskając dowolny przycisk nadajnika zdalnego sterowania lub włączając zapłon.

Autoalarm można dezaktywować tylko poprzez naciśnięcie przycisku  lub włączenie zapłonu.

Immobilizer



Układ immobilizera jest zintegrowany z wyłącznikiem zapłonu i sprawdza, czy do uruchomienia silnika jest używany odpowiedni klucz. Silnik można uruchomić, gdy znajdujący się w kluczyku transponder zostanie rozpoznany.

Immobilizer aktywuje się automatycznie po wyciągnięciu kluczyka z wyłącznika zapłonu.

Miganie lub jednostajne świecenie lampki kontrolnej  przy włączonym zapłonie oznacza usterkę w układzie immobilizera. Silnika nie można wówczas uruchomić. Wyłączyć zapłon i powtórzyć procedurę rozruchu.

Jeśli lampka kontrolna nadal miga lub jednostajnie świeci, należy spróbować rozruchu przy użyciu kluczyka zapasowego i zwrócić się do warsztatu.

Uwaga

Włączenie immobilizera nie powoduje zablokowania drzwi. Dlatego po opuszczeniu samochodu należy bezwzględnie zablokować zamki i uaktywnić autoalarm  22,  27.

Lampka kontrolna   29.

Lusterka zewnętrzne

Wypukły kształt lusterek

Wypukłe lusterka zewnętrzne ograniczają zjawisko tzw. martwych stref. Takie ukształtowanie lusterka powoduje, że odbite w nim obiekty wydają się mniejsze, co niekorzystnie wpływa na możliwość oceny odległości.

Elektryczna regulacja



Wybrać żądane lusterko zewnętrzne, obracając element sterujący w lewo (L) lub w prawo (R).

Aby wyregulować ustawienie lusterka, przechylać element sterujący.

W położeniu 0 żadne lusterko nie jest wybrane.

Składanie



Ze względu na bezpieczeństwo pieszych, w przypadku uderzenia lusterka zewnętrzne składają się w swoich uchwytach. Lekkie pchnięcie obudowy lusterka powoduje jego powrót do położenia pierwotnego.

Składanie elektryczne



Obrócić element sterujący lusterka w położenie 0, a następnie przesunąć w dół. Nastąpi złożenie obu lusterek zewnętrznych.

Ponownie przesunąć element sterujący w dół - oba lusterka wrócą do położenia pierwotnego.

Jeśli jedno z elektrycznie składanych lusterek zostało rozłożone ręcznie, po przesunięciu elementu sterującego zostanie rozłożone jedynie drugie lusterko.

⚠ Ostrzeżenie

Zawsze sprawdzać i korygować ustawienie lusterek, aby zapewnić sobie dobrą widoczność obiektów i innych pojazdów na drodze. Nie jeździć ze złożonymi lusterkami zewnętrznymi.

Podgrzewanie

Do jego włączenia służy przycisk .

Podgrzewanie działa tylko przy pracującym silniku i wyłącza się automatycznie po krótkim czasie.

Lusterka wewnętrzne**Ręczne przyciemnianie**

W celu zmniejszenia intensywności światła odbijającego się w lusterku pociągnąć w dół dźwignię znajdującą się w dolnej części lusterka.

Lusterko do obserwacji dziecka

Nacisnąć w celu rozłożenia lusterka do obserwacji dziecka.

Automatycznie przyciemniane



Podczas jazdy nocą intensywność odbicia światła pojazdu jadącego z tyłu jest automatycznie zmniejszana.

Szyby

Szyby otwierane ręcznie

Szyby w drzwiach samochodu można opuszczać i podnosić przy użyciu korbki.

Szyby otwierane elektrycznie

⚠ Ostrzeżenie

Przy zamykaniu szyb należy zachować ostrożność. Istnieje niebezpieczeństwo odniesienia obrażeń ciała, zwłaszcza u dzieci.

Gdy na tylnych fotelach znajdują się dzieci, należy włączyć blokadę elektrycznego otwierania szyb.

Podczas zamykania szyb uważnie je obserwować, zwracając uwagę, aby nic nie zostało przez nie przykleśczone.

Szyby otwierane elektrycznie można obsługiwać:

- przy włączonym zapłonie,
- w ciągu 10 minut od wyłączenia zapłonu.

Możliwość sterowania szybami jest blokowana po wyłączeniu zapłonu i otwarciu przednich drzwi.



Aby zmienić położenie szyby użyć odpowiedniego przełącznika, wciskając go w celu otwarcia lub pociągając w celu zamknięcia.

Obsługa



Lekkie wciskanie lub pociągnięcie do pierwszego punktu oporu: szyba przesuwa się w dół lub w górę tak długo, jak długo używany jest przełącznik.

Mocniejsze wciśnięcie lub pociągnięcie do drugiego punktu oporu, a następnie zwolnienie przełącznika: szyba opuszcza się lub podnosi się automatycznie.

W celu zatrzymania przesuwania szyby ponownie użyć przełącznika w tym samym kierunku.

Blokada szyb w drzwiach tylnych



W celu dezaktywacji szyb w tylnych drzwiach nacisnąć przełącznik  – dioda kontrolna zacznie świecić. Aby aktywować funkcjonowanie szyb, ponownie nacisnąć przełącznik .

Przeciążenie układu

W przypadku wielokrotnego naciskania przełączników opuszczania/podnoszenia szyb w krótkich odstępach czasu, następuje chwilowe zablokowanie pracy elektrycznego układu sterowania szybami.

Inicjalizacja elektrycznego układu sterowania szybami

Jeśli szyb nie można prawidłowo automatycznie zamykać (np. po odłączeniu akumulatora), w następujący sposób uaktywnić elektryczny układ sterowania:

1. Zamknąć drzwi.
2. Włączyć zapłon.
3. Całkowicie zamknąć szybę i przytrzymać przełącznik pociągnięty przez kolejne 2 sekundy.
4. Czynność powtórzyć osobno dla każdej szyby.

Ogrzewanie tylnej szyby



Do jego włączania służy przycisk . Podgrzewanie działa tylko przy pracującym silniku i wyłącza się automatycznie po krótkim czasie.

Przeostroga

Nie używać ostrych przedmiotów ani substancji ściernych do czyszczenia tylnej szyby samochodu.

Uważać, aby nie uszkodzić ścieżek odszraniacza podczas czyszczenia lub wykonywania innych czynności w obrębie tylnej szyby.

Oslony przeciwsłoneczne

Oslony przeciwsłoneczne można odchyłać do dołu i na bok, aby zapewnić kierowcy i pasażerowi podróżującemu z przodu ochronę przed oślepieniem.

Jeśli osłony przeciwsłoneczne posiadają wbudowane lusterka, podczas jazdy należy zamknąć osłony tych lusterek.

Dach

Okno dachowe

Ostrzeżenie

Podczas obsługi okna dachowego należy zachować ostrożność. Istnieje niebezpieczeństwo odniesienia obrażeń ciała, zwłaszcza u dzieci.

Podczas zamykania uważnie obserwować ruchome części, zwracając uwagę, aby nic nie zostało przez nie przykleśczone.



Okno dachowe można obsługiwać:



- przy włączonym zapłonie,
- w ciągu 10 minut od wyłączenia zapłonu,

Możliwość sterowania oknem dachowym jest blokowana po wyłączeniu zapłonu i otwarciu przednich drzwi.





Otwieranie lub zamykanie

Lekkie naciśnięcie przycisku  lub  do pierwszego punktu oporu: okno dachowe jest otwierane lub zamykane tak długo, jak długo używany jest przełącznik.

Mocniejsze naciśnięcie przycisku  lub  do drugiego punktu oporu, a następnie zwolnienie przycisku: okno dachowe jest otwierane lub zamykane automatycznie z włączoną funkcją bezpieczeństwa. W celu zatrzymania mechanizmu okna ponownie użyć przełącznika.

Unoszenie lub zamykanie

Naciśnięcie przycisku  lub : okno dachowe jest unoszone lub zamykane automatycznie.

Roleta przeciwsłoneczna

Roleta przeciwsłoneczna jest obsługiwana ręcznie.

Rozwijając lub zwijając roletę przeciwsłoneczną, przesuwając ją. Gdy okno dachowe jest otwarte, roleta nie może być rozwinięta.

Zalecenia ogólne

Funkcja bezpieczeństwa



Gdy mechanizm okna dachowego napotka opór podczas automatycznego zamykania, natychmiast przerywa zamykanie i ponownie otwiera okno.

Ominięcie zabezpieczenia

W razie trudności z zamknięciem okna wskutek mrozu lub podobnych okoliczności, wcisnąć i przytrzymać przycisk , aż do całkowitego zamknięcia.

Inicjalizacja okna dachowego

Jeśli okna dachowego nie można prawidłowo obsługiwać (np. po odłączeniu akumulatora), w następujący sposób uaktywnić elektryczny układ sterowania oknem:

- Jeśli okno dachowe jest zamknięte, lekko nacisnąć przycisk  do pierwszego punktu oporu i przytrzymać przez 10 sekund.
- Jeśli okno dachowe jest otwarte, przytrzymać przycisk  wciśnięty, aż do całkowitego zamknięcia okna. Następnie zwolnić przycisk na chwilę i ponownie lekko go nacisnąć do pierwszego punktu oporu na 10 sekund.

Ponowna kalibracja funkcji bezpieczeństwa

Jeśli po przeprowadzeniu inicjalizacji okno dachowe nie zamyka się prawidłowo, należy:

1. Całkowicie otworzyć okno dachowe, naciskając przycisk .

2. Zwolnić przycisk, a następnie ponownie lekko nacisnąć przycisk ↶ do pierwszego punktu oporu i przytrzymać przez około 30 sekund. Następnie zamknąć okno dachowe poprzez naciśnięcie i przytrzymanie przycisku ↶ aż do całkowitego zamknięcia okna.

Fotele, elementy bezpieczeństwa

Zaglówki	37
Fotele przednie	39
Fotele tylne	42
Pasy bezpieczeństwa	46
Poduszki powietrzne	50
Foteliki dziecięce	56

Zaglówki

Położenie

⚠ Ostrzeżenie

Przed wyruszeniem w drogę należy odpowiednio wyregulować zagłówek.

Wyjęcie lub nieprawidłowe ustawienie zagłówka grozi odniesieniem poważnych urazów głowy i karku w razie kolizji.

Pamiętać, aby zagłówki regulować zawsze przed rozpoczęciem jazdy.

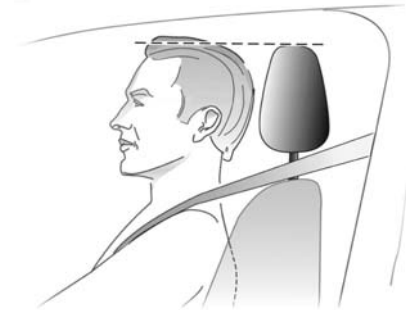

Górna krawędź zagłówka powinna znajdować się na wysokości górnej części głowy. Jeśli takie ustawienie nie jest możliwe, np. z powodu dużego wzrostu osoby, zagłówek należy ustawić w najwyższym położeniu. Osoby niskie powinny ustawić zagłówek w najniższej pozycji.

Nie jest to możliwe w przypadku zagłówek foteli w trzecim rzędzie.

Zaglówki przednich foteli

Dostępne są dwa różne typy zagłówek foteli przednich zależnie od wyposażenia pojazdu:

- Regulacja wysokości i odległości
- Tylko regulacja wysokości

Regulacja wysokości

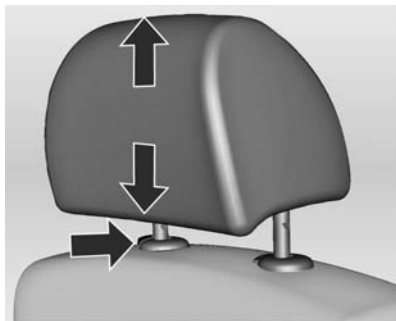

Pociągnąć zagłówek w górę.

W celu przesunięcia zagłówka w dół, wcisnąć blokadę i docisnąć zagłówek.

Regulacja odległości

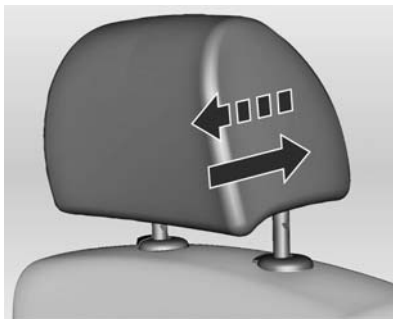

Pociągnąć zagłówek w przód; dostępne jest kilka położeń.

Aby automatycznie przesunąć zagłówek w tylne położenie, pociągnąć go mocno w przód.

Zaglówki foteli w drugim rzędzie

Regulacja wysokości

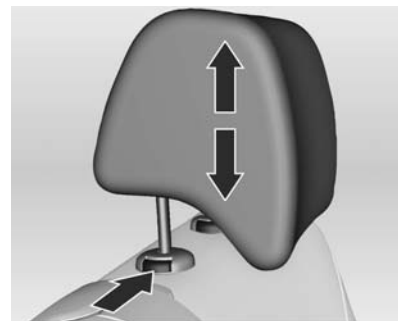

Pociągnąć zagłówek w górę.

W celu przesunięcia zagłówka w dół, wcisnąć blokadę i docisnąć zagłówek.

Odpinanie

Nacisnąć obydwie zatrzaski, pociągnąć zagłówek do góry i wyjąć.

Zaglówki foteli w trzecim rzędzie

Rozkładanie zagłówka

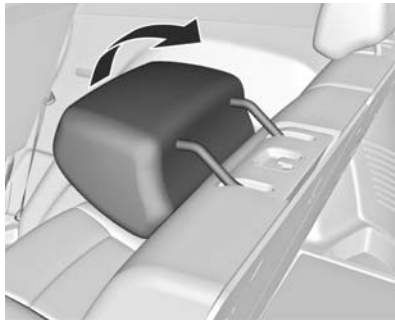

Docisnąć do tyłu zagłówki, aż zablokują się ze słyszalnym kliknięciem.

⚠ Ostrzeżenie

Jeśli fotel jest zajmowany, należy rozłożyć odpowiedni zagłówek.

Fotele przednie

Pozycja fotela

⚠ Ostrzeżenie

Przed wyruszeniem w drogę należy odpowiednio wyregulować fotele.



- Usiąść w fotelu w taki sposób, aby plecy były podparte na całej swojej długości. Przesunąć fotel kierowcy do przodu lub do tyłu tak, aby przy wciskaniu pedałów nogi było lekko

ugięte w kolanach. Przedni fotel pasażera należy odsunąć możliwie najdalej do tyłu.

- Zająć taką pozycję w fotelu, aby barki były jak najsilniej dociśnięte do oparcia. Ustawić oparcie fotela w taki sposób, aby po umieszczeniu rąk na kierownicy ramiona były lekko ugięte w łokciach. Podczas obracania koła kierownicy barki powinny stykać się z oparciem fotela. Oparcia nie należy odchyłać zanadto do tyłu. Maksymalny zalecany kąt nachylenia oparcia wynosi ok. 25°.
- Ustawić koło kierownicy w optymalnym położeniu ⇨ 68.
- Wyregulować wysokość siedziska fotela w taki sposób, aby zapewnić sobie jak największe pole widzenia i aby móc swobodnie ogarnąć wzrokiem wszystkie wskaźniki i lampki kontrolne. Odległość pomiędzy głową a podsufitką powinna wynosić co najmniej 10 cm. Uda powinny swobodnie spoczywać na siedzisku (nie mogą być w nie wciśnięte).

- Wyregulować zagłówki ↪ 37.
- Ustawić odpowiednią wysokość zamocowania pasa bezpieczeństwa ↪ 48.

Regulacja foteli

⚠ Niebezpieczeństwo

Aby możliwe było bezpieczne napełnienie poduszki powietrznej, siedząc w fotelu, nie zbliżać się do kierownicy na odległość mniejszą niż 25 cm.

⚠ Ostrzeżenie

Nigdy nie regulować foteli podczas jazdy, ponieważ mogą się one wtedy przesunąć w niekontrolowany sposób.

Ustawianie fotela przed-tył



Pociągnąć za uchwyt, przesunąć fotel, zwolnić uchwyt.

Pochylenie oparcia fotela

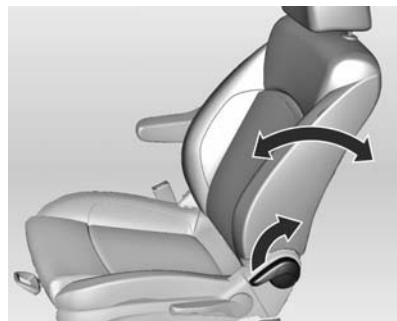

Pociągnąć dźwignię, ustawić nachylenie i zwolnić dźwignię. Mechanizm fotela powinien się zatrzasnąć w wybranym położeniu. Podczas regulacji nie wywierać nacisku na oparcie fotela.

Regulacja wysokości siedziska fotela

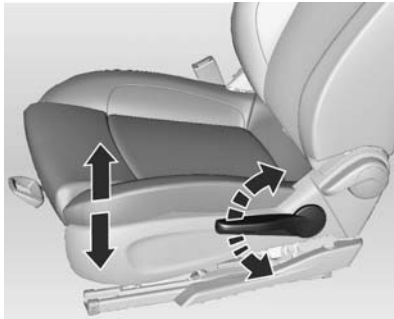

Ustawić siedzisko na odpowiedniej wysokości, przemieszczając kilkakrotnie dźwignię w górę lub w dół.

W górę: = podnoszenie siedziska
W dół: = opuszczanie siedziska

Podłokietnik

Podłokietnik fotela kierowcy





Podłokietnik można podnosić i opuszczać.

Po złożeniu podłokietnika można go ustawić w pionie na czterech wysokościach.

Ogrzewanie



Nacisnąć przycisk , aby włączyć ogrzewanie fotela.

Dostępne są trzy poziomy ogrzewania, które można ustawić, naciskając przycisk  raz lub więcej razy przy włączonym zapłonie.

Nacisnąć przycisk  raz. = poziom ogrzewania 1

Nacisnąć przycisk  dwa razy. = poziom ogrzewania 2

Nacisnąć przycisk  trzy razy. = poziom ogrzewania 3

Nacisnąć przycisk  = wyłączone cztery razy.

Lampka kontrolna w przycisku wskazuje ustawienie.

Osoby o wrażliwej skórze nie powinny korzystać z najwyższej mocy ogrzewania fotela przez dłuższy czas.

Podgrzewanie foteli działa, gdy pracuje silnik.

Fotele tylne

Podłokietnik

Podłokietnik foteli drugiego rzędu



Rozłożyć podłokietnik, pociągając za pasek. W rozłożonym podłokietniku znajdują się uchwyty na napoje. Uchwyty na napoje ⇨ 63

Ostrzeżenie

Podczas korzystania z uchwytów na napoje należy zachować ostrożność. Rozlany bardzo gorący napój może spowodować poparzenia u kierowcy i pasażerów. Rozlane płyny mogą uszkodzić tapicerkę i części elektryczne.

W uchwycie na napoje nie można umieszczać innych przedmiotów niż kubki lub puszki. Takie przedmioty mogą zostać wyrzucone w razie gwałtownego zatrzymania lub wypadku i poranить pasażerów pojazdu.

Fotele w drugim rzędzie

Ostrzeżenie

Podczas regulacji foteli lub ich oparcie uważać na okolice zawiasów.

Składanie foteli

Ustawić zagłówki w najniższym położeniu ↻ 37.

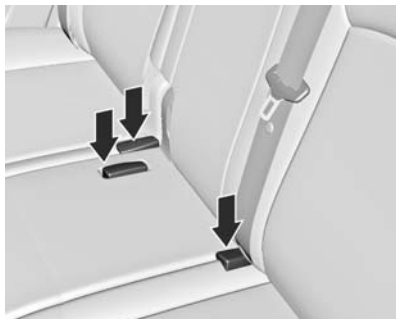

Umieścić pasy bezpieczeństwa w kieszeniach na pasy.



Wyciągnąć całkowicie dźwignię zwalniającą, a następnie złożyć oparcie fotela.



Fotel podniesie się wtedy automatycznie. Jeśli fotel nie podniesie się całkowicie, podnieść go do pozycji złożonej.

Taka pozycja ma ułatwiać wejście pasażerów zajmujących siedzenia trzeciego rzędu.

Przeostroga

Nie wolno składać oparcia fotela, kiedy pas bezpieczeństwa tylnego środkowego fotela jest zapięty lub wyciągnięty.



Jeśli ma zostać złożone tylko oparcie fotela, docisnąć go w dół, aż się zablokuje.

⚠ Ostrzeżenie

Upewnić się, że fotel jest całkowicie zablokowany w podłodze.

Rozkładanie oparcí foteli

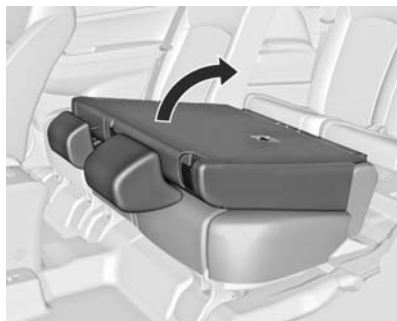

Przesunąć oparcie do pozycji pionowej, aż się zablokuje.

Jeśli oparcie zostało podniesione, tylny środkowy pas bezpieczeństwa może się zablokować. Jeżeli do tego dojdzie, pozwolić, by pas cofnął się do końca i zacząć od nowa.

Pochylanie oparcia fotela



Pociągnąć dźwignię, ustawić nachylenie i zwolnić dźwignię. Zablokować oparcie, zwalniając dźwignię.

Podczas regulacji nie wywierać nacisku na oparcie fotela.

Fotele w trzecim rzędzie

⚠ Ostrzeżenie

Podczas rozkładania lub składania foteli, nie zbliżać dłoni w okolicy zawiasów.

Składanie foteli

Przeostroga

Nie wolno składać oparcia fotela, kiedy pas bezpieczeństwa tylnego środkowego fotela jest zapięty lub wyciągnięty.



Przełożyć pasy bezpieczeństwa przez uchwyty pasów, aby fotele w trzecim rzędzie nie zablokowały się przy składaniu.

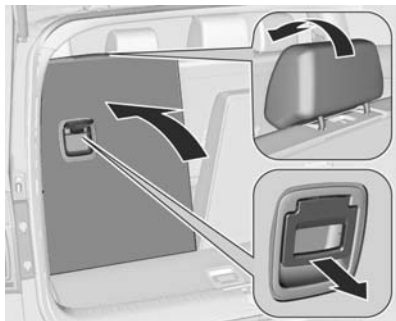

W przestrzeni bagażowej pociągnąć uchwyt, a zagłówek złoży się automatycznie. Złożyć fotel, aż schowa się w podłodze pojazdu.

Rozkładanie foteli

⚠ Ostrzeżenie

Pasażerów można przewozić wyłącznie na fotelach, których oparcia są ustawione w pozycji pionowej.

Etykieta u dołu drugiego rzędu foteli pokazuje właściwą pozycję siedzenia.



Przełożyć pasy bezpieczeństwa przez uchwyty pasów, aby fotele w trzecim rzędzie nie zablokowały się przy rozkładaniu.

⚠ Ostrzeżenie

Zapięty pas bezpieczeństwa nie może przebiegać przez uchwyt pasów.

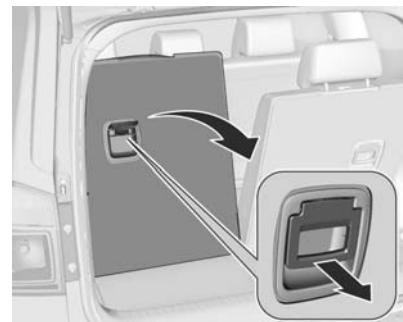

W przestrzeni bagażowej pociągnąć uchwyt i wyciągnąć do góry fotel, aż zablokuje się ze słyszalnym kliknięciem.

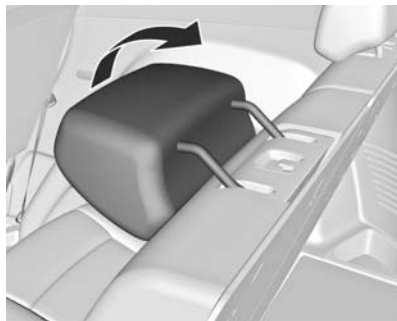

Docisnąć do tyłu zagłówek, aż zablokuje się ze słyszalnym kliknięciem.

⚠ Ostrzeżenie

Jeśli fotel jest zajmowany, należy rozłożyć odpowiedni zagłówek.

Pasy bezpieczeństwa

Przypomnienie o niezapięciu pasa bezpieczeństwa kierowcy, lampka kontrolna pasa bezpieczeństwa  \rightarrow 81.



Ze względu na bezpieczeństwo pasażerów pasy bezpieczeństwa są blokowane podczas działania dużych sił związanych z przyspieszaniem i hamowaniem samochodu.

⚠ Ostrzeżenie

Pasy bezpieczeństwa należy zapinać przed każdą jazdą.

Osoby bez zapiętych pasów bezpieczeństwa w razie wypadku narażają na ciężkie obrażenia nie tylko siebie, lecz również innych pasażerów oraz kierowcę.

Każdy pas bezpieczeństwa przeznaczony jest wyłącznie dla jednej osoby. Z pasów nie mogą korzystać osoby poniżej 12 roku życia lub o wzroście nieprzekraczającym 150 cm.

Okresowo sprawdzać stan i działanie wszystkich elementów pasów bezpieczeństwa.

Uszkodzone elementy pasów bezpieczeństwa należy wymienić. Po wypadku należy wymienić w warsztacie pasy bezpieczeństwa i napinacze pasów.

Uwaga

Uważać, aby nie uszkodzić lub nie przykleścić taśmy pasa bezpieczeństwa obuwem lub przedmiotami o ostrych krawędziach. Ponadto nie wolno dopuścić do zanieczyszczenia mechanizmów zwijających.

Ograniczniki siły napięcia pasów bezpieczeństwa

W razie kolizji nacisk pasów bezpieczeństwa foteli przednich na ciało jest zmniejszany dzięki kontrolowanemu rozwinięciu pasów w odpowiednim momencie.

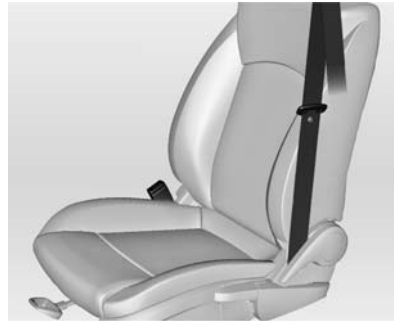
Napinacze pasów bezpieczeństwa

W razie zderzenia czołowego lub przy uderzeniu w tył samochodu z określoną siłą, pasy bezpieczeństwa przednich foteli są napinane.

⚠ Ostrzeżenie

Nieprawidłowe obchodzenie się z pasami bezpieczeństwa (np.: usuwanie lub zaczepianie pasów lub ich zamków) może spowodować wyzwolenie napinaczy, co może być przyczyną uszkodzenia ciała.

Uaktywnienie napinaczy pasów bezpieczeństwa jest sygnalizowane świeceniem się lampki kontrolnej  ↪ 81.

Uaktywnione napinacze należy wymienić w warsztacie. Napinacze pasów bezpieczeństwa mogą zostać użyte tylko raz.

Uwaga

W pobliżu napinaczy pasów bezpieczeństwa nie wolno montować ani umieszczać jakichkolwiek akcesoriów czy przedmiotów, mogących zakłócić pracę napinaczy. Zabronione jest także dokonywanie jakichkolwiek modyfikacji napinaczy, ponieważ wiąże się to z ryzykiem unieważnienia homologacji typu pojazdu.

Trzypunktowe pasy bezpieczeństwa

Zapinanie



30052

Wysunąć pas ze zwijacza, poprowadzić go przy ciele w taki sposób, aby nie był skręcony, i zatrzasknąć klamrę w zamku. Podczas jazdy należy regularnie napinać część biodrową pasa, ciągnąc za jego odcinek barkowy.



30053

Zarówno zbyt luźne, jak i zbyt grube ubrania uniemożliwiają ściśle przyleganie pasa bezpieczeństwa do ciała. Pod pasem bezpieczeństwa nie powinny znajdować się jakiegokolwiek przedmioty, np. torebka czy telefon komórkowy.

⚠ Ostrzeżenie

Pas bezpieczeństwa nie może opierać się o przedmioty znajdujące się w kieszeniach ubrania.

Regulacja wysokości



1. Częściowo wyciągnąć pas z mechanizmu zwijającego.
2. Nacisnąć przycisk.
3. Wyregulować wysokość pasa i zablokować.

Wysokość zamocowania pasa należy wyregulować tak, aby pas spoczywał na barku. Nie może on spoczywać na szyi ani na ramieniu.

Nie regulować wysokości zamocowania pasa podczas jazdy.

Odpinanie



30054

W celu odpięcia pasa nacisnąć czerwony przycisk na zamku pasa.

Pasy bezpieczeństwa trzeciego rzędu siedzeń

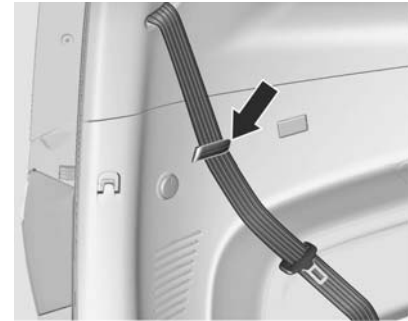

Kiedy nie są używane, przełożyć pas bezpieczeństwa przez uchwyt pasa.

Prawidłowy sposób zapinania pasa przez kobiety w ciąży



⚠ Ostrzeżenie

Biodrową część pasa należy poprowadzić jak najniżej na poziomie miednicy, tak aby pas nie uciskał na brzuch.

Poduszki powietrzne

W samochodzie zamontowano kilka niezależnych od siebie rodzajów poduszek powietrznych.

Poduszki wypełniają się gazem w ciągu kilku milisekund. Bardzo szybko następuje też ich opróżnienie, wskutek czego w trakcie kolizji trudno zauważyć moment, w którym są wypełnione.

⚠ Ostrzeżenie

Przy niewłaściwym postępowaniu może nastąpić nagłe zadziałanie poduszek powietrznych.

Kierowca powinien odsunąć swój fotel jak najdalej do tyłu – jednak w taki sposób, aby nie utrudniać sobie prowadzenia samochodu. Jeśli kierowca siedzi zbyt blisko poduszki powietrznej, naraża się na śmierć lub poważne obrażenia w razie napełnienia poduszki.

W celu zapewnienia maksymalnej ochrony we wszystkich typach wypadków drogowych, wszyscy pasażerowie i kierowca powinni zawsze zapinać swój pas bezpieczeństwa, aby zminimalizować ryzyko poważnych obrażeń lub śmierci w razie wypadku. Nie wolno siedzieć lub pochylać się niepotrzebnie blisko poduszek powietrznych, gdy pojazd jest w ruchu.

Poduszka powietrzna może spowodować zranienia twarzy lub ciała w wyniku zbitcia okularów albo oparzenia w wyniku eksplozji w momencie napełnienia poduszki.

Uwaga

Elektroniczne moduły sterujące poduszek powietrznych i napinaczy pasów bezpieczeństwa znajdują się wewnątrz konsoli środkowej.

Dlatego w pobliżu tej konsoli nie wolno umieszczać jakichkolwiek przedmiotów wytwarzających pole magnetyczne.

Na osłonach poduszek powietrznych nie wolno umieszczać jakichkolwiek naklejek ani żadnych innych przedmiotów.

Każda poduszka powietrzna działa tylko raz. Poduszki, które zadziałały, należy niezwłocznie wymienić w warsztacie.

Zabronione jest dokonywanie jakichkolwiek modyfikacji układów poduszek powietrznych, ponieważ wiąże się to z ryzykiem unieważnienia homologacji typu pojazdu.

Demontaż koła kierownicy, deski rozdzielczej, wszelkich elementów wykończenia, uszczelek drzwi, klamek oraz przednich foteli należy wykonywać w warsztacie.



Zadziałaniu poduszki powietrznej może towarzyszyć hałas i dym. Jest to normalne i nie jest niebezpieczne, ale może podrażnić skórę pasażera. W razie utrzymywania się podrażnienia należy skontaktować się z lekarzem.

⚠ Ostrzeżenie

Na przednim fotelu pasażera chronionym poduszką powietrzną nie mogą podróżować dzieci lub niemowlęta i kobiety w ciąży, a także starsze i słabe osoby. Co więcej, nie wolno jeździć z fotelikiem dziecięcym zamontowanym na tym fotelu. W razie wypadku, uderzenie napełnianej poduszki powietrznej może spowodować obrażenia twarzy lub śmierć.

Przeostroga

Poduszki powietrzne mogą się napełnić podczas jazdy w przypadku uderzenia zawieszenia o nierówności podłoża, przedmioty lub krawężniki. Aby zapobiec nieoczekiwanemu napełnieniu poduszek powietrznych, po nawierzchniach nierównych i nieprzystosowanych do ruchu kołowego należy jeździć wolno.

Lampka kontrolna  poduszek powietrznych  81.

Czołowe poduszki powietrzne

W samochodzie mogą być zamontowane dwie czołowe poduszki powietrzne: jedna w kole kierownicy, a druga w desce rozdzielczej po stronie pasażera. Miejsca, w których je zamontowano, są oznaczone napisem **AIRBAG**.

Poduszki czołowe są uaktywniane w przypadku odpowiednio silnego zderzenia. Aby poduszki zadziałały, musi być włączony zapłon.

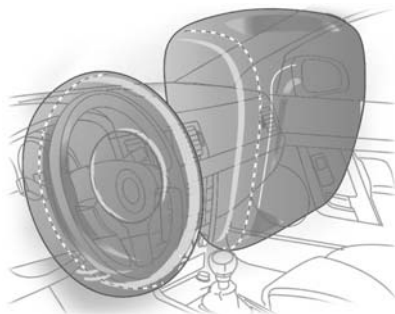

Podczas zderzenia kierowca i pasażer z przodu przemieszczają się do przodu w sposób ograniczony, dzięki czemu ryzyko odniesienia obrażeń górnej części ciała i głowy jest znacznie mniejsze.

⚠ Ostrzeżenie

Poduszki zapewniają optymalną ochronę, tylko gdy fotel jest ustawiony w odpowiednim położeniu ↷ 39.

W obszarze, w którym rozwijają się poduszki powietrzne, nie mogą znajdować się jakiegokolwiek przedmioty.

Pas bezpieczeństwa musi być zapięty i odpowiednio wyregulowany. Tylko wtedy poduszka powietrzna może chronić.

Boczne poduszki powietrzne



Boczne poduszki powietrzne są montowane w oparciu każdego z foteli przednich. Miejsca, w których je zamontowano, są oznaczone napisem **AIRBAG**.

Poduszki boczne są uaktywniane w przypadku odpowiednio silnego uderzenia bocznego. Aby poduszki zadziałały, musi być włączony zapłon.

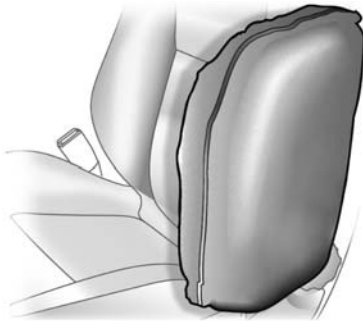

Przy zderzeniu bocznym znacznie zmniejsza się ryzyko odniesienia obrażeń górnej części ciała i miednicy.

⚠ Ostrzeżenie

W obszarze, w którym rozwijają się poduszki powietrzne, nie mogą znajdować się jakiegolwiek przedmioty.

Uwaga

Należy używać wyłącznie pokrowców na siedzenia przeznaczonych dla danego modelu samochodu. Pokrowce nie mogą przesłaniać modułów poduszek powietrznych.

⚠ Ostrzeżenie

Dzieci siedzące w bliskiej odległości od bocznych poduszek powietrznych mogą w razie uaktywnienia się poduszki być narażone na poważne obrażenia lub nawet śmierć, zwłaszcza jeśli w pobliżu poduszki znajduje się wówczas głowa, szyja lub klatka piersiowa dziecka.

Nie zezwalać dziecku na opieranie się o drzwi lub w pobliżu modułu bocznej poduszki powietrznej.

Kurtynowe poduszki powietrzne



Samochód może być wyposażony w poduszki kurtynowe zamontowane przy dachu. Miejsca, w których je zamontowano, są oznaczone napisem **AIRBAG** na słupkach dachowych.

Poduszki kurtynowe są uaktywniane w przypadku odpowiednio silnego uderzenia bocznego. Aby poduszki zadziałały, musi być włączony zapłon.

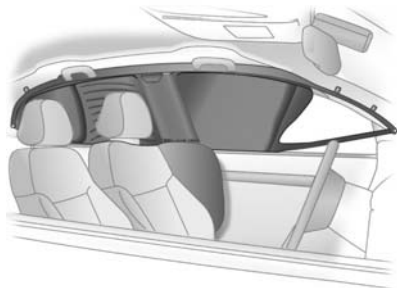

Haczyki w uchwytach zamontowanych w podsufitce są przeznaczone do wieszania lekkich ubrań bez użycia wieszaków na ubrania. Kieszenie przewożonego w ten sposób ubrania muszą być puste.

Wyłączanie poduszek powietrznych

Jeśli na przednim fotelu pasażera ma być zamontowany fotelik dziecięcy, należy wyłączyć czołową poduszkę powietrzną pasażera. Boczne i kurtynowe poduszki powietrzne oraz wszystkie poduszki powietrzne dla fotela kierowcy pozostają włączone.

Przy zderzeniu bocznym znacznie zmniejsza się ryzyko odniesienia obrażeń głowy.



⚠ Ostrzeżenie

W obszarze, w którym rozwijają się poduszki powietrzne, nie mogą znajdować się jakiegokolwiek przedmioty.



Poduszki powietrzne pasażera z przodu można dezaktywować za pomocą przełącznika obsługiwanego kluczykiem po prawej stronie deski rozdzielczej.

W celu wybrania odpowiedniego położenia przełącznika użyć kluczyka zapłonu:

-  = poduszka powietrzna dla przedniego fotela pasażera jest nieaktywna i nie zostanie napełniona w razie kolizji. Na konsoli środkowej świecić się będzie lampka kontrolna . Można zamocować fotelik dziecięcy zgodnie z tabelą **Miejsca mocowania fotelików dziecięcych** ⇨ 58. Zajęcie przedniego fotela pasażera przez osobę dorosłą jest zabronione.
-  = poduszka powietrzna dla przedniego fotela pasażera jest aktywna. Nie wolno montować fotelika dziecięcego.

Niebezpieczeństwo

Użytkowanie aktywnej poduszki powietrznej pasażera z przodu w połączeniu z fotelikiem dziecięcym może spowodować uraz śmiertelny.

Osoby dorosłe podróżujące na miejscu pasażera z przodu w przypadku, gdy wyłączona jest poduszka powietrzna, mogą ulec urazowi śmiertelnemu.



Czołowa poduszka powietrzna przedniego fotela pasażera zostanie napełniona w razie kolizji wyłącznie wtedy, gdy nie świeci się lampka kontrolna .

Jeśli obie lampki kontrolne zapalają się jednocześnie, mogło dojść do usterki. Stan układu nie jest znany, więc żadna osoba nie może zajmować przedniego fotela pasażera. W celu usunięcia usterki zwrócić się do warsztatu.

Należy niezwłocznie skonsultować się z warsztatem, jeśli żadna z lampek kontrolnych się nie zapala. Stan poduszek powietrznych można zmieniać tylko podczas postoju oraz przy wyłączonym zapłonie.

Wybrany stan poduszek powietrznych pozostaje aktywny, aż zostanie zmieniony przez użytkownika.

Lampka kontrolna informująca o wyłączeniu poduszek powietrznych ⇨ 81.

Foteliki dziecięce

Zalecane jest stosowanie fotelików dziecięcych marki GM, które są dopasowane do pojazdu.

Korzystając z fotelików dziecięcych, należy przestrzegać poniższych instrukcji użytkowania i instalacji, jak również instrukcji producenta fotelika dziecięcego.

Konieczne jest także bezwarunkowe przestrzeganie obowiązujących w danym kraju przepisów. W niektórych krajach fotelik dziecięcy można zamocować wyłącznie w ściśle określonych miejscach.

Ostrzeżenie

Jeśli na przednim fotelu pasażera ma być zamontowany fotelik dziecięcy, należy wyłączyć system poduszek powietrznych dla tego fotela; w przeciwnym razie uaktywnienie poduszek powietrznych może spowodować uraz śmiertelny u dziecka.

Dotyczy to zwłaszcza sytuacji przewożenia dziecka w foteliku zamontowanym tyłem do kierunku jazdy.

Dobór właściwego fotelika

Zewnętrzne fotele w drugim rzędzie są najodpowiedniejszym miejscem do przypięcia fotelika dziecięcego.

Dziecko w samochodzie powinno być jak najdłużej przewożone tyłem do kierunku jazdy. W razie wypadku powoduje to mniejsze ryzyko obrażeń kręgosłupa dziecka, który jest znacznie mniej wytrzymały niż u osoby dorosłej.

Dzieci do 12 lat o wzroście poniżej 150 cm mogą podróżować wyłącznie w foteliku przeznaczonym dla dzieci. Stosować wyłącznie foteliki dziecięce zgodne z przepisami ECE 44-03 lub ECE 44-04. Ponieważ dzieci o wzroście nieprzekraczającym 150 cm rzadko kiedy mogą być zapięte pasem bezpieczeństwa w prawidłowy sposób, zaleca się, aby przewozić takie dziecko

w odpowiednim foteliku, nawet jeśli wiek dziecka już do tego nie zobowiązuje.

Podczas jazdy samochodem nie wolno trzymać dziecka na rękach. W przypadku kolizji przeciążenie sprawia, że dziecko staje się zbyt ciężkie, aby można je było bezpiecznie utrzymać.

Fotelik powinien być dostosowany do masy ciała dziecka.

Sprawdzić czy mocowany fotelik dziecięcy jest zgodny z typem samochodu.

Sprawdzić czy miejsce zamocowania w samochodzie jest właściwe.

Dziecko powinno wsiadać i wysiadać z samochodu wyłącznie po stronie chodnika lub pobocza.

Jeśli fotelik nie jest używany, należy umocować go pasem bezpieczeństwa lub wyjąć z samochodu.

Uwaga

Nie zaklejać ani oklejać fotelików dodatkowymi materiałami.

Fotelik dziecięcy poddany obciążeniom podczas wypadku drogowego musi zostać wymieniony na nowy.

Bądź odpowiedzialnym rodzicem – niemowlę lub dziecko przewoź zawsze w odpowiednim foteliku zamocowanym do tylnego siedzenia.

Do momentu gdy dziecko będzie mogło korzystać z pasów bezpieczeństwa, należy zapewniać fotelik dziecięcy odpowiedni do wieku i pilnować, by dziecko z niego prawidłowo korzystało. Należy zapoznać się z instrukcją obsługi używanego fotelika dziecięcego.

Miejsca mocowania fotelików dziecięcych

Dozwolone warianty mocowania fotelików dziecięcych

Kategoria wagowa i wiekowa	Przedni fotel pasażera		Na zewnętrznych fotelach w drugim rzędzie	Na środkowym fotelu w drugim rzędzie	Na fotelach w trzecim rzędzie
	poduszki powietrzne włączone	poduszki powietrzne wyłączone			
Grupa 0: do 10 kg lub do około 10 miesięcy	X	U ¹	U ²	x	U
Grupa 0+: do 13 kg lub do około 2 lat	X	U ¹	U ²	X	U
Grupa I: od 9 do 18 kg lub od ok. 8 miesięcy do 4 lat	X	U ¹	U ²	X	U
Grupa II: od 15 do 25 kg lub od ok. 3 do 7 lat	X	X	U	X	U
Grupa III: od 22 do 36 kg lub od ok. 6 do 12 lat	X	X	U	X	U

- ¹ = Tylko w przypadku wyłączenia poduszek powietrznych dla przedniego fotela pasażera. Jeśli fotelik dziecięcy jest zabezpieczony za pomocą trzypunktowego pasa bezpieczeństwa, ustawić maksymalną wysokość siedziska fotela i zapewnić by pas bezpieczeństwa przebiegał od górnego punktu zamocowania ku przodowi pojazdu.
- ² = Fotel wyposażony w zaczepy systemów ISOFIX i Top-Tether.
- U = Bez ograniczeń w połączeniu z trzypunktowym pasem bezpieczeństwa.
- X = Brak dopuszczalnych fotelików dziecięcych dla tej kategorii wagowej.

Dozwolone warianty mocowania fotelików dziecięcych ISOFIX

Kategoria wagowa	Rozmiar	Mocowanie	Przedni fotel pasażera	Na zewnętrznych fotelach w drugim rzędzie	Na środkowym fotelu w drugim rzędzie	Na fotelach w trzecim rzędzie
Grupa 0: do 10 kg	E	ISO/R1	X	IL ¹	X	X
Grupa 0+: do 13 kg	E	ISO/R1	X	IL ¹	X	X
	D	ISO/R2	X	IL ¹	X	X
	C	ISO/R3	X	IL ¹	X	X
Grupa I: od 9 do 18 kg	D	ISO/R2	X	IL ¹	X	X
	C	ISO/R3	X	IL ¹	X	X
	B	ISO/F2	X	IL, IUF	X	X
	B1	ISO/F2X	X	IL, IUF	X	X
	A	ISO/F3	X	IL, IUF	X	X

- IL = Dopuszczalne w przypadku określonych fotelików dziecięcych ISOFIX z kategorii „dla określonego pojazdu” (specific-vehicle), „ograniczone stosowanie” (restricted) lub „półuniwersalne” (semi-universal). Fotelik dziecięcy ISOFIX musi być zatwierdzony do stosowania w danym typie samochodu.
- IUF = Dopuszczalne w przypadku uniwersalnych fotelików dziecięcych ISOFIX mocowanych przodem do kierunku jazdy, zatwierdzonych do stosowania przy danej kategorii wagowej.
- X = Brak dopuszczalnych fotelików dziecięcych ISOFIX dla tej kategorii wagowej.
- ¹ = Przesunąć przedni fotel w skrajne przednie położenie lub przesunąć go w przód, aż oparcie przedniego fotela nie będzie się stykać z fotelikiem dziecięcym.

Rozmiar i typ fotelika ISOFIX

- A - ISO/F3 = Fotelik skierowany przodem do kierunku jazdy, przeznaczony dla dużych dzieci o wadze z zakresu od 9 do 18 kg.
- B - ISO/F2 = Fotelik skierowany przodem do kierunku jazdy, przeznaczony dla mniejszych dzieci o wadze z zakresu od 9 do 18 kg.
- B1 - ISO/F2X = Fotelik skierowany przodem do kierunku jazdy, przeznaczony dla mniejszych dzieci o wadze z zakresu od 9 do 18 kg.
- C - ISO/R3 = Fotelik skierowany tyłem do kierunku jazdy, przeznaczony dla dużych dzieci o wadze do 13 kg.
- D - ISO/R2 = Fotelik skierowany tyłem do kierunku jazdy, przeznaczony dla mniejszych dzieci o wadze do 13 kg.
- E - ISO/R1 = Fotelik skierowany tyłem do kierunku jazdy, przeznaczony dla małych dzieci o wadze do 13 kg.

Foteliki dziecięce ISOFIX



Fotelik dziecięcy ISOFIX dopuszczony do użycia w tym modelu samochodu należy zamocować do odpowiednich zaczepów ISOFIX w samochodzie. Foteliki dziecięce ISOFIX przeznaczone do poszczególnych pojazdów są uwzględnione w tabelach IL.

Zaczepy systemu ISOFIX są oznaczone etykietami znajdującymi się na oparciach.

Foteliki dziecięce Top-Tether

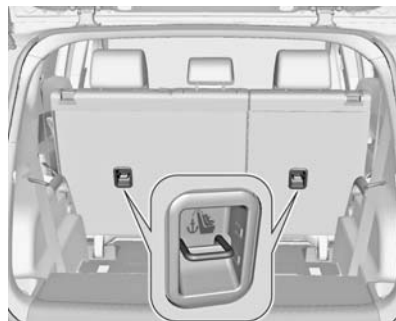

Przypiąć fotelik dziecięcy Top-Tether do zaczepów mocujących foteli w drugim rzędzie. Pas górny fotelika musi zostać poprowadzony między dwoma prętami prowadzącymi zagłówka.

W przypadku korzystania z systemu mocowania Top-Tether można stosować uniwersalne foteliki dopuszczane w systemie Top-Tether.

Zaczepy systemu Top-Tether są oznaczone etykietami na osłonie przestrzeni bagażowej.

Schowki

Schowki	62
Przestrzeń bagażowa	65
Bagażnik dachowy	66
Informacje dotyczące przewożenia bagażu	67

Schowki

Schówek w desce rozdzielczej

Schówek za panelem przednim



Nacisnąć przycisk do góry w celu podniesienia pokrywy.

W schowku przechowywać tylko małe przedmioty.

Wejście AUX i gniazdo USB znajdują się w schowku.

Wejście AUX ⇨ 145, gniazdo USB
⇨ 146.

Schówek poniżej przełącznika świateł



Pociągnąć za uchwyt w celu otwarcia pojemnika.

Schówek w desce rozdzielczej



W celu otwarcia pociągnąć za uchwyt.

Schówek w desce rozdzielczej można zamknąć kluczykiem pojazdu.

⚠ Ostrzeżenie

Aby ograniczyć niebezpieczeństwo odniesienia obrażeń w razie wypadku lub gwałtownego hamowania, podczas jazdy drzwiczki schowka w desce rozdzielczej powinny być zawsze zamknięte.

Uchwyty na napoje

⚠ Ostrzeżenie

Gdy pojazd jest w ruchu nie umieszczać w uchwytach na napoje niezamkniętych kubków z gorącymi płynami. W razie rozlania płynu może dojść do poparzenia. Poparzenie kierowcy może spowodować utratę kontroli nad pojazdem.

Aby ograniczyć ryzyko obrażeń ciała w razie gwałtownego hamowania lub kolizji, nie umieszczać niezamkniętych lub niezabezpieczonych butelek, szklanek, puszek itp. w uchwytach, gdy pojazd jest w ruchu.

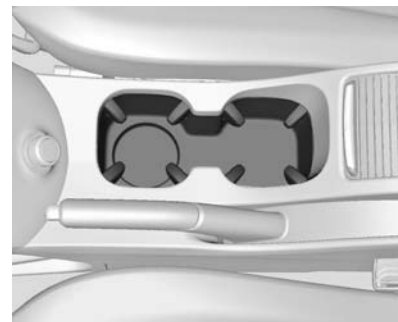

Uchwyty na napoje znajdują się w konsoli środkowej.

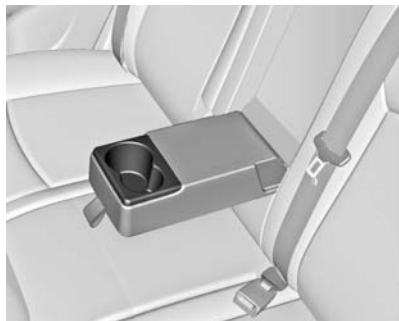

Dodatkowe uchwyty są dostępne po rozłożeniu tylnego podłokietnika.

Schowek na okulary

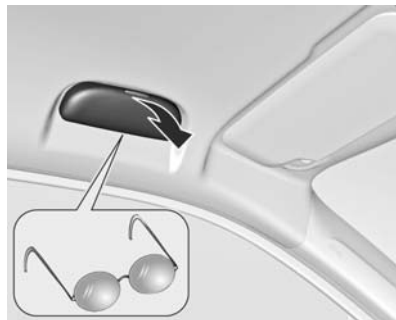

Odchylić w dół w celu otwarcia.
Nie używać do przechowywania ciężkich przedmiotów.

Schowek w konsoli środkowej

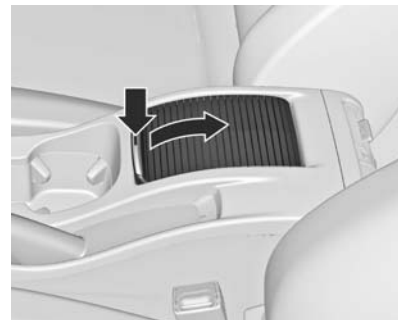

Delikatnie docisnąć uchwyt i przesunąć pokrywę do tyłu.

Przestrzeń bagażowa

Zaczepty stabilizacyjne



Zaczepty stabilizacyjne są przeznaczone do zabezpieczania przedmiotów przed przesuwaniem się, np. przy użyciu pasów mocujących lub podłogowej siatki mocującej.

Pasów bezpieczeństwa foteli w trzecim rzędzie nie wolno używać do mocowania ładunków.

Siatka mocująca

Małe bagaże można przewozić w opcjonalnej siatce bagażowej.

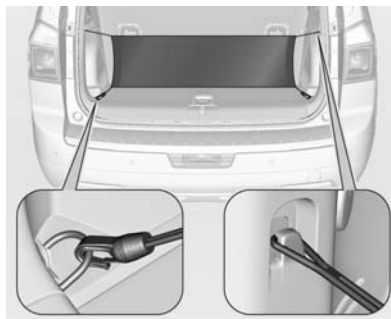

W celu zamocowania siatki zawiesić pętle na zaczepach tylnego panelu i zamocować haki w zaczepach stabilizacyjnych podłogi przestrzeni bagażowej.

Przeostroga

Siatka bagażowa służy do przewożenia małych bagaży. W siatce bagażowej nie należy przewozić ciężkich przedmiotów.

Trójkąt ostrzegawczy

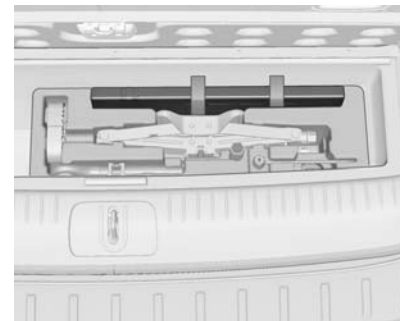

Przechowywać trójkąt ostrzegawczy w schowku pod podłogą przestrzeni bagażowej.

Apteczka pierwszej pomocy

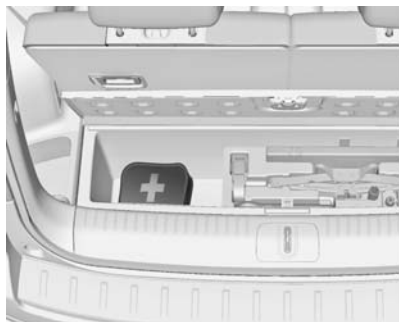

Przechowywać apteczkę pierwszej pomocy w schowku pod podłogą przestrzeni bagażowej.

Gaśnica

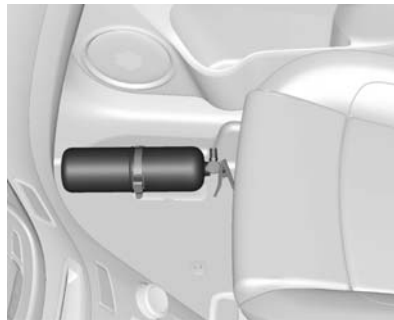

Gaśnica znajduje się w dolnej części kabiny przed fotelem pasażera.

Bagażnik dachowy

Ze względów bezpieczeństwa oraz w celu zapobiegania uszkodzeniom dachu, zaleca się stosowanie bagażników dachowych przeznaczonych specjalnie do tego modelu samochodu.

Przestrzegać instrukcji montażowych producenta i zdejmować bagażnik dachowy, gdy nie jest używany.

Otworzyć pokrywy otworów mocowania.

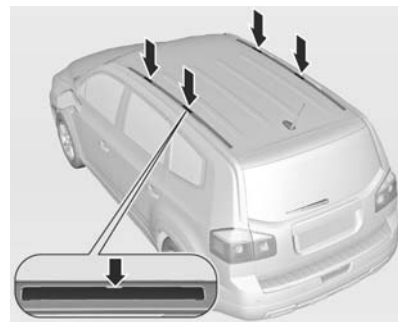

Zamocować bagażnik dachowy w punktach mocowania.

Informacje dotyczące przewożenia bagażu

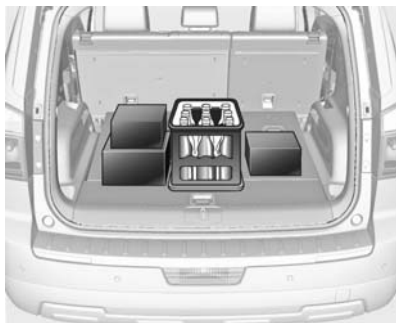

- Ciężkie przedmioty przewożone w przestrzeni bagażowej należy umieszczać przy oparciach foteli. Upewnić się, że oparcia są prawidłowo zablokowane. Jeśli przedmioty takie są układane piętrowo, najcięższe powinny zostać umieszczone na spodzie.
- Przedmioty w przestrzeni bagażowej należy zabezpieczać przed przemieszczaniem się.

- Podczas przewożenia przedmiotów w przestrzeni bagażowej, oparcia tylnych foteli nie mogą być pochylone do przodu.
- Bagaż nie może wystawać ponad górną krawędź oparć.
- Nie należy umieszczać żadnych przedmiotów na osłonie przestrzeni bagażowej ani na desce rozdzielczej; nie wolno zakrywać czujnika znajdującego się w górnej części deski rozdzielczej.
- Przewożony ładunek nie może utrudniać posługiwania się pedałami, hamulcem postojowym i dźwignią zmiany biegów ani ograniczać swobody ruchu kierowcy. W kabinie samochodu nie wolno przewozić jakichkolwiek niezabezpieczonych (nieprzytwierdzonych) przedmiotów.
- Nie wolno jeździć z otwartą kłapą tylną.
- Ładowność jest różnicą pomiędzy dopuszczalną masą całkowitą (patrz tabliczka identyfikacyjna

↻ 279) a masą własną pojazdu gotowego do drogi.

W celu obliczenia masy własnej należy wpisać dane samochodu w odpowiednim miejscu w tabeli na stronie ↻ 3.

Zgodnie z wymogami masa własna obejmuje szacunkową masę kierowcy (68 kg), bagażu (7 kg) i wszystkich płynów (zbiornik paliwa napełniony w 90 %).

Wyposażenie dodatkowe i opcjonalne zwiększa masę własną pojazdu.

- Przewożenie bagażu na dachu zwiększa wrażliwość samochodu na boczne podmuchy wiatru i pogarsza jego właściwości jezdne na skutek podwyższenia środka ciężkości. Ładunki należy rozłożyć równomiernie i zabezpieczyć pasami. Dostosować ciśnienie w ogumieniu i prędkość jazdy do warunków obciążenia. Okresowo sprawdzać i napinać pasy zabezpieczające.

Wskaźniki i przyrządy

Elementy sterujące	68
Kontrolki ostrzegawcze, zegary i wskaźniki	75
Wyświetlacze informacyjne	87
Komunikaty pokazywane na wyświetlaczu	89
Komputer pokładowy	90
Personalizacja ustawień	92

Elementy sterujące

Regulacja położenia kierownicy



Odblokować dźwignię, wyregulować położenie kierownicy, a następnie zablokować dźwignię i upewnić się, że kierownica jest prawidłowo unieruchomiona.

Nie dokonywać regulacji kierownicy, gdy samochód się porusza.

Przeostroga

Silne uderzenie w kolumnę kierownicy, w kierunku osiowym podczas regulacji położenia kierownicy lub blokowania dźwigni może spowodować uszkodzenie części połączonych z kierownicą.

Elementy sterujące na kole kierownicy



Za pomocą elementów sterujących znajdujących się na kole kierownicy można obsługiwać system Infotainment.

Więcej informacji znajduje się w instrukcji obsługi systemu Infotainment.

Sygnał dźwiękowy



Nacisnąć przycisk .

Wycieraczki/spryskiwacze przedniej szyby

Wycieraczka przedniej szyby

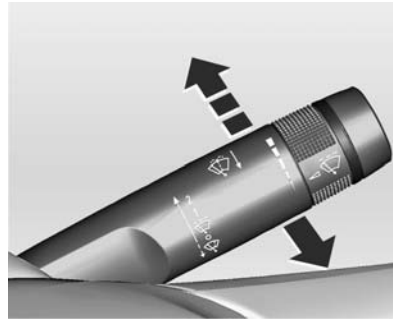

- 2** = praca szybka
- 1** = praca powolna
-  = praca przerywana lub czujnik deszczu
- O** = wyłączone

Aby przetrzeć szybę przednią tylko raz w sytuacji, gdy wycieraczki są wyłączone, popchnąć dźwignię w dół.

Wycieraczek nie wolno włączać, gdy szyby są oblodzone.

Przed wjazdem do myjni wycieraczki należy wyłączyć.

Regulowany czas trwania cyklu pracy wycieraczek

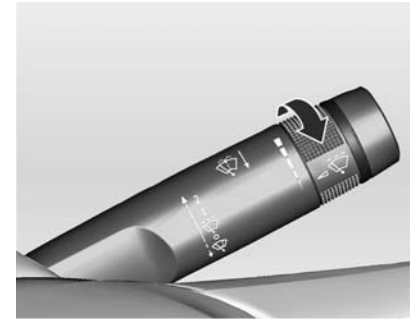

Dźwignia wycieraczek w położeniu .

Aby dostosować czas trwania cyklu pracy wycieraczek, obrócić pokrętko regulacyjne:

krótszy czas trwania cyklu = obrócić pokrętko regulacyjne w górę

dłuższy czas trwania cyklu = obrócić pokrętko regulacyjne w dół

Automatyczna praca wycieraczek sterowana czujnikiem deszczu

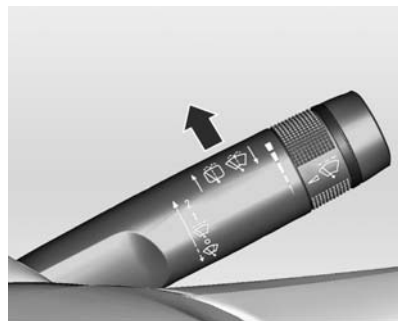

 = automatyczna praca wycieraczek sterowana czujnikiem deszczu

Czujnik deszczu rejestruje ilość wody na przedniej szybie samochodu, a następnie odpowiednio reguluje częstotliwość pracy wycieraczek.

Regulacja czułości czujnika deszczu

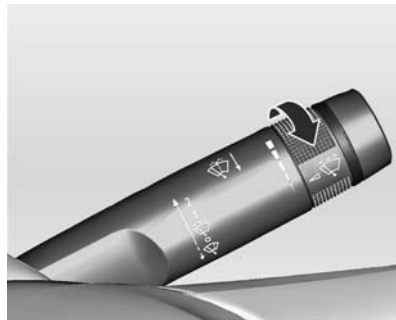

Aby dostosować czułość układu, obrócić pokrętko regulacyjne:

niższa czułość = obrócić pokrętko regulacyjne w dół

wyższa czułość = obrócić pokrętko regulacyjne w górę

Przeostroga

W myjni samochodowej wyłączyć wycieraczki szyby przedniej i tryb automatyczny z czujnikiem deszczu.

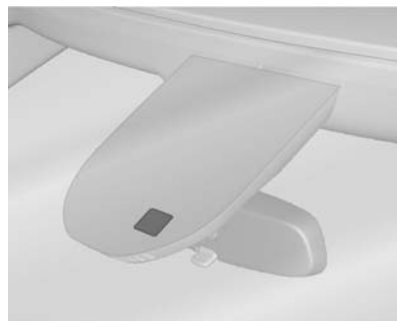

Czujnik należy utrzymywać w czystości i nie dopuszczać do oblodzenia.

Jeśli przy włączonym zapłonie ustawi się wycieraczkę w tryb czujnika deszczu lub pokrętko regulacji z niskiej czułości na wysoką, wycieraczki zadziałają raz w celu sprawdzenia układu.

Spryskiwacz przedniej szyby



Pociągnąć dźwignię. Szyba przednia zostanie spryskana płynem, a wycieraczka wykona kilka cykli pracy.

Przeestroga

Pogorszona widoczność może być przyczyną wypadku, a w konsekwencji doprowadzić do odniesienia obrażeń ciała i uszkodzenia samochodu lub innego mienia.

Nie włączać wycieraczek, gdy szyba przednia jest sucha albo pokryta śniegiem lub lodem. Praca wycieraczek na pokrytej śniegiem lub lodem szybie przedniej może spowodować uszkodzenie ich piór lub silniczka, a nawet samej szyby.

Przed włączeniem wycieraczek przy niskiej temperaturze zewnętrznej sprawdzić, czy ich pióra nie przymarzły do szyby. Włączenie wycieraczek przymarzniętych do szyby grozi uszkodzeniem ich silnika.

Nie włączać spryskiwaczy na czas dłuższy niż kilka sekund lub w przypadku opróżnienia zbiornika płynu. Może to spowodować przegrzanie silnika spryskiwaczy wiążące się z kosztowną naprawą.

Wycieraczka/spryskiwacz tylnej szyby

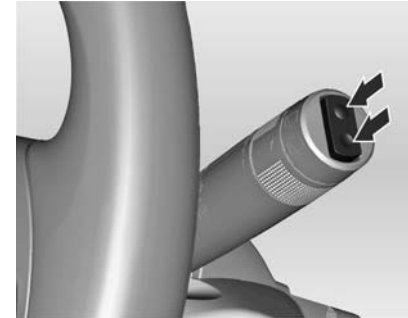

W celu włączenia wycieraczki tylnej szyby nacisnąć przełącznik:

górna część przełącznika	= praca ciągła
dolna część przełącznika	= praca przerywana
położenie środkowe	= wyłączone

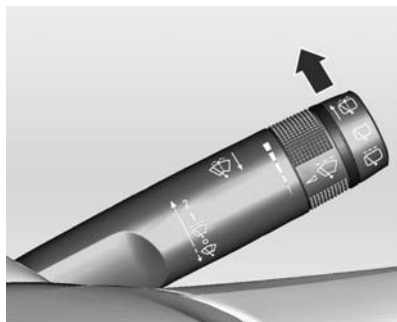

Popchnąć dźwignię. Szyba tylna zostanie spryskana płynem, a wycieraczka wykona kilka cykli pracy.

Wycieraczek nie wolno włączać, gdy szyby są oblodzone.

Przed wjazdem do myjni wycieraczki należy wyłączyć.

Wycieraczka tylnej szyby zostaje uaktywniona automatycznie po włączeniu biegu wstecznego, gdy wycieraczki przedniej szyby są włączone.

Spryskiwacz tylnej szyby jest wyłączany, gdy poziom płynu do spryskiwaczy jest niski.

Temperatura zewnętrzna

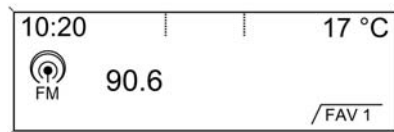

Spadek temperatury sygnalizowany jest natychmiast, a jej wzrost z pewnym opóźnieniem.

⚠ Ostrzeżenie

Jezdnia może być oblodzona nawet wówczas, gdy wyświetlacz pokazuje temperaturę kilku stopni powyżej 0 °C.

Zegar

Data i godzina jest pokazywana na wyświetlaczu informacyjnym.

Ustawianie daty i godziny

Nacisnąć przycisk **CONFIG**. Zostaje wyświetlone menu **Ustawienia**.

Wybrać pozycję **Czas Data**.

Personalizacja ustawień ↻ 92.

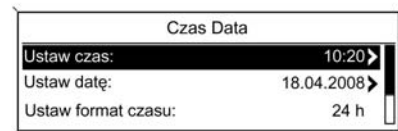

Dostosować można różne ustawienia dotyczące wyświetlanej godziny i daty.

Więcej informacji można znaleźć w instrukcji obsługi systemu audio-nawigacyjnego.

Gniazdko zasilania

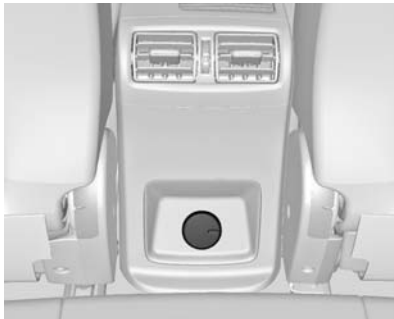

Gniazdko zasilania 12 V znajdują się w tylnej konsoli podłogowej i w przestrzeni bagażowej po lewej stronie.



Maksymalny dopuszczalny pobór energii elektrycznej z gniazdko wynosi 120 W.

Przy wyłączonym zapłonie gniazdko są pozbawione zasilania. Dodatkowo gniazdko zasilania są wyłączone w przypadku niskiego napięcia akumulatora.

Do gniazdko nie należy podłączać żadnych źródeł zasilania, np. ładowarek czy akumulatorów.

Zastosowanie nieodpowiednich wtyków może spowodować uszkodzenie gniazdko.

Zapalniczka



Zapalniczka jest umiejscowiona w przedniej konsoli podłogowej.

Wcisnąć wkład zapalniczki. Po rozżarzeniu się spirali dopływ prądu zostanie automatycznie przerwany. Wyciągnąć zapalniczkę.

⚠ Ostrzeżenie

W razie pozostawienia latem w samochodzie łatwopalnych, wybuchowych substancji, jakie występują np. w jednorazowych zapalniczkach, może dojść do ich wybuchu i pożaru w wyniku wzrostu temperatury w kabinie i przestrzeni bagażowej. W samochodzie nie wolno pozostawiać lub przechowywać żadnych łatwopalnych, wybuchowych substancji.

Przeostroga

Przeostroga zapalniczki grozi uszkodzeniem elementu grzejnego i samej zapalniczki. Nie przytrzymywać zapalniczki w trakcie nagrzewania. Może to spowodować jej przeostroga.

Przeostroga

Wkład włączonej zapalniczki może być bardzo gorący. Nie należy dotykać wkładu zapalniczki i nie pozwalać dzieciom na obsługiwanie lub bawienie się zapalniczką. Rozgrzany metalowy wkład może wywołać obrażenia ciała lub uszkodzić pojazd bądź inne przedmioty.

Przeostroga

Gniazdo zapalniczki można wykorzystywać wyłącznie w połączeniu z zapalniczką. Jeśli do gniazdka zapalniczki zostaną podłączone inne urządzenia elektryczne 12 V, może dojść do przeostroga bezpiecznika lub potencjalnego przeostroga instalacji. Gniazdko zasilania 12 V znajdujące się w tylnej części konsoli należy używać do zasilania urządzeń innych producentów, np. nawigacji lub ładowarek telefonów komórkowych.

Popielniczki**Przeostroga**

Popielniczki służą wyłącznie do gromadzenia popiołu; nie należy do nich wrzucać łatwopalnych śmieci.



Przenośną popielniczkę można umieścić w uchwytach na napoje. W celu użycia otworzyć pokrywkę.

Kontrolki ostrzegawcze, zegary i wskaźniki

Prędkościomierz

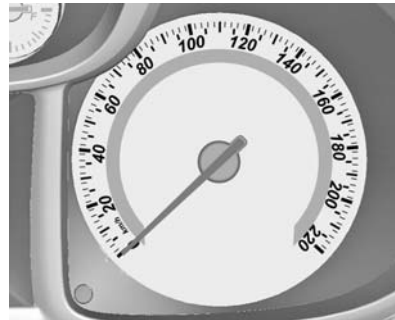

Wskazuje prędkość jazdy samochodu.

Rozlegnie się jeden sygnał ostrzegawczy nadmiernej prędkości w celu nakazania kierowcy jak najszybszego zmniejszenia prędkości pojazdu poniżej 120 km/h.

Licznik przebiegu całkowitego



W dolnym wierszu jest wyświetlany całkowity przebieg samochodu.

Licznik przebiegu dziennego

W górnym wierszu jest wyświetlana liczba kilometrów przejechanych od czasu ostatniego wyzerowania licznika.

Jeśli w **Menu informacji o pojeździe** jako jednostkę wybierze się kilometry, wartością maksymalną jest **1999,9**.

Kiedy zmierzona odległość osiągnie **2000**, licznik przebiegu dziennego automatycznie pokaże **0** bez wyzerowania.

Jeśli w **Menu informacji o pojeździe** jako jednostkę wybierze się mile, wartością maksymalną jest **1241**.

Kiedy zmierzona odległość osiągnie **1242**, licznik przebiegu dziennego automatycznie pokaże **0** bez wyzerowania.

Obrotomierz



Wskazuje prędkość obrotową silnika w obrotach na minutę.

Silnik powinien na każdym biegu pracować z jak najniższą prędkością obrotową.

Przeostroga

Strzałka obrotomierza nie powinna nigdy znajdować się w strefie oznaczającej zbyt wysoką prędkość. Istnieje wówczas niebezpieczeństwo uszkodzenia silnika.

Wskaźnik poziomu paliwa

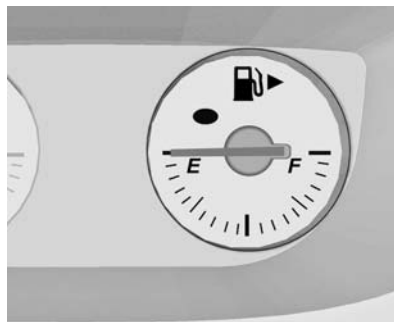



Pokazuje poziom paliwa w zbiorniku.

Zapalenie się lampki kontrolnej  oznacza niski poziom paliwa w zbiorniku. Natychmiast zatankować.

Nie wolno dopuszczać do całkowitego opróżnienia zbiornika paliwa!

Ponieważ w zbiorniku zawsze znajduje się pewna ilość paliwa, przy tankowaniu można wlać jego mniejszą ilość, niż przewiduje to pojemność całkowita zbiornika.

Strzałka  przy symbolu  wskazuje, że klapka wlewu paliwa znajduje się po prawej stronie pojazdu.

Uwaga

Przed uzupełnieniem paliwa upewnić się, że zapłon jest wyłączony.

Jeśli zapłon zostanie włączony podczas uzupełniania paliwa, wskaźnik poziomu paliwa może nie pokazywać faktycznego poziomu paliwa.

Na pochyłościach wskaźnik poziomu paliwa może nie pokazywać faktycznego poziomu paliwa na skutek ruchów paliwa w zbiorniku.

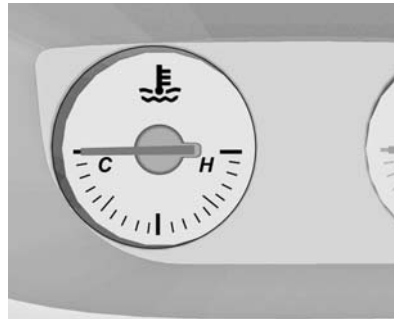
Wskaźnik temperatury płynu chłodzącego

Pokazuje temperaturę płynu chłodzącego silnika.

- | | |
|----------------------|--|
| lewa część skali | = temperatura robocza silnika nie została jeszcze osiągnięta |
| środkowa część skali | = normalna temperatura pracy silnika |
| prawa część skali | = temperatura jest zbyt wysoka |

Przeostroga

W przypadku zbyt wysokiej temperatury płynu chłodzącego zatrzymać samochód i wyłączyć silnik. Niebezpieczeństwo uszkodzenia silnika. Sprawdzić poziom płynu chłodzącego.

Wyświetlacz serwisowy**Układ czasu eksploatacji oleju silnikowego w silnikach wysokoprężnych****Kiedy zmienić olej**

Pojazd został wyposażony w układ komputerowy, który informuje, kiedy należy zmienić olej silnikowy i filtr. Układ wykorzystuje informacje o obrotach i temperaturze silnika, nie o przebiegu pojazdu. W zależności od warunków eksploatacyjnych, przebieg, przy którym pojawiają się informacje o wymaganej wymianie oleju, może się znacznie zmieniać.

Aby układ czasu eksploatacji oleju działał prawidłowo, konieczne jest jego wyzerowanie podczas każdej wymiany oleju. Kiedy układ obliczy, że czas eksploatacji skrócił się, informuje, że wymagana jest jego wymiana. Na wyświetlaczu informacyjnym kierowcy pojawi się komunikat **CodE 82**. Jak najszybciej wymienić olej w ciągu najbliższych 1000 km.

W przypadku jazdy w bardzo sprzyjających warunkach możliwe jest, że układ czasu eksploatacji oleju nie będzie informował o konieczności wymiany oleju nawet przez rok. Olej silnikowy i filtr musi być zmieniany przynajmniej raz do roku i w tym czasie układ musi być wyzerowany. Dealer dysponuje wyszkolonym personelem serwisu, który przeprowadzi tę pracę i wyzeruje układ.

Ważne jest również, aby regularnie sprawdzać poziom oleju i w razie potrzeby go uzupełniać. Jeśli układ został przypadkowo wyzerowany, należy wymienić olej w ciągu 5000 km od ostatniej wymiany oleju. Należy

pamiętać o wyzerowaniu układu czasu eksploatacji oleju podczas każdej wymiany oleju.

Wyświetlanie pozostałego czasu eksploatacji oleju

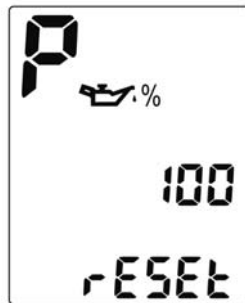

Pozostały czas eksploatacji oleju silnikowego jest wyświetlany na wyświetlaczu informacyjnym kierowcy za pomocą wskaźnika , po którym następuje wartość procentowa informująca o pozostałym czasie eksploatacji oleju. W tym celu należy włączyć zapłon bez uruchamiania silnika.

Wyświetlacz informacyjny kierowcy ⇨ 87.

Informacje dotyczące czynności serwisowych ⇨ 268.

Sposób wyzerowania układu czasu eksploatacji oleju silnikowego

Układ należy wyzerować podczas każdej wymiany oleju silnikowego, aby mógł obliczyć następną wymianę oleju. Aby wyzerować układ czasu eksploatacji oleju silnikowego, należy wykonać jedną z następujących czynności:

- Przy użyciu narzędzia do skanowania:
 - Warsztat wyzeruje układ przy użyciu tego narzędzia podczas wymiany oleju silnikowego.
- Przy użyciu pedału przyspieszenia:
 - ♦ Wyjąć kluczyk ze stacyjki na ponad jedną minutę.
 - ♦ Włożyć kluczyk do stacyjki i obrócić go w położenie 2 (zapłon włączony, silnik wyłączony).

- ◆ Do końca nacisnąć pedał przyspieszenia i przytrzymać przez dwie sekundy.
- ◆ Zwolnić pedał przyspieszenia na dwie sekundy.
- ◆ Powtarzać naciskanie i zwalnianie pedału przyspieszenia w sposób opisany powyżej dwa razy w ciągu jednej minuty.
- Przy użyciu przycisku **SET/CLR** w pojazdach wyposażonych w wyświetlacz średniego poziomu:

Nacisnąć przycisk **MENU** na dźwigni kierunkowskazu, aby wybrać pozycję **Menu informacji o pojeździe**. Obrócić pokrętkę regulatora aż do wyświetlenia menu pozostałego czasu eksploatacji oleju silnikowego. Przy włączonym zapłonie nacisnąć na kilka sekund przycisk **SET/CLR**. Jeśli po uruchomieniu samochodu nadal pojawia się symbol **Code 82** na wyświetlaczu informacyjnym kierowcy, oznacza to, że układ czasu eksploatacji oleju silnikowego nie został

wyzerowany. Powtórzyć procedurę.

- Przy użyciu przycisku zerowania w pojazdach wyposażonych w podstawową wersję wyświetlacza:



Nacisnąć przycisk zerowania i przytrzymać przez około 5 sekund aż do wyświetlenia pozostałego czasu eksploatacji oleju silnikowego. Zwolnić przycisk zerowania i w ciągu kilku sekund nacisnąć ponownie, aby wyzerować układ czasu eksploatacji oleju silnikowego.

Lampki kontrolne

Nie wszystkie opisane lampki kontrolne występują w zakupionym samochodzie. Opis dotyczy wszystkich wersji deski rozdzielczej. W momencie włączania zapłonu na chwilę zapala się większość lampek kontrolnych w ramach testu.

Kolory lampek kontrolnych oznaczają:

Czerwony	= niebezpieczeństwo, ważne przypomnienie
Żółty	= ostrzeżenie, uwaga, usterka
Zielony	= potwierdzenie włączenia
Niebieski	= potwierdzenie włączenia
Biały	= potwierdzenie włączenia

Lampki kontrolne na desce rozdzielczej



Lampki kontrolne na konsoli środkowej



Kierunkowskaz

Lampka  świeci lub miga w kolorze zielonym.

Lampka miga

Lampka miga, gdy włączone są kierunkowskazy albo światła awaryjne.

Szybkie miganie: usterka kierunkowskazu lub związanego z nim bezpiecznika.

Wymiana żarówki ⇨ 236.

Bezpieczniki ⇨ 242.

Kierunkowskazy ⇨ 98.

Lampka kontrolna pasa bezpieczeństwa

Kontrolka  pasa kierowcy świeci lub miga w kolorze czerwonym.

Lampka świeci

Lampka świeci, gdy włączony jest zapłon i gaśnie po zapięciu pasa bezpieczeństwa.

Lampka miga

Lampka miga, gdy samochód ruszy i gaśnie po zapięciu pasa bezpieczeństwa.

Zapinanie pasa bezpieczeństwa ⇨ 48.

Poduszki powietrzne i napinacze pasów bezpieczeństwa

Lampka  świeci w kolorze czerwonym.

Po włączeniu zapłonu lampka zapala się na około 4 sekundy. Jeśli lampka w ogóle się nie zaświeci, nie zgaśnie po 4 sekundach bądź nagle zaświeci podczas jazdy, oznacza to, że doszło do usterki w układzie napinaczy pasów bezpieczeństwa lub poduszek powietrznych. W razie wypadku układy te mogą nie zadziałać.

Zadziałanie napinaczy pasów bezpieczeństwa lub poduszek powietrznych jest sygnalizowane świeceniem się lampki kontrolnej .

Ostrzeżenie

Przyczynę usterki należy niezwłocznie usunąć w warsztacie.

Poduszki powietrzne, napinacze pasów bezpieczeństwa ⇨ 50, ⇨ 46.

Wyłączanie poduszek powietrznych

Lampka  świeci w kolorze żółtym.

Poduszka powietrzna przedniego fotela pasażera jest aktywowana.

Lampka  świeci w kolorze żółtym.

Poduszka powietrzna przedniego fotela pasażera jest dezaktywowana ⇨ 54.

Niebezpieczeństwo

Użytkowanie aktywnej poduszki powietrznej pasażera z przodu w połączeniu z fotelikiem dziecięcym może spowodować uraz śmiertelny.

Osoby dorosłe podróżujące na miejscu pasażera z przodu w przypadku, gdy wyłączona jest poduszka powietrzna, mogą ulec urazowi śmiertelnemu.

Układ ładowania akumulatora

Lampka  świeci lub miga w kolorze czerwonym.

Lampka zapala się po włączeniu zapłonu i gaśnie krótko po uruchomieniu silnika.

Lampka świeci przy włączonym silniku

Zatrzymać samochód i wyłączyć silnik. Akumulator nie jest ładowany. Mogło nastąpić przerwanie chłodzenia silnika. W pojazdach z silnikiem wysokoprężnym może zostać odłączone zasilanie wspomagania układu hamulcowego. Należy skorzystać z pomocy warsztatu.

Lampka miga

Gdy kluczyk znajduje się w położeniu **1** przez dłużej niż 15 sekund, lampka kontrolna miga, a samochód przechodzi w tryb oszczędzania energii akumulatora.

Lampka kontrolna silnika

Lampka  świeci lub miga w kolorze żółtym.

Lampka zapala się po włączeniu zapłonu i gaśnie krótko po uruchomieniu silnika.

Wskaźnik wymaganego przeglądu

Lampka  świeci w kolorze żółtym, gdy samochód wymaga serwisowania.

Świeceniu lampki towarzyszy występowanie kodu ostrzegawczego. Komunikaty dotyczące stanu pojazdu ⇨ 89.

Układ hamulcowy i sprzęgłowy

Lampka  świeci w kolorze czerwonym.

Lampka świeci, gdy włączony jest hamulec postojowy, w razie zbyt niskiego poziomu płynu hamulcowego/sprzęgłowego lub w przypadku usterki układu hamulcowego ⇨ 234.

Ostrzeżenie

Jeśli zapali się lampka ostrzegawcza układu hamulcowego, sprawdzić poziom płynu hamulcowego i skontaktować się bezzwłocznie z warsztatem.

Jeśli poziom płynu hamulcowego w zbiorniku jest niski, zaprzestać jazdy.

Może to oznaczać niesprawność hamulców. Jazda z wadliwie działającymi hamulcami może spowodować obrażenia ciała oraz uszkodzenie pojazdu i innego mienia.

Lampka świeci także, gdy włączony jest zapłon, a ręczny hamulec postojowy jest zaciągnięty ⇨ 214.

Układ ABS

Lampka  świeci w kolorze żółtym.

Lampka świeci się przez kilka sekund po włączeniu zapłonu. Gdy lampka zgaśnie, układ jest gotowy do pracy.

Jeśli lampka po kilku sekundach nie zgaśnie lub zaświeci się podczas jazdy, w układzie ABS wystąpiła usterka. Układ hamulcowy działa nadal, jednak bez układu przeciwdziałającego blokowaniu kół podczas hamowania.

Układ ABS ⇨ 214.

Zmiana biegu na wyższy

Lampka  świeci w kolorze zielonym.

Zalecane jest włączenie wyższego biegu w celu obniżenia zużycia paliwa.

Wspomaganie układu kierowniczego

Lampka ! świeci w kolorze żółtym.

Zapala się przy zmniejszonej sile wspomagania układu kierowniczego

Siła wspomagania układu kierowniczego jest zmniejszana ze względu na przegrzanie układu. Po schłodzeniu układu kontrolka gaśnie.

Świeci przy wyłączonym wspomaganiu układu kierowniczego

Usterka wspomagania układu kierowniczego. Należy zwrócić się do warsztatu.

Świeci po przerwie zasilania

Aby przywrócić prawidłowe działanie wspomagania układu kierowniczego, czujnik kąta skrętu musi zostać skalibrowany.

- W celu automatycznego skalibrowania czujnika należy prowadzić pojazd na wprost z niewielką stałą prędkością.

- Jeśli lampka pozostaje zapalona, należy obrócić kierownicę z jednego skrajnego położenia w drugie w celu ręcznego skalibrowania czujnika.

Kiedy wspomaganie układu kierowniczego będzie ponownie działało, lampka kontrolna zgaśnie.

Ultradźwiękowy układ ułatwiający parkowanie

Lampka  świeci w kolorze żółtym.

Wystąpiła usterka w układzie

LUB

Czujniki są zabrudzone, oblodzone lub pokryte śniegiem

LUB

Zewnętrzne źródła ultradźwięków zakłócają pracę układu. Po usunięciu źródła zakłóceń układ będzie działał w normalny sposób.

Przyczynę usterki układu należy usunąć w warsztacie.

Ultradźwiękowe czujniki parkowania ⇨ 219.

Układ stabilizacji toru jazdy wyłączony

Lampka  świeci w kolorze żółtym.

Lampka świeci, gdy układ jest wyłączony.

Elektroniczny układ stabilizacji toru jazdy i kontroli trakcji

Lampka  świeci lub miga w kolorze żółtym.

Lampka świeci

W układzie występuje usterka. Możliwe jest kontynuowanie jazdy, jednak w zależności od stanu nawierzchni drogi stabilność samochodu może ulec pogorszeniu.

Przyczynę usterki należy usunąć w warsztacie.

Lampka miga

Układ uaktywnił się. Może nastąpić redukcja mocy silnika i lekkie wyhamowanie samochodu.

Układ stabilizacji toru jazdy ⇨ 216, układ kontroli trakcji ⇨ 215.

Układ kontroli trakcji wyłączony

Lampka  świeci w kolorze żółtym.

Lampka świeci, gdy układ jest wyłączony.

Podgrzewanie wstępne silnika

Lampka  świeci w kolorze żółtym.

Kontrolka świeci, gdy włączone jest podgrzewanie wstępne. Układ ten włącza się, tylko gdy temperatura powietrza na zewnątrz jest niska.

Uruchamianie silnika ⇨ 206.

Filtr cząstek stałych silnika wysokoprężnego

 świeci na żółto lub miga, gdy filtr cząstek stałych silnika wysokoprężnego wymaga

oczyszczenia lub wcześniejsze warunki jazdy nie pozwalały na oczyszczenie automatyczne.

Należy kontynuować jazdę, uważając, aby prędkość obrotowa silnika nie spadała poniżej wartości 2000 obr./min.

Lampka  zgaśnie po zakończeniu automatycznego oczyszczania.

Jeśli silnik zostanie wyłączony, gdy lampka ta jest zapalona lub miga, nastąpi zwiększenie zużycia paliwa i zmniejszenie żywotności oleju silnikowego. Ważne jest, aby kierowca kontynuował proces regeneracji podczas jazdy, aż lampka kontrolna filtra cząstek stałych silnika wysokoprężnego zgaśnie.

Więcej informacji podano na etykiecie DPF wewnątrz pojazdu.

Filtr cząstek stałych silnika wysokoprężnego ⇨ 208.

Ciśnienie oleju silnikowego

Lampka  świeci w kolorze czerwonym.

Lampka zapala się po włączeniu zapłonu i gaśnie krótko po uruchomieniu silnika.

Lampka świeci przy włączonym silniku

Przestroga

Mogło nastąpić przerwanie smarowania silnika. Grozi to zatarciem silnika i/lub zablokowaniem kół napędzanych.

1. Manualna skrzynia biegów: wcisnąć pedał sprzęgła.
2. Ustawić dźwignię zmiany biegów w położeniu neutralnym, automatyczna skrzynia biegów: ustawić w położeniu **N**.
3. Jak najszybciej zjechać z drogi, nie powodując zakłócenia ruchu drogowego.
4. Wyłączyć zapłon.

Ostrzeżenie

Przy wyłączonym silniku hamowanie oraz obracanie kierownicą wymaga znacznie większej siły.

Nie wyjmować kluczyka z wyłącznika zapłonu aż do całkowitego zatrzymania samochodu. W przeciwnym razie może zadziałać blokada kierownicy.

Przed zwróceniem się do warsztatu należy sprawdzić poziom oleju silnikowego ⇨ 230.

Niski poziom paliwa

Lampka  świeci w kolorze żółtym.

Lampka świeci, gdy poziom paliwa w zbiorniku jest zbyt niski.

Katalizator ⇨ 209.

Odpowietrzanie układu paliwowego silnika wysokoprężnego ⇨ 235.

Immobilizer

Lampka  miga w kolorze żółtym.

Jeśli wskaźnik jest zapalony lub miga dalej po włączeniu zapłonu, w układzie jest usterka. Nie można uruchomić silnika.

Przypomnienie o naciśnięciu pedału hamulca

Lampka  miga w kolorze żółtym.

W pojazdach z automatyczną skrzynią biegów silnik można uruchomić tylko wtedy, gdy naciskany jest pedał hamulca, a dźwignia zmiany biegów znajduje się w położeniu **P** lub **N** ⇨ 210.

Światła zewnętrzne

Lampka  świeci w kolorze zielonym.

Lampka świeci, gdy włączone są światła zewnętrzne ⇨ 95.

Światła drogowe

Lampka  świeci w kolorze niebieskim.

Lampka świeci, gdy włączone są światła drogowe oraz przy uaktywnianiu sygnału świetlnego ⇨ 96.

Światła przeciwmgielne

Lampka  świeci w kolorze zielonym.

Lampka świeci, gdy włączone są przednie światła przeciwmgielne ⇨ 98.

Tylne światło przeciwmgielne

Lampka  świeci w kolorze żółtym.

Lampka świeci, gdy włączone jest tylne światło przeciwmgielne ⇨ 98.

Czujnik deszczu

Lampka  świeci w kolorze zielonym.

Kontrolka świeci, gdy automatyczny czujnik deszczu jest uaktywniony ⇨ 69.

Automatyczna kontrola prędkości

Lampka  świeci w kolorze białym.

Lampka świeci, gdy układ jest włączony ⇨ 217.

Sygnalizator otwartych drzwi

Lampka  świeci w kolorze czerwonym.

Lampka świeci, gdy otwarte są drzwi lub klapa tylna.

Wyświetlacze informacyjne

Wyświetlacz informacyjny kierowcy



Wyświetlacz informacyjny kierowcy (DIC) znajduje się w zespole wskaźników i pracuje w dwóch trybach: podstawowego lub środkowego poziomu.

Wybieranie funkcji

Wyboru menu i funkcji dokonuje się za pomocą przycisków na dźwigni kierunkowskazów.

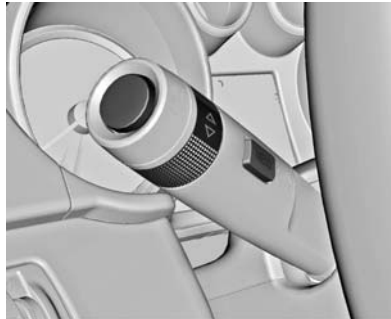

W celu przełączania pomiędzy kolejnymi menu lub w celu przejścia z podmenu do menu nadrzędnego, naciskać przycisk **MENU**.

Przycisk **MENU** jest zablokowany, gdy prędkość pojazdu wynosi powyżej 0 km/h lub dźwignia zmiany biegów NIE znajduje się w położeniu **P**.

Wybrać można następujące menu:

- Menu informacji o pojeździe
- Menu informacji o przebiegu i paliwie

Aby wybrać jedną z pozycji menu lub ustawić wartość numeryczną, obrócić pokrętko.

Aby wybrać zaznaczoną pozycję lub potwierdzić komunikat, nacisnąć przycisk **SET/CLR**.

Personalizacja ustawień ⇨ 92.

Komputer pokładowy ⇨ 90.

Graficzny wyświetlacz informacyjny



W zależności od wersji systemu Infotainment graficzny wyświetlacz informacyjny może występować w dwóch wersjach.

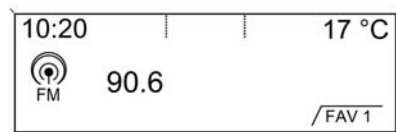

Pokazuje godzinę, temperaturę zewnętrzną, datę lub informacje systemu Infotainment (jeśli jest on włączony) oraz spersonalizowane ustawienia.

Wybieranie funkcji

Korzystając z wyświetlacza, uzyskać można dostęp do funkcji i ustawień.

Wyborów dokonuje się poprzez:

- poruszanie się po strukturze menu,
- używanie przycisków funkcyjnych i pokrętła wielofunkcyjnego systemu Infotainment.

Wybieranie pozycji menu za pomocą elementów sterujących systemu Infotainment



Do wyboru pozycji menu służą ekrany menu i przyciski systemu Infotainment. Pokrętło wielofunkcyjne służy do wyboru pozycji i potwierdzania.

Aby wyjść z bieżącego menu, nacisnąć przycisk **BACK**.

Komunikaty pokazywane na wyświetlaczu

Komunikaty i ostrzeżenia są pokazywane na wyświetlaczu informacyjnym kierowcy (DIC) oraz wyświetlaczu informacyjnym lub są sygnalizowane akustycznie. Wyświetlane komunikaty ostrzegawcze należy zatwierdzać za pomocą pokrętki wielofunkcyjnego.

Pojazd lub silnik można poważnie uszkodzić, jeśli jazda będzie kontynuowana przy wyświetlonym na wyświetlaczu DIC komunikacie dotyczącym stanu pojazdu. W celu usunięcia usterki zwrócić się niezwłocznie do warsztatu serwisowego.

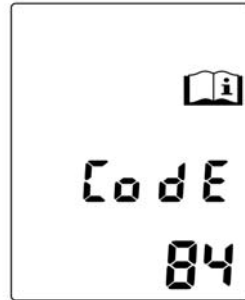

Komunikaty są wyświetlane w postaci kodów liczbowych.

Nr Znaczenie kodu

- 2 Nie wykryto nadajnika zdalnego sterowania; nacisnąć pedał sprzęgła, aby ponowić próbę
- 5 Kolumna kierownicy jest zablokowana
- 7 Obrócić kierownicę, wyłączyć, a następnie włączyć zapłon
- 9 Obrócić kierownicę, ponownie uruchomić silnik
- 25 Usterka lewego przedniego kierunkowskazu

Nr Znaczenie kodu

- 26 Usterka lewego tylnego kierunkowskazu
- 27 Usterka prawego przedniego kierunkowskazu
- 28 Usterka prawego tylnego kierunkowskazu
- 35 Wymienić baterię nadajnika zdalnego sterowania
- 54 Woda w filtrze paliwa silnika wysokoprężnego
- 55 Kontynuować jazdę przez dłużej niż 15 minut w celu regeneracji filtra cząstek stałych silnika wysokoprężnego (DPF).
- 67 Blokada kierownicy wymaga serwisowania
- 68 Wspomaganie układu kierowniczego wymaga serwisowania
- 75 Klimatyzacja wymaga serwisowania
- 79 Uzupelnąć poziom oleju silnikowego
- 82 Wymienić wkrótce olej silnikowy

Nr Znaczenie kodu

- 84 Moc silnika jest ograniczona
- 92 Nie wykryto kluczyka; nacisnąć pedał hamulca, aby ponowić próbę
- 94 Przeszawić dźwignię zmiany biegów w położenie postojowe
- 95 Układ poduszek powietrznych wymaga serwisowania

Ostrzeżenia akustyczne

Rozlegają się podczas uruchamiania silnika lub w trakcie jazdy w następujących sytuacjach:

- pasy bezpieczeństwa nie są zapięte,
- przekroczono określoną prędkość jazdy przy zaciągniętym hamulcu postojowym,
- na wyświetlaczu informacyjnym kierowcy występuje kod ostrzegawczy,

- układ ułatwiający parkowanie wykrył przeszkodę,
- jeśli prędkość pojazdu przekroczy 120 km/h.

Po zaparkowaniu samochodu lub otwarciu drzwi sygnalizują następujące sytuacje:

- do momentu uruchomienia silnika, gdy kluczyk pozostaje w wyłączniku zapłonu,
- pozostawiono włączone światła zewnętrzne.

Komputer pokładowy

Wyboru menu i funkcji dokonuje się za pomocą przycisków na dźwigni kierunkowskazów.

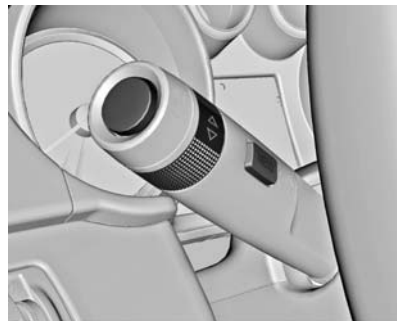

Nacisnąć przycisk **MENU**, aby wybrać pozycję **Menu informacji o przebiegu i paliwie**.

Wybrać jedną z pozycji, obracając pokrętko:

- Komputer pokładowy
- Średnie zużycie paliwa
- Zasięg

- Średnia prędkość jazdy
- Chwilowe zużycie paliwa



Aby wyzerować wskazania, nacisnąć przycisk zerowania lub wcisnąć i przytrzymać przez kilka sekund przycisk **SET/CLR**.

Średnie zużycie paliwa

Wyświetlanie średniego zużycia paliwa. Pomiar można w każdej chwili rozpocząć od nowa.

Aby wyzerować wskazanie, wcisnąć i przytrzymać przez kilka sekund przycisk **SET/CLR**.

Zasięg

Zasięg obliczany jest na podstawie aktualnej ilości paliwa w zbiorniku oraz chwilowego zużycia paliwa. Na wyświetlaczu pokazywane są wartości średnie.

Po zatankowaniu wartość zasięgu jest automatycznie aktualizowana z niewielkim opóźnieniem.

Gdy poziom paliwa w zbiorniku jest niski, na wyświetlaczu informacyjnym kierowcy pojawia się stosowny komunikat.

Dodatkowo zapala się lampka kontrolna ● na wskaźniku poziomu paliwa.

Średnia prędkość jazdy

Wyświetlanie średniej prędkości jazdy. Pomiar można w każdej chwili rozpocząć od nowa.

Aby wyzerować wskazanie, wcisnąć i przytrzymać przez kilka sekund przycisk **SET/CLR**.

Chwilowe zużycie paliwa

Wyświetlanie chwilowego zużycia paliwa. Przy niskich prędkościach jazdy wyświetlane jest zużycie paliwa w ciągu godziny.

Przeostroga

Chwilowe i średnie zużycie paliwa może ulegać zmianom zależnie od warunków jazdy, sposobu jazdy lub prędkości pojazdu.

Personalizacja ustawień

Sposób funkcjonowania niektórych elementów wyposażenia samochodu można dostosować do własnych preferencji, zmieniając odpowiednie ustawienia za pomocą wyświetlacza informacyjnego kierowcy i wyświetlacza informacyjnego.

W zależności od wersji wyposażenia niektóre z poniżej opisanych funkcji mogą być niedostępne.

Ustawienia dostępne poprzez wyświetlacz informacyjny kierowcy

Wyboru ustawienia dla opcji **Jednostki** dokonuje się za pomocą przycisków na dźwigni kierunkowskazów.

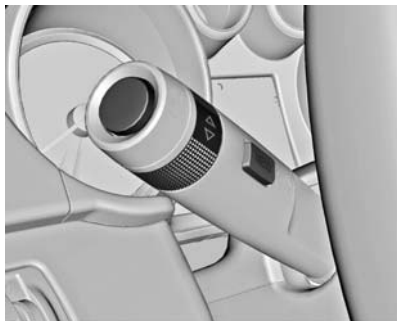

Nacisnąć przycisk **MENU**, aby wybrać menu **Jednostki**.



Zostaje wyświetlone menu opcji **Jednostki**.

Zmienić można jednostki wyświetlanych wartości.

Nacisnąć przycisk **SET/CLR** i ustawić pokrętko regulacji w celu wybrania jednej z jednostek.

- **Jednostki1:** Wielka Brytania
- **Jednostki2:** USA
- **Jednostki3:** Europa

Aby potwierdzić wybór, nacisnąć przycisk **SET/CLR**.

Ustawienia dostępne poprzez centralny wyświetlacz informacyjny



Jeśli system audio jest włączony, nacisnąć przycisk **CONFIG**. Zostaje wyświetlone menu **Ustawienia**.



Korzystając z przycisku **MENU**, wybrać można następujące ustawienia:

- **Czas Data**
- **Ustawienia radia**
- **Ustawienia pojazdu**

W kolejnych menu zmieniać można następujące ustawienia:

Czas Data

Więcej informacji można znaleźć w części „Zegar” ⇨ 72 oraz w instrukcji obsługi systemu audio-nawigacyjnego.

Ustawienia radia

Więcej informacji można znaleźć w instrukcji obsługi systemu audio-nawigacyjnego.

Ustawienia pojazdu

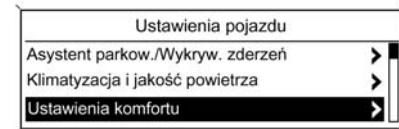

- **Klimatyzacja i jakość powietrza**
Automat. regul.prędk. wentyl.:
 zmienia prędkość dmuchawy;
 opcje – wysoka / średnia / niska.
Automat. recyrkul. powietrza:
 zmienia czułość czujnika jakości powietrza AQS (ang. Air Quality Sensor);
 opcje – niska / wysoka.

Automatyczne odraszanie: włącza lub wyłącza funkcję automatycznego usuwania zaparowania.

Automat. odraszanie tyłu: włącza lub wyłącza funkcję automatycznego usuwania zaparowania tylnego okna.

■ **Ustawienia komfortu**

Głośność sygn. ostrzeg.: zmienia głośności ostrzeżeń akustycznych.

■ **Asystent parkow./Wykryw. zderzeń**

Asystent parkowania: włącza lub wyłącza czujniki ultradźwiękowe.

■ **Oświetlenie zewnętrzne**

Oświetl. zewn. przy otwier.: włącza lub wyłącza oświetlenie asekuracyjne podczas wchodzenia.

Czas po opuszczeniu poj.: włącza lub wyłącza oraz zmienia czas trwania oświetlenia asekuracyjnego po opuszczeniu pojazdu.

■ **Elektr. zamki drzwiowe**

Automat. zamykanie drzwi:

Aktywowanie lub dezaktywowanie funkcji automatycznej blokady drzwi.

Automat. otwieranie drzwi: zmienia ustawienie funkcji odblokowywania zamków – odblokowanie zamków we wszystkich drzwiach lub tylko w drzwiach kierowcy.

■ **Zdalne zamyk., otwieranie, urucham**

Sygnal zamknięcia pojazdu: włącza lub wyłącza funkcję potwierdzania zablokowania zamków mignięciem światła awaryjnych.

Drzwi kier. (wsz. drzwi za II naciśn.): zmienia ustawienie funkcji odblokowywania zamków – odblokowanie może zwalniać zamki we wszystkich drzwiach lub tylko w drzwiach kierowcy.

Oświetlenie

Światła zewnętrzne	95
Oświetlenie wnętrza	99
Funkcje układu oświetlenia	101

Światła zewnętrzne

Przełącznik świateł



Przełącznik obrotowy świateł:

- 0** = Światła wyłączone
- ≡** = Światła pozycyjne
- ≡D** = Światła mijania / drogowe

Lampka kontrolna ≡ ≡ 86.



Przełącznik świateł z automatycznym sterowaniem światłami



Przełącznik obrotowy świateł:

- AUTO** = Automatyczne sterowanie światłami w zależności od zewnętrznych warunków oświetleniowych.
- ⏻** = Włączenie lub wyłączenie automatycznego układu oświetlenia. Przełącznik powraca w położenie **AUTO**.
- ≡** = Światła pozycyjne
- ≡D** = Światła mijania / drogowe

Po włączeniu zapłonu automatyczny układ oświetlenia jest zawsze włączony.

Gdy światła są włączone, świeci się lampka . Lampka kontrolna 
 86.

Automatyczne sterowanie światłami



Funkcja automatycznego sterowania światłami

Przy włączonej funkcji automatycznego sterowania światłami i pracującym silniku reflektory i światła tylne zapalają się automatycznie w warunkach słabego oświetlenia, a także wtedy, gdy wycieraczki szyby przedniej włączono na kilka przebiegów.

Światła drogowe



W celu przełączenia ze świateł mijania na drogowe, nacisnąć dźwignię.

Aby przełączyć na światła mijania, nacisnąć dźwignię ponownie lub pociągnąć.

Ostrzeżenie

Zawsze przełączać światła drogowe na światła mijania, gdy z naprzeciwka nadjeżdżają inne pojazdy lub gdy widoczny jest pojazd poprzedzający. Światła drogowe mogą chwilowo oślepić innych kierowców, co może być przyczyną wypadku drogowego.

Sygnal świetlny

Aby włączyć sygnał świetlny, pociągnąć dźwignię.

Poziomowanie reflektorów

Ręczne poziomicowanie reflektorów



W celu dostosowania poziomu reflektorów do obciążenia pojazdu (zapobiegając oślepieniu kierowców jadących z naprzeciwka): obrócić pokrętkę w wymagane położenie.

- 0 = zajęte fotele przednie
- 1 = zajęte wszystkie fotele

- 2 = zajęte wszystkie fotele i obciążona przestrzeń bagażowa
- 3 = zajęty fotel kierowcy, obciążona przestrzeń bagażowa i podłączona przyczepa kempingowa lub bagażowa

Przystosowanie reflektorów do wymogów przepisów innych krajów

Asymetryczne światła zapewniają lepszą widoczność pobocza drogi po stronie pasażera.

Jednak podczas jazdy w krajach, w których jeździ się po przeciwnej stronie jezdni, wymagane jest dostosowanie świateł samochodu, aby zapobiec oślepieniu kierowców jadących z naprzeciwka.

Regulację reflektorów zlecić warsztatowi.

Światła awaryjne



Do ich obsługi służy przycisk .

Nacisnąć ponownie w celu wyłączenia świateł awaryjnych.

W przypadku zadziałania poduszek powietrznych światła awaryjne są włączane automatycznie.

Sygnalizacja skrętu i zmiany pasa ruchu



dźwignia = prawy kierunkowskaz
w górę
dźwignia = lewy kierunkowskaz
w dół

Po przesunięciu dźwigni poza wyczuwalny punkt oporu następuje trwałe włączenie danego kierunkowskazu. Kierunkowskaz jest wyłączany podczas powrotu kierownicy do położenia pierwotnego.

W celu zasygnalizowania czynności takiej, jak zmiana pasa ruchu trzema błysnięciami kierunkowskazów lekko przesunąć dźwignię, nie pokonując wyczuwalnego oporu, a następnie ją zwolnić.

W celu dłuższej sygnalizacji przesunąć dźwignię do punktu oporu i przytrzymać w tym położeniu.

Aby ręcznie wyłączyć kierunkowskaz, przesunąć dźwignię w położenie wyjściowe.

Przednie światła przeciwmgielne



Do ich obsługi służy przycisk $\#D$.

Tylne światła przeciwmgielne



Do ich obsługi służy przycisk $\#D$.

Przełącznik świateł w położeniu **Auto**: włączenie tylnego światła przeciwmgielnego spowoduje automatyczne włączenie reflektorów.

Przełącznik świateł w położeniu $\#D$: tylne światło przeciwmgielne można włączyć tylko wraz z przednimi światłami przeciwmgielnymi.

Światła pozycyjne



Jeśli pojazd jest zaparkowany, można zapalić przednie i tylne światła pozycyjne z jednej strony pojazdu:

1. Wyłączyć zapłon.
2. Przesłać dźwignię kierunkowskazów do końca w górę (prawe światła pozycyjne) lub w dół (lewe światła pozycyjne).

O włączeniu światel informuje sygnał dźwiękowy i zaświecenie się lampki kontrolnej odpowiedniego kierunkowskazu.

Światła cofania

Światła cofania zapalają się po wybraniu biegu wstecznego przy włączonym zapłonie.

Zaparowanie kloszy lamp

Przy złej, wilgotnej pogodzie i niskiej temperaturze zewnętrznej powierzchnie wewnętrzne kloszy lamp i reflektorów mogą na krótko ulec zaparowaniu. Zaparowanie takie szybko ustępuje samoistnie, można to jednak przyspieszyć, włączając reflektory.

Oświetlenie wnętrza

Sterowanie podświetleniem wskaźników



Intensywność następujących elementów oświetlenia można ustawić przy włączonych światłach zewnętrznych:

- Podświetlenie wskaźników
- Wyświetlacz informacyjny
- Podświetlane przełączniki i elementy sterujące



Obrócić pokrętkę  i przytrzymać, aż do uzyskania żądanej intensywności.

Oświetlenie wnętrza



Oświetlenie wnętrza włącza się automatycznie przy wsiadaniu i wysiadaniu z pojazdu i wyłącza się po krótkim czasie. Oświetlenie to włącza się na chwilę, nawet gdy kluczyk jest wyjęty z wyłącznika zapłonu.

Korzystać z przełącznika:

-  = automatyczne włączanie i wyłączanie
- Nacisnąć  = zawsze włączone
- Nacisnąć  = zawsze wyłączone

Lampki do czytania

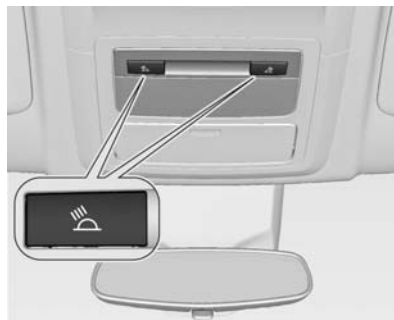

Do ich obsługi służą przyciski  i .

Ostrzeżenie

Unikać używania oświetlenia wewnętrznego podczas jazdy nocą. Oświetlenie kabiny zmniejsza widoczność w ciemnościach i może być przyczyną kolizji.

Lampki w osłonach przeciwsłonecznych

Lampki świecą, gdy osłona jest otwarta.

Funkcje układu oświetlenia

Oświetlenie wejścia

Oświetlenie powitalne

Po odblokowaniu zamków pojazdu za pomocą nadajnika zdalnego sterowania, na krótko włączane są reflektory, światła pozycyjne, światła tylne i oświetlenie wnętrza. Funkcja ta ma ułatwić dotarcie do samochodu po zmroku.

Oświetlenie jest natychmiast wyłączane po obróceniu kluczyka zapłonu w położenie zasilania wyposażenia dodatkowego. Ruszanie ⇨ 18.

Sposób aktywacji lub dezaktywacji tej funkcji można zmienić za pomocą wyświetlacza informacyjnego w menu **Ustawienia**. Personalizacja ustawień ⇨ 92.

Ustawienia opcji można przypisywać do kluczyka, który jest aktualnie używany ⇨ 22.

Oświetlenie wejścia

Niektóre lampy oświetlenia wnętrza i przełączniki zapalają się przy otwarciu drzwi kierowcy.

Oświetlenie asekuracyjne

Po opuszczeniu pojazdu włączane są reflektory, światła pozycyjne i światła tylne. Światła gasną po upływie ustawionego przez użytkownika czasu.

Uwaga

Oświetlenie wejścia i oświetlenie asekuracyjne może się włączać lub wyłączać automatycznie zależnie od ciemności na zewnątrz.



Włączanie

Poniższe czynności mają zastosowanie tylko w przypadku pojazdów bez funkcji automatycznego sterowania światłami. Przełącznik świateł musi znajdować się w położeniu wyłączonym. Jeśli drzwi kierowcy zostaną zamknięte, światła wyłączą się automatycznie po nastawionym czasie.

1. Wyłączyć zapłon.
2. Wyjąć kluczyk zapłonu.
3. Otworzyć drzwi po stronie kierowcy.

4. Pociągnąć dźwignię kierunkowskazów.
5. Zamknąć drzwi po stronie kierowcy.

Jeśli drzwi kierowcy pozostaną otwarte, światła zgasną po dwóch minutach.

Światła gasną natychmiast po pociągnięciu dźwigni kierunkowskazów przy otwartych drzwiach po stronie kierowcy.

Kiedy przełącznik świateł jest w położeniu AUTO i kluczyk został wyjęty po wyłączeniu zapłonu, światła zewnętrzne pojazdu z funkcją automatycznego sterowania światłami zostaną automatycznie włączone zależnie od ciemności.

Sposób aktywacji i dezaktywacji tej funkcji oraz czas trwania oświetlenia można zmienić za pomocą wyświetlacza informacyjnego w menu **Ustawienia**. Personalizacja ustawień ⇨ 92.

Ustawienia opcji można przypisywać do kluczyka, który jest aktualnie używany ⇨ 22.

Zabezpieczenie akumulatora przed rozładowaniem

Wyłączanie oświetlenia wnętrza

Aby zapobiegać rozładowywaniu akumulatora przy wyłączonym zapłonie, niektóre lampki oświetlenia wnętrza są automatycznie wyłączone po pewnym czasie.

Jeśli wyłączy się zapłon przy włączonych światłach zewnętrznych, natychmiast zgasną one automatycznie lub po kilku minutach zależnie od ciemności na zewnątrz lub warunków ustawienia.

Lecz zapalą się one i pozostaną zapalone, jeśli włączy się je przy wyłączonym zapłonie.

System audio-nawigacyjny

Wprowadzenie	103
Radioodtwarzacz	125
Odtwarzacz płyt CD	138
Wejście AUX	145
Gniazdo USB	146
Nawigacja	150
Telefon	191

Wprowadzenie

Informacje ogólne

System Infotainment został wyposażony wiele nowoczesnych funkcji, które podczas podróży samochodem zapewniają rozrywkę i informacje o trasie.

Radioodbiornik pracujący w zakresach AM i FM jest wyposażony w dwanaście pozycji pamięci, do których stacje są przypisywane automatycznie. Co więcej, ręcznie można zapisać w pamięci 36 innych kanałów (niezależnie od zakresu częstotliwości).

Zintegrowany system audio umożliwia odtwarzanie płyt Audio CD oraz płyt z plikami MP3/WMA.

Dodatkowo do systemu audio-nawigacyjnego można podłączyć zewnętrzne urządzenie pamięci, np. iPod, odtwarzacz MP3 lub pamięć Flash USB (nie w przypadku modelu

CD 300), bądź też przenośny odtwarzacz CD, które będą stanowić dodatkowe źródło dźwięków.

Cyfrowy procesor dźwięku zawiera kilka zaprogramowanych ustawień korektora, które zapewniają optymalizację sygnału audio.

System nawigacyjny (tylko Navi 600) z dynamicznym planowaniem trasy zawsze poprowadzi prosto do celu oraz, jeśli będzie to konieczne, może automatycznie modyfikować trasę, by ominąć korki lub inne zakłócenia ruchu drogowego.

Opcjonalnie system Infotainment można obsługiwać za pomocą elementów sterujących znajdujących się na kole kierownicy.

Dobrze zaprojektowane elementy sterujące, czytelne wyświetlacze i pokrętko wielofunkcyjne **MENU** umożliwiają łatwą i intuicyjną obsługę systemu.

Ważne informacje dotyczące obsługi i bezpieczeństwa ruchu drogowego

⚠ Ostrzeżenie

Należy zawsze korzystać z systemu audio-nawigacyjnego w sposób umożliwiający bezpieczne prowadzenie pojazdu. W razie wątpliwości zatrzymać pojazd i obsługiwać system podczas postoju.

⚠ Ostrzeżenie

Korzystanie z systemu nawigacyjnego (tylko NAVI 600) nie zwalnia kierowcy z obowiązku prawidłowego prowadzenia pojazdu i zachowania czujności na drodze. Należy zawsze postępować zgodnie ze stosownymi przepisami ruchu drogowego.

Wartości (np. adresy) można wprowadzać wyłącznie podczas postoju pojazdu.

Jeśli instrukcje systemu nawigacyjne są sprzeczne z przepisami ruchu drogowego, zawsze mają zastosowanie przepisy.

⚠ Ostrzeżenie

W przypadku niektórych lokalizacji ślepe uliczki i inne obszary (np. strefy zakazu ruchu pojazdów), na które nie wolno wjechać, nie są oznaczone na mapie. W takiej sytuacji system audio-nawigacyjny emituje ostrzeżenie, które należy zaakceptować. Należy zwracać uwagę również na drogi jednokierunkowe oraz drogi i obszary, na które nie wolno wjeżdżać.

Odbiór programów radiowych

W następujących sytuacjach możliwe są trzaski, szумы, zakłócenia, a nawet całkowity zanik odbioru:

- zmieniająca się odległość od nadajnika,
- nakładanie się sygnałów wskutek odbić,
- różnego rodzaju przeszkody na drodze fal radiowych.

Zabezpieczenie przed kradzieżą

System Infotainment został wyposażony w elektroniczny system stanowiący zabezpieczenie przed kradzieżą.

Dzięki niemu system Infotainment będzie działał wyłącznie w samochodzie, w którym został pierwotnie zamontowany – jest tym samym bezwartościowy dla złodzieja.

Przegląd elementów sterujących

Panel sterowania Navi 600

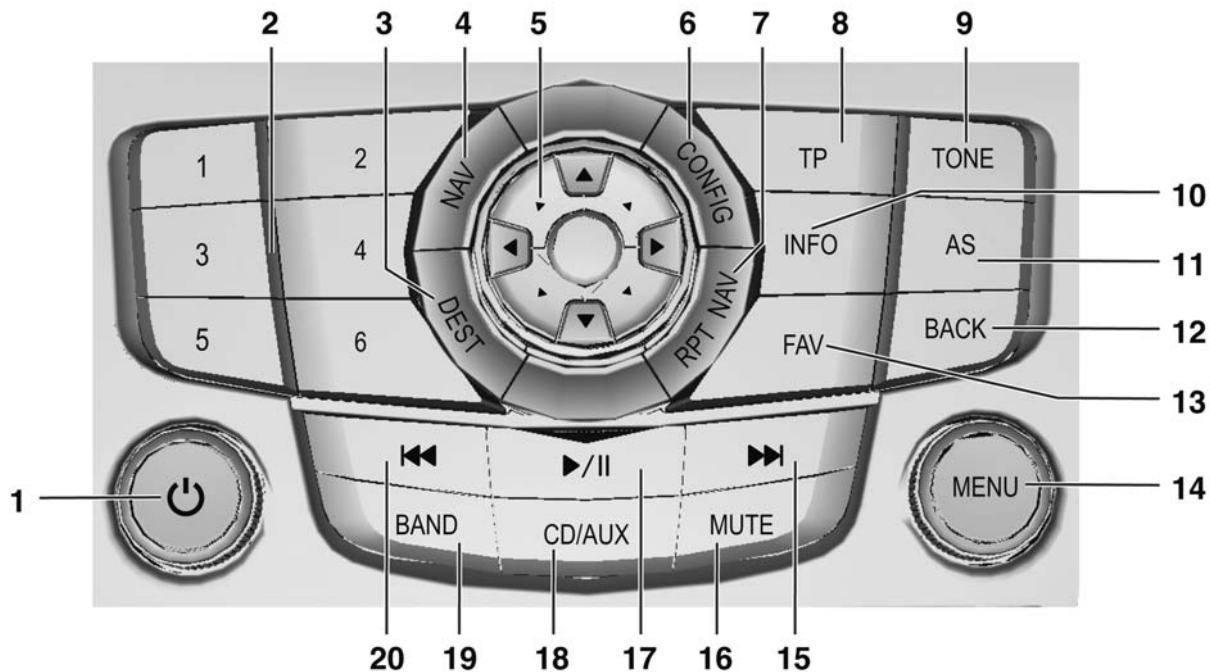

1	Pokrętło \odot 113 Naciśnięcie: włączanie i wyłączanie systemu 113 Obrót: regulowanie głośności 113	7	RPT NAV 185 Powtórzenie ostatniego komunikatu nawigacyjnego 185	12	BACK 114 Menu: przechodzenie o jeden poziom wstecz 114 Wprowadzanie wartości: usuwanie ostatniego znaku lub całego wpisu 114
2	Przyciski stacji radiowych 1...6 126 Długie naciśnięcie: zapisywanie stacji 126 Krótkie naciśnięcie: wybieranie stacji 126	8	TP 134 Włączanie i wyłączanie funkcji komunikatów dla kierowców 134	13	FAV 128 Listy ulubionych stacji 128
3	DEST 151 Wprowadzanie celu w systemie nawigacyjnym .. 151	9	TONE 119 Ustawienia barwy dźwięku . 119	14	MENU 114 Obrót: zaznaczanie pozycji menu lub ustawianie wartości liczbowych 114 Naciśnięcie: wybór/ uaktywnienie zaznaczonej opcji; potwierdzenie ustawionej wartości; wł./ wył. funkcji 114
4	NAV 151 Naciśnięcie jednokrotne: Wyświetlanie mapy 151 Naciśnięcie dwukrotne: Menu systemu nawigacyjnego 151	10	INFO 105 Dodatkowe informacje, zależne od sytuacji 105	15	Wyszukiwanie stacji (w przód) 126 Radioodbiornik: wyszukiwanie stacji (w przód) 126 CD/MP3/WMA: przechodzenie do następnego utworu 141
5	Przełącznik ośmiopozycyjny 151 Nawigacja: przesuwanie okna podglądu mapy 151	11	AS 126 Automatyczne poziomy pamięci 126 Krótkie naciśnięcie: wybieranie listy automatycznie zapisanych stacji 126 Długie naciśnięcie: automatyczne zapisywanie stacji 126		
6	CONFIG 122 Ustawienia systemowe 122				

16	MUTE	113
	Włączanie/wyłączanie wyciszenia	113
17	CD/MP3/WMA	145
	Rozpoczęcie/wstrzymanie odtworzenia	145
18	CD/AUX	145
	Rozpoczynanie odtworzenia CD/MP3/ WMA lub zmienianie źródła sygnału audio	145
19	BAND	125
	Włączanie radiodbiornika lub zmienianie zakresu częstotliwości	125
20	Wyszukiwanie stacji (w tył)	126
	Radioodbiornik: wyszukiwanie stacji (w tył) .	126
	CD/MP3/WMA: przechodzenie do poprzedniego utworu	141

Panel sterowania CD 400

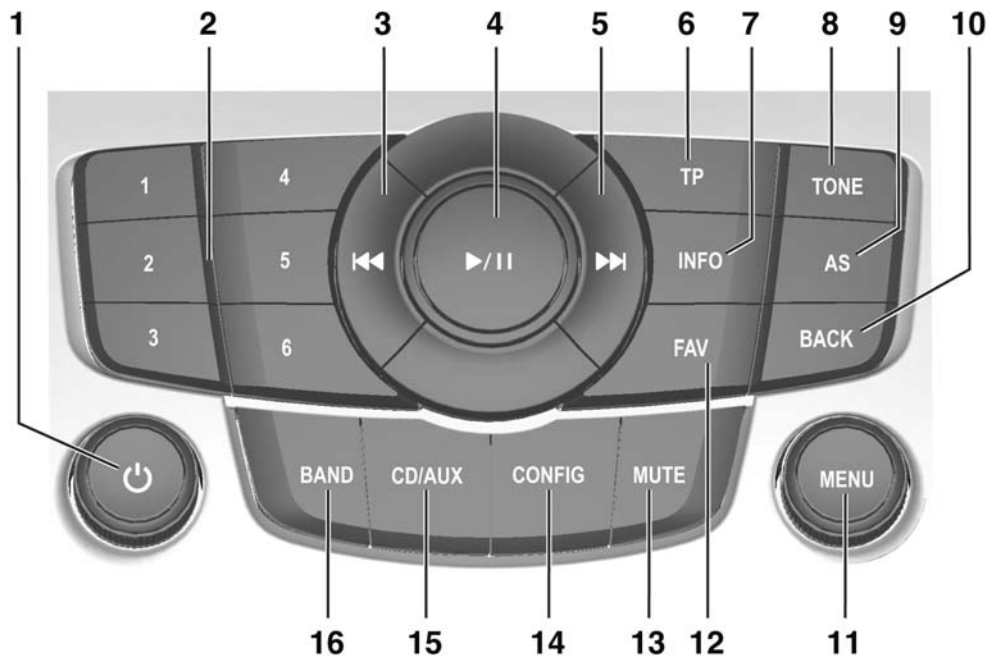

1	Pokrętko \odot 113	6	TP 134	11	MENU 114
	Naciśnięcie: włączanie i wyłączenie systemu 113		Włączanie i wyłączenie funkcji komunikatów dla kierowców 134		Obrót: zaznaczanie pozycji menu lub ustawianie wartości liczbowych 114
	Obrót: regulowanie głośności 113	7	INFO 105		Naciśnięcie: wybór/uaktywnienie zaznaczonej opcji; potwierdzenie ustawionej wartości; wł./wył. funkcji 114
2	Przyciski stacji radiowych 1...6 126		Dodatkowe informacje, zależne od sytuacji 105	12	FAV 128
	Długie naciśnięcie: zapisywanie stacji 126	8	TONE 119		Listy ulubionych stacji 128
	Krótkie naciśnięcie: wybieranie stacji 126		Ustawienia barwy dźwięku . 119	13	MUTE 113
3	Wyszukiwanie stacji (w tył) 126	9	AS 126		Włączanie/wyłączenie wyciszenia 113
	Radioodbiornik: wyszukiwanie stacji (w tył) . 126		Automatyczne poziomy pamięci 126	14	CONFIG 122
	CD/MP3/WMA: przechodzenie do poprzedniego utworu 141		Krótkie naciśnięcie: wybieranie listy automatycznie zapisanych stacji 126		Ustawienia systemowe 122
4	CD/MP3/WMA: Rozpoczęcie/wstrzymanie odtwarzania 145		Długie naciśnięcie: automatyczne zapisywanie stacji 126	15	CD/AUX 145
5	Wyszukiwanie stacji (w przód) 126	10	BACK 114		Rozpoczynanie odtwarzania CD/MP3/WMA lub zmienianie źródła sygnału audio 145
	Radioodbiornik: wyszukiwanie stacji (w przód) 126		Menu: przechodzenie o jeden poziom wstecz 114	16	BAND 125
	CD/MP3/WMA: przechodzenie do następnego utworu 141		Wprowadzanie wartości: usuwanie ostatniego znaku lub całego wpisu 114		Włączanie radioodbiornika lub zmienianie zakresu częstotliwości 125

Panel sterowania CD 300

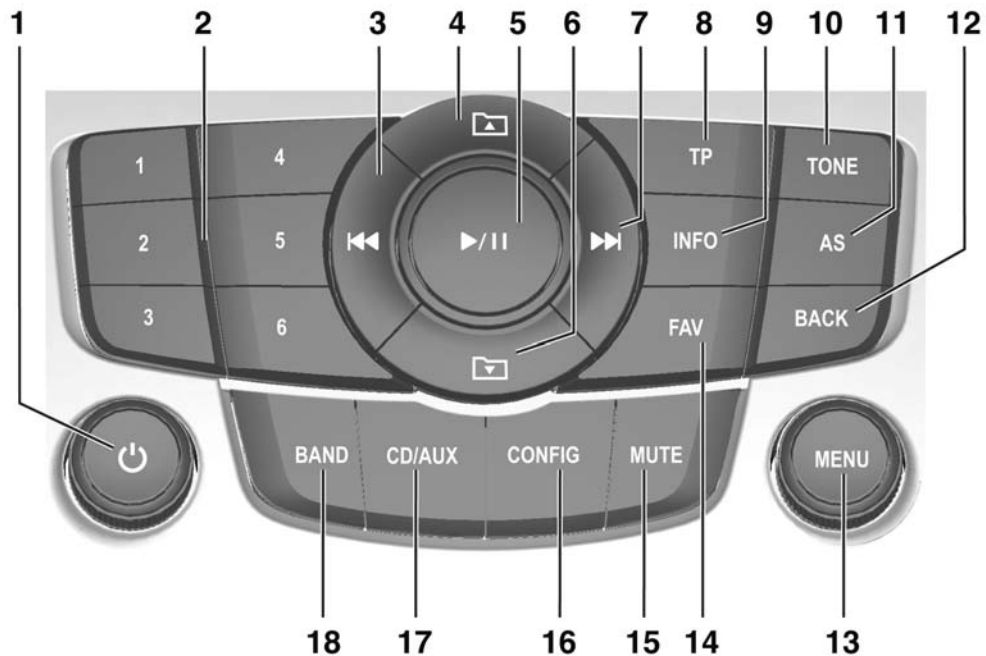

1	Pokrętło \odot 113	7	Wyszukiwanie stacji (w przód) 126	12	BACK 114
	Naciśnięcie: włączanie i wyłączanie systemu 113		Radioodbiornik: wyszukiwanie stacji (w przód) 126		Menu: przechodzenie o jeden poziom wstecz 114
	Obrót: regulowanie głośności 113		CD/MP3/WMA: przechodzenie do następnego utworu 141		Wprowadzanie wartości: usuwanie ostatniego znaku lub całego wpisu 114
2	Przyciski stacji radiowych 1...6 126	8	TP 134	13	MENU 114
	Długie naciśnięcie: zapisywanie stacji 126		Włączanie i wyłączanie funkcji komunikatów dla kierowców 134		Centralny element sterujący służący do obsługi menu 114
	Krótkie naciśnięcie: wybieranie stacji 126	9	INFO 105	14	FAV 128
3	Wyszukiwanie stacji (w tył) 126		Dodatkowe informacje, zależne od sytuacji 105		Listy ulubionych stacji 128
	Radioodbiornik: wyszukiwanie stacji (w tył) . 126	10	TONE 119	15	MUTE 113
	CD/MP3/WMA: przechodzenie do poprzedniego utworu 141		Ustawienia barwy dźwięku . 119		Włączanie/wyłączanie wyciszenia 113
4	MP3: przechodzenie do katalogu wyższego poziomu 141	11	AS 126	16	CONFIG 122
			Automatyczne poziomy pamięci 126		Ustawienia systemowe 122
5	CD/MP3/WMA: Rozpoczęcie/wstrzymanie odtwarzania 145		Krótkie naciśnięcie: wybieranie listy automatycznie zapisanych stacji 126	17	CD/AUX 145
			Długie naciśnięcie: automatyczne zapisywanie stacji 126		Rozpoczynanie odtwarzania CD/MP3/WMA lub zmienianie źródła sygnału audio 145
6	MP3: przechodzenie do katalogu niższego poziomu 141			18	BAND 125
					Włączanie radioodbiornika lub zmienianie zakresu częstotliwości 125

Szczelina płyty CD / wyjmowanie płyty CD

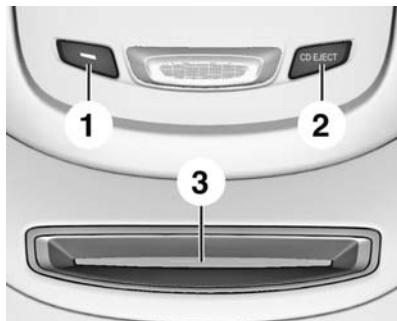

- 1 Dioda LED włożonej płyty CD 141
Dioda LED zapala się, jeśli do odtwarzacza CD zostanie włożona płyta. 141
- 2 Wysuwanie płyty CD 141
- 3 Szczelina na płyty CD 141

Elementy sterujące dźwiękiem na kierownicy

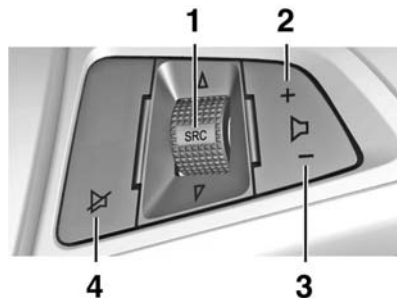

- 1 SRC (Źródło) 113
Naciśnięcie: wybieranie źródła dźwięku 113
Jeśli aktywne jest radio: obrócenie w górę/w dół umożliwia wybranie następnej/poprzedniej zapisanej stacji 125
Jeśli aktywny jest odtwarzacz CD: obrócenie w górę/w dół umożliwia wybranie następnego/poprzedniego utworu CD/MP3/WMA 141

- 2 Zwiększanie głośności 113
- 3 Zmniejszanie głośności 113
- 4 Włączanie/wyłączanie wyciszenia 113

Obsługa

Elementy sterujące

System Infotainment obsługuje się przy użyciu przycisków funkcyjnych i pokręteł wielofunkcyjnych, korzystając z menu pojawiających się na wyświetlaczu.

Wprowadzanie danych odbywa się opcjonalnie za pomocą:

- centralnego modułu sterującego na panelu sterowania ↪ 105
- elementów sterujących na kierownicy ↪ 105

Włączanie i wyłączanie systemu Infotainment

Krótko nacisnąć pokrętkę . Po włączeniu systemu uaktywniane jest poprzednio wybrane źródło dźwięku.

Automatyczne wyłączenie

Jeśli system audio-nawigacyjny został włączony przy użyciu pokrętki  przy wyłączonym zapłonie, po upływie 30 minut wyłączy się automatycznie.

Ustawianie głośności

Obrócić pokrętkę . Bieżące ustawienie pojawia się na wyświetlaczu.

Po włączeniu systemu wybierany jest ostatnio używany poziom głośności — o ile jest on niższy od maksymalnego poziomu początkowego.

Następujące opcje można ustawić niezależnie od siebie:

- maksymalna głośność początkowa ↪ 122
- głośność komunikatów dla kierowców ↪ 122
- głośność komunikatów nawigacji (tylko Navi 600) ↪ 151

Dopasowywanie głośności do prędkości jazdy

Gdy funkcja dopasowywania głośności do prędkości jazdy jest włączona ↪ 122, poziom głośności jest automatycznie dostosowywany proporcjonalnie do prędkości jazdy, aby skompensować hałas silnika, toczących się kół oraz wiatru.

Wyciszenie

W celu wyciszenia źródeł dźwięku należy nacisnąć przycisk **MUTE**.

W celu wyłączenia wyciszenia: obrócić pokrętkę  lub ponownie nacisnąć przycisk **MUTE**.

Ograniczanie głośności przy wysokich temperaturach

(tylko modele CD 300 / CD 400)

Przy bardzo wysokich temperaturach wewnątrz samochodu system Infotainment ogranicza maksymalny poziom głośności. Jeśli jest to konieczne, głośność jest zmniejszana automatycznie.

Tryby działania

Radioodtworczacz

W celu włączenia głównego menu radioodbiornika lub przełączenia pomiędzy zakresami częstotliwości, nacisnąć przycisk **BAND**.

Aby otworzyć podmenu z opcjami wyboru stacji, nacisnąć pokrętkę **MENU**.

Szczegółowy opis funkcji radioodbiornika ↗ 125.

Odtwarzacze audio

Nacisnąć przycisk **CD/AUX**, aby wyświetlić menu CD, USB, iPod lub AUX (jeśli dostępne) lub aby przełączać między poszczególnymi menu.

Aby otworzyć podmenu z opcjami wyboru utworu, nacisnąć pokrętko **MENU**.

Szczegółowy opis następujących elementów:

- Funkcje odtwarzacza CD ↗ 141
- Funkcje gniazda AUX ↗ 145
- Funkcje gniazda USB (nie w przypadku modelu CD 300) ↗ 146

Nawigacja

(tylko Navi 600)

Nacisnąć przycisk **NAV**, aby wyświetlić mapę okolicy wokół bieżącego położenia pojazdu.

Nacisnąć pokrętko **MENU**, aby wyświetlić główne menu systemu nawigacyjnego.

Szczegółowy opis funkcji systemu nawigacyjnego ↗ 151.

Podstawowa obsługa

Pokrętko MENU

Pokrętko **MENU** stanowi centralny element sterujący obsługą menu.

Obrót

- zaznaczanie pozycji menu
- CD 300: wyświetlanie pozycji menu
- ustawianie wartości numerycznych

Nacisnąć

- wybieranie lub włączanie zaznaczonych pozycji
- CD 300: wybieranie lub włączanie wyświetlonych pozycji
- potwierdzanie ustawionych wartości
- włączanie / wyłączenie funkcji systemu

Przycisk BACK

Krótkie naciśnięcie przycisku powoduje:

- wyjście z menu
- przejście z podmenu do menu nadrzędnego
- usunięcie ostatniego znaku z ciągu wprowadzanych znaków

Nacisnąć i przytrzymać przycisk przez kilka sekund, aby usunąć cały wpis.

Przykłady obsługi menu

Przykłady odnoszące się do modelu
Navi 600

Wybieranie opcji



Obrócić pokrętkę **MENU**, aby przesunąć wskaźnik (= zmieniony kolor tła) na żadaną opcję.

Nacisnąć pokrętkę **MENU**, aby wybrać zaznaczoną pozycję.

Podmenu

Symbol strzałki z prawej strony menu oznacza, że po wybraniu danej pozycji dostępne będą dalsze opcje.

Włączanie ustawienia

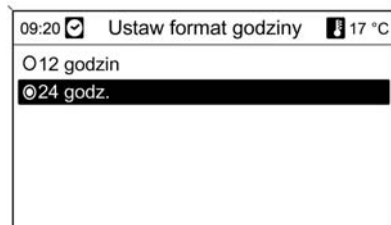

Obrócić pokrętkę **MENU**, aby zaznaczyć żądane ustawienie.
Nacisnąć pokrętkę **MENU**, aby włączyć zaznaczone ustawienie.

Ustawianie wartości



Obrócić pokrętkę **MENU**, aby zmienić bieżącą wartość ustawienia.
Nacisnąć pokrętkę **MENU**, aby potwierdzić ustawioną wartość.

Włączanie lub wyłączanie funkcji

09:20	Data i godzina	17 °C
Ustaw godzinę	09:20 AM	
Ustaw datę	10.04.2009	
Ustaw format godziny		»
Ustaw format daty		»
Wyświetl godzinę	Wyt.	
Synchronizacja zegara RDS	Wł.	

Obrócić pokrętkę **MENU**, aby zaznaczyć funkcję, która ma zostać włączona lub wyłączona.

Nacisnąć pokrętkę **MENU**, aby przełączyć pomiędzy ustawieniami **Włącz.** i **Wyt.**.

Wprowadzanie ciągu znaków

09:20	Ulica	17 °C
Kraj:	GERMANY (D)	
Miejscowość:	COLOGNE	
Ulica:		Nr:
Skrzyżowanie:		
A B C D E F G H I J K L M N O P Q R S T U V W X Y Z		
Ä Ü Ö _ . ? 0 1 2 3 4 5 6 7 8 9		

Wprowadzanie ciągu znaków, np. nazw dróg:

Obrócić pokrętkę **MENU**, aby zaznaczyć żądany znak.

Ostatni znak w ciągu można usunąć przy pomocy przycisku **BACK**. Naciśnięcie i przytrzymanie przycisku **BACK** powoduje usunięcie całego wpisu.

Nacisnąć pokrętkę **MENU**, aby potwierdzić wybór znaku.

Przykłady odnoszące się do modelu CD 400
Wybieranie opcji

Ustawienia radia	
Automat. regulacja głośności	»
Maksym. głośn. początk.	»
Ulubione stacje radiowe	»

Obrócić pokrętkę **MENU**, aby przesunąć wskaźnik (= zmieniony kolor tła) na żadaną opcję.

Nacisnąć pokrętkę **MENU**, aby wybrać zaznaczoną pozycję.

Podmenu

Symbol strzałki z prawej strony menu oznacza, że po wybraniu danej pozycji dostępne będą dalsze opcje.

Włączanie ustawienia

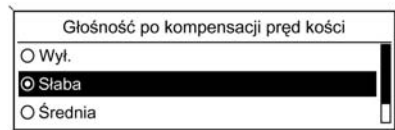

Obrócić pokrętko **MENU**, aby zaznaczyć żądane ustawienie.
Nacisnąć pokrętko **MENU**, aby włączyć zaznaczone ustawienie.

Ustawianie wartości

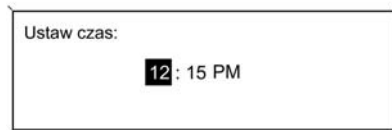

Obrócić pokrętko **MENU**, aby zmienić bieżącą wartość ustawienia.
Nacisnąć pokrętko **MENU**, aby potwierdzić ustawioną wartość.

Włączanie lub wyłączanie funkcji

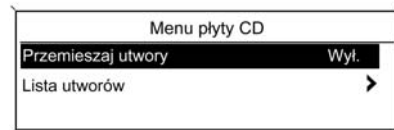

Obrócić pokrętko **MENU**, aby zaznaczyć funkcję, która ma zostać włączona lub wyłączona.
Nacisnąć pokrętko **MENU**, aby przełączyć pomiędzy ustawieniami **Włącz.** i **Wył..**

Przykłady odnoszące się do modelu CD 300

Elementy menu i symbole

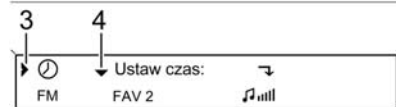
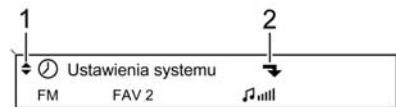

Strzałki w górę i w dół **1** oznaczają: aktywne jest menu najwyższego poziomu. W menu dostępne są dalsze opcje.

Nacisnąć pokrętkę **MENU**, aby wyświetlić pozostałe opcje w aktywnym menu.

Załamana strzałka **2** oznacza: dostępne jest podmenu zawierające dalsze opcje.

Nacisnąć pokrętkę **MENU**, aby wybrać wyświetloną opcję i otworzyć dane podmenu.

Strzałka skierowana w prawo **3** oznacza: aktywne jest podmenu pierwszego poziomu (dwie strzałki = aktywne jest podmenu drugiego poziomu).

Strzałka w dół **4** oznacza: W aktywnym podmenu dostępne są dalsze opcje.

Włączanie ustawienia

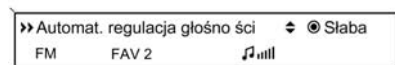
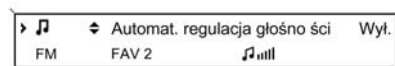

Nacisnąć pokrętkę **MENU**, aby otworzyć odpowiednie menu ustawień.

Obrócić pokrętkę **MENU**, aby wyświetlić żądane ustawienie.

Nacisnąć pokrętkę **MENU**, aby włączyć zaznaczone ustawienie.

Ustawianie wartości

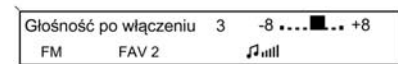
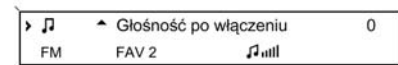

Nacisnąć pokrętkę **MENU**, aby otworzyć odpowiednie menu ustawień.

Obrócić pokrętkę **MENU**, aby zmienić bieżącą wartość ustawienia.

Nacisnąć pokrętkę **MENU**, aby potwierdzić ustawioną wartość.

Włączanie lub wyłączenie funkcji

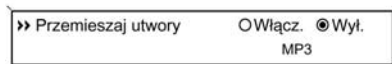
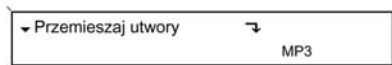

Nacisnąć pokrętkę **MENU**, aby otworzyć odpowiednie menu ustawień.

Obrócić pokrętkę **MENU**, aby wybrać ustawienie **Włącz.** lub **Wył.**

Nacisnąć pokrętkę **MENU**, aby zatwierdzić wybór ustawienia.

Ustawienia barwy dźwięku

Navi 600

W menu ustawień barwy dźwięku można zdefiniować oddzielną charakterystykę barwy dźwięku dla każdego zakresu częstotliwości radiowych i każdego źródła dźwięku.

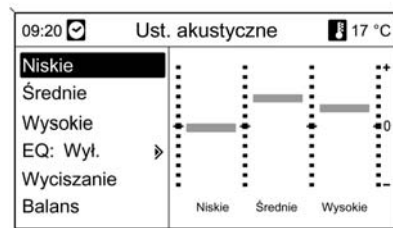

W celu włączenia menu ustawiania barwy dźwięku należy nacisnąć przycisk **TONE**.

Ustawianie tonów niskich, średnich i wysokich

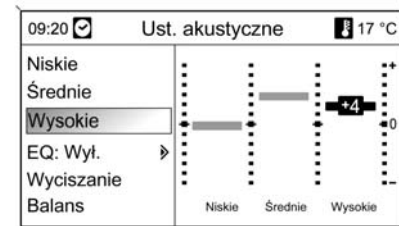

Wybrać opcję **Niskie**, **Średnie** lub **Wysokie**.

Dla wybranej pozycji ustawić żądaną wartość.

Ustawianie rozłożenia mocy dźwięku na przednie i tylne głośniki

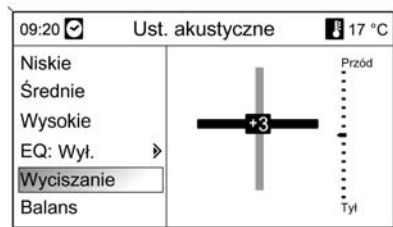

Wybrać pozycję **Wyciszenie**.
Ustawić żadaną wartość.

Ustawianie rozłożenia mocy dźwięku na prawe i lewe głośniki

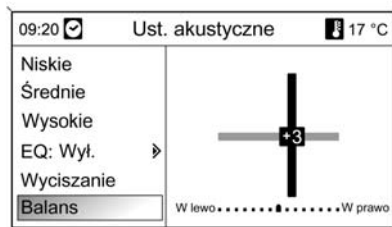

Wybrać pozycję **Balans**.
Ustawić żadaną wartość.

Wyzerowywanie lub wybieranie pozycji „Wyt.” dla pojedynczego ustawienia

Wybrać żadaną opcję, a następnie nacisnąć i przytrzymać przez kilka sekund pokrętko **MENU**.

Wyzerowywanie lub wybieranie pozycji „Wyt.” dla wszystkich ustawień

Nacisnąć i przytrzymać przez kilka sekund przycisk **TONE**.

Dostosowywanie barwy dźwięku do stylu muzyki

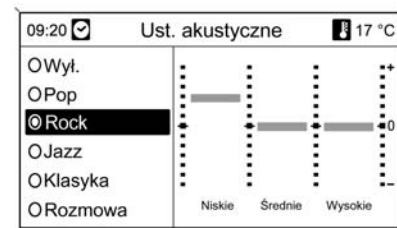

Wybrać opcję **EQ** (Korektor).

Dostępne opcje zapewniają optymalnie zdefiniowane ustawienia tonów niskich, średnich i wysokich dla danego stylu muzyki.

Wybrać żadaną opcję.

CD 300 / CD 400

W menu ustawień barwy dźwięku można zdefiniować oddzielną charakterystykę barwy dźwięku dla każdego zakresu częstotliwości radiowych i każdego źródła dźwięku.



W celu włączenia menu ustawiania barwy dźwięku należy nacisnąć przycisk **TONE**.

Ustawianie tonów niskich, średnich i wysokich

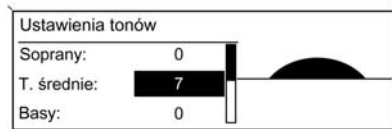

Wybrać opcję **Basy**., **T. średnie**.: lub **Soprańy**..

Dla wybranej pozycji ustawić żądaną wartość.

Ustawianie rozłożenia mocy dźwięku na przednie i tylne głośniki

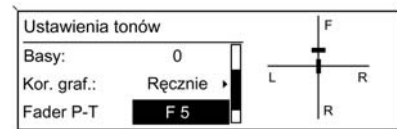

Wybrać pozycję **Fader P-T**.

Ustawić żądaną wartość.

Ustawianie rozłożenia mocy dźwięku na prawe i lewe głośniki

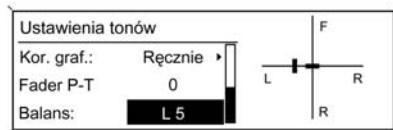

Wybrać pozycję **Balans:**.
Ustawić żadaną wartość.

Wyzerowywanie pojedynczego ustawienia

Wybrać żadaną opcję, a następnie nacisnąć i przytrzymać przez kilka sekund pokrętko **MENU**.

Wyzerowywanie lub wybranie opcji „Off” dla wszystkich ustawień

Nacisnąć i przytrzymać przez kilka sekund przycisk **TONE**.

Dostosowywanie barwy dźwięku do stylu muzyki



Wybrać opcję **Kor. graf.:** (Korektor).
Dostępne opcje zapewniają optymalnie zdefiniowane ustawienia tonów niskich, średnich i wysokich dla danego stylu muzyki.
Wybrać żadaną opcję.

Ustawienia poziomu głośności

Navi 600

Maks. głośność po włączeniu

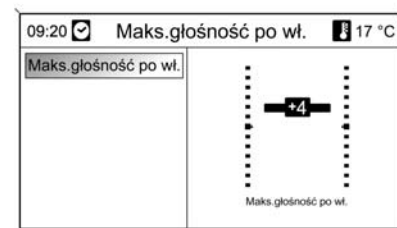

W celu włączenia menu ustawień ogólnych należy nacisnąć przycisk **CONFIG**.

Wybrać pozycję **Ustawienia radia**, a następnie **Maks. głośność po włączeniu**.

Ustawić żadaną wartość.

Regulacja głośności wg prędkości jazdy



W celu włączenia menu ustawień ogólnych należy nacisnąć przycisk **CONFIG**.

Wybrać pozycję **Ustawienia radia**, a następnie **Regulacja głośności wg prędkości jazdy**.

W wyświetlonym menu funkcję dopasowywania głośności do prędkości jazdy można wyłączyć bądź też wybrać stopień dostosowywania głośności.

Wybrać żądaną opcję.

Głośność komunikatów dla kierowców (TA)

Głośność komunikatów dla kierowców może zostać zwiększona lub zmniejszona proporcjonalnie do normalnego poziomu głośności.

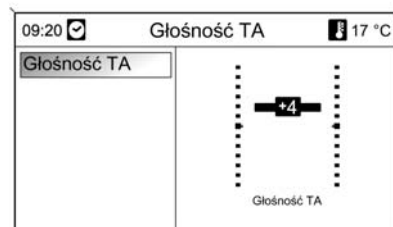

W celu włączenia menu ustawień ogólnych należy nacisnąć przycisk **CONFIG**.

Wybrać pozycję **Ustawienia radia**, **Opcje RDS** i **Głośność TA**.

Ustawić żądaną wartość.

CD 300 / CD 400

Maksym. głośn. początk.

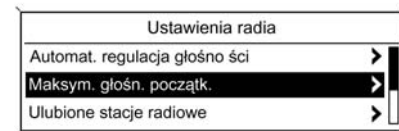

W celu włączenia menu ustawień ogólnych należy nacisnąć przycisk **CONFIG**.

Wybrać pozycję **Ustawienia radia**, a następnie **Maksym. głośn. początk.**

CD 300: wybrać pozycję **Ustawienia dźwięku**, a następnie **Głośność po włączeniu**.

Ustawić żądaną wartość.

Głośność po kompensacji prędkości

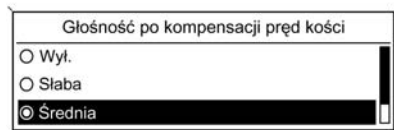

W celu włączenia menu ustawień ogólnych należy nacisnąć przycisk **CONFIG**.

Wybrać pozycję **Ustawienia radia**, a następnie **Automat. regulacja głośności**.

CD 300: wybrać pozycję **Ustawienia dźwięku**, a następnie **Automat. regulacja głośności**.

W wyświetlonym menu funkcję dopasowywania głośności do prędkości jazdy można wyłączyć bądź też wybrać stopień dostosowywania głośności.

Wybrać żądaną opcję.

Głośność komunikatów dla kierowców (TA)

Głośność komunikatów dla kierowców może zostać zwiększona lub zmniejszona proporcjonalnie do normalnego poziomu głośności.

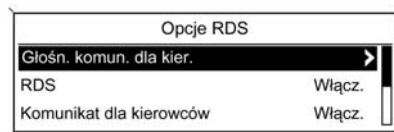

W celu włączenia menu ustawień ogólnych należy nacisnąć przycisk **CONFIG**.

Wybrać pozycję **Ustawienia radia**, **Opcje RDS** i **Głośn. komun. dla kier.**.

CD 300: wybrać pozycję **Ustawienia dźwięku**, **Opcje RDS** i **Głośn. komun. dla kier.**.

Ustawić żądaną wartość zwiększającą lub zmniejszającą głośność.

Personalizacja

(tylko CD 400)

Różne ustawienia systemu Infotainment mogą zostać zapisane osobno dla każdego kluczyka (kierowcy) pojazdu.

Ustawienia zapisywane

Po wyjęciu kluczyka ze stacyjki następujące ustawienia są automatycznie zapisywane dla używanego kluczyka:

- ostatnie ustawienia głośności; jeden poziom głośności dla wszystkich źródeł dźwięku poza telefonem (radio, odtwarzacz CD, AUX, USB)
- wszystkie zapisane stacje radiowe
- wszystkie ustawienia barwy dźwięku; każde z tych ustawień jest zapisywane osobno dla

poszczególnych źródeł dźwięku (jeśli są dostępne): AM, FM, odtwarzacz CD, AUX, USB

- ostatnie aktywne źródło dźwięku
- ostatnia aktywna stacja radiowa (osobno dla każdego zakresu)
- ostatni aktywny tryb wyświetlania
- ostatnia pozycja na płycie Audio/MP3 CD lub w zmieniarce (jeśli jest dostępna), włącznie z numerem płyty, numerem utworu, folderem
- stan ustawienia losowego odtwarzania utworów (odtwarzacz CD)
- stan ustawienia TP (Traffic Programme)
- pozycja wskaźnika dla każdego menu na wyświetlaczu

Włączanie/wyłączenie personalizacji

W celu włączenia menu ustawień ogólnych należy nacisnąć przycisk **CONFIG**.

Wybrać pozycję **Ustawienia pojazdu**, a następnie **Ustawienia komfortu**.

Dla opcji **Personalizacja przez kier.** wybrać ustawienie **Włącz.** lub **Wył.**

Radioodtwarzacz

Obsługa

Przyciski sterujące

Najważniejsze przyciski sterujące do obsługi radioodbiornika to:

- **BAND**: włączanie radioodbiornika
- **◀▶**: wyszukiwanie stacji
- **AS**: listy automatycznie zapisanych stacji
- **FAV**: listy ulubionych stacji
- **1...6**: przyciski ustawień
- **TP** : radiowe komunikaty dla kierowców ↻ 134

Włączanie radioodbiornika

W celu włączenia głównego menu radioodbiornika, nacisnąć przycisk **BAND**.

Włączony zostanie odbiór ostatnio wybranej stacji radiowej.

Wybieranie zakresu częstotliwości

W celu wybrania żadanego zakresu nacisnąć przycisk **BAND** jeden raz lub kilkakrotnie.

Włączony zostanie odbiór ostatnio wybranej w tym zakresie stacji radiowej.

Wyszukiwanie stacji

Automatyczne wyszukiwanie stacji

Aby przejść do kolejnej zapisanej w pamięci stacji, krótko nacisnąć przycisk **◀◀** lub **▶▶**.

Ręczne wyszukiwanie stacji

Navi 600

Nacisnąć i przytrzymać przycisk **◀◀** lub **▶▶**. Zwolnić przycisk, gdy wyświetlana wartość zbliży się do żądanej częstotliwości.

Zostaje wyszukana i automatycznie włączona następna stacja, której sygnał jest odpowiednio dobry.

CD 300 / CD 400

Aby rozpocząć wyszukiwanie w bieżącym zakresie częstotliwości następnej możliwej do odbioru stacji, nacisnąć i przytrzymać przez kilka sekund przycisk **◀◀** lub **▶▶**.

Po osiągnięciu wymaganej częstotliwości stacja jest automatycznie włączana.

Uwaga

Ręczne wyszukiwanie stacji: Jeśli radioodbiornik nie wykryje stacji, następuje jego automatyczne przełączenie w tryb wyszukiwania o większej czułości. Jeśli nadal nie zostanie wykryta żadna stacja, ustawiana jest ostatnia aktywna częstotliwość.

Uwaga

Zakres częstotliwości FM: w przypadku gdy włączona jest funkcja RDS, wyszukiwane są wyłącznie stacje obsługujące tę funkcję **↻ 134**, zaś gdy włączona jest funkcja komunikatów dla kierowców (TP), wyszukiwane są wyłącznie stacje obsługujące tę funkcję **↻ 134**.

Ręczne dostrajanie odbioru stacji

Zakres częstotliwości FM

Tylko Navi 600: nacisnąć pokrętko **MENU**, aby wyświetlić menu FM, a następnie wybrać pozycję **Ręczne dostrajanie FM**.

Obrócić pokrętko **MENU**, aby ustawić optymalną częstotliwość odbioru stacji na wyświetlonym ekranie częstotliwości.

Zakres AM

Obrócić pokrętko **MENU**, aby ustawić optymalną częstotliwość odbioru stacji na wyświetlonym ekranie częstotliwości.

Listy automatycznie zapisanych stacji

Stacje o najlepszej mocy sygnału w każdym z zakresów częstotliwości można wyszukiwać i zapisywać automatycznie przy użyciu funkcji automatycznego zapisywania stacji.

Navi 600:

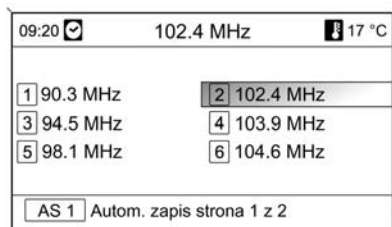
**Uwaga**

Zaznaczona jest aktualnie odbierana stacja.

CD 400:

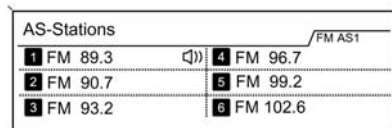
**Uwaga**

🔊 oznacza aktualnie odbieraną stację.

Każdy z zakresów zawiera 2 listy automatycznie zapisanych stacji (**AS 1**, **AS 2**), obie mieszczące po 6 stacji.

Automatyczne zapisywanie stacji

Przytrzymać wciśnięty przycisk **AS** do momentu wyświetlenia komunikatu o automatycznym zapisywaniu. Na 2 listach automatycznego zapisu

zostanie zapisanych 12 stacji o najmocniejszym sygnale w bieżącym zakresie częstotliwości. Aby przerwać procedurę automatycznego zapisywania, nacisnąć pokrętkę **MENU**.

Ręczne zapisywanie stacji

Na listach automatycznego zapisu można również zapisywać stacje ręcznie.

Ustawić odbiór stacji, która ma zostać zapisana.

Krótko nacisnąć przycisk **AS**, aby otworzyć listę automatycznego zapisu lub przełączyć się na drugą listę.

W celu zapisania stacji w jednej z pozycji pamięci: nacisnąć przycisk odpowiedniej stacji (1...6) do momentu wyświetlenia komunikatu z potwierdzeniem.

Uwaga

Stacje zapisane ręcznie są nadpisywane podczas procesu automatycznego zapisywania stacji.

Przywracanie odbioru stacji

Krótko nacisnąć przycisk **AS**, aby otworzyć listę automatycznego zapisu lub przełączyć się na drugą listę.

W celu przywrócenia odbioru danej stacji krótko nacisnąć jeden z przycisków numerycznych stacji 1...6.

Listy ulubionych stacji

Na listach ulubionych stacji można ręcznie zapisywać stacje z wszystkich zakresów.

Navi 600

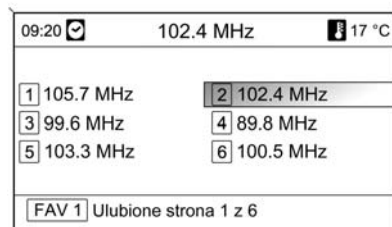

Na jednej liście ulubionych stacji można zapisać 6 stacji. Liczbę dostępnych list ulubionych stacji można zmienić (patrz poniżej).

Uwaga

Zaznaczona jest aktualnie odbierana stacja.

Zapisywanie stacji

Ustawić odbiór stacji, która ma zostać zapisana.

Krótko nacisnąć przycisk **FAV**, aby otworzyć listę ulubionych stacji lub przełączyć się na drugą taką listę.

W celu zapisania stacji w jednej z pozycji pamięci: nacisnąć przycisk odpowiedniej stacji (1...6) do momentu wyświetlenia komunikatu z potwierdzeniem.

Przywracanie odbioru stacji

Krótko nacisnąć przycisk **FAV**, aby otworzyć listę ulubionych stacji lub przełączyć się na drugą taką listę. W celu przywrócenia odbioru danej stacji krótko nacisnąć jeden z przycisków numerycznych stacji 1...6.

Określanie liczby dostępnych list ulubionych stacji

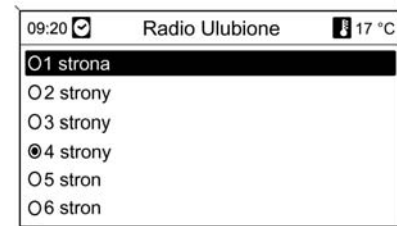

Nacisnąć przycisk **CONFIG**.

Wybrać pozycję **Ustawienia radia**, a następnie **Radio Ulubione**.

Wybrać żądaną liczbę dostępnych list ulubionych stacji.

CD 300 / CD 400

FAV page 1 of 6		FAV 1
1 FM 89.3	4 FM 102.6	
2 FM 100.8	5 FM 94.2	⟨⟩
3 FM 96.7	6 FM 104.3	

Na jednej liście ulubionych stacji można zapisać 6 stacji. Liczbę dostępnych list ulubionych stacji można zmienić (patrz poniżej).

CD 300: Liczba dostępnych list ulubionych stacji nie podlega konfiguracji.

Uwaga

🔊 oznacza aktualnie odbieraną stację.

Zapisywanie stacji

Ustawić odbiór stacji, która ma zostać zapisana.

Krótko nacisnąć przycisk **FAV**, aby otworzyć listę ulubionych stacji lub przełączyć się na drugą taką listę.

W celu zapisania stacji w jednej z pozycji pamięci: nacisnąć przycisk odpowiedniej stacji (1...6) do momentu wyświetlenia komunikatu z potwierdzeniem.

Przywracanie odbioru stacji

Krótko nacisnąć przycisk **FAV**, aby otworzyć listę ulubionych stacji lub przełączyć się na drugą taką listę.

W celu przywrócenia odbioru danej stacji krótko nacisnąć jeden z przycisków numerycznych stacji 1...6.

Określanie liczby dostępnych list ulubionych stacji

(tylko model CD 300)

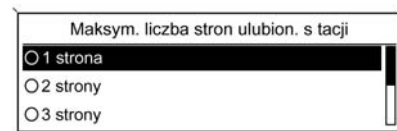

Nacisnąć przycisk **CONFIG**.

Wybrać pozycję **Ustawienia radia**, a następnie **Ulubione stacje radiowe**.

Wybrać żądaną liczbę dostępnych list ulubionych stacji.

Menu zakresów częstotliwości

W menu poszczególnych zakresów dostępne są różne funkcje wyboru stacji.

Jeśli główne menu radioodbiornika jest aktywne, nacisnąć pokrętkę **MENU**, aby otworzyć żądane menu zakresu częstotliwości.

Uwaga

Jako przykłady zaprezentowano następujące wyświetlacze FM.

Navi 600



Lista Ulubionych

Wybrać pozycję **Lista Ulubionych**. Wyświetlane są wszystkie stacje zapisane na liście ulubionych.



Wybrać żądaną stację.

Uwaga

☑ oznacza aktualnie odbieraną stację.

Ręczne dostrajanie

Opis, patrz „Ręczne dostrajanie odbioru stacji” powyżej.

Listy stacji

Wybrać opcję **Wykaz stacji AM** lub **Wykaz stacji FM**.

Wyświetlane są wszystkie stacje AM/FM, których odbiór jest możliwy w danej lokalizacji.

Uwaga

Jeśli wcześniej nie została utworzona lista stacji, system audio-nawigacyjny przeprowadza automatyczne wyszukiwanie stacji.



Wybrać żądaną stację.

Uwaga

☑ oznacza aktualnie odbieraną stację.

Aktualizowanie list stacji

Jeśli nie można już odbierać stacji zapisanych na listach poszczególnych zakresów:

Wybrać odpowiednie polecenie w celu zaktualizowania listy stacji.

Rozpoczyna się wyszukiwanie stacji. Po zakończeniu wyszukiwania włączony zostanie odbiór ostatnio wybranej stacji radiowej.

Anulowanie wyszukiwania stacji: nacisnąć pokrętkę **MENU**.

Uwaga

W przypadku zaktualizowania stacji dla danego zakresu aktualizowana jest również odpowiednia lista kategorii (jeśli jest dostępna).

Ważne informacje dotyczące aktualizowania listy stacji

Podwójny tuner systemu Infotainment stale aktualizuje listy stacji w tle. Dzięki temu użytkownik ma pewność, że lista zawsze zawiera stacje, które można odbierać na danym obszarze podczas długich podróży samochodowych. Ponieważ automatyczna aktualizacja trwa określony przedział czasu, możliwe jest, że nie wszystkie stacje dostępne na danym obszarze będą natychmiast dostępne na liście w przypadku nagłej zmiany obszaru odbioru. W takich okolicznościach aktualizacja list stacji może zostać

przyspieszona za pomocą odpowiedniego polecenia aktualizacji listy stacji.

Listy kategorii

Wiele stacji RDS ⇨ 134 przesyła kod PTY, który określa typ nadawanego programu (np. wiadomości). Niektóre stacje zmieniają również kod PTY w zależności od nadawanego aktualnie programu.

System Infotainment zapisuje takie stacje na listach kategorii poszczególnych zakresów, sortując je wg programu.

W celu wyszukania typu programu określonego przez stacje: wybrać opcję listy kategorii określonego zakresu.

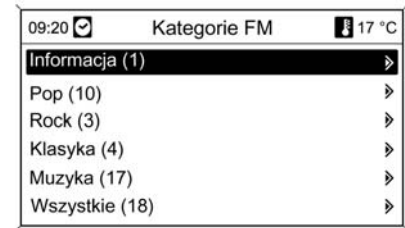

Wyświetlona zostaje lista dostępnych aktualnie typów programów.

Wybrać żądany typ programu.

Zostanie wyświetlona lista stacji, nadających wybrany typ programu.

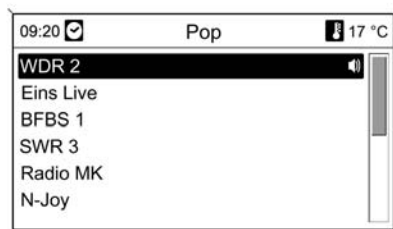

Wybrać żądaną stację.

Lista kategorii jest również aktualizowana podczas aktualizacji odpowiedniej listy stacji określonego zakresu.

Uwaga

🔊 oznacza aktualnie odbieraną stację.

CD 300 / CD 400

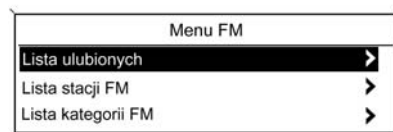

Lista ulubionych

Wybrać pozycję **Lista ulubionych**. Wyświetlane są wszystkie stacje zapisane na liście ulubionych.

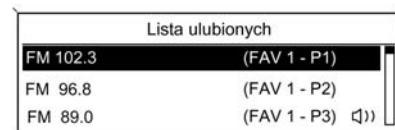

Wybrać żądaną stację.

Uwaga

🔊 oznacza aktualnie odbieraną stację.

Listy stacji

Wybrać opcję **Lista stacji AM** lub **Lista stacji FM**.

Wyświetlane są wszystkie stacje AM/FM, których odbiór jest możliwy w danej lokalizacji.

Uwaga

Jeśli wcześniej nie została utworzona lista stacji, system audio-nawigacyjny przeprowadza automatyczne wyszukiwanie stacji.

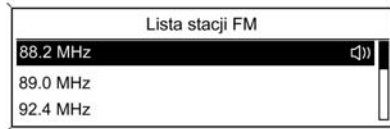

Wybrać żadaną stację.

Uwaga

🔊 oznacza aktualnie odbieraną stację.

Aktualizowanie list stacji

Jeśli nie można już odbierać stacji zapisanych na listach poszczególnych zakresów:

Wybrać odpowiednie polecenie w celu zaktualizowania listy stacji.

CD 400: Podwójny tuner systemu Infotainment stale aktualizuje listę stacji zakresu FM w tle. Ręczne aktualizowanie nie jest wymagane.

Rozpoczyna się wyszukiwanie stacji. Po zakończeniu wyszukiwania włączony zostanie odbiór ostatnio wybranej stacji radiowej.

Aby przerwać procedurę wyszukiwania stacji, nacisnąć pokrętkę **MENU**.

Uwaga

W przypadku zaktualizowania stacji dla danego zakresu aktualizowana jest również odpowiednia lista kategorii (jeśli jest dostępna).

Listy kategorii

Wiele stacji RDS ⇄ 134 przesyła kod PTY, który określa typ nadawanego programu (np. wiadomości). Niektóre stacje zmieniają również kod PTY w zależności od nadawanego aktualnie programu.

System Infotainment zapisuje takie stacje na listach kategorii poszczególnych zakresów, sortując je wg programu.

W celu wyszukania typu programu określonego przez stację: wybrać opcję listy kategorii określonego zakresu.



Wyświetlona zostaje lista dostępnych aktualnie typów programów.

Wybrać żądany typ programu.

Zostanie wyświetlona lista stacji, nadających wybrany typ programu.

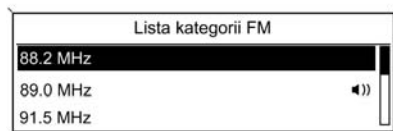

Wybrać żadaną stację.

CD 300: Zostanie wyszukana i włączona następną stacją nadającą program wybranego typu.

Lista kategorii jest również aktualizowana podczas aktualizacji odpowiedniej listy stacji określonego zakresu.

Uwaga

🔊 oznacza aktualnie odbieraną stację.

System RDS (Radio Data System)

System RDS jest usługą stacji FM, która w znaczny sposób ułatwia znajdowanie poszukiwanej stacji i zapewnia jej bezproblemowy odbiór.

Zalety systemu RDS

- Dla ustawionej stacji zamiast częstotliwości wyświetlana jest nazwa programu.
- Podczas wyszukiwania stacji system Infotainment dostraja wyłącznie do stacji RDS.
- System Infotainment zawsze dostraja się do najlepiej odbieranej częstotliwości dla ustawionej stacji za pomocą funkcji AF (częstotliwość alternatywna).
- W zależności od odbieranej stacji system Infotainment może pokazywać na wyświetlaczu informacje tekstowe przesyłane ze stacji radiowej, które mogą zawierać np. informacje o bieżącym programie.

Navi 600



Konfigurowanie RDS

W celu otwarcia menu konfiguracji RDS:

Nacisnąć przycisk **CONFIG**.

Wybrać pozycję **Ustawienia radia**, a następnie **Opcje RDS**.

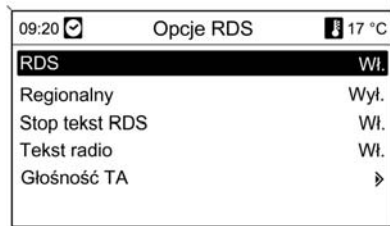

Włączanie i wyłączenie funkcji RDS

Dla opcji **RDS** wybrać ustawienie **Włącz.** lub **Wył.**

Włączanie i wyłączenie funkcji regionalizacji

(w przypadku korzystania z funkcji regionalizacji, system RDS musi być włączony.)

Czasami niektóre stacje RDS regionalnie nadają inne programy na innych częstotliwościach.

Dla opcji **Regionalny** wybrać ustawienie **Włącz.** lub **Wył.**

Dla takich samych programów regionalnych można wybrać wyłącznie częstotliwości alternatywne (AF).

Jeśli regionalizacja jest wyłączona, alternatywne częstotliwości stacji są wybierane niezależnie od programu regionalnego.

Funkcja przewijania tekstu RDS

Niektóre stacje RDS wyłączają nazwę programu w stosownym wierszu wyświetlacza, aby pokazać dodatkowe informacje. W czasie przekazywania komunikatu nazwa programu jest ukryta.

Zapobieganie wyświetlaniu dodatkowych informacji:

Dla opcji **Stop tekst RDS** wybrać ustawienie **Włącz.**

Wiadomości tekstowe ze stacji

Jeśli włączona jest funkcja RDS i trwa odbiór stacji RDS, na wyświetlaczu poniżej nazwy programu pojawiają się informacje o bieżącym programie oraz aktualnie odtwarzanym utworze.

W celu pokazania lub ukrycia tych informacji:

Dla opcji **Tekst radio** wybrać ustawienie **Włącz.** lub **Wył.**

Głośność TA

Głośność komunikatów dla kierowców (TA) można wstępnie zdefiniować ↵ 122.

Radiowe komunikaty dla kierowców (TP = ang. Traffic Programme)

Stacje nadające program komunikatów drogowych są stacjami RDS, które nadają informacje przeznaczone dla kierowców.

Włączanie i wyłączenie funkcji radiowych komunikatów dla kierowców

W celu włączenia lub wyłączenia funkcji oczekiwania na komunikaty dla kierowców w systemie Infotainment:

Nacisnąć przycisk **TP**.

- Jeśli funkcja radiowych komunikatów dla kierowców jest włączona, na wyświetlaczu widoczny jest czarny symbol [] (szary jeśli funkcja jest wyłączona).

- Odbierane są wyłącznie stacje nadające komunikaty dla kierowców.
- Jeśli wybrana stacja nie jest stacją nadającą komunikaty dla kierowców, automatycznie rozpoczynane jest wyszukiwanie najbliższej stacji spełniającej ten wymóg.
- Po znalezieniu stacji nadającej komunikaty dla kierowców, na wyświetlaczu pojawia się czarny symbol [TP]. Symbol TP jest wyświetlany na szaro, jeśli stacje nadające komunikaty dla kierowców są niedostępne.
- Głośność odtwarzania komunikatów dla kierowców jest ustawiana za pomocą opcji TA ↷ 122.
- Gdy funkcja komunikatów dla kierowców jest włączona, podczas nadawania komunikatów przerywane jest odtwarzanie płyty CD/MP3.

Odsłuchiwanie wyłącznie komunikatów dla kierowców

Włączyć funkcję radiowych komunikatów dla kierowców i całkowicie zmniejszyć poziom głośności systemu Infotainment.

Blokowanie komunikatów dla kierowców

W celu zablokowania odtwarzania komunikatów dla kierowców, np. podczas odtwarzania płyty CD/MP3:

Nacisnąć przycisk **TP** lub pokrętkę **MENU**, aby potwierdzić anulowanie komunikatu na wyświetlaczu.

Komunikaty dla kierowców są blokowane, ale funkcja komunikatów pozostaje włączona.

EON (zaawansowane wyszukiwanie innych stacji)

Dzięki funkcji EON możliwe jest odbieranie komunikatów dla kierowców, nawet jeśli bieżąca stacja nie transmituje własnych informacji na ten temat. W takim przypadku na wyświetlaczu widoczny jest czarny symbol **TP**, jaki jest wyświetlany normalnie dla stacji nadających komunikaty dla kierowców.

CD 300 / CD 400



Konfigurowanie RDS

W celu otwarcia menu konfiguracji RDS:

Nacisnąć przycisk **CONFIG**.

Wybrać pozycję **Ustawienia radia**, a następnie **Opcje RDS**.

CD 300: Wybrać pozycję **Ustawienia dźwięku**, a następnie **Opcje RDS**.

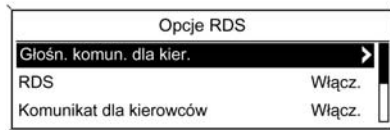

Głośn. komun. dla kier.

Głośność komunikatów dla kierowców (TA) można wstępnie zdefiniować ⇨ 122.

Włączanie i wyłączenie funkcji RDS

Dla opcji **RDS** wybrać ustawienie **Włącz.** lub **Wył.**

Komunikat dla kierowców

W celu stałego włączenia lub wyłączenia funkcji TA:

Dla opcji **Komunikat dla kierowców** wybrać ustawienie **Włącz.** lub **Wył.**

Włączanie i wyłączenie funkcji regionalizacji

(w przypadku korzystania z funkcji regionalizacji, system RDS musi być włączony.)

Czasami niektóre stacje RDS regionalnie nadają inne programy na innych częstotliwościach.

Dla opcji **Regionalne (REG)** wybrać ustawienie **Włącz.** lub **Wył.**

Dla takich samych programów regionalnych można wybrać wyłącznie częstotliwości alternatywne (AF).

Jeśli regionalizacja jest wyłączona, alternatywne częstotliwości stacji są wybierane niezależnie od programu regionalnego.

Funkcja przewijania tekstu RDS

Niektóre stacje RDS ukrywają nazwę programu w stosownym wierszu wyświetlacza, aby pokazać dodatkowe informacje.

Zapobieganie wyświetlaniu dodatkowych informacji:

Dla opcji **RDS-Zatrzym. przewijania tekstu** wybrać ustawienie **Włącz.**

Radiotekst:

Jeśli włączona jest funkcja RDS i trwa odbiór stacji RDS, na wyświetlaczu poniżej nazwy programu pojawiają się informacje o bieżącym programie oraz aktualnie odtwarzanym utworze.

W celu pokazania lub ukrycia tych informacji:

Dla opcji **Radiotekst:** wybrać ustawienie **Włącz.** lub **Wył.**

Radiowe komunikaty dla kierowców (TP = ang. Traffic Programme)

Stacje nadające program komunikatów drogowych są stacjami RDS, które nadają informacje przeznaczone dla kierowców.

Włączanie i wyłączenie funkcji radiowych komunikatów dla kierowców

W celu włączenia lub wyłączenia funkcji oczekiwania na komunikaty dla kierowców w systemie Infotainment:

Nacisnąć przycisk **TP**.

- Jeśli funkcja radiowych komunikatów dla kierowców jest włączona, w głównym menu radioodbiornika wyświetlany jest symbol [].
- Odbierane są wyłącznie stacje nadające komunikaty dla kierowców.
- Jeśli wybrana stacja nie jest stacją nadającą komunikaty dla kierowców, automatycznie rozpoczynane jest wyszukiwanie najbliższej stacji spełniającej ten wymóg.
- Po znalezieniu stacji nadającej komunikaty dla kierowców, w głównym menu radioodbiornika wyświetlany jest symbol [TP].
- Głośność odtwarzania komunikatów dla kierowców jest ustawiana za pomocą opcji TA ↗ 122.
- Gdy funkcja komunikatów dla kierowców jest włączona, podczas nadawania komunikatów przerywane jest odtwarzanie płyty CD/MP3.

Odsłuchiwanie wyłącznie komunikatów dla kierowców
Włączyć funkcję radiowych komunikatów dla kierowców i całkowicie zmniejszyć poziom głośności systemu Infotainment.

Blokowanie komunikatów dla kierowców

W celu zablokowania odtwarzania komunikatów dla kierowców, np. podczas odtwarzania płyty CD/MP3:

Nacisnąć przycisk **TP** lub pokrętkę **MENU**, aby potwierdzić anulowanie komunikatu na wyświetlaczu.

Komunikaty dla kierowców są blokowane, ale funkcja komunikatów pozostaje włączona.

EON (zaawansowane wyszukiwanie innych stacji)

Dzięki funkcji EON możliwe jest odbieranie komunikatów dla kierowców, nawet jeśli bieżąca stacja nie transmituje własnych informacji na ten temat. W takim przypadku na wyświetlaczu widoczny jest czarny symbol **TP**, jaki jest wyświetlany normalnie dla stacji nadających komunikaty dla kierowców.

Odtwarzacz płyt CD

Informacje ogólne

Navi 600

Zintegrowany odtwarzacz CD systemu Infotainment umożliwia odtwarzanie płyt Audio CD i MP3/WMA.

Ważne informacje dotyczące płyt Audio CD i MP3/WMA

Przeostroga

W żadnym razie nie umieszczać w odtwarzaczu płyt DVD, ani płyt CD o średnicy 8 cm lub o nieregularnych kształtach.

Na płytach CD/DVD nie wolno umieszczać naklejek. Płyty mogą zablokować się w napędzie i uszkodzić go. Będzie wtedy konieczna kosztowna wymiana urządzenia.

- Płyty Audio CD zabezpieczone przed kopiowaniem w sposób niezgodny z obowiązującymi standardami dla płyt CD mogą być odtwarzane niepoprawnie lub ich odtwarzanie może być niemożliwe.
- Korzystanie z samodzielnie nagranych płyt CD-R i CD-RW może sprawiać więcej problemów niż używanie płyt CD tłoczonych fabrycznie. Z płyt należy zawsze korzystać zgodnie z instrukcjami, szczególnie w przypadku płyt CD-R i CD-RW; patrz poniżej.
- Odtwarzanie samodzielnie nagranych płyt CD-R i CD-RW może być niepoprawne lub niemożliwe.
- W przypadku płyt CD z zawartością mieszaną (połączenie formatu audio i danych, np. MP3) wykrywane i odtwarzane będą wyłącznie utwory w formacie audio.
- Podczas zmieniania płyt unikać dotykania powierzchni odczytu.

- W celu ochrony płyt CD przed zarysowaniem i zabrudzeniem po wyjęciu z napędu należy je od razu chować w ich pokrowce.
- Brud i płyny znajdujące się na płycie CD mogą zabrudzić soczewkę odtwarzacz znajdującą się wewnątrz urządzenia i spowodować błędne funkcjonowanie.
- Chronić płyty CD przed wysokimi temperaturami i bezpośrednim działaniem promieni słonecznych.
- Odnosnie do danych zapisanych na płytach z plikami MP3/WMA mają zastosowanie poniższe ograniczenia:
 - Maksymalna głębokość struktury katalogów: 11 poziomów.
 - Maksymalna liczba możliwych do zapisania plików w formacie MP3/WMA: 1000.
 - Nie ma możliwości odtwarzania plików WMA zabezpieczonych systemem DRM, zakupionych w internetowych sklepach muzycznych.

Pliki WMA będą prawidłowo odtwarzane, tylko jeśli zostały utworzone przy użyciu aplikacji Windows Media Player w wersji 8 lub późniejszej.

Dozwolone rozszerzenia list odtwarzania: .m3u, .pls

Pozycje listy odtwarzania muszą być podane w formie tzw. ścieżek względnych.

- Niniejszy rozdział opisuje wyłącznie odtwarzanie plików MP3, ponieważ obsługa plików MP3 i WMA jest identyczna. Gdy załadowana jest płyta z plikami WMA, wyświetlane są takie same menu, jak w przypadku plików MP3.

CD 300 / CD 400

Zintegrowany odtwarzacz CD systemu Infotainment umożliwia odtwarzanie płyt Audio CD i MP3/WMA.

Ważne informacje dotyczące płyt Audio CD i MP3/WMA

Przeestroga

W żadnym razie nie umieszczać w odtwarzaczu płyt DVD, ani płyt CD o średnicy 8 cm lub o nieregularnych kształtach.

Na płytach CD/DVD nie wolno umieszczać naklejek. Płyty mogą zablokować się w napędzie i uszkodzić go. Będzie wtedy konieczna kosztowna wymiana urządzenia.

- System umożliwi korzystanie z następujących formatów płyt CD: CD-ROM Mode 1 i Mode 2, CD-ROM XA Mode 2, Form 1 i Form 2.
- System umożliwi korzystanie z następujących formatów plików: ISO9660 Level 1, Level 2, (Romeo, Joliet).
Pliki MP3 i WMA zapisane w dowolnym formacie innym niż

wymienione powyżej mogą nie być odtwarzane prawidłowo, ponadto nazwy tych plików i folderów mogą nie być wyświetlane prawidłowo.

- Płyty Audio CD zabezpieczone przed kopiowaniem w sposób niezgodny z obowiązującymi standardami dla płyt CD mogą być odtwarzane niepoprawnie lub ich odtwarzanie może być niemożliwe.
- Korzystanie z samodzielnie nagranych płyt CD-R i CD-RW może sprawiać więcej problemów niż używanie płyt CD tłoczonych fabrycznie. Z płyt CD należy zawsze korzystać zgodnie z instrukcjami, szczególnie w przypadku płyt CD-R i CD-RW. Patrz poniżej.
- Odtwarzanie samodzielnie nagranych płyt CD-R i CD-RW może być niepoprawne lub niemożliwe. W takich sytuacjach wina nie leży po stronie sprzętu.
- W przypadku płyt CD z zawartością mieszaną (utwory w formacie audio i pliki poddane kompresji, np. MP3)

możliwe jest oddzielne odtwarzanie utworów w formacie audio i plików poddanych kompresji.

- Podczas zmieniania płyt unikać dotykania powierzchni odczytu.
- W celu ochrony płyt CD przed zarysowaniem i zabrudzeniem po wyjęciu z napędu należy je od razu chować w ich pokrowce.
- Brud i płyny znajdujące się na płycie CD mogą zabrudzić soczewkę odtwarzacz znajdującą się wewnątrz urządzenia i spowodować błędne funkcjonowanie.
- Chronić płyty CD przed wysokimi temperaturami i bezpośrednim działaniem promieni słonecznych.
- Odnośnie do danych zapisanych na płytach z plikami MP3/WMA mają zastosowanie poniższe ograniczenia:
Liczba utworów: maks. 999.
Liczba katalogów: maks. 255.
Głębokość struktury katalogów: maks. 64 poziomy (zalecana: maks. 8 poziomów)

Liczba list odtwarzania: maks. 15.

Liczba utworów w liście odtwarzania: maks. 255.

Dozwolone rozszerzenia list odtwarzania: .m3u, .pls, .asx, .wpl.

- Niniejszy rozdział opisuje wyłącznie odtwarzanie plików MP3, ponieważ obsługa plików MP3 i WMA jest identyczna. Gdy załadowana jest płyta z plikami WMA, wyświetlane są takie same menu, jak w przypadku plików MP3.

Obsługa

Navi 600



Rozpoczynanie odtwarzania płyty CD

Trzymając płytę CD stroną z etykietą do góry, wsunąć ją w szczelinę płyt, aż zostanie automatycznie pobrana.

Odtwarzanie płyty CD rozpoczyna się automatycznie i wyświetlane jest menu **Audio CD** lub **Audio MP3**.

Jeśli płyta CD znajduje się już w urządzeniu, a menu **Audio CD** lub **Audio MP3** jest nieaktywne:

Nacisnąć przycisk **CD/AUX**.

Zostaje wyświetlone menu **Audio CD** lub **Audio MP3** i rozpoczyna się odtwarzanie płyty CD.

W zależności od tego czy w odtwarzaczu znajduje się płyta Audio CD czy płyta z plikami MP3, na wyświetlaczu pojawiają się różne informacje dotyczące bieżącego utworu.

Jeśli menu **Audio CD** lub **Audio MP3** nie pojawia się po naciśnięciu przycisku **CD/AUX**, w napędzie CD nadal znajduje się płyta CD systemu nawigacyjnego. W celu wyjęcia płyty CD nacisnąć przycisk **CD EJECT**.

Wybieranie utworu

Obrócić pokrętkę **MENU**, aby wyświetlić listę wszystkich utworów znajdujących się na płycie CD. Wstępnie wybierany jest aktualnie odtwarzany utwór.

Wybrać żądany utwór.

Przechodzenie do następnego lub poprzedniego utworu

Krótko nacisnąć przycisk **◀◀** lub **▶▶** jeden raz lub kilkakrotnie.

Wyszukiwanie utworów w przód lub w tył

Krótko nacisnąć przycisk ◀◀ lub ▶▶, a następnie ponownie nacisnąć przycisk ◀◀ lub ▶▶ i przytrzymać wciśnięty, aż do wyświetleniażądanego utworu.

Przewijanie w przód lub w tył

W celu przewinięcia odtwarzania bieżącego utworu w przód lub w tył, nacisnąć i przytrzymać przycisk ◀◀ lub ▶▶.

Wybieranie utworów przy pomocy menu płyty Audio CD lub MP3

Podczas odtwarzania płyty Audio CD

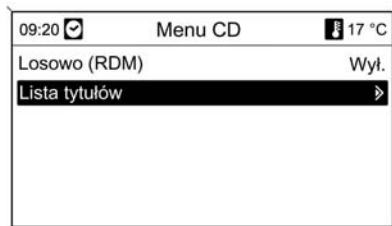

Nacisnąć pokrętkę **MENU**, aby otworzyć odpowiednie menu płyty Audio CD.

Odtwarzanie wszystkich utworów w kolejności losowej: dla opcji **Losowo (RDM)** wybrać ustawienie **Włącz**.

Wybieranie utworu na płycie Audio CD: wybrać pozycję **Lista tytułów**, a następnie wybrać żądany utwór.

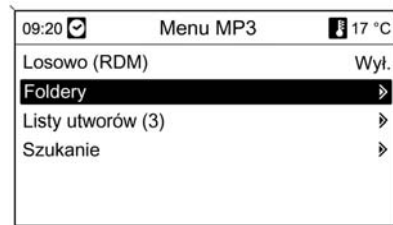
Podczas odtwarzania plików MP3

Nacisnąć pokrętkę **MENU**, aby otworzyć odpowiednie menu MP3.

Odtwarzanie wszystkich utworów w kolejności losowej: dla opcji **Losowo (RDM)** wybrać ustawienie **Włącz**.

Wybieranie utworu z folderu lub listy odtwarzania (jeśli jest dostępna): wybrać pozycję **Foldery** lub **Listy utworów**.

Wybrać folder lub listę odtwarzania, a następnie żądany utwór.

Wybrać pozycję **Szukanie**, aby wyświetlić menu z dodatkowymi opcjami wyszukiwania i wyboru utworu:



W zależności od liczby zapisanych utworów proces wyszukiwania może trwać kilka minut.

Wybrać opcję wyszukiwania, a następnie wybrać żądany utwór.

Wymowianie płyt CD

Nacisnąć przycisk **CD EJECT**.

Płyta CD zostanie wysunięta ze szczeliny.

Jeśli po wysunięciu płyta CD nie zostanie wyjęta, po kilku sekundach zostanie automatycznie ponownie wcignięta do napędu.

CD 300 / CD 400

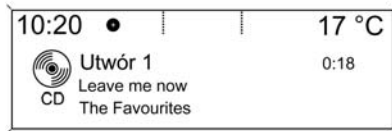

Rozpoczęcie odtwarzania płyty CD

W celu włączenia menu płyt CD i MP3, nacisnąć przycisk **CD/AUX**.

Jeśli w odtwarzaczu znajduje się płyta CD, rozpocznie się odtwarzanie

W zależności od tego czy w odtwarzaczu znajduje się płyta Audio CD czy płyta z plikami MP3, na wyświetlaczu pojawiają się różne informacje dotyczące bieżącego utworu.

Wkładanie płyty CD

Trzymając płytę CD zadrukowaną stroną do góry, włożyć ją w szczelinę na płyty, aż zostanie automatycznie wcignięta.

Zmianianie standardowego widoku (tylko CD 300)

W trakcie odtwarzania płyty Audio CD lub płyty z plikami MP3: nacisnąć pokrętkę **MENU**, a następnie wybrać pozycję **Domyślny widok strony CD** lub **Domyślny widok strony MP3**.

Wybrać żądaną opcję.

Zmianianie poziomu katalogów (tylko CD 300, odtwarzanie plików MP3)

W celu zmiany poziomu katalogów na wyższy lub niższy, nacisnąć odpowiednio przycisk lub .

Przechodzenie do następnego lub poprzedniego utworu

Krótko nacisnąć przycisk lub .

Przewijanie w przód lub w tył

W celu przewinięcia odtwarzania bieżącego utworu w przód lub w tył, nacisnąć i przytrzymać przycisk lub .

Wybieranie utworów przy pomocy menu płyty Audio CD lub MP3
Podczas odtwarzania płyty Audio CD

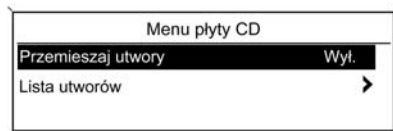

Nacisnąć pokrętkę **MENU**, aby otworzyć odpowiednie menu płyty Audio CD.

Odtwarzanie wszystkich utworów w kolejności losowej: dla opcji **Przemieszczać utwory** wybrać ustawienie **Włącz..**

Wybieranie utworu na płycie Audio CD: wybrać pozycję **Lista utworów**, a następnie wybrać żądany utwór.

Podczas odtwarzania plików MP3

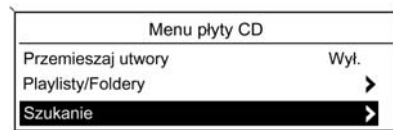

Nacisnąć pokrętkę **MENU**, aby otworzyć odpowiednie menu MP3.

Odtwarzanie wszystkich utworów w kolejności losowej: dla opcji **Przemieszczać utwory** wybrać ustawienie **Włącz..**

Wybieranie utworu z folderu lub listy odtwarzania (jeśli jest dostępna): wybrać pozycję **Playlisty/Foldery**.

Wybrać folder lub listę odtwarzania, a następnie żądany utwór.

Uwaga

Jeśli płyta CD zawiera utwory w formacie Audio oraz MP3, dane w formacie audio można wybrać za pomocą opcji **Playlisty/Foldery**.

Aby wyświetlić menu z dodatkowymi opcjami wyszukiwania i wyboru utworu: wybrać pozycję **Szukanie**. Dostępne opcje zależą od danych zapisanych na płycie MP3.

Proces wyszukiwania plików MP3 na płycie CD może trwać kilka minut. Podczas wyszukiwania włączony zostanie odbiór ostatnio wybranej stacji radiowej.

Wymowianie płyt CD

Nacisnąć przycisk **CD EJECT**.

Płyta CD zostanie wysunięta ze szczeliny.

Jeśli po wysunięciu płyta CD nie zostanie wyjęta, po kilku sekundach zostanie automatycznie ponownie wciągnięta do napędu.

Wejście AUX

Informacje ogólne

Pod odchylanym panelem sterowania w konsoli środkowej znajduje się gniazdo AUX służące do podłączania zewnętrznych źródeł sygnału audio.



Wycisnąć przycisk i podnieść panel sterowania.

Navi 600:



CD 300 / CD 400:

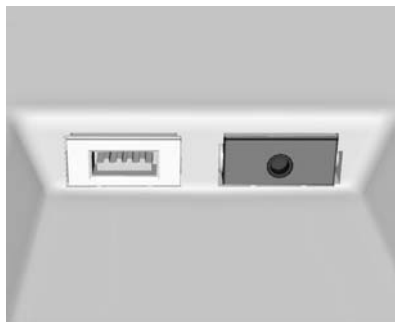

Uwaga

Gniazdo musi być zawsze czyste i suche.

Na przykład istnieje możliwość podłączenia do wejścia AUX przenośnego odtwarzacza CD za pomocą wtyczki typu jack o średnicy 3,5 mm.

Obsługa

Navi 600

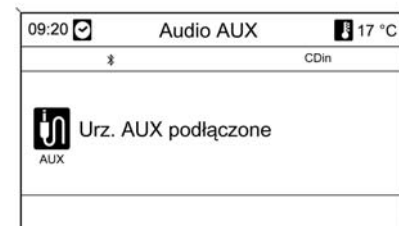

W celu włączenia trybu AUX, nacisnąć przycisk **CD/AUX** jeden raz lub kilkakrotnie.

Zewnętrzne źródło dźwięku podłączone do gniazda AUX można obsługiwać wyłącznie za pomocą elementów sterujących danego podłączonego urządzenia audio.

CD 300 / CD 400

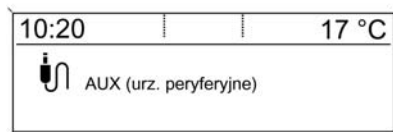

W celu włączenia trybu AUX, nacisnąć przycisk **CD/AUX** jeden raz lub kilkakrotnie.

Zewnętrzne źródło dźwięku podłączone do gniazda AUX można obsługiwać wyłącznie za pomocą elementów sterujących danego podłączonego urządzenia audio.

Gniazdo USB

Informacje ogólne

Pod odchylanym panelem sterowania w konsoli środkowej znajduje się gniazdo USB służące do podłączania zewnętrznych źródeł sygnału audio.



Wycisnąć przycisk i podnieść panel sterowania.

Navi 600



Urządzenia podłączone do gniazda USB są obsługiwane za pomocą elementów sterujących i menu systemu Infotainment.

Uwaga

Nie należy wkładać urządzeń USB o długości większej niż 50 mm. Dłuższe urządzenie może zostać uszkodzone podczas składania panelu sterowania.

Uwaga

Gniazdo musi być zawsze czyste i suche.

Do gniazda USB można podłączyć odtwarzacz MP3, napęd USB lub urządzenie iPod.

Te urządzenia są obsługiwane za pomocą elementów sterujących i menu systemu Infotainment.

Uwaga

System Infotainment nie obsługuje wszystkich modeli odtwarzaczy MP3, kart pamięci USB i urządzeń iPod.

Ważne informacje

Odtwarzacz MP3 i napędy USB

- Podłączane odtwarzacze MP3 i pamięci Flash USB muszą być zgodne ze specyfikacją USB Mass Storage Class (USB MSC).
- Obsługiwane są wyłącznie odtwarzacze MP3 i napędy USB o rozmiarze sektora mniejszym lub równym 64 KB sformatowane w systemie plików FAT16/FAT32.
- Dyski twarde (HDD) nie są obsługiwane.
- Koncentratory USB nie są obsługiwane.

- Odnosnie do danych zapisanych na odtwarzaczu MP3 lub urządzeniu USB mają zastosowanie poniższe ograniczenia:

Maksymalna głębokość struktury katalogów: 11 poziomów.

Maksymalna liczba możliwych do zapisania plików w formacie MP3/WMA: 1000.

Nie ma możliwości odtwarzania plików WMA zabezpieczonych systemem DRM, zakupionych w internetowych sklepach muzycznych.

Pliki WMA będą prawidłowo odtwarzane, tylko jeśli zostały utworzone przy użyciu aplikacji Windows Media Player w wersji 8 lub późniejszej.

Dozwolone rozszerzenia list odtwarzania: .m3u, .pls

Pozycje listy odtwarzania muszą być podane w formie tzw. ścieżek względnych.

Nie może zostać ustawiony atrybut systemowy folderów/plików zawierających dane dźwiękowe.

CD 400



Uwaga

Nie należy wkładać urządzeń USB o długości większej niż 50 mm. Dłuższe urządzenie może zostać uszkodzone podczas składania panelu sterowania.

Uwaga

Gniazdo musi być zawsze czyste i suche.

Do gniazda USB można podłączać następujące urządzenia:

- iPod
- Zune
- Urządzenia PlaysForSure (PFD)
- Pamięć USB

Te urządzenia są obsługiwane za pomocą elementów sterujących i menu systemu Infotainment.

Uwaga

Nie wszystkie modele urządzeń iPod, Zune, PFD lub USB są obsługiwane przez system audio-nawigacyjny.

Odtwarzanie zapisanych plików audio

Navi 600

Odtwarzacz MP3 / napędy USB



W celu włączenia trybu audio USB, nacisnąć przycisk **CD/AUX** jeden raz lub kilkakrotnie.

Rozpocznie się odtwarzanie danych dźwiękowych zapisanych na urządzeniu USB.

Obsługa źródeł danych podłączonych za pośrednictwem gniazda USB odbywa się niemal identycznie, jak w przypadku płyt MP3/WMA ↻ 141.

iPod



W celu włączenia trybu audio iPod, nacisnąć przycisk **CD/AUX** jeden raz lub kilkakrotnie.

Rozpocznie się odtwarzanie danych dźwiękowych zapisanych na urządzeniu iPod.

Obsługa urządzenia iPod podłączonego za pośrednictwem gniazda USB odbywa się niemal identycznie, jak w przypadku płyt MP3/WMA ↷ 141.

Poniżej opisano jedynie różnice/ dodatkowe czynności, które należy wykonać.

Funkcje urządzeń iPod



W zależności od zapisanych danych występuje kilka opcji wybierania i odtwarzania utworów.

Nacisnąć pokrętkę **MENU**, a następnie wybrać pozycję **Szukanie**, aby wyświetlić dostępne opcje.

Proces wyszukiwania plików może trwać kilka sekund.

CD 400

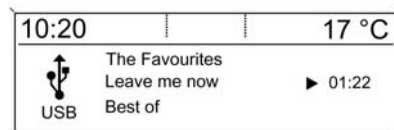

W celu włączenia trybu USB nacisnąć raz lub kilkakrotnie przycisk **CD/AUX**.

Rozpocznie się odtwarzanie danych dźwiękowych zapisanych na urządzeniu USB.

Obsługa źródeł danych podłączonych za pośrednictwem gniazda USB odbywa się niemal identycznie, jak w przypadku płyt MP3 ↷ 141.

Poniżej opisano jedynie różnice/ dodatkowe czynności, które należy wykonać.

Wygląd ekranów i opisy czynności odpowiadają obsłudze pamięci USB. Obsługa innych urządzeń, jak iPod czy Zune, w dużej mierze przebiega w ten sam sposób.

Wybór utworów za pomocą menu USB



Nacisnąć pokrętkę **MENU**, aby otworzyć odpowiednie menu USB.

Odtwarzanie kolejno wszystkich utworów: wybrać pozycję **Odtwarzaj wszystko**.

Wyświetlanie menu z różnymi dodatkowymi opcjami wyszukiwania i wyboru utworu: wybrać pozycję **Szukanie**.

Proces wyszukiwania plików w urządzeniu USB może trwać kilka minut. Podczas wyszukiwania włączony zostanie odbiór ostatnio wybranej stacji radiowej.

Odtwarzanie wszystkich utworów w kolejności losowej: dla opcji **Sortowanie utworów (losowe)** wybrać ustawienie **Włącz..**

Powtarzanie aktualnie odtwarzanego utworu: dla opcji **Powtórz** wybrać ustawienie **Włącz..**

Nawigacja

Informacje ogólne

System nawigacyjny skutecznie poprowadzi kierowcę do celu, dzięki czemu nie ma potrzeby studiowania map, nawet w przypadku poruszania się po całkowicie nieznanym rejonach.

Jeśli włączona jest opcja nawigacji dynamicznej, bieżące zdarzenia drogowe są brane pod uwagę podczas wytyczania trasy. W tym celu system Infotainment odbiera komunikaty drogowe RDS-TMC, jeśli są dostępne na danym obszarze.

System nawigacyjny nie może jednak wziąć pod uwagę wypadków drogowych, zmian przepisów / oznakowania dróg, które nastąpiły niedawno, lub też niebezpieczeństw bądź problemów występujących nagle (np. prace drogowe).

Przeestroga

Stosowanie systemu nawigacyjnego nie zwalnia kierowcy z odpowiedzialności za zachowanie, jako uczestnika ruchu drogowego. Należy zawsze postępować zgodnie ze stosownymi przepisami ruchu drogowego. Jeśli instrukcje systemu nawigacyjnego są sprzeczne z przepisami ruchu drogowego, zawsze mają zastosowanie przepisy.

Funkcjonowanie systemu nawigacyjnego

Położenie i ruch samochodu są określane przez system nawigacyjny przy użyciu czujników. Przejechany dystans jest obliczany na podstawie sygnału z prędkościomierza, a zmiany kierunku jazdy na łukach są wykrywane przez żyroskop. Umiejscowienie jest określane przez satelity systemu GPS (Global Positioning System).

Poprzez porównanie sygnałów z czujników z mapami cyfrowymi zapisanymi na karcie SD możliwe jest określenie położenia samochodu z dokładnością do około 10 m.

System działa również w przypadku słabego odbioru sygnału GPS, jednak funkcjonuje wówczas z ograniczoną dokładnością w określaniu położenia pojazdu.

Po wprowadzeniu adresu docelowego lub wybraniu punktów zainteresowania (np. najbliższa stacja benzynowa, hotel), obliczana jest trasa od lokalizacji bieżącej do wybranego celu.

Prowadzenie do celu odbywa się poprzez polecenia głosowe i strzałki, jak również przy pomocy kolorowego wyświetlacza z mapą.

System komunikatów drogowych TMC i dynamiczna nawigacja

System komunikatów drogowych TMC odbiera wszystkie bieżące informacje dotyczące ruchu drogowego ze stacji TMC. Jeśli

dynamiczna nawigacja jest włączona, informacje te są brane pod uwagę podczas obliczania całej trasy przejazdu. W ramach tego procesu trasa jest planowana w taki sposób, aby omijane były miejsca, gdzie występują problemy związane z ruchem drogowym lub zdarzenia odpowiadające ustawionym wstępnie kryteriom.

Jeśli podczas aktywnego prowadzenia do celu wystąpi problem w ruchu drogowym, w zależności od ustawień, pojawi się komunikat zalecający zmianę trasy.

Informacje systemu TMC pojawiają się na wyświetlaczu systemu nawigacyjnego w postaci symboli lub jako szczegółowy tekst w menu **Komunikaty TMC**.

Aby system mógł wykorzystywać informacje TMC, musi odbierać sygnały ze stacji TMC w danym regionie.

Funkcja dynamicznej nawigacji działa wyłącznie wtedy, gdy odbierane są informacje o ruchu drogowym poprzez system TMC.

Funkcję dynamicznej nawigacji można wyłączyć w menu **Opcje nawigacyjne**, patrz rozdział „Prowadzenie po trasie” ⇨ 177.

Dane kartograficzne

Wszystkie wymagane dane kartograficzne są zapisane na karcie SD dostarczonej wraz z systemem audio-nawigacyjnym.

Szczegółowe informacje dotyczące obchodzenia się z kartą SD oraz jej wymiany, patrz rozdział „Mapy” ⇨ 186.

Obsługa

Elementy sterujące

Poniżej wyszczególniono najważniejsze elementy sterowania funkcjami systemu nawigacyjnego:

Przycisk **NAV**: włączenie nawigacji; wyświetlenie bieżącego położenia (jeśli funkcja prowadzenia po trasie jest wyłączona); wyświetlenie wyznaczonej trasy (jeśli funkcja prowadzenia po trasie jest włączona); przełączanie między wyświetlaniem

mapy pełnoekranowej, wyświetlaniem strzałek (jeśli funkcja prowadzenia po trasie jest włączona) oraz wyświetlaniem podzielonego ekranu, patrz punkt „Informacje na wyświetlaczu” poniżej.

Przycisk **DEST**: otwarcie menu z opcjami wprowadzania punktu docelowego.

Przełącznik ośmiopozycyjny:

przesunięcie okna wyświetlacza w widoku mapy systemu nawigacyjnego; aby wybrać punkt docelowy, nacisnąć przycisk w wybranym kierunku w celu ustawienia wskaźnika nad punktem docelowym na mapie.

Przycisk **RPT NAV**: powtórzenie ostatniego komunikatu nawigacyjnego.

Włączanie systemu nawigacyjnego

Nacisnąć przycisk **NAV**.

Na wyświetlaczu pojawia się mapa bieżącej lokalizacji, patrz punkt „Informacje na wyświetlaczu” poniżej.

Komunikaty nawigacyjne

Gdy funkcja prowadzenia po trasie jest aktywna, instrukcjom wyświetlanym na ekranie (patrz punkt „Informacje na wyświetlaczu”) towarzyszą głosowe komunikaty nawigacyjne.

Ustawianie poziomu głośności komunikatów nawigacyjnych: patrz „Konfigurowanie systemu nawigacyjnego” poniżej.

Regulacja głośności podczas odtwarzania komunikatu nawigacyjnego: obrócić pokrętkę .

Powtarzanie ostatniego komunikatu nawigacyjnego: nacisnąć przycisk **RPT NAV**.

Informacje na wyświetlaczu

Funkcja prowadzenia po trasie jest wyłączona

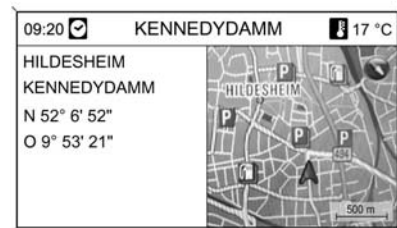

Jeśli funkcja prowadzenia po trasie jest wyłączona, wyświetlane są następujące informacje:

- W wierszu górnym: czas, nazwa ulicy bieżącego położenia, temperatura zewnętrzna.
- Adres i współrzędne geograficzne bieżącego położenia.
- Wyświetlanie mapy okolicy bieżącego położenia.

- Na mapie: bieżące położenie oznaczone czerwonym trójkątem.

Symbol kompasu wskazujący kierunek północny.

Jeśli sygnał GPS nie jest dostępny w bieżącym położeniu, poniżej symbolu kompasu jest wyświetlany przekreślony symbol „GPS”.

Aktualnie wybrana skala mapy (zmiana skali: obrócić pokrętko MENU).

Funkcja prowadzenia po trasie jest włączona

Jeśli funkcja prowadzenia po trasie jest włączona, wyświetlane są następujące informacje (w zależności od aktualnych ustawień **Opcje nawigacyjne**, patrz rozdział „Prowadzenie po trasie” ⇨ 177):

Informacje w wierszu górnym

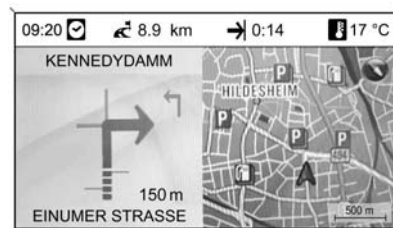

- Czas
- Odległość do ostatecznego celu podróży
- Godzina przyjazdu lub czas jazdy
- Temperatura zewnętrzna

Informacje na wyświetlaczu ze strzałkami

- Duża strzałka wskazująca kierunek jazdy.
- Mała strzałka określająca kolejny sugerowany manewr.
- Odległość do następnego skrzyżowania.

- Odgałęzienia od drogi, którą należy jechać.
- Poniżej symbolu strzałki: nazwa drogi, którą należy jechać.
- Powyżej symbolu strzałki: nazwa ulicy, którą należy jechać po przekroczeniu następnego skrzyżowania.
- Podczas jazdy po autostradzie:



Kierunek jazdy i odległość do następnego zjazdu, którym należy zjechać z autostrady.

Odległość do następnego miejsca postojowego, parkingu, skrzyżowania i/lub zjazdu z autostrady.

- Podczas dojeżdżania do skrzyżowania na autostradzie są wyświetlane informacje o wskazywanym pasie:

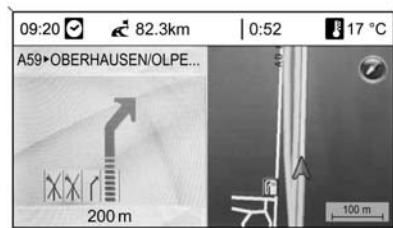

Jeśli opcja **Asystent zmiany pasów ruchu** jest włączona w menu **Prezentacja nawigacji** (patrz rozdział „Prowadzenie po trasie” ⇨ 177), będzie wyświetlany następujący typ ilustracji:

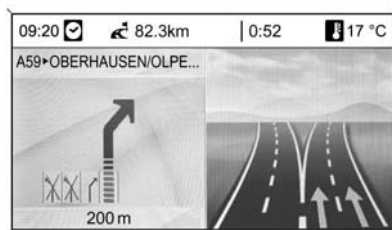

Informacje na wyświetlaczu mapy

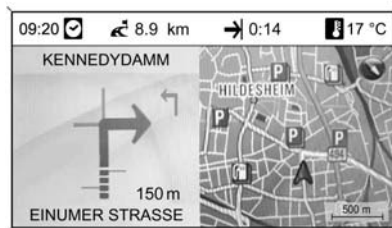

Po prawej stronie wyświetlacza znajdują się następujące informacje:

- Symbol kompasu wskazujący kierunek północny.
- Jeśli sygnał GPS (patrz rozdział „Informacje ogólne” ⇨ 150) nie jest dostępny w bieżącym położeniu, poniżej symbolu kompasu jest wyświetlany przekreślony symbol „GPS”.
- Aktualnie wybrana skala mapy (zmiana skali: obrócić pokrętko **MENU**).

Na mapie znajdują się następujące informacje:

- Trasa jako niebieska linia.
- Bieżące położenie jako czerwony trójkąt.
- Ostateczny cel podróży jako flaga w kratkę.
- Różne symbole (patrz rozdział „Przegląd symboli” ⇨ 188) mogą oznaczać informacje o ruchu drogowym, informacje ogólne lub punkty zainteresowania.

Konfigurowanie systemu nawigacyjnego

Nacisnąć przycisk **CONFIG**, a następnie wybrać opcję **Ustawienia nawigacyjne** w celu wyświetlenia menu ustawień systemu nawigacyjnego.

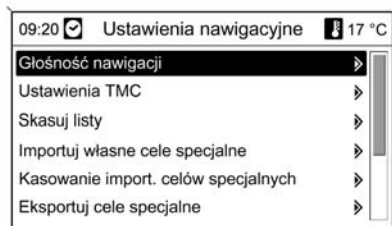

Głośność nawigacji

Ustawienie względnych poziomów głośności komunikatów nawigacyjnych (**Informacje**) i źródła dźwięku (**Tło**) podczas generowania komunikatów przez system nawigacyjny.

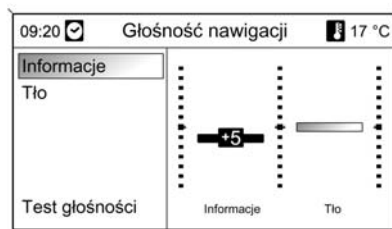

Ustawić żądane wartości opcji **Informacje** i **Tło**.

Testowanie bieżących ustawień: wybrać pozycję **Test głośności**.

Ustawienia TMC

Wybrać pozycję **Rodzaje informacji**, aby wyświetlić podmenu z różnymi opcjami umożliwiającymi określenie, czy i które typy komunikatów informacyjnych dotyczących ruchu drogowego mają być wyświetlane na mapie aktywnej funkcji prowadzenia po trasie.

Po wybraniu pozycji **Do konfiguracji** można określić rodzaj informacji, jakie mają być wyświetlane.

Kryteria sortowania

Określić, czy komunikaty drogowe mają być wyświetlane według odległości, czy według nazw ulic.

Komun. ostrzeg. również przy wył. prow. do celu

Określenie, czy system Infotainment powinien przedstawiać komunikaty ostrzegawcze, nawet jeśli funkcja prowadzenia po trasie jest wyłączona.

Skasuj listy

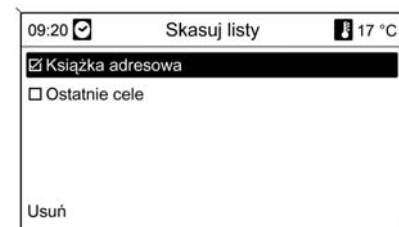

Określić, czy mają być usunięte wszystkie pozycje zapisane w **Książka adresowa** lub na liście **Ostatnie cele**.

Importuj własne cele specjalne

Funkcja dostępna tylko w przypadku podłączenia do gniazda USB ⇨ 146 systemu audio-nawigacyjnego karty pamięci USB z zapisanymi danymi punktów zainteresowania (POI).

Importuj dane punktów POI z karty pamięci USB, patrz „Eksportowanie i importowanie danych punktów POI” poniżej.

Kasowanie import. celów specjalnych

Funkcja dostępna tylko wtedy, gdy do systemu audio-nawigacyjnego zostały zaimportowane dane punktów POI, patrz „Eksportowanie i importowanie danych punktów POI” poniżej.

Wybranie tej opcji menu powoduje usunięcie wszystkich zaimportowanych danych punktów POI z pamięci myPOIs systemu audio-nawigacyjnego.

Uwaga

Zaimportowanych pojedynczych punktów zainteresowania nie można usunąć bezpośrednio z pamięci myPOIs.

Aby usunąć zaimportowane pojedyncze punkty POI: zaimportować do systemu Infotainment zaktualizowane dane punktów POI bez danych adresowych niepotrzebnych punktów POI (tzn. tych, które użytkownik chciał usunąć).

W celu usunięcia wszystkich zaimportowanych punktów POI danej kategorii: zaimportować do systemu Infotainment pusty plik danych punktów POI wybranej kategorii.

Eksportuj cele specjalne

Eksportuje wszystkie dane punktów POI zapisane w pamięci myPOIs systemu audio-nawigacyjnego do karty pamięci USB podłączonej do gniazda USB ⇨ 146, patrz „Eksportowanie i importowanie danych punktów POI” poniżej.

Skasuj adres "Do domu"

Usuwa aktualnie ustawiony adres domowy (wyświetlany w menu **Wpisz cel**, patrz rozdział „Wprowadzanie punktu docelowego” ⇨ 161).

Eksportowanie i importowanie danych punktów POI

Wstępne objaśnienia

Rodzaje danych punktów POI

W systemie audio-nawigacyjnym dostępne są następujące rodzaje danych punktów zainteresowania:

- Predefiniowane **Cele specjalne** zapisane na karcie SD z danymi kartograficznymi, wyświetlane na ekranie mapy w formie ikon. Predefiniowane punkty POI można zapisać w książce adresowej lub jako pojedyncze punkty POI w pamięci myPOIs systemu audio-nawigacyjnego – patrz poniżej.
- Adresy ulubionych punktów docelowych zapisane w **Książka adresowa**.

Tego typu dane z książki adresowej można zapisać na karcie pamięci USB do późniejszego wykorzystania, np. w innych pojazdach.

- **Indywidualne cele specjalne:** adresy ulubionych punktów docelowych zapisanych w pamięci myPOIs.

Dane pojedynczych punktów POI można zapisać na karcie pamięci USB do późniejszego wykorzystania, np. w innych pojazdach.

- **Punkty POI zdefiniowane przez użytkownika:** adresy ulubionych punktów docelowych określone przez użytkownika za pomocą współrzędnych GPS (odczytanych np. z mapy topograficznej) i wprowadzone do plików tekstowych.

Punkty POI zdefiniowane przez użytkownika można zapisać na karcie pamięci USB, a następnie zaimportować do pamięci myPOIs systemu audio-nawigacyjnego – patrz poniżej.

- **Importowane cele specjalne:** adresy ulubionych punktów docelowych, które uprzednio zapisano na karcie pamięci USB, a następnie zaimportowano do pamięci myPOIs systemu audio-nawigacyjnego.

Zalety eksportowania i importowania punktów POI

Eksportowanie i importowanie danych punktów POI umożliwia między innymi:

- Definiowanie i zapisywanie adresów ulubionych punktów docelowych tylko raz, z możliwością późniejszego wykorzystania w innych pojazdach.

Patrz „Eksportowanie i importowanie pojedynczych punktów POI i pozycji książki adresowej” poniżej.

- Wygodne definiowanie adresów ulubionych punktów docelowych w domu z możliwością późniejszego wykorzystania w samochodzie.

Patrz „Tworzenie i importowanie punktów POI zdefiniowanych przez użytkownika” poniżej.

- Czytelne pogrupowanie większej liczby adresów docelowych, np. przez zapisanie w odrębnych podmenu ulubionych adresów docelowych członków rodziny, adresów docelowych kolejnej wycieczki czy podróży służbowej.

Patrz „Grupowanie punktów POI w kilku podfolderach” poniżej.

Eksportowanie i importowanie pojedynczych punktów POI i wpisów książki adresowej

Krótki opis:

1. Podłączyć kartę pamięci USB do gniazda USB systemu audio-nawigacyjnego.
2. Zapisać (wyeksportować) adresy ulubionych punktów docelowych na karcie pamięci USB.

3. Podłączyć kartę pamięci USB do gniazda USB pojazdu wyposażonego w system Navi 600 lub Navi 900.
4. Skopiować (zaimportować) dane adresowe do systemu audio-nawigacyjnego w pojeździe.

Zaimportowane adresy można następnie ustawić jako punkty docelowe, wyznaczając do nich trasę. Szczegółowy opis, patrz poniżej.

Eksportowanie danych punktów POI na kartę pamięci USB

Podłączyć kartę pamięci USB do gniazda USB systemu audio-nawigacyjnego, patrz rozdział „Gniazdo USB” ⇨ 146.

Nacisnąć przycisk **CONFIG**, wybrać **Ustawienia nawigacyjne**, a następnie **Eksportuj cele specjalne**.

Zostanie wyświetlone menu **Eksportuj cele specjalne**.

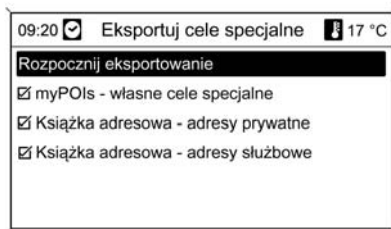

Domyślnie eksportowane są wszystkie pojedyncze punkty POI zapisane w pamięci myPOIs oraz wszystkie wpisy książki adresowej.

W razie potrzeby można odznaczyć rodzaje danych adresowych, które nie mają być eksportowane.

Wybrać opcję **Rozpocznij eksportowanie** w celu zapisania danych adresowych wybranego rodzaju(ów) na podłączonej karcie pamięci USB.

Dane adresowe zostaną zapisane w folderze o nazwie **myPOIs** znajdującym się w folderze głównym karty pamięci USB.

Dla każdej eksportowanej kategorii punktu POI, np. **Restauracja** lub **Prywatny**, w folderze tworzone są osobne pliki o analogicznej nazwie.

Przykładowo:

F:\myPOIs\Restauracja_3.poi lub **F:\myPOIs\Prywatny_1.poi**, gdzie **F:** oznacza folder główny karty pamięci USB.

Uwaga

Jeśli w folderze **myPOIs** na karcie pamięci USB znajdują się już dane punktów POI tej samej kategorii, zostaną one zastąpione nowymi plikami o takich samych nazwach.

Nie należy zmieniać nazwy folderu **myPOIs** i plików z danymi punktów POI ani przenosić ich do innego folderu na karcie pamięci USB.

W przeciwnym razie system Infotainment nie będzie mógł ponownie zaimportować danych adresowych.

Importowanie danych punktów POI z karty pamięci USB

Podłączyć kartę pamięci USB z zapisanymi danymi punktów POI (szczegółowy opis, patrz powyżej) do gniazda USB systemu audio-nawigacyjnego, patrz rozdział „Gniazdo USB” ↷ 146.

Aby zaimportować dane: nacisnąć przycisk **CONFIG**, wybrać **Ustawienia nawigacyjne, Importuj własne cele specjalne**, a następnie **Kontynuuj**.

Wszystkie dane punktów POI zapisane na karcie pamięci USB zostaną zaimportowane do pamięci myPOIs systemu audio-nawigacyjnego.

Zaimportowane punkty POI można ustawić jako punkty docelowe w menu **Wpisz cel**, patrz rozdział „Wprowadzanie punktu docelowego” ↷ 161.

Tworzenie i importowanie punktów POI zdefiniowanych przez użytkownika

W celu zdefiniowania własnych punktów POI należy użyć współrzędnych GPS, które można znaleźć np. na mapie topograficznej.

Współrzędne GPS i dane adresowe punktów należy zapisać w plikach tekstowych, osobno dla każdej kategorii punktu POI.

Krótki opis:

1. Utworzyć pliki tekstowe do zapisania punktów POI.
2. Wprowadzić żądane dane adresowe do plików tekstowych.
3. Zapisać pliki tekstowe z danymi punktów POI na karcie pamięci USB.
4. Podłączyć kartę pamięci USB do gniazda USB systemu audio-nawigacyjnego.
5. Skopiować (zaimportować) pliki tekstowe z danymi punktów POI do systemu audio-nawigacyjnego.

Zaimportowane adresy można następnie ustawić jako punkty docelowe, wyznaczając do nich trasę. Szczegółowy opis, patrz poniżej.

Tworzenie plików tekstowych do zapisania punktów POI

Adresy ulubionych punktów docelowych można pogrupować w 20 różnych kategorii punktów POI, z których każda ma przypisany własny numer, patrz „Kategorie punktów POI i ich numery” poniżej.

Dla każdej kategorii należy utworzyć oddzielny plik tekstowy.

Pliki tekstowe można utworzyć np. przy pomocy prostego edytora tekstu.

Uwaga

Edytor tekstowy musi obsługiwać standard kodowania znaków Unicode UTF-8.

Nazwa każdego pliku tekstowego musi zawierać nazwę kategorii, znak podkreślenia, numer kategorii i rozszerzenie **.poi**.

Przykładowe nazwy plików:

- Biznes _2.poi
- Dom i styl życia _8.poi
- Kultura _15.poi

Uwaga

Nazwa pliku tekstowego może zawierać maksymalnie 32 znaki.

Kategorie punktów POI i ich numery:

(1) Prywatny, (2) Biznes, (3) Restauracja, (4) Hotel, (5) Automobil, (6) Podróże, (7) Kino, (8) Dom i styl życia, (9) Sklepy, (10) Rzemiosło, (11) Sport, (12) Atrakcje turystyczne, (13) Służba zdrowia, (14) Wypoczynek, (15) Kultura, (16) Kluby nocne, (17) Komunikacja, (18) Wiadomości i giełda, (19) Urząd, (20) Ogólne.

Wprowadzanie danych punktów POI do plików tekstowych

Na poniższej ilustracji pokazano przykładowy plik tekstowy o nazwie **Dom i styl życia_8.poi** z danymi punktów POI:



Dane punktów POI należy wprowadzać do pliku tekstowego w następującej kolejności:

Długość geograficzna, szerokość geograficzna, „Nazwa punktu POI”, „Dodatkowe informacje”, „Numer telefonu (opcjonalnie)”

Przykładowo: **7.0350000, 50.6318040, "Michaels Home", "Bonn - Hellweg 6", "02379234567"**, patrz ilustracja powyżej.

Współrzędne GPS należy podawać w stopniach dziesiętnych.

Nazwa punktu POI może zawierać maksymalnie 60 znaków. Takie samo ograniczenie dotyczy pola dodatkowych informacji i numeru telefonu.

Dane POI dla każdego adresu docelowego należy wprowadzać w jednej, oddzielnej linii, patrz ilustracja powyżej.

Zapisywanie plików tekstowych na karcie pamięci USB

Pliki tekstowe z danymi punktów POI należy zapisać w folderze o nazwie **myPOIs** znajdującym się w folderze głównym karty pamięci USB.

Przykładowo: **F:\myPOIs\Dom i styl życia_8.poi**, gdzie **F:** oznacza folder główny karty pamięci USB.

Po zaimportowaniu do systemu audio-nawigacyjnego danych pojedynczych punktów POI (patrz opis importowania w dalszej części instrukcji), w menu **Import. cele specjalne** zostanie wyświetlona lista z kategoriami punktów POI, podobna do pokazanej poniżej:

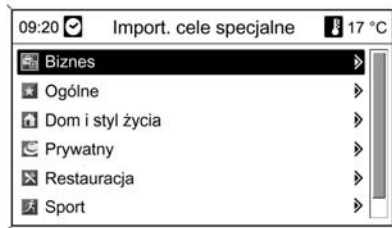

Grupowanie punktów POI w kilku podfolderach

Istnieje również możliwość pogrupowania plików tekstowych w kilku podfolderach o dowolnej nazwie.

Przykładowo: **F:\myPOIs\AnnsPOIs** lub **F:\myPOIs\MyJourney**, gdzie **F:** oznacza folder główny karty pamięci USB.

Po zaimportowaniu do systemu audio-nawigacyjnego pogrupowanych w ten sposób danych pojedynczych punktów POI (patrz opis importowania w dalszej części instrukcji), w menu **Import. cele**

specjalne zostanie wyświetlona lista kilku podfolderów, podobna do pokazanej poniżej:

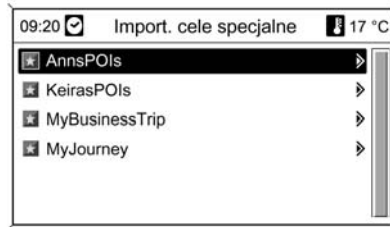

Po wybraniu podfolderu na ekranie pojawi się powiązana z nim lista zaimportowanych kategorii punktów POI.

Importowanie danych punktów POI do systemu audio-nawigacyjnego

Podłączyć kartę pamięci USB z zapisanymi danymi pojedynczych punktów POI do gniazda USB systemu audio-nawigacyjnego, patrz rozdział „Gniazdo USB” ↻ 146.

Aby zaimportować dane: nacisnąć przycisk **CONFIG**, wybrać **Ustawienia nawigacyjne**, **Importuj własne cele specjalne**, a następnie **Kontynuuj**.

Wszystkie dane punktów POI zapisane na karcie pamięci USB zostaną zaimportowane do pamięci myPOIs systemu audio-nawigacyjnego.

Zaimportowane punkty POI można ustawić jako punkty docelowe w menu **Wpisz cel**, patrz rozdział „Wprowadzanie punktu docelowego” poniżej.

Wprowadzanie punktu docelowego

Nacisnąć przycisk **DEST**, aby wyświetlić menu zawierające różne opcje wprowadzania i wybierania punktu docelowego.

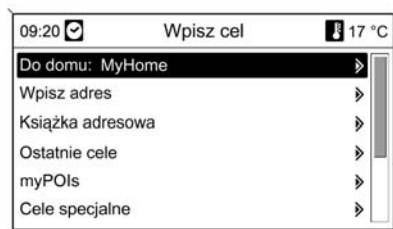

- **Do domu:** wybieranie aktualnie ustawionego adresu domowego (jeśli jest dostępny). Ustawianie/zmiana adresu domowego, patrz „Ustawianie adresu domowego” poniżej.
Bezpośrednio po wybraniu adresu domowego systemu audio-nawigacyjnego wyznacza do niego trasę z bieżącego położenia i rozpoczyna prowadzenie do celu.
- **Wpisz adres:** bezpośrednie wprowadzanie adresu docelowego poprzez podanie kraju,

miejsowości, ulicy i numeru domu. Patrz „Bezpośrednie wprowadzanie adresu” poniżej.

- **Książka adresowa:** wybieranie adresu docelowego zapisanego w książce adresowej. Patrz „Wybieranie adresu z książki adresowej” poniżej.
Patrz również „Zapisywanie adresu w książce adresowej lub pamięci myPOIs” oraz „Edytowanie lub usuwanie zapisanego adresu” poniżej.
- **Ostatnie cele:** wybieranie pozycji z listy ostatnio używanych punktów docelowych. Patrz „Wybieranie poprzednich punktów docelowych” poniżej.
- **myPOIs:** wybieranie adresu docelowego zapisanego w pamięci myPOIs. Patrz „Wybieranie adresu zapisanego w pamięci myPOIs” poniżej.
Patrz również „Zapisywanie adresu w książce adresowej lub pamięci myPOIs” oraz „Edytowanie lub usuwanie zapisanego adresu” poniżej.

- **Cele specjalne:** wybieranie punktów POI (adresy np. restauracji, stacji benzynowych, szpitali itp.) zapisanych na karcie SD systemu audio-nawigacyjnego. Patrz „Wybieranie punktu zainteresowania” poniżej.
- **Wybierz z mapy:** wybieranie punktu docelowego na wyświetlonej mapie za pomocą przełącznika ośmiopozycyjnego ↻ 105. Patrz „Wybieranie punktu docelowego z mapy” poniżej.
- **Szerokość / Długość geograficzna:** wybieranie punktu docelowego za pomocą współrzędnych geograficznych. Patrz „Wybór punktu docelowego za pomocą współrzędnych geograficznych” poniżej.

Wybieranie stacji benzynowej jako punktu docelowego po wyświetleniu alarmu Niski poziom paliwa

Po obniżeniu poziomu paliwa w zbiorniku pojazdu zostanie wyświetlony komunikat alarmowy.



Aby rozpocząć poszukiwanie stacji benzynowej w pobliżu bieżącego położenia pojazdu: wybrać pozycję **Stacje benzyn..**

Po zakończeniu wyszukiwania zostanie wyświetlona lista wszystkich znalezionych stacji benzynowych.



Poniżej listy wyświetlane są szczegółowe informacje o aktualnie zaznaczonej stacji benzynowej: przybliżony kierunek jazdy i odległość do stacji, jej adres oraz oferowane rodzaje paliwa (poza benzyną i olejem napędowym).

Używane skróty rodzajów paliwa: **CNG** (sprężony gaz ziemny), **LPG** (autogaz).

Uruchamianie prowadzenia do stacji benzynowej

Wybrać żądaną stację benzynową.
Zostanie wyświetlone menu **Nawigacja**.

Wybrać **Start nawigacji**, aby rozpocząć prowadzenie po trasie do wyświetlonego adresu.

Opis prowadzenia po trasie, patrz rozdział „Prowadzenie po trasie” ⇨ 177.

Bezpośrednie wprowadzanie adresu

Nacisnąć przycisk **DEST** i wybrać opcję **Wpisz adres** w celu wyświetlenia menu pokazanego poniżej.



Aby zmienić/wybrać kraj: zaznaczyć pole wprowadzania kraju (patrz ilustracja powyżej), a następnie nacisnąć pokrętkę **MENU** w celu wyświetlenia menu **Kraje**.

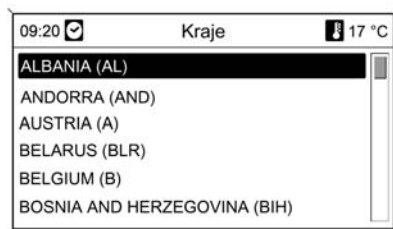

Wybrać żądany kraj.

Wprowadzić adres, korzystając z funkcji wybierania liter

Wybrać pole wprowadzania **Miejscowość:**, a następnie nacisnąć pokrętkę **MENU**, aby uruchomić funkcję wybierania liter.

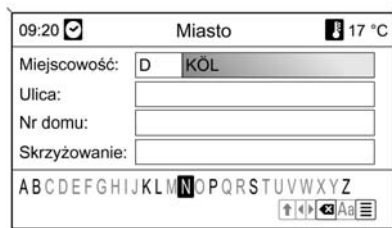

Korzystając z pokrętki **MENU**, wybrać i zatwierdzić kolejne litery nazwy żadanego miasta. W trakcie trwania tego procesu system automatycznie blokuje litery, które nie mogą występować w nazwie miasta.

Z dolnego wiersza znaków można wybrać poniższe symbole:

↑ : Wyświetlanie list znaków specjalnych w dolnej linii ekranu.

◀▶ : Zaznaczanie poprzedniej / następnej litery.

✕ : Usuwanie ostatniej litery.

Aa : Wielkie, małe litery.

☰ : Funkcja listy – po wprowadzeniu dwóch liter (w niektórych przypadkach tylko jednej) wyświetlane są wszystkie dostępne nazwy zawierające wybrane litery. Im więcej wpisanych liter, tym krótsza jest lista możliwości.

OK : Zakończanie wprowadzania lub zatwierdzanie wyszukiwania.

Długie naciśnięcie przycisku **BACK** usuwa wszystkie litery wprowadzone w bieżącej linii.

Powtórzyć powyższe czynności dla pozostałych pól danych (podanie numeru domu i skrzyżowania nie jest konieczne).



Po wprowadzeniu adresu wybrać **OK**.
Zostanie wyświetlone menu
Nawigacja.

Uruchomienie prowadzenia po trasie

Wybrać **Start nawigacji**, aby rozpocząć prowadzenie po trasie do wyświetlonego adresu.

Opis prowadzenia po trasie, patrz rozdział „Prowadzenie po trasie”
⇨ 177.

Zapisywanie adresu

W celu zapisania wyświetlanego adresu w książce adresowej lub pamięci myPOIs należy wybrać opcję **Zapisz**.

Zostaje wyświetlone menu **Zapisz**, patrz „Zapisywanie adresu w książce adresowej lub pamięci myPOIs” poniżej.

Wybieranie adresu z książki adresowej

Nacisnąć przycisk **DEST**, a następnie wybrać opcję **Książka adresowa**.



Wybrać żądaną pozycję książki adresowej.

Zostanie wyświetlone menu
Nawigacja.

Uruchomienie prowadzenia po trasie

Wybrać **Start nawigacji**, aby rozpocząć prowadzenie po trasie do wyświetlonego adresu.

Opis prowadzenia po trasie, patrz rozdział „Prowadzenie po trasie”
⇨ 177.

Wybieranie poprzednich punktów docelowych

Nacisnąć przycisk **DEST** i wybrać opcję **Ostatnie cele** w celu wyświetlenia menu pokazanego poniżej.



Zostaje wyświetlona lista ostatnio używanych punktów docelowych.

Wybrać żądany punkt docelowy.

Zostanie wyświetlone menu
Nawigacja.

Uruchomienie prowadzenia po trasie

Wybrać **Start nawigacji**, aby rozpocząć prowadzenie po trasie do wyświetlonego adresu.

Opis prowadzenia po trasie, patrz rozdział „Prowadzenie po trasie” ↻ 177.

Zapisywanie adresu

W celu zapisania wyświetlanego adresu w książce adresowej lub pamięci myPOIs należy wybrać opcję **Zapisz**.

Zostaje wyświetlone menu **Zapisz**, patrz „Zapisywanie adresu w książce adresowej lub pamięci myPOIs” poniżej.

Wybieranie adresu zapisanego w pamięci myPOIs

Nacisnąć przycisk **DEST** i wybrać opcję **myPOIs** w celu wyświetlenia menu pokazanego poniżej.

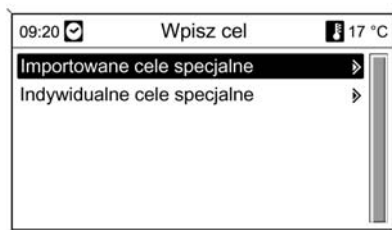
**Uwaga**

Opcję **Zaimportowane punkty POI** można wybrać tylko wtedy, gdy do systemu zaimportowano dane (adresy) punktów zainteresowania z karty pamięci USB, patrz „Eksportowanie i importowanie danych punktów POI” w rozdziale „Obsługa” powyżej.

Wybrać żądaną opcję. Zostaje wyświetlone menu z różnymi opcjami sortowania.

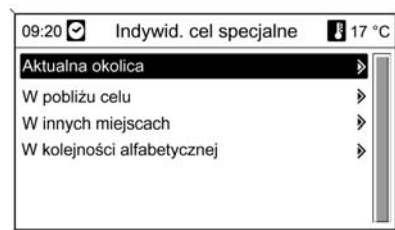

Opcja sortowania określa, w jakim porządku będą wyświetlane adresy pojedynczych/zaimportowanych punktów zainteresowania.

Wybrać żądaną opcję sortowania.

Zostaje wyświetlone menu z kategoriami aktualnie dostępnych punktów zainteresowania.

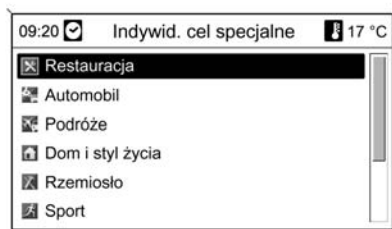

Wybrać żadaną kategorię.

Zostaje wyświetlone menu z listą wszystkich dostępnych punktów zainteresowania wybranej kategorii (np. **Restauracja**).

Uwaga

Punkty zainteresowania znajdujące się w dużej odległości od bieżącego położenia pojazdu mogą nie być wyświetlane na liście.



Poniżej listy wyświetlane są szczegółowe informacje dotyczące aktualnie zaznaczonego punktu zainteresowania: przybliżony kierunek jazdy i odległość do punktu oraz jego adres.

Uruchamianie prowadzenia do punktu zainteresowania

Wybrać żądany punkt zainteresowania.

Zostanie wyświetlone menu **Nawigacja**.

Wybrać **Start nawigacji**, aby rozpocząć prowadzenie po trasie do wyświetlonego adresu.

Opis prowadzenia po trasie, patrz rozdział „Prowadzenie po trasie” ⇨ 177.

Wybieranie punktu zainteresowania

Nacisnąć przycisk **DEST**, a następnie wybrać opcję **Cele specjalne**.

Zostaje wyświetlone menu z różnymi opcjami wyboru punktów zainteresowania (np. restauracji, stacji benzynowych, szpitali itp.).

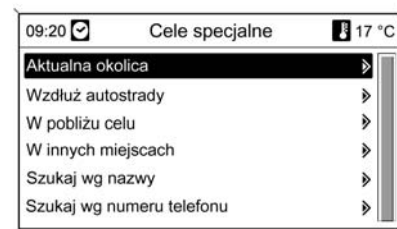

Aktualna okolica

Wybór punktów zainteresowania w pobliżu aktualnego położenia pojazdu.

Po wybraniu tej opcji zostaje wyświetlona lista kategorii wszystkich dostępnych punktów zainteresowania.

Na przykład, w przypadku poszukiwania stacji benzynowej:

Wybrać pozycję **Samochody i stacje benzynowe**.

Zostaje wyświetlone menu z opcjami pozwalającymi na dokładniejsze określenie kryteriów wyszukiwania stacji benzynowych.



Po wybraniu pozycji **Start poszukiwania** rozpocznie się wyszukiwanie wszystkich stacji benzynowych w okolicy. Wyszukiwanie uwzględni wszystkie stacje benzynowe spełniające aktualnie ustawione kryteria filtrowania dla **Łańcuch** oraz **Fueltype** (zmiana kryteriów filtrowania, patrz „Ustawienie filtrów w celu bardziej precyzyjnego wyszukiwania” poniżej).

Po zakończeniu wyszukiwania zostanie wyświetlona lista wszystkich znalezionych stacji benzynowych.



Poniżej listy wyświetlane są szczegółowe informacje o aktualnie zaznaczonej stacji benzynowej: przybliżony kierunek jazdy i odległość do stacji, jej adres oraz oferowane rodzaje paliwa (poza benzyną i olejem napędowym).

Używane skróty rodzajów paliwa: **CNG** (sprężony gaz ziemny), **LPG** (autogaz).

Ustawienie filtrów w celu precyzyjniejszego wyszukiwania

Po wybraniu pozycji **Łańcuch** zostaje wyświetlona lista ze stacjami benzynowymi wszystkich marek/sieci handlowych znajdującymi się w okolicy.



Liczbę stacji benzynowych można ograniczyć poprzez wybranie co najmniej jednej marki/sieci handlowej.

Po zaznaczeniu żądanych marek/sieci: wybrać **Szukaj z wybranymi filtrami** lub – w celu dalszego zawężenia wyszukiwania – **Dalej z następnym filtrem** (rodzaje paliwa).

Po wybraniu pozycji **Fueltype** zostaje wyświetlona lista wszystkich rodzajów paliwa (poza benzyną i olejem napędowym) dostępnych na stacjach benzynowych znajdujących się w okolicy.

Liczbę stacji benzynowych można ograniczyć poprzez wybranie co najmniej jednego typu paliwa.

Po zaznaczeniu żądanych rodzajów paliwa: wybrać **Szukaj z wybranymi filtrami** lub – w celu dalszego zawężenia wyszukiwania – **Dalej z następnym filtrem** (marki/sieci stacji benzynowych).

Po rozpoczęciu wyszukiwania zostanie wyświetlona lista wszystkich stacji benzynowych spełniających wcześniej wybrane kryteria filtrowania.

Wybrać żądaną stację benzynową. Zostanie wyświetlone menu **Nawigacja**.

Uruchomienie prowadzenia po trasie
Wybrać **Start nawigacji**, aby rozpocząć prowadzenie po trasie do wyświetlonego adresu.

Opis prowadzenia po trasie, patrz rozdział „Prowadzenie po trasie” ⇨ 177.

Zapisywanie adresu

W celu zapisania wyświetlanego adresu w książce adresowej lub pamięci myPOIs należy wybrać opcję **Zapisz**.

Zostaje wyświetlone menu **Zapisz**, patrz „Zapisywanie adresu w książce adresowej lub pamięci myPOIs” poniżej.

Wzdłuż autostrady

Wybór punktów zainteresowania przy autostradzie (np. stacje paliw, miejsca postojowe), wzdłuż trasy. Opcja dostępna wyłącznie podczas poruszania się po autostradzie.

Wybieranie punktów zainteresowania: patrz powyższy przykład „W pobliżu bieżącego położenia”.

W pobliżu celu

Wybór punktów zainteresowania w pobliżu wprowadzonego celu podróży.

Wybieranie punktów zainteresowania: patrz powyższy przykład „W pobliżu bieżącego położenia”.

Wokół innych miast

Wybór punktów zainteresowania w pobliżu dowolnego miasta.

Po wybraniu tej opcji zostaje wyświetlona lista krajów.

Wybrać żądany kraj. Zostaje wyświetlone menu wprowadzania nazwy miasta.

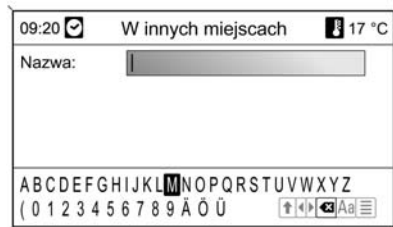

Wprowadzić nazwę miasta przy użyciu funkcji wybierania liter, patrz „Wprowadzanie adresu przy użyciu funkcji wybierania liter” powyżej.

Gdy wpis zostanie uzupełniony w stopniu umożliwiającym wstępną identyfikację, pojawi się lista odpowiadających mu miast. Niekiedy w celu wyświetlenia listy może być wymagany wybór pozycji [1].

Wybrać żądane miasto. Pojawia się menu, w którym według kategorii wyszczególnione są punkty zainteresowania znajdujące się w pobliżu wybranego miasta.

Wybieranie punktów zainteresowania: patrz powyższy przykład „W pobliżu bieżącego położenia”.

Szukaj wg nazwy

Wybór punktów zainteresowania poprzez wprowadzenie nazwy.

Po wybraniu tej opcji zostaje wyświetlona lista krajów.

Wybrać żądany kraj. Zostanie wyświetlone menu wprowadzania nazwy.

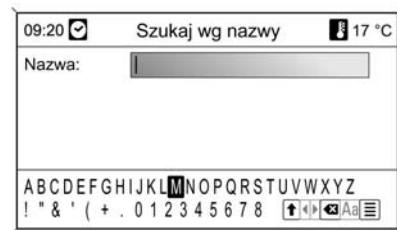

Wprowadzić nazwę żądanego punktu zainteresowania przy użyciu funkcji wybierania liter, patrz „Wprowadzanie adresu przy użyciu funkcji wybierania liter” powyżej.

Gdy wpis zostanie uzupełniony w stopniu umożliwiającym wstępną identyfikację, pojawi się lista odpowiadających mu punktów zainteresowania. Niekiedy w celu wyświetlenia listy może być wymagany wybór pozycji [1].

Wybrać żądany punkt zainteresowania.

Zostanie wyświetlone menu **Nawigacja**.

Uruchomienie prowadzenia po trasie

Wybrać **Start nawigacji**, aby rozpocząć prowadzenie po trasie do wyświetlonego adresu.

Opis prowadzenia po trasie, patrz rozdział „Prowadzenie po trasie” ⇨ 177.

Zapisywanie adresu

W celu zapisania wyświetlanego adresu w książce adresowej lub pamięci myPOIs należy wybrać opcję **Zapisz**.

Zostaje wyświetlone menu **Zapisz**, patrz „Zapisywanie adresu w książce adresowej lub pamięci myPOIs” poniżej.

Szukaj wg nr telefonu

Wybór punktów zainteresowania poprzez wprowadzenie numeru telefonu.

Po wybraniu tej opcji zostaje wyświetlona lista krajów.

Wybrać żądany kraj. Zostanie wyświetlone menu wprowadzania numeru.

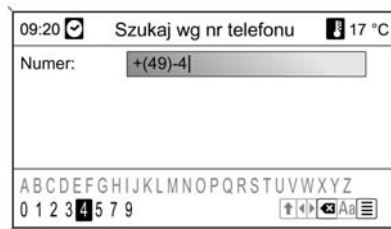

Wprowadzić numer telefonu przy użyciu funkcji wybierania liter, patrz „Wprowadzanie adresu przy użyciu funkcji wybierania liter” powyżej.

Gdy wpis zostanie uzupełniony w stopniu umożliwiającym wstępną identyfikację, pojawi się lista odpowiadających mu numerów telefonów (z których każdy przynależy do jednego punktu docelowego). Niekiedy w celu wyświetlenia listy może być wymagany wybór pozycji [1].

Wybrać żądany punkt zainteresowania.

Zostanie wyświetlone menu **Nawigacja**.

Uruchomienie prowadzenia po trasie

Wybrać **Start nawigacji**, aby rozpocząć prowadzenie po trasie do wyświetlonego adresu.

Opis prowadzenia po trasie, patrz rozdział „Prowadzenie po trasie” ⇨ 177.

Zapisywanie adresu

W celu zapisania wyświetlanego adresu w książce adresowej lub pamięci myPOIs należy wybrać opcję **Zapisz**.

Zostaje wyświetlone menu **Zapisz**, patrz „Zapisywanie adresu w książce adresowej lub pamięci myPOIs” poniżej.

Wybieranie punktu docelowego z mapy

Nacisnąć przycisk **DEST**, a następnie wybrać opcję **Wybierz z mapy**.

Zostaje wyświetlona mapa okolicy wokół bieżącej lokalizacji.



Uwaga

Skalę mapy można zmieniać, obracając pokrętkę **MENU**.

Korzystając z przełącznika ośmiopozycyjnego na pokrętkę **MENU** ↻ 105, umieścić wskaźnik nad dowolnym punktem docelowym na mapie.

Nacisnąć pokrętkę **MENU**, aby potwierdzić wybór.

Zostanie wyświetlone menu **Nawigacja**.

Uruchomienie prowadzenia po trasie

Wybrać **Start nawigacji**, aby rozpocząć prowadzenie po trasie do wyświetlonego adresu.

Opis prowadzenia po trasie, patrz rozdział „Prowadzenie po trasie” ↻ 177.

Zapisywanie adresu

W celu zapisania wyświetlanego adresu w książce adresowej lub pamięci myPOIs należy wybrać opcję **Zapisz**.

Zostaje wyświetlone menu **Zapisz**, patrz „Zapisywanie adresu w książce adresowej lub pamięci myPOIs” poniżej.

Wybór punktu docelowego za pomocą współrzędnych geograficznych

Nacisnąć przycisk **DEST**, a następnie wybrać opcję **Szerokość / Długość geograficzna**.

Zostaje wyświetlone menu umożliwiające wprowadzenie współrzędnych geograficznych punktu docelowego.

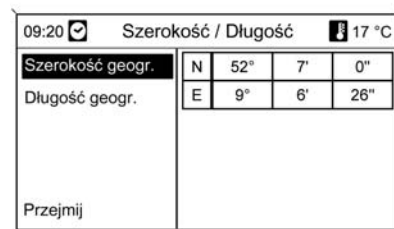

Wprowadzanie szerokości geograficznej

1. Wybrać pozycję **Szerokość geogr.**
2. Obrócić pokrętkę **MENU**, aby wybrać pozycję **N** lub **S** (odpowiednio szerokość geograficzna północna lub południowa).
3. Nacisnąć pokrętkę **MENU**, aby potwierdzić wybór.
4. Obrócić pokrętkę **MENU**, aby wprowadzić żadaną liczbę stopni szerokości geograficznej.

5. Nacisnąć pokrętkę **MENU**, aby potwierdzić wprowadzone dane.
6. Wprowadzić żądane liczby minut i sekund szerokości geograficznej.

Wprowadzanie długości geograficznej

1. Wybrać pozycję **Długość geogr..**
2. Obrócić pokrętkę **MENU**, aby wybrać pozycję **W** lub **E** (odpowiednio długość geograficzna zachodnia lub wschodnia).
3. Nacisnąć pokrętkę **MENU**, aby potwierdzić wprowadzone dane.
4. Wprowadzić i potwierdzić żądane liczby stopni, minut i sekund długości geograficznej.

Wybrać **Przejmij** w celu potwierdzenia wyświetlanych współrzędnych.

Zostanie wyświetlone menu **Nawigacja**.

Uruchomienie prowadzenia po trasie

Wybrać **Start nawigacji**, aby rozpocząć prowadzenie po trasie do wyświetlonego adresu.

Opis prowadzenia po trasie, patrz rozdział „Prowadzenie po trasie” ⇨ 177.

Zapisywanie adresu

W celu zapisania wyświetlanego adresu w książce adresowej lub pamięci myPOIs należy wybrać opcję **Zapisz**.

Zostaje wyświetlone menu **Zapisz**, patrz „Zapisywanie adresu w książce adresowej lub pamięci myPOIs” poniżej.

Zapisywanie adresu w książce adresowej lub pamięci myPOIs

System audio-nawigacyjny jest wyposażony w dwa oddzielne bloki pamięci, w których można zapisywać ulubione punkty docelowe: książkę adresową i pamięć myPOIs.

Przed zapisaniem adresu w jednym z powyższych bloków pamięci należy przydzielić go do wybranej kategorii:

- W przypadku użycia książki adresowej należy przypisać adres do kategorii **Prywatny** lub **Biznes**.
- W przypadku użycia pamięci myPOIs można wybrać jedną z 18 kategorii (np. **Restauracja**, **Podróże** lub **Kultura**).

Zapisywanie adresu w książce adresowej

Nacisnąć przycisk **DEST** w celu wyświetlenia menu **Wpisz cel**, a następnie wybrać opcję wprowadzania lub wybierania adresu punktu docelowego (np. **Wpisz adres** lub **Ostatnie cele**), patrz opisy wprowadzania i wybierania adresu powyżej.

Po wprowadzeniu lub wybraniu żądanego adresu punktu docelowego zostanie wyświetlone menu **Nawigacja**.

Wybrać pozycję **Zapisz**.

Zostanie wyświetlone menu **Zapisz** z domyślnie wybranym ostatnio wprowadzonym lub wybranym adresem punktu docelowego.

Nazwę domyślną można zmienić (patrz przykład na ilustracji poniżej) przy użyciu funkcji wybierania liter, patrz „Wprowadzanie adresu przy użyciu funkcji wybierania liter” powyżej.

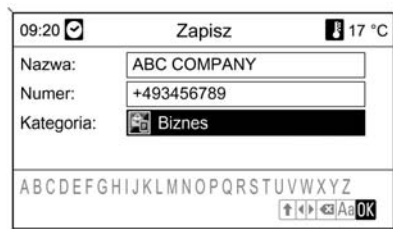

Można też wprowadzić numer telefonu.

Domyślną kategorię **Prywatny** można zmienić na **Biznes**.

Wybrać wyświetlaną kategorię w celu otwarcia menu z listą wszystkich dostępnych kategorii adresów.

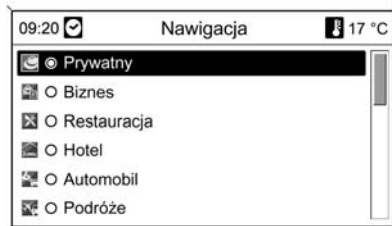

Uwaga

Jeśli zostanie wybrana kategoria inna niż **Prywatny** lub **Służbowe**, adres punktu docelowego zostanie zapisany w pamięci myPOIs, a nie w książce adresowej.

Wybrać pozycję **Biznes**.

Zostanie powtórnie wyświetlone menu **Zapisz**.

Wybrać pozycję **OK**, aby zapisać adres punktu docelowego w książce adresowej przy użyciu wyświetlanej nazwy i kategorii.

W książce adresowej można zapisać maksymalnie 100 adresów punktów docelowych.

Zapisywanie adresu w pamięci myPOIs

Zapisywanie adresu punktu docelowego w pamięci myPOIs odbywa się w taki sam sposób jak w przypadku zachowywania adresu w książce adresowej.

Jedyna różnica polega na tym, że należy wybrać kategorię inną niż **Prywatny** i **Biznes**, np. **Restauracja**, **Automobil** lub **Sklepy**.

Uwaga

Jeśli zostanie wybrana kategoria **Prywatny** lub **Służbowe**, adres punktu docelowego zostanie zapisany w książce adresowej, a nie w pamięci myPOIs.

Edytowanie lub usuwanie zapisanego adresu

Dane adresowe (włącznie z kategorią i numerem telefonu) zapisane w książce adresowej lub pamięci myPOIs można w dowolnym momencie usunąć lub poddać edycji.

Edytowanie lub usuwanie wpisu książki adresowej

Nacisnąć przycisk **DEST**, wybrać pozycję **Książka adresowa**, wybrać żądany wpis, a następnie wybrać polecenie **Edytuj**.

Zostanie wyświetlone menu **Edytuj**.

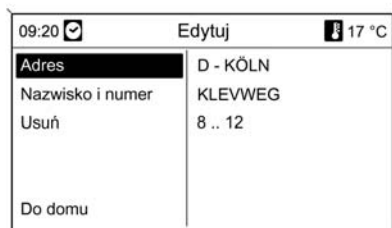

Dostępne są następujące opcje:

- **Adres:** wyświetla menu **Wpisz adres**. Wyświetlony adres można zmienić, używając funkcji wybierania liter, patrz „Wprowadzanie adresu przy użyciu funkcji wybierania liter” powyżej.

Po zatwierdzeniu zmienionego adresu zostanie ponownie wyświetlone menu **Nawigacja**.

Jeśli ma również zostać zmieniona nazwa lub kategoria punktu docelowego, należy powtórnie wybrać adres w książce adresowej, patrz powyżej.

- **Nazwisko i numer:** wybranie tej opcji umożliwia zmianę nazwy wpisu z książki adresowej, numeru telefonu i kategorii, patrz „Zapisywanie adresu w książce adresowej” powyżej.
- **Usuń:** usuwa wyświetlony adres z książki adresowej.
- **Do domu:** ustawia adres domowy na podstawie wyświetlanego adresu, patrz „Ustawianie adresu domowego” poniżej.

Edytowanie lub usuwanie wpisu pamięci myPOIs

Nacisnąć przycisk **DEST** i wybrać opcję **myPOIs** w celu wyświetlenia menu pokazanego poniżej.

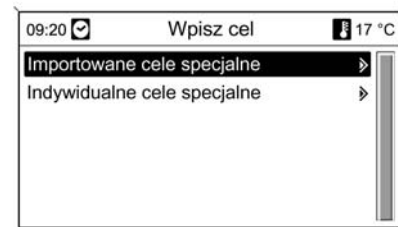

Edytowanie lub usuwanie Indywidualne cele specjalne

Wybrać pozycję **Indywidualne cele specjalne**, wybrać żądaną opcję sortowania (np. **Aktualna okolica**), kategorię (np. **Restauracja**), adres, a następnie polecenie **Edytuj**.

Zostanie wyświetlone menu **Edytuj**.

Edytowanie i usuwanie wyświetlonego wpisu pamięci myPOIs odbywa się w taki sam sposób jak w przypadku edytowania i usuwania wpisu książki adresowej, patrz powyżej.

Uwagi dotyczące

Importowane cele specjalne

Nie ma możliwości bezpośredniego edytowania zaimportowanych punktów zainteresowania (punktów POI pobranych z karty pamięci USB).

Aby zmienić dane adresowe zaimportowanego punktu POI:

- Najpierw zapisać adres w książce adresowej lub jako pojedynczy punkt zainteresowania. Następnie można zmienić dane adresowe utworzonego wpisu książki adresowej lub wpisu pamięci myPOIs (wybieranego przy użyciu opcji **Indywidualne cele specjalne**).
- Zaktualizowane dane adresowe można też zaimportować z karty pamięci USB, patrz „Eksportowanie i importowanie danych punktów POI” w rozdziale „Obsługa”.

Danych adresowych zaimportowanych pojedynczych punktów zainteresowania nie można usunąć bezpośrednio z pamięci myPOIs.

Aby usunąć zaimportowane pojedyncze punkty POI:

Zaimportować do systemu audio-nawigacyjnego zaktualizowane dane punktów POI bez danych adresowych niepotrzebnych punktów POI (tzn. tych, które użytkownik chciał usunąć).

W celu usunięcia wszystkich zaimportowanych punktów POI danej kategorii: zaimportować pusty plik danych punktów POI wybranej kategorii.

Opis importowania danych punktów POI, patrz „Eksportowanie i importowanie danych punktów POI” w rozdziale „Obsługa” powyżej.

Aby usunąć jednocześnie wszystkie zaimportowane punkty POI:

Nacisnąć przycisk **CONFIG**, wybrać **Ustawienia nawigacyjne**, a następnie **Kasowanie import. celów specjalnych**.

Ustawianie adresu domowego

Aby zdefiniować dany adres jako adres domowy, należy najpierw zapisać go w książce adresowej lub pamięci myPOIs, patrz odpowiednie opisy powyżej.

Ustawianie adresu domowego na podstawie wpisu książki adresowej

Nacisnąć przycisk **DEST**, wybrać pozycję **Książka adresowa**, wybrać żądany wpis, polecenie **Edytuj**, a następnie opcję **Do domu**.

Wyświetlany adres zostanie zdefiniowany jako nowy adres domowy i będzie się pojawiał jako adres domyślny w menu **Wpisz cel**.

Ustawianie adresu domowego na podstawie wpisu pamięci myPOIs

Nacisnąć przycisk **DEST** i wybrać opcję **myPOIs** w celu wyświetlenia menu pokazanego poniżej.

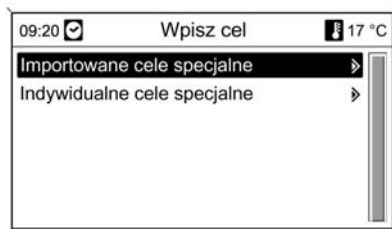

Ustawianie adresu domowego na podstawie danych pojedynczego punktu POI

Wybrać pozycję **Indywidualne cele specjalne**, wybrać żadaną opcję sortowania (np. **Aktualna okolica**), kategorię (np. **Restauracja**), adres, polecenie **Edytuj**, a następnie opcję **Do domu**.

Wyświetlany adres zostanie zdefiniowany jako nowy adres domowy i będzie się pojawiać jako adres domyślny w menu **Wpisz cel**.

Uwagi dotyczące Importowane cele specjalne

Nie ma możliwości bezpośredniego zdefiniowania adresu domowego na podstawie zaimportowanych punktów zainteresowania (punktów POI pobranych z karty pamięci USB).

Aby zdefiniować adres domowy na podstawie zaimportowanego punktu POI:

Najpierw zapisać adres w książce adresowej lub jako pojedynczy punkt zainteresowania.

Następnie tak utworzony wpis książki adresowej lub wpis pamięci myPOIs (wybierany przy użyciu opcji **Indywidualne cele specjalne**) można zdefiniować jako adres domowy.

Prowadzenie po trasie

Nacisnąć przycisk **NAV**, a następnie pokręćło **MENU** w celu wyświetlenia głównego menu systemu nawigacyjnego.

W zależności od tego, czy aktywna jest funkcja prowadzenia po trasie, dostępne są różne opcje menu.

Funkcje dostępne przy wyłączonym prowadzeniu po trasie

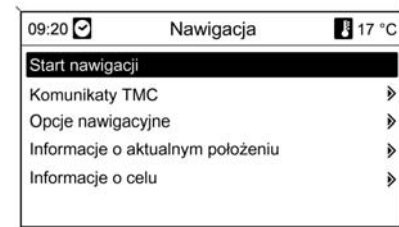

Start nawigacji

Po wybraniu pozycji **Start nawigacji** zostanie wyświetlone menu pokazane poniżej.

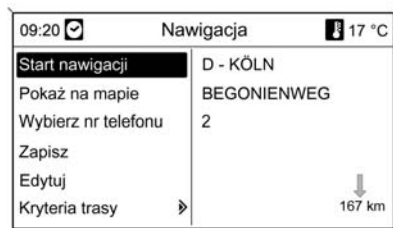

Dostępne są następujące opcje:

- **Start nawigacji:** uruchomienie prowadzenia po trasie do wyświetlonego adresu.
- **Pokaż na mapie:** wyświetlenie lokalizacji na mapie dla wyświetlonego adresu.
- **Wybierz nr telefonu:** opcja niedostępna.
- **Zapisz:** zapisanie wyświetlonego adresu w książce adresowej lub pamięci myPOIs, patrz „Zapisywanie adresu w książce

adresowej lub pamięci myPOIs” w rozdziale „Wprowadzanie punktu docelowego” powyżej.

- **Edytuj:** zmiana/edytowanie wyświetlonego adresu, patrz „Edytowanie lub usuwanie zapisanego adresu” w rozdziale „Wprowadzanie punktu docelowego” powyżej.
- **Kryteria trasy:** ustawianie/zmiana kryteriów wyznaczania trasy, patrz „Opcje nawigacji” poniżej.

Komunikaty TMC

Informacje dotyczące komunikatów TMC, patrz rozdział „Dynamiczna nawigacja” ↗ 150.

Wybrać pozycję **Komunikaty TMC**, aby wyświetlić listę wszystkich odbieranych na bieżąco komunikatów drogowych TMC.

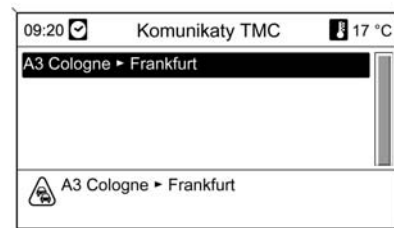

Wybranie komunikatu drogowego TMC spowoduje wyświetlenie szczegółowych informacji dotyczących danego zagrożenia w ruchu drogowym.

Opcje nawigacyjne

Menu zawiera opcje i różnorodne podmenu służące do konfiguracji prowadzenia po trasie.

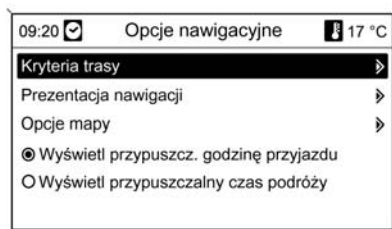

Kryteria trasy



Trasa może być wyznaczana z uwzględnieniem różnorodnych kryteriów.

Należy wybrać jedno z następujących kryteriów:

- **Najszybsza**
- **Najkrótsza**
- **Ekonomiczna:** umożliwia wyznaczenie trasy zapewniającej optymalne zużycie paliwa, z uwzględnieniem parametrów specyficznych pojazdu określonych w menu **Parametry pojazdu**, patrz poniżej.

Wybrać pozycję **Parametry pojazdu**, aby wyświetlić menu służące do wyboru specyficznych parametrów pojazdu.

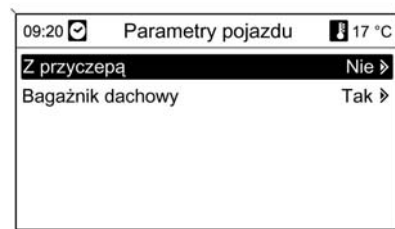

Wybrane ustawienia będą uwzględniane podczas wyznaczania trasy, jeśli wybrana jest opcja **Ekonomiczna**, patrz powyżej.

Po ustawieniu żądanych parametrów pojazdu nacisnąć przycisk **BACK**, aby wyjść z menu.

Wybrać pozycję **Dynam. nawigacja**, aby wyświetlić menu służące do konfiguracji dynamicznej nawigacji.

Informacje dotyczące dynamicznej nawigacji, patrz rozdział „Dynamiczna nawigacja” ⇨ 185.

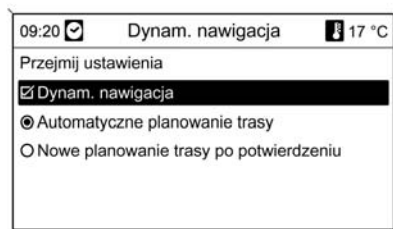

Wybrać pozycję **Przejmij ustawienia**, aby aktywować wyświetlone ustawienia i wyjść z menu.

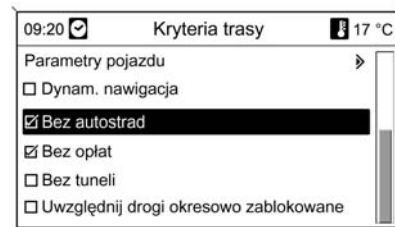

W razie potrzeby wybrać jedną lub kilka z poniższych opcji w menu **Kryteria trasy**:

- Bez autostrad
- Bez opłat
- Bez tuneli
- Bez promów
- Uwzględnij drogi okresowo zablokowane

Wybrać pozycję **Dynam. nawigacja**, aby włączyć/wyłączyć dynamiczną nawigację.

W przypadku, gdy dynamiczna nawigacja jest aktywna:

Wybrać opcję **Automatyczne planowanie trasy**, aby system automatycznie ponownie wyznaczał trasę w przypadku wykrycia zakłóceń ruchu drogowego.

Wybrać opcję **Nowe planowanie trasy po potwierdzeniu**, aby każdorazowo potwierdzić ponowne wyznaczenie trasy po wyświetleniu odpowiedniego komunikatu.

Prezentacja nawigacji

Dostępne są następujące opcje dotyczące wyświetlania poleceń prowadzących po trasie:

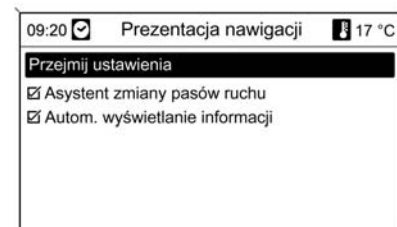

Używając opcji **Autom. wyświetlanie informacji**, można określić jaki typ ilustracji będzie wyświetlany po dojechaniu do skrzyżowania na autostradzie.

Jeśli opcja **Autom. wyświetlanie informacji** jest wyłączona, będzie wyświetlany następujący typ ilustracji:

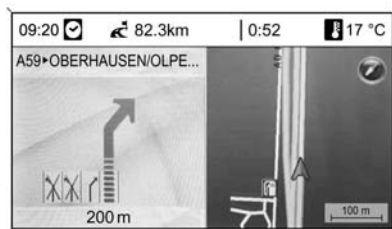

Jeśli opcja **Autom. wyświetlanie informacji** jest włączona, będzie wyświetlany następujący typ ilustracji:

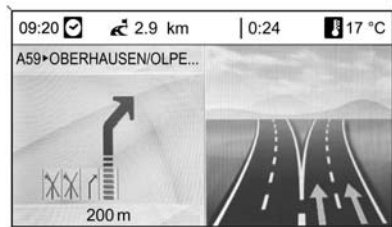

Za pomocą opcji **Autom. wyświetlanie informacji** można określić, czy informacje z systemu nawigacyjnego związane z prowadzeniem po trasie mają być wyświetlane jako okienka wyskakujące również w pozostałych trybach systemu audio-nawigacyjnego (np. radia). Komunikaty te są ukrywane po upływie ustawionego czasu lub poprzez naciśnięcie przycisku **BACK**.

Wybrać pozycję **Przejmij ustawienia**, aby aktywować wyświetlone ustawienia i powrócić do menu **Opcje nawigacyjne**.

Opcje mapy

Wybrać pozycję **Opcje mapy**, a następnie **Orientacja mapy**, aby wyświetlić następujące podmenu:

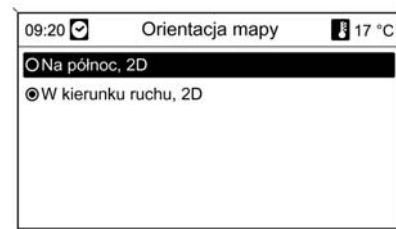

Wybrać orientację mapy w kierunku północnym lub w kierunku jazdy.

Wybrać pozycję **Opcje mapy**, a następnie **Pokaż na mapie cele specjalne**, aby otworzyć podmenu z różnymi opcjami umożliwiającymi określenie, czy i które punkty zainteresowania mają być wyświetlane na mapie.

Po wybraniu pozycji **Do konfiguracji** można określić rodzaj wyświetlanych punktów zainteresowania, np. restauracje, hotele, miejsca użyteczności publicznej itp.

Wyświetlanie godziny przyjazdu lub czasu jazdy

Po wybraniu opcji **Wyświetl przypuszczalny czas podróży** lub **Wyświetl przypuszcz. godzinę przyjazdu** w menu **Opcje nawigacyjne** odpowiednie wskazanie czasu jest wyświetlane w górnym wierszu ekranu nawigacyjnego.

Informacje o aktualnym położeniu

Wyświetlane są następujące informacje dotyczące bieżącego położenia:

- Miasto
- Nazwa ulicy
- Szerokość geograficzna
- Długość geograficzna
- Mapa poglądowa

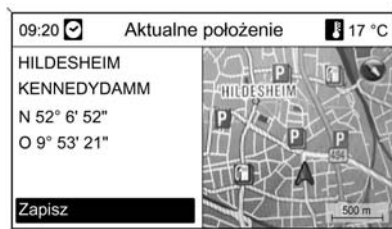

Bieżące położenie można skopiować do książki adresowej lub pamięci myPOIs przy użyciu opcji **Zapisz**, patrz „Zapisywanie adresu w książce adresowej lub pamięci myPOIs” w rozdziale „Wprowadzanie punktu docelowego” powyżej.

Informacje o celu

Wyświetlane informacje: identyczne jak w przypadku menu **Aktualne położenie**.

Funkcje dostępne podczas aktywnego prowadzenia po trasie

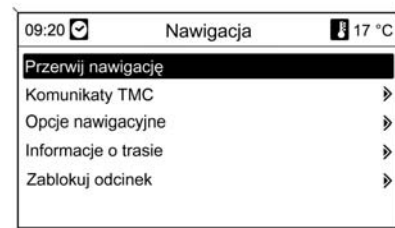

Przerwij nawigację

Po wybraniu polecenia **Przerwij nawigację** prowadzenie po trasie zostanie wyłączone i zostaną wyświetlone opcje menu aktywne przy wyłączonym prowadzeniu, patrz „Funkcje dostępne przy wyłączonym prowadzeniu po trasie” powyżej.

Komunikaty TMC

Informacje dotyczące komunikatów TMC, patrz rozdział „Dynamiczna nawigacja” ⇨ 150.

Po wybraniu pozycji **Komunikaty TMC** zostanie wyświetlone menu **Filtrowanie**.

Wybrać, czy mają być wyświetlane **Wszystkie komunikaty drogowe**, czy tylko **Komunikaty drogowe wzdłuż trasy** na liście **Komunikaty TMC**, patrz poniżej.

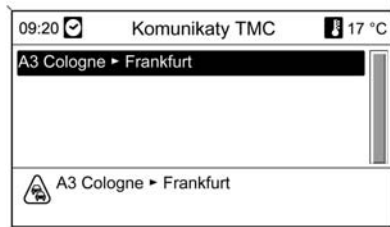

Opcje nawigacyjne

Opis, patrz „Funkcje dostępne przy wyłączonym prowadzeniu po trasie” powyżej.

Informacje o trasie

W menu **Informacje o trasie** można uzyskać dostęp do następujących informacji:

- Lista tras
- Informacje o aktualnym położeniu
- Informacje o celu
- Przegląd akt. trasy

Lista tras



Podawane są długości wszystkich ulic w obrębie wyznaczonej trasy.

Pozycje na liście trasy oznaczone symbolem „+” mogą być rozwinięte w celu wybrania powiązanej pozycji na liście. Po dokonaniu wyboru zostaną wyświetlone dalsze szczegóły dotyczące powiązanej pozycji na liście.

Informacje o aktualnym położeniu

Opis, patrz „Funkcje dostępne przy wyłączonym prowadzeniu po trasie” powyżej.

Informacje o celu

Opis, patrz „Funkcje dostępne przy wyłączonym prowadzeniu po trasie” powyżej.

Przegląd akt. trasy

Wyświetlane są następujące informacje dotyczące bieżącej trasy:



- Położenie
- Punkt docelowy
- Godzina przyjazdu
- Dystans
- Mapa pogładowa

Zablokuj odcinek

Dostępne są następujące opcje dotyczące ręcznego wykluczenia określonych obszarów/odcinków z trasy:

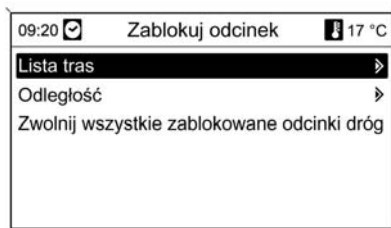

Lista tras

Ulice można wykluczyć z funkcji prowadzenia po trasie na liście nazw ulic aktualnie wyznaczonej trasy.



Wykluczanie ulicy z funkcji prowadzenia po trasie:

Zaznaczyć nazwę ulicy i nacisnąć pokrętkę **MENU**. Nazwa ulicy jest wyświetlana z przekreśleniem.

W razie potrzeby można wykluczyć kolejne ulice z funkcji prowadzenia po trasie.

Wybrać **Przejmij ustawienia** i potwierdzić wyświetlany komunikat.

Trasa jest wyznaczana ponownie z uwzględnieniem wykluczonych ulic.

Odległość

Poprzez podanie dowolnej odległości (od bieżącego położenia) można określić odcinek trasy, który ma zostać z niej wykluczony.



Podać żadaną odległość, nacisnąć pokrętkę **MENU**, a następnie potwierdzić wyświetlany komunikat.

Trasa jest wyznaczana ponownie z uwzględnieniem wykluczonego odcinka.

Uwaga

Wprowadzona blokada trasy jest aktywna do momentu wyznaczenia nowej trasy.

Zwolnij wszystkie zablokowane odcinki dróg

Po wybraniu tej opcji wszystkie obszary/odcinki trasy wcześniej wybrane jako wyłączone

z prowadzenia po trasie będą ponownie brane pod uwagę podczas następnego prowadzenia.

Dynamiczna nawigacja

Gdy funkcja dynamicznej nawigacji jest włączona, wszystkie informacje dotyczące ruchu drogowego, jakie otrzymuje system Infotainment poprzez komunikaty TMC, są uwzględniane podczas wyznaczania tras. Zgodnie z wybranymi wcześniej kryteriami trasa może zostać zmodyfikowana w taki sposób, by zostały ominięte wszystkie zaistniałe utrudnienia i problemy w ruchu drogowym (np. „najkrótsza trasa”, „omijanie autostrad” itp.).

W przypadku wystąpienia utrudnień w ruchu drogowym (np. korki uliczne, zamknięcie drogi) w przebiegu wyznaczonej trasy, wyświetlany jest komunikat oraz generowana jest informacja głosowa wskazująca na rodzaj problemu. Kierowca może zdecydować, czy podejmuje się objechać zator, zatwierdzając

sugerowane zmiany w trasie, czy też kontynuuje pierwotną trasę poprzez występujące zdarzenie drogowe.

Gdy prowadzenie po trasie jest wyłączone, zgłaszane są komunikaty o pobliskich problemach w ruchu drogowym.

Gdy prowadzenie po trasie jest aktywne, system nieustannie sprawdza na podstawie informacji o ruchu drogowym, czy korzystnie jest ponownie wyznaczyć trasę lub też wybrać alternatywną trasę z uwzględnieniem bieżącej sytuacji drogowej.

Włączanie i wyłączanie dynamicznej nawigacji oraz zmiana kryteriów wyznaczania trasy i innych opcji nawigacyjnych odbywa się z poziomu menu **Opcje nawigacyjne**, patrz rozdział „Prowadzenie po trasie” ⇨ 177.

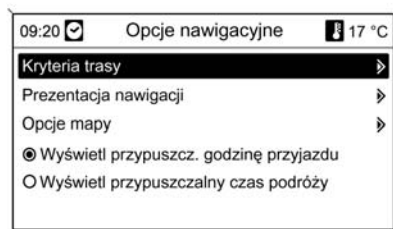

Funkcja dynamicznej nawigacji działa wyłącznie wtedy, gdy odbierane są informacje o ruchu drogowym poprzez system RDS-TMC.

Możliwe, obliczone przez system opóźnienie, jakie może wynikać z utrudnienia w ruchu drogowym, bazuje na danych, które system nawigacyjny odbiera z aktualnie wybranej stacji RDS-TMC. Rzeczywiste opóźnienie może się różnić od obliczonego.

Mapy

Wszystkie dane kartograficzne potrzebne do obsługi systemu nawigacyjnego są zapisane na karcie SD dostarczonej wraz z systemem audio-nawigacyjnym.

Karta SD z danymi kartograficznymi

Czytnik kart SD systemu audio-nawigacyjnego jest kompatybilny wyłącznie z kartą SD przeznaczoną do użytku z systemem nawigacyjnym zamontowanym w pojeździe. Czytnik ten nie odczytuje danych z żadnych innych kart SD.

Dane kartograficzne zapisane na karcie SD zostały wydane z określoną datą i mogą nie uwzględniać niektórych nowych dróg lub mogą zawierać nieaktualne informacje o niektórych ulicach lub nazwach.

W celu zamówienia dodatkowych kart SD lub zaktualizowania danych kartograficznych należy skontaktować się z centrum Chevrolet Partner.

Wymiana karty SD z danymi kartograficznymi, patrz poniżej.

Ważne informacje dotyczące obchodzenia się z kartą SD

Przeostroga

Nie wolno podejmować próby wkładania karty SD, która jest pęknięta, odkształcona lub naprawiona taśmą klejącą. Niestosowanie się do tego zalecenia może doprowadzić do uszkodzenia urządzenia.

- Ostrożnie obchodzić się z kartą SD. Nie dotykać metalowych styków.
- Nie używać tradycyjnych środków czyszczących, benzyny, rozcieńczalników ani sprayów antystatycznych.
- Do czyszczenia karty SD używać miękkiej tkaniny.
- Nie zginać karty SD. Nie używać wygiętej lub pękniętej karty SD.
- Nie używać naklejek i nie pisać na górnej ani dolnej powierzchni karty.

- Nie przechowywać karty SD w miejscach narażonych na bezpośrednie działanie promieni słonecznych, w wysokiej temperaturze lub wilgoci.
- Gdy karta nie jest używana, należy ją chować do jej futerału.

Wymiana karty SD z danymi kartograficznymi

Szczelina na kartę SD znajduje się pod odchylanym panelem sterowania w konsoli środkowej.



Wycisnąć przycisk i podnieść panel sterowania.

Wymowanie karty SD



Nacisnąć kartę SD, aby ją zwolnić, a następnie ostrożnie wyjąć ją ze szczeliny.

Wkładanie karty SD



Ostrożnie wsunąć kartę SD stroną z obciętym rogiem skierowanym w lewo (patrz ilustracja powyżej) w szczelinę do punktu, w którym zostanie zablokowana.

Uwaga

Karta SD i szczelina na kartę SD powinny być zawsze czyste i suche.

Przegląd symboli



1



9



17



25



2



10



18



26



3



11



19



27



4



12



20



28



5



13



21



29



6



14



22



30



7



15



23



31



8



16



24



32

Nr objaśnienie

- 1 Bieżące położenie (mapa)
- 2 Punkt docelowy
- 3 Bieżące położenie (lista trasy)
- 4 niedostępny
- 5 niedostępny
- 6 Mgła
- 7 Prace drogowe
- 8 Śliska nawierzchnia
- 9 Smog
- 10 Śnieg
- 11 Burza

Nr objaśnienie

- 12 Przewaga / ostrzeżenie
- 13 Zamknięta droga
- 14 Duże natężenie ruchu
- 15 Zator drogowy
- 16 Wąskie pasy ruchu
- 17 Otwarcie listy
- 18 Zamknięcie listy
- 19 Centrum handlowe
- 20 Droga płatna
- 21 Informacja turystyczna

Nr objaśnienie

- 22 Atrakcja turystyczna
- 23 Sport i wypoczynek
- 24 Nocna rozrywka
- 25 Muzeum
- 26 Wynajem samochodów
- 27 Informacja dla podróżujących
- 28 Miejsce wypoczynku
- 29 Obsługa turystyczna
- 30 Bankomat
- 31 Dworzec autobusowy
- 32 Pole namiotowe



33



41



49



57



34



42



50



58



35



43



51



59



36



44



52



60



37



45



53



61



38



46



54



62



39



47



55



63



40



48



56

Nr Objaśnienie

- 33 Apteka
- 34 Kino
- 35 Lotnisko
- 36 Wesole miasteczko
- 37 Miasto
- 38 Bank
- 39 Komunikat dotyczący ruchu drogowego
- 40 Prom
- 41 Granica
- 42 Tunel
- 43 Kiosk
- 44 Sklep spożywczy
- 45 Hotel / motel
- 46 Zjazd z autostrady
- 47 Parking
- 48 Parking przesiadkowy
- 49 Parking wielopoziomowy
- 50 Stacja benzynowa
- 51 Miejsce postojowe
- 52 Restauracja

Nr Objaśnienie

- 53 WC
- 54 Zabytek
- 55 Szpital
- 56 Sytuacja niebezpieczna
- 57 Policja
- 58 Port
- 59 Trasa góraska
- 60 Miejsce użyteczności publicznej
- 61 Związane z motoryzacją
- 62 Warsztat
- 63 Cmentarz

Telefon**Telefony komórkowe i radia CB****Instrukcje montażu i obsługi**

Podczas instalacji i korzystania z telefonu komórkowego należy przestrzegać zaleceń montażowych i instrukcji obsługi producenta telefonu i zestawu głośnomówiącego. W przeciwnym razie może dojść do unieważnienia homologacji typu pojazdu (patrz: dyrektywa 95/54/WE).

Warunki bezproblemowej eksploatacji telefonu komórkowego:

- odpowiednio zainstalowana antena zewnętrzna, zapewniająca maksymalny zasięg,
- maksymalna moc nadawcza 10 W,
- montaż telefonu w odpowiednim miejscu, patrz uwaga ⇨ 50.

Przed przystąpieniem do instalacji warto zasięgnąć informacji na temat odpowiednich miejsc montażu anteny

zewnętrznej i uchwytu telefonu oraz na temat korzystania z urządzeń o mocy nadawczej powyżej 10 W.

Zestawu głośnomówiącego bez anteny zewnętrznej zgodnego ze standardem telefonii GSM 900/1800/1900 oraz UMTS można używać wyłącznie wtedy, gdy maksymalna moc nadawcza telefonu komórkowego nie przekracza 2 W w przypadku korzystania z sieci GSM 900 oraz 1 W w innych przypadkach.

Ze względów bezpieczeństwa nie należy korzystać z telefonu podczas prowadzenia samochodu. Nawet korzystanie z zestawu głośnomówiącego może odwracać uwagę kierowcy.

Ostrzeżenie

Urządzenia radiowe oraz telefony komórkowe niezgodne z powyższymi standardami mogą być używane wyłącznie w przypadku podłączenia ich do anteny zamontowanej na zewnątrz samochodu.

Przeestroga

W przypadku niezastosowania się do obowiązujących instrukcji korzystanie w pojeździe z telefonów komórkowych i urządzeń radiowych bez anteny zewnętrznej może być przyczyną nieprawidłowego działania podzespołów elektronicznych samochodu.

Ogrzewanie, wentylacja i klimatyzacja

Układy sterowania ogrzewania, wentylacji i klimatyzacji	193
Kratki nawiewu powietrza	201
Obsługa okresowa	202

Układy sterowania ogrzewania, wentylacji i klimatyzacji

Układ ogrzewania i wentylacji



Obejmuje elementy sterujące:

- Regulacja temperatury
- Rozdział powietrza
- Prędkość dmuchawy
- Usuwanie zaparowania, oblodzenia
- Ogrzewanie tylnej szyby

Regulacja temperatury

Ustawić temperaturę, obracając pokrętko.

Czerwony = cieplej

Niebieski = chłodniej

Ogrzewanie będzie w pełni efektywne dopiero po rozgrzaniu się silnika do temperatury roboczej.

Rozdział powietrza

Wybrać otwór nawiewu, wciskając przyciski.

 = na górną i dolną część kabiny

 = na dolną część kabiny

 = na górną część kabiny poprzez regulowane kratki powietrza

 = na przednią szybę i dolną część kabiny



Wybrane ustawienie jest sygnalizowane zapaleniem diody kontrolnej w przycisku.

Prędkość dmuchawy

Zmiana ustawienia przełącznika prędkości dmuchawy umożliwia regulację siły nawiewu.

Usuwanie zaparowania i oblodzenia



- Nacisnąć przycisk : dmuchawa automatycznie przełącza się na wyższą prędkość, a nawiew powietrza jest kierowany na przednią szybę.
- Pokrętkę temperatury ustawić w położeniu najmocniejszego ogrzewania.
- Włączyć ogrzewanie tylnej szyby .
- W razie potrzeby otworzyć boczne kratki nawiewu powietrza i skierować je na szyby boczne.

Ogrzewanie tylnej szyby

⇨ 34

Sygnalizacja ustawień

Wybrane funkcje są aktywne, kiedy zapalona jest dioda LED przycisku.



Dmuchawa

Ostrzeżenie

Nie wolno spać w samochodzie z włączonym układem klimatyzacji lub ogrzewania. Spadek zawartości tlenu w powietrzu i/lub obniżenie temperatury ciała może być przyczyną poważnych problemów zdrowotnych lub nawet śmierci.



Obejmuje elementy sterujące:

- Regulacja temperatury
- Rozdział powietrza
- Prędkość dmuchawy
- Usuwanie zaparowania i oblodzenia
- Recyrkulacja powietrza 
- Chłodzenie 
- Ogrzewanie tylnej szyby

Regulacja temperatury





Ustawić temperaturę, obracając pokrętkę.

Czerwony = ciepłej
Niebieski = chłodniej

Ogrzewanie będzie w pełni efektywne dopiero po rozgrzaniu się silnika do temperatury roboczej.

Rozdział powietrza

Wybrać otwór nawiewu, wciskając przyciski.

-  = na górną i dolną część kabiny
-  = na dolną część kabiny
-  = na górną część kabiny poprzez regulowane kratki powietrza
-  = na przednią szybę i dolną część kabiny



Wybrane ustawienie jest sygnalizowane zapaleniem diody kontrolnej w przycisku.

Prędkość dmuchawy

Zmiana ustawienia przełącznika prędkości dmuchawy umożliwia regulację siły nawiewu.

Usuwanie zaparowania oraz oblodzenia szyb



- Nacisnąć przycisk : dmuchawa automatycznie przełącza się na wyższą prędkość, a nawiew powietrza jest kierowany na przednią szybę.
- Włączyć chłodzenie .
- Pokrętko temperatury ustawić w położeniu najmocniejszego ogrzewania.

- Włączyć ogrzewanie tylnej szyby .
- W razie potrzeby otworzyć boczne kratki nawiewu powietrza i skierować je na szyby boczne.

Ogrzewanie tylnej szyby

↪ 34

Recyrkulacja powietrza

Do obsługi recyrkulacji powietrza służy przycisk .

⚠ Ostrzeżenie

Jazda przez dłuższy czas z włączoną recyrkulacją powietrza może doprowadzić do senności osób we wnętrzu pojazdu. W celu doprowadzenia powietrza z zewnątrz okresowo wyłączać recyrkulację powietrza.

W trybie recyrkulacji wymiana powietrza jest ograniczona. W przypadku braku chłodzenia zwiększa się wilgotność powietrza, co może powodować zaparowanie szyb. Ze względu na stopniowo pogarszającą się jakość powietrza osoby przebywające we wnętrzu samochodu mogą odczuwać senność.

Chłodzenie ❄

Nacisnąć przycisk ❄. Chłodzenie działa wyłącznie przy pracujących silniku i dmuchawie.

Układ klimatyzacji chłodzi i osusza powietrze w przypadku wzrostu temperatury na zewnątrz nieco



powyżej temperatury zamarzania. Z tego względu spod pojazdu mogą wyciekać krople wytrąconej wilgoci.

Jeśli chłodzenie lub osuszanie powietrza nie jest konieczne, należy wyłączyć układ chłodzenia w celu ograniczenia zużycia paliwa.

Tryb maksymalnej intensywności chłodzenia



Opuścić na chwilę szyby, aby umożliwić szybkie ujęcie gorącego powietrza.

- Włączyć chłodzenie ❄.
- Włączyć recyrkulację powietrza .
- Nacisnąć pokrętko rozdziału powietrza .
- Pokrętko temperatury ustawić w położeniu najmocniejszego chłodzenia.
- Pokrętko dmuchawy ustawić na najwyższą prędkość.
- Otworzyć wszystkie kratki nawiewu powietrza.

Sygnalizacja ustawień

Wybrane funkcje są aktywne, kiedy zapalona jest dioda LED przycisku.

Klimatyzacja sterowana elektronicznie

⚠ Ostrzeżenie



Nie wolno spać w samochodzie z włączonym układem klimatyzacji lub ogrzewania. Spadek zawartości tlenu w powietrzu i/lub obniżenie temperatury ciała może być przyczyną poważnych problemów zdrowotnych lub nawet śmierci.



Elementy sterujące w trybie automatycznym:

- AUTO** = tryb automatyczny; wszystkie ustawienia za wyjątkiem temperatury są automatycznie dobierane przez układ
- Regulacja temperatury = wstępny wybór żądanej temperatury

Następujące funkcje można ustawiać ręcznie, układ nie jest już wtedy w trybie automatycznym:

- Prędkość dmuchawy = ręcznie ustawiana prędkość nawiewu
- MODE** = ręcznie ustawiany rozdział powietrza
-  = usuwanie zaparowania i oblodzenia
-  = włączanie/wyłączanie układu
-  = włączanie lub wyłączenie chłodzenia



= recyrkulacja powietrza

AQS

= czujnik jakości powietrza

Ogrzewanie szyby tylnej  → 34.

Nastawiona temperatura będzie automatycznie utrzymywana.

W trybie pracy automatycznej układ samoczynnie reguluje przepływ powietrza poprzez ustawianie dmuchawy i rozdziału powietrza.

Pracę układu można ręcznie dostosować, korzystając z elementów sterujących rozdziału powietrza i prędkości dmuchawy.



Każda zmiana ustawień jest przez kilka sekund pokazywana na wyświetlaczu informacyjnym.

Włączone funkcje są sygnalizowane zapaleniem diody kontrolnej w przycisku.

Elektroniczny układ sterowania klimatyzacji działa w pełni tylko przy pracującym silniku.

Tryb pracy automatycznej AUTO



Ustawienia zapewniające optymalny komfort:

- Nacisnąć przycisk **AUTO** – klimatyzacja będzie włączana automatycznie.
- Otworzyć wszystkie kratki nawiewu powietrza.
- Ustawić docelową temperaturę, korzystając z lewego pokręta.

Prędkość nawiewu w trybie automatycznym podlega regulacji w menu **Ustawienia**.

Personalizacja ustawień ⇄ 92.

W trybie automatycznym wszystkie kratki nawiewu są włączane automatycznie. Z tego względu należy pozostawiać je otwarte.

Nastawianie temperatury



Ustawić żądaną wartość temperatury, obracając pokrętko.



Czerwony = ciepłej
Niebieski = chłodniej



W razie ustawienia temperatury minimalnej, klimatyzacja sterowana elektronicznie pracuje z maksymalną mocą.

W razie ustawienia temperatury maksymalnej, klimatyzacja sterowana elektronicznie pracuje z maksymalną mocą grzewczą.

Usuwanie zaparowania oraz oblodzenia szyb



- Nacisnąć przycisk .
- Ustawienia temperatury i rozdziału powietrza są wybierane automatycznie, a dmuchawa pracuje z dużą prędkością.
- Przywracanie trybu pracy automatycznej: nacisnąć przycisk .

Włączyć ogrzewanie tylnej szyby 
Ogrzewanie szyby tylnej  ↪ 34.

Ustawienia ręczne

Ustawienia układu sterowania klimatyzacji można zmienić, korzystając z przycisków i pokręteł w opisany niżej sposób. Zmiana dowolnego ustawienia spowoduje wyłączenie trybu automatycznego.

Prędkości dmuchawy







Obrócić pokrętkę w prawo. Wybrana prędkość dmuchawy jest oznaczona liczbą na wyświetlaczu.

Przywracanie trybu pracy automatycznej: Nacisnąć przycisk **AUTO**.

Rozdział powietrza MODE



W celu wybrania żądanego ustawienia nacisnąć przycisk **MODE** jeden lub więcej razy; ustawienie rozdziału powietrza jest wskazywane na wyświetlaczu informacyjnym.

-  = na przednią szybę, górną i dolną część kabiny
-  = na przednią szybę i dolną część kabiny
-  = na dolną część kabiny
-  = na górną część kabiny poprzez regulowane kratki powietrza
-  = na górną część kabiny poprzez regulowane kratki powietrza i na dolną część kabiny

Powrót do trybu automatycznego rozdziału powietrza: Wyłączyć odpowiednie ustawienie lub nacisnąć przycisk **AUTO**.

Chłodzenie

Do jego włączania lub wyłączania służy przycisk .

Układ klimatyzacji chłodzi i osusza powietrze w przypadku wzrostu temperatury na zewnątrz powyżej określonego poziomu. Z tego względu spod pojazdu mogą wyciekać krople wytrąconej wilgoci.

Jeśli chłodzenie lub osuszanie powietrza nie jest konieczne, należy wyłączyć układ chłodzenia w celu ograniczenia zużycia paliwa.

Automatyczna recyrkulacja powietrza

Układ automatycznej recyrkulacji powietrza jest wyposażony w czujnik wilgoci powietrza, dzięki któremu układ automatycznie przełącza się na powietrze z zewnątrz w przypadku zbyt wysokiej wilgotności powietrza w kabinie.

Tryb ręcznej recyrkulacji powietrza

Do ręcznej obsługi recyrkulacji powietrza służy przycisk . W przypadku uaktywnienia wlot powietrza z zewnątrz jest blokowany, a do układu jest wprowadzane powietrze z wnętrza pojazdu.

Ostrzeżenie

W trybie recyrkulacji wymiana powietrza jest ograniczona. W przypadku braku chłodzenia zwiększa się wilgotność powietrza, co może powodować zaparowanie szyb. Ze względu na stopniowo pogarszającą się jakość powietrza osoby przebywające we wnętrzu samochodu mogą odczuwać senność.

Czujnik jakości powietrza AQS

Czujnik jakości powietrza wykrywa złą jakość powietrza zewnętrznego i automatycznie włącza recyrkulację powietrza wewnętrznego.

Włączanie lub wyłączanie układu

Naciśnięcie przycisku  włącza lub wyłącza wszystkie funkcje ogrzewania, wentylacji i klimatyzacji.

Ustawienia podstawowe

Ustawienia niektórych opcji można zmienić za pomocą wyświetlacza informacyjnego w menu **Ustawienia**. Personalizacja ustawień ⇨ 92.

Nagrzewnica dodatkowa

Nagrzewnica powietrza (tylko z silnikami wysokoprężnymi)

Układ Quickheat jest dodatkowym elektrycznym grzewczem powietrza, który przyspiesza nagrzewanie powietrza w kabinie.

Kratki nawiewu powietrza

Regulowane kratki nawiewu powietrza

Przy włączonym chłodzeniu musi być otwarta przynajmniej jedna kratka nawiewu powietrza, aby nie doszło do oblodzenia parownika wskutek braku ruchu powietrza.



Obrócić pokrętko regulacji w celu otwarcia lub zamknięcia kratki nawiewu lub ustawienia intensywności nawiewu.



Ustawić kierunek powietrza, przechylając i obracając kratki.



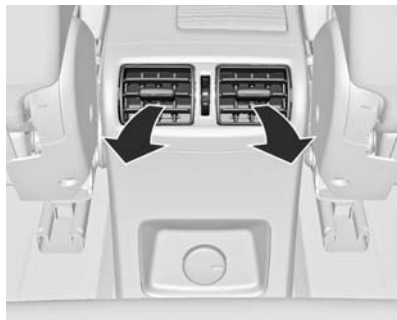

⚠ Ostrzeżenie

Do kratki nawiewu powietrza nie należy mocować żadnych przedmiotów. W razie wypadku istnieje niebezpieczeństwo uszkodzenia i obrażeń ciała.

Nieruchome kratki nawiewu powietrza

Są to kratki dodatkowe znajdujące się pod szybą przednią i szybami w drzwiach oraz na wysokości stóp.

Obsługa okresowa

Wloty powietrza

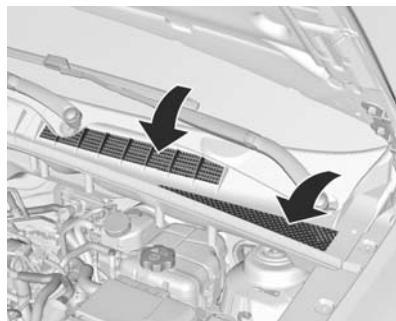

Wloty powietrza do układu ogrzewania i wentylacji znajdują się przed szybą przednią i nie mogą być niczym zasłonięte. Należy usuwać z nich liście, brud lub śnieg.

Filtr przeciwpyłkowy

Filtr przeciwpyłkowy kontrolowany ręcznie

Filtr usuwa kurz, sadzę, pyłki, zarodniki i zapachy (filtr kompozytowy) z powietrza pobieranego z zewnątrz poprzez wlot powietrza.

Okresowe włączenie klimatyzacji

W celu zapewnienia właściwej skuteczności działania układu klimatyzacji należy przynajmniej raz w miesiącu na kilka minut włączyć układ chłodzenia, niezależnie od pogody i pory roku. Układ chłodzenia (sprężarka układu klimatyzacji) nie działa przy niskich temperaturach zewnętrznych.

Czynności serwisowe

Po upływie trzech lat od daty pierwszej rejestracji samochodu zalecane jest wykonywanie

przeglądu układów ogrzewania, wentylacji i klimatyzacji raz w roku. Zapewni to ich optymalną sprawność.

- Kontrola poprawności działania i ciśnienia roboczego
- Kontrola układu ogrzewania
- Kontrola szczelności
- Kontrola pasków napędowych
- Czyszczenie skraplacza i opróżnienie parownika
- Kontrola wydajności

Uwaga

Używać wyłącznie certyfikowanego czynnika chłodzącego.

⚠ Ostrzeżenie

Układy klimatyzacji muszą być serwisowane wyłącznie przez wykwalifikowany personel. Nieodpowiednie metody serwisowania mogą doprowadzić do powstania obrażeń.

Prowadzenie i użytkowanie

Zalecenia eksploatacyjne	204
Uruchamianie i prowadzenie	205
Gazy spalinowe	208
Automatyczna skrzynia biegów .	210
Manualna skrzynia biegów	213
Hamulce	213
Układy kontroli jazdy	215
Automatyczna kontrola prędkości	217
Układy wykrywania przeszkód terenowych	219
Paliwo	221

Zalecenia eksploatacyjne

Informacje praktyczne

Nigdy nie jeździć z wyłączonym silnikiem

Nie działa wówczas wiele urządzeń (np. wspomaganie układu hamulcowego i układu kierowniczego). Stwarza to zagrożenie dla samego kierowcy, a także dla innych użytkowników drogi.

Pedały

Aby nie ograniczyć skoku pedałów, nie umieszczać pod nimi dywaników.

Prowadzenie pojazdu z silnikiem wysokoprężnym

Części turbosprężarki obracają się bardzo szybko. Jeśli dopływ oleju do pracujących części zostanie przerwany, układ turbosprężarki może ulec poważnemu uszkodzeniu. Użytkownikom zaleca się stosowanie poniższych środków ostrożności

mających na celu zapewnienie maksymalnej żywotności turbosprężarki.

- Po uruchomieniu silnika pozostawić go przez 1 do 2 minut na biegu jałowym (unikać przyspieszania i nie rozpoczynać jazdy).
- Nie wyłączać silnika od razu po zakończeniu jazdy z wysokim obciążeniem (np. jazdy z wysoką prędkością lub długiego zjazdu z pochyłości). Pozostawić silnik przez około 1 do 2 minut na biegu jałowym w celu jego schłodzenia.
- Po wymianie oleju silnikowego i filtra oleju uruchomić silnik i pozostawić silnik przez około 1 do 2 minut na biegu jałowym (unikać przyspieszania i nie rozpoczynać jazdy).
- Zakończyć pracę silnika na biegu jałowym dopiero po osiągnięciu normalnego ciśnienia oleju silnikowego. Wymuszanie pracy turbosprężarki przed odpowiednim nasmarowaniem łożysk powoduje niepotrzebne tarcie.

- Stosować wyłącznie zalecany olej silnikowy i przestrzegać harmonogramu przeglądów i wymiany.
- Niska temperatura otoczenia lub długi przestój pojazdu wpływa negatywnie na normalne ciśnienie oleju silnikowego i jego przepływ. W takich warunkach przed pracą na wyższych obrotach, silnik należy uruchomić i pozostawić na biegu jałowym przez kilka minut.

Uruchamianie i prowadzenie

Docieranie nowego samochodu

W celu poprawy sprawności silnika, zoptymalizowania zużycia paliwa i zapewnienia długoletniej bezproblemowej eksploatacji, przez kilkaset pierwszych kilometrów stosować się do poniższych zaleceń:

- Unikać ruszania z całkowicie wciśniętym pedałem przyspieszenia.
- Nie dopuszczać do wysokich prędkości obrotowych silnika.
- Unikać silnego hamowania za wyjątkiem sytuacji koniecznych. Umożliwi to prawidłowe dotarcie hamulców.
- Aby nie dopuścić do uszkodzenia silnika oraz w celu oszczędzania paliwa, unikać gwałtownego ruszania, dużych przyspieszeń i długotrwałej jazdy z dużą prędkością.

- Unikać przyspieszania z całkowicie wciśniętym pedałem przyspieszenia na niskich biegach.
- Nie holować innych pojazdów.

Położenia kluczyka w wyłączniku zapłonu

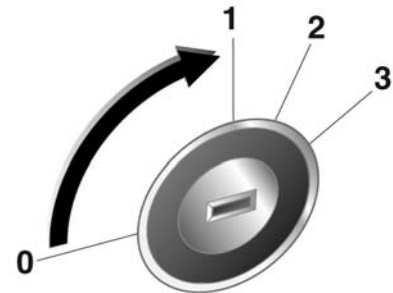

30051

- 0 = zapłon wyłączony
- 1 = zapłon wyłączony, blokada kierownicy zwolniona
- 2 = zapłon włączony; wersja z silnikiem wysokoprężnym: podgrzewanie wstępne silnika
- 3 = uruchamianie silnika

Przeestroga

Przy wyłączonym silniku nie pozostawiać kluczyka w położeniu 1 lub 2 przez dłuższy okres czasu. Spowoduje to rozładowanie akumulatora.

Nie przekręcać kluczyka w położenie 0 podczas jazdy. Kierowca może utracić kontrolę nad pojazdem i może wyłączyć się wspomaganie hamowania, powodując uszkodzenia pojazdu, obrażenia ciała a nawet śmierć.

Uruchamianie silnika

Uruchamianie silnika za pomocą wyłącznika zapłonu

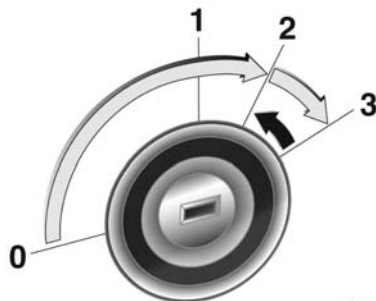

30047

- Obrócić kluczyk w położenie 1. Obrócić częściowo koło kierownicy w celu zwolnienia jego blokady.
- Manualna skrzynia biegów: wcisnąć pedał sprzęgła.
- Automatyczna skrzynia biegów: Przeszawić dźwignię zmiany biegów w położenie **P** lub **N**.
- Nie wciskać pedału przyspieszenia.

- Silniki wysokoprężne: obrócić kluczyk zapłonu w położenie 2 w celu włączenia wstępnego podgrzewania silnika, aż do momentu zgaśnięcia kontrolki .
- Obrócić kluczyk w położenie 3 i zwolnić, gdy silnik zacznie pracować.

W celu ponownego rozruchu silnika nie jest konieczne ponowne obrócenie kluczyka w położenie 0. Silnik można wyłączyć, obracając kluczyk w położenie 1.

Uruchamianie pojazdu w niskich temperaturach

Uruchomienie silnika bez użycia dodatkowej nagrzewnicy jest możliwe w temperaturze nie niższej niż 27 °C. Wymagany jest do tego olej silnikowy o odpowiedniej lepkości, odpowiednie paliwo, wykonanie zalecanych czynności serwisowych i wystarczająco naładowany akumulator. W temperaturach poniżej -27°C automatyczna skrzynia biegów wymaga fazy rozgrzewania przez około 5 minut. Dźwignia zmiany biegów musi być w położeniu **P**.

Odcinanie dopływu paliwa

Dopływ paliwa do silnika jest automatycznie odcinany, gdy wybrany jest któryś z biegów, a pedał przyspieszenia nie jest wciśnięty.

Parkowanie

- Nie parkować samochodu na nawierzchni pokrytej materiałem łatwopalnym. Wysoka temperatura układu wydechowego może spowodować zapłon.
- Zawsze zaciągać hamulec postojowy bez wciskania przycisku zwalnającego. W przypadku parkowania na pochyłości zaciągać hamulec postojowy z maksymalną siłą. Jednocześnie wcisnąć pedał hamulca, aby zmniejszyć działające siły.
- Wyłączyć silnik i zapłon. Obrócić koło kierownicy aż do jego zablokowania.
- Jeśli samochód został zaparkowany na równej, poziomej nawierzchni lub na wzniesieniu – w taki sposób, że jest skierowany w górę, przed wyłączeniem zapłonu wybrać pierwszy bieg lub ustawić dźwignię zmiany biegów w położeniu **P**. Należy także skrócić koła przednie w stronę przeciwną do krawężnika.

Jeśli samochód został zaparkowany na wzniesieniu – w taki sposób, że jest skierowany w dół, przed wyłączeniem zapłonu wybrać bieg wsteczny lub ustawić dźwignię zmiany biegów w położeniu **P**. Koła przednie należy skrócić w stronę krawężnika.

- Zablokować zamki samochodu i włączyć autoalarm.

Gazy spalinowe

⚠ Niebezpieczeństwo

Gazy spalinowe zawierają trujący tlenek węgla, który jest bezbarwny i bezwonny. Jego wdychanie stanowi zagrożenie dla życia.

Jeśli spaliny przedostaną się do wnętrza samochodu, należy opuścić szyby w drzwiach. Przyczynę usterki należy usunąć w warsztacie.

Unikać jazdy z otwartą klapą tylną, gdyż grozi to dostaniem się spalin do wnętrza samochodu.

Filtr cząstek stałych silnika wysokoprężnego

Filtr ten usuwa szkodliwe cząstki stałe ze spalin. Wyposażony jest w funkcję automatycznego czyszczenia, która uaktywnia się samoczynnie podczas jazdy. Czyszczenie odbywa się przez spalenie cząstek sadzy w wysokiej temperaturze. Procedura ta jest

przeprowadzana automatycznie w określonych warunkach jezdnych i trwa od 10 do 25 minut. W trakcie czyszczenia filtra może wzrosnąć zużycie paliwa. Ponadto z układu wydechowego może się wydobywać nietypowy zapach i dym.

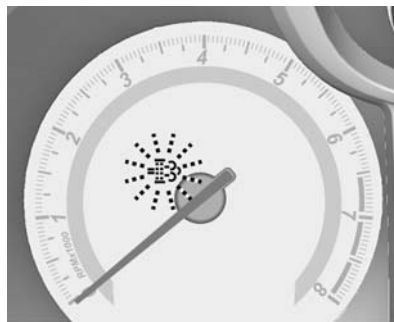

W niektórych sytuacjach, np. podczas pokonywania krótkich odcinków, samoistne oczyszczenie filtra nie jest możliwe.

Jeśli filtr cząstek stałych silnika wysokoprężnego wymaga czyszczenia lub wcześniejsze warunki jazdy nie pozwalały na oczyszczenie automatyczne, lampka

kontrolna  świeci się lub miga. Należy kontynuować jazdę, utrzymując minimalną prędkość 50 km/h przez około 15 minut lub do momentu zgaśnięcia lampki kontrolnej. Lampka zgaśnie zaraz po zakończeniu czynności automatycznego czyszczenia.

Jeśli silnik zostanie wyłączony, gdy lampka ta jest zapalona lub miga, nastąpi zwiększenie zużycia paliwa i zmniejszenie żywotności oleju silnikowego. Ważne jest, aby kierowca kontynuował proces regeneracji podczas jazdy, aż lampka kontrolna filtra cząstek stałych silnika wysokoprężnego zgaśnie.

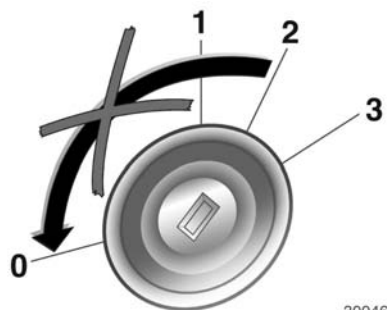

30046

Zatrzymanie się lub wyłączenie silnika podczas procedury czyszczenia jest niewskazane.

Przeostroga

Jeśli procedura oczyszczania zostanie przerwana więcej niż raz, występuje duże niebezpieczeństwo poważnej awarii silnika.

Czyszczenie filtra trwa krócej w przypadku jazdy z wyższą prędkością obrotową silnika i z większym obciążeniem.



Lampka kontrolna  gaśnie po zakończeniu samooczyszczania.

Katalizator

Katalizator usuwa ze spalin pewną ilość substancji niebezpiecznych dla środowiska naturalnego.

Przeostroga

Paliwa niespełniające norm opisanych na stronach ⇨ 221, ⇨ 281 mogą doprowadzić do uszkodzenia katalizatora lub podzespołów elektronicznych.

Niewypalone w pełni paliwo przegrzeje i uszkodzi katalizator. Z tego względu należy unikać zbyt długiego używania rozrusznika, gdy silnik się nie uruchamia, jazdy aż do opróżnienia zbiornika paliwa bądź uruchamiania samochodu poprzez pchanie lub holowanie.

W przypadku problemów z zapłonem, nierównomiernej pracy silnika, spadku mocy silnika lub innych nietypowych objawów należy niezwłocznie skontaktować się z warsztatem. W razie potrzeby można kontynuować jazdę, ale jedynie przez krótki czas i pod warunkiem utrzymywania niskiej prędkości obrotowej silnika.

Automatyczna skrzynia biegów

Automatyczna skrzynia biegów umożliwia manualną zmianę biegów (tryb manualny) lub automatyczną zmianę biegów (tryb automatyczny).

Wyświetlacz skrzyni biegów



Aktualny tryb pracy lub bieg sygnalizowany jest na wyświetlaczu.

Dźwignia zmiany biegów



- P** = Położenie postojowe, koła są zablokowane – wybierać wyłącznie po zatrzymaniu samochodu i włączeniu hamulca postojowego.
- R** = Bieg wsteczny – wybierać tylko po zatrzymaniu samochodu.
- N** = Położenie neutralne
- D** = Tryb automatycznej zmiany biegów podczas jazdy.

Dźwignia zmiany biegów jest blokowana w położeniu **P**. Aby zmienić jej położenie, włączyć zapłon, wcisnąć pedał hamulca i nacisnąć przycisk zwalniający.

W celu przestawienia dźwigni zmiany biegów w położenie **P** lub **R** wcisnąć przycisk zwalniający.

W celu uruchomienia silnika wcisnąć pedał hamulca, gdy dźwignia zmiany biegów jest w położeniu **P** lub **N**.

Przy wybieraniu biegu nie należy wciskać pedału przyspieszenia. Zabronione jest jednoczesne wciskanie pedału przyspieszenia i hamulca.

Po wybraniu biegu i zwolnieniu pedału hamulca samochód powoli ruszy.

Hamowanie silnikiem

Aby w pełni wykorzystać efekt hamowania silnikiem przy zjeżdżaniu ze wzniesienia, należy zredukować bieg.

Uwalnianie ugrzęźniętego pojazdu

Procedurę tę należy stosować wyłącznie w przypadku, gdy samochód ugrzęźnie w piasku, błocie lub śniegu. Polega ona na przestawianiu dźwigni zmiany biegów na przemian w położenia **D** i **R**. Utrzymywać możliwie niskie obroty silnika w celu uniknięcia gwałtownego przyspieszenia samochodu po odzyskaniu normalnej przyczepności.

Parkowanie

Włączyć hamulec postojowy, wybrać położenie **P** i wyjąć kluczyk.

Kluczyk daje się wyjąć z wyłącznika zapłonu tylko wówczas, gdy dźwignia znajduje się w położeniu **P**.

Tryb manualny

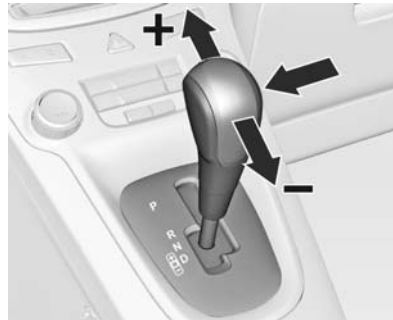

Przestawić dźwignię z położenia **D** w lewo, a następnie popchnąć ją do przodu lub do tyłu.

+ = zmiana biegu na wyższy

- = zmiana biegu na niższy

W przypadku wybrania wyższego biegu przy zbyt niskiej prędkości lub niższego biegu przy zbyt wysokiej prędkości zmiana biegu nie nastąpi.

Jeśli prędkość obrotowa silnika będzie zbyt niska, automatycznie zostanie wybrany odpowiedni niższy bieg.

Przy pracy silnika na wysokich obrotach nie następuje automatyczna zmiana biegu na wyższy.

W razie utrudnionej zmiany biegów zmienić kilka razy na wyższy/niższy bieg, aby aktywować wyuczenie wzorca zmiany biegów w module TCM i uzyskać płynną zmianę biegów.

Elektroniczne programy jazdy

- Po uruchomieniu zimnego silnika program regulacji temperatury roboczej powoduje zwiększenie prędkości obrotowej silnika, dzięki czemu katalizator szybciej nagrzewa się do optymalnej temperatury.
- Funkcja automatycznego wybierania położenia neutralnego samoczynnie uaktywnia tryb pracy silnika na biegu jałowym w sytuacji, gdy samochód zatrzyma się i nadal będzie wybrany jeden z biegów do jazdy w przód.

Wymuszona redukcja biegu

Wciśnięcie do końca pedału przyspieszenia w trybie automatycznym spowoduje wybranie niższego biegu, odpowiednio do prędkości obrotowej silnika.

Usterka

W razie wystąpienia usterki zaświeci się lampka kontrolna silnika . Nie można zmienić przełożeń skrzyni biegów ani automatycznie ani ręcznie, ponieważ nastąpiło jej zablokowanie na którymś z biegów.

Przyczynę usterki należy usunąć w warsztacie.

Przerwa w dopływie prądu

W przypadku braku zasilania (wystąpienia przerwy w dopływie prądu) dźwignia zmiany biegów zostaje zablokowana w położeniu **P**. Nie można wyjąć kluczyka z wyłącznika zapłonu.

Jeśli dojdzie do rozładowania akumulatora, silnik można będzie uruchomić, wykorzystując przewody rozruchowe ⇨ 260.

Jeśli przyczyną usterki nie jest rozładowanie akumulatora, należy odblokować dźwignię zmiany biegów i wyjąć kluczyk z wyłącznika zapłonu.

Odblokowywanie dźwigni zmiany biegów

1. Włączyć hamulec postojowy.



2. Otworzyć osłonę z prawej strony dźwigni zmiany biegów.



3. Włożyć śrubokręt w otwór do oporu i przestawić dźwignię zmiany biegów z położenia **P** w inne położenie. Jeśli dźwignia ponownie znajdzie się w położeniu **P**, zostanie powtórnie zablokowana. Przyczynę przerwy w dopływie prądu należy usunąć w warsztacie.
4. Zamknąć osłonę.

Manualna skrzynia biegów



W celu wybrania biegu wstecznego zatrzymać samochód, a następnie pociągnąć w górę pierścień znajdujący się na dźwigni zmiany biegów i wybrać bieg wsteczny.

W pojazdach z silnikiem wysokoprężnym na dźwigni zmiany biegów nie ma przycisku.

Jeśli biegu nie można włączyć, ustawić dźwignię w położeniu neutralnym, zwolnić i ponownie wcisnąć pedał sprzęgła, a następnie ponownie wybrać bieg.

Nie dopuszczać do niepotrzebnego poślizgu sprzęgła.

Podczas każdorazowej zmiany biegu wymagane jest wciśnięcie pedału sprzęgła do oporu. Na pedale sprzęgła nie należy opierać stopy.

Przeostroga

Zaleca się prowadzenie pojazdu w taki sposób, aby obydwie dłonie spoczywały na kierownicy, gdy tylko jest to możliwe. Należy unikać trzymania dłoni na dźwigni zmiany biegów.

Hamulce

Hamulec zasadniczy składa się z dwóch niezależnych obwodów.

W razie awarii jednego z nich samochód można wyhamować za pomocą drugiego. Jednak hamowanie wymaga silnego wciśnięcia pedału hamulca. Potrzeba do tego znacznie większej siły. Droga hamowania ulega wydłużeniu. Przed kontynuowaniem podróży zwrócić się o pomoc do warsztatu.

Po jedno- lub dwukrotnym wciśnięciu pedału hamulca przy wyłączonym silniku przestaje działać wspomaganie układu hamulcowego. Skuteczność hamowania nie zmienia się, jednak hamowanie wymaga użycia znacznie większej siły. Należy o tym pamiętać zwłaszcza w przypadku prowadzenia holowanego samochodu.

Po ruszeniu system przeprowadza automatyczny test, z którym mogą być związane komunikaty dźwiękowe.

Lampka kontrolna  82.

Układ ABS

Układ ABS przeciwdziała blokowaniu kół podczas hamowania.

Gdy tylko któreś z kół zacznie się blokować, układ odpowiednio wyreguluje ciśnienie w układzie hamulcowym. Dzięki temu samochód zachowuje sterowność nawet w przypadku bardzo gwałtownego hamowania.

Działanie układu ABS daje się odczuć poprzez pulsowanie pedału hamulca i charakterystyczny odgłos.

W celu zapewnienia optymalnej skuteczności hamowania wciskać pedał hamulca do oporu, pomimo jego pulsowania. Nie zmniejszać nacisku stopy na pedał.

Po ruszeniu system przeprowadza automatyczny test, z którym mogą być związane komunikaty dźwiękowe.

Lampka kontrolna  ↪ 83.

Usterka

Ostrzeżenie

W razie wystąpienia usterki w układzie ABS po wciśnięciu pedału hamulca koła mogą ulec zablokowaniu -ze względu na zadziałanie znacznie większych sił. Układ ABS nie będzie wówczas przeciwdziałał blokowaniu się kół. Podczas gwałtownego hamowania samochód może stracić sterowność i wpaść w poślizg.

Przyczynę usterki należy usunąć w warsztacie.

Hamulec postojowy

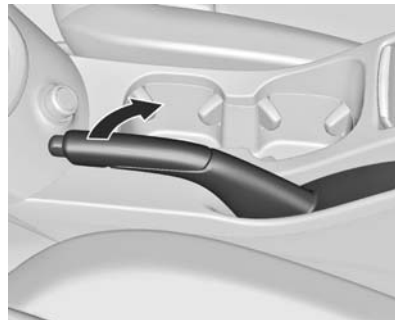

Przy parkowaniu na pochyłości zaciągać hamulec postojowy z maksymalną siłą, nie wciskając przycisku zwalniającego.

W celu zwolnienia hamulca postojowego należy nieco unieść dźwignię, wcisnąć przycisk zwalniający, a następnie całkowicie opuścić dźwignię.

Aby obniżyć siły działające w hamulcu ręcznym, należy jednocześnie wcisnąć pedał hamulca nożnego.

Lampka kontrolna  ↪ 82.

System Brake Assist

System ten uaktywnia się w przypadku gwałtownego wciśnięcia pedału hamulca do oporu, powodując doprowadzenie do hamulców poszczególnych kół maksymalnego ciśnienia (koła są wyhamowywane z maksymalną siłą).

Przez cały czas trwania hamowania należy utrzymywać stały nacisk na pedał hamulca. Po zwolnieniu pedału przywracane jest normalne ciśnienie w układzie hamulcowym.

System wspomagania hamowania Brake Assist stanowi część układu stabilizacji toru jazdy.

Układy kontroli jazdy

Układ kontroli trakcji

Układ kontroli trakcji (TC) w razie potrzeby poprawia stabilność samochodu, niezależnie od typu nawierzchni i przyczepności opon, poprzez zapobieganie poślizgowi kół.

Gdy tylko koła napędowe zaczynają tracić przyczepność, układ redukuje moc silnika i odpowiednio przyhamowuje koło, które ślizga się najbardziej. Dzięki temu samochód uzyskuje lepszą stabilność na śliskiej nawierzchni.

Układ kontroli trakcji jest gotowy do pracy zaraz po zgaśnięciu lampki kontrolnej .

Lampka kontrolna  miga, gdy układ kontroli trakcji się uaktywnia.

Ostrzeżenie

Świadomość dysponowania zaawansowanymi układami poprawiającymi bezpieczeństwo nie powinna skłaniać do brawury za kierownicą.

Prędkość należy zawsze dostosowywać do warunków na drodze.

Lampka kontrolna  ⇨ 84.

Wyłączenie



Układ kontroli trakcji można wyłączyć, gdy poślizg kół napędowych jest wymagany: nacisnąć przycisk  na około 2 sekundy.

Lampka kontrolna  świeci.

Układ kontroli trakcji włącza się poprzez ponowne krótkie naciśnięcie przycisku .

Po wyłączeniu i ponownym włączeniu zapłonu układ kontroli trakcji jest uaktywniany automatycznie.

Układ stabilizacji toru jazdy

Elektroniczny układ stabilizacji toru jazdy (ESC) w razie potrzeby poprawia stabilność samochodu, niezależnie od typu nawierzchni i przyczepności opon. Zapobiega również poślizgowi kół napędzanych.

Gdy tylko koła stracą przyczepność lub samochód zacznie wpadać w poślizg (wystąpi podsterowność/nadsterowność), układ natychmiast zredukuje moc silnika (zmieni się odgłos pracy silnika) i odpowiednio przyhamuje poszczególne koła.

Dzięki temu samochód uzyskuje lepszą stabilność na śliskiej nawierzchni.

Układ ESC jest gotowy do pracy zaraz po zgaśnięciu lampki kontrolnej .

Kontrolka  miga, gdy układ ESC się uaktywnia.

Ostrzeżenie

Świadomość dysponowania zaawansowanymi układami poprawiającymi bezpieczeństwo nie powinna skłaniać do brawury za kierownicą.

Prędkość należy zawsze dostosowywać do warunków na drodze.

Lampka kontrolna  ⇨ 84.

Wyłączenie



W przypadku bardzo sportowej jazdy układ ESC można wyłączyć: nacisnąć przycisk  na około 7 sekund.

Lampka kontrolna  świeci.

Układ włącza się poprzez ponowne krótkie naciśnięcie przycisku . Jeśli wcześniej wyłączono układ kontroli trakcji, włączone zostają oba układy.

Po wyłączeniu i ponownym włączeniu zapłonu układ ESC jest uaktywniany automatycznie.

Jeśli układ ESC uaktywnia się, aktywnie poprawiając stabilność pojazdu, zmniejszyć prędkość i zwrócić szczególną uwagę na warunki drogowe. System ESC jest tylko dodatkowym urządzeniem w samochodzie. Gdy samochód przekracza swoje fizyczne ograniczenia, nie ma możliwości utrzymania nad nim kontroli. Z tego względu nie należy polegać na tym układzie. Należy jeździć bezpiecznie.

Automatyczna kontrola prędkości

Układ automatycznej kontroli prędkości może zapamiętywać i utrzymywać prędkość od ok. 40 do 200 km/h. W przypadku wjeżdżania na wzniesienie lub zjeżdżania z niego prędkość ta może się zmienić.

Ze względów bezpieczeństwa funkcja automatycznej kontroli prędkości może zostać włączona dopiero po jednokrotnym wciśnięciu pedału hamulca.





Funkcji automatycznej kontroli prędkości nie należy włączać, jeśli utrzymywanie stałej prędkości jazdy nie jest wskazane.

Jeśli samochód jest wyposażony w automatyczną skrzynię biegów, zaleca się włączanie układu automatycznej kontroli prędkości, jedynie gdy aktywny jest tryb automatycznej zmiany biegów.

Lampka kontrolna   86.

Włączanie

Nacisnąć górną część przełącznika  – lampka kontrolna  świeci w kolorze białym.

Włączanie

Przyspieszyć do żądanej prędkości i obrócić pokrętkę w kierunku **SET/-** – bieżąca prędkość zostaje zapamiętana i będzie utrzymywana. Lampka kontrolna  świeci w kolorze zielonym. Pedał przyspieszenia można zwolnić.

W każdej chwili istnieje możliwość wciśnięcia pedału przyspieszenia w celu zwiększenia prędkości. Po

zwolnieniu pedału przywrócona zostanie uprzednio zapamiętana prędkość.

Zwiększanie prędkości



Przy aktywnej funkcji automatycznej kontroli prędkości przytrzymać pokrętło w położeniu **RES/+** lub krótko obracać w położenie **RES/+**: prędkość wzrasta w sposób ciągły lub w niedużych skokach.

Można również przyspieszyć do żądanej prędkości i zapamiętać prędkość jazdy, obracając przełącznik w położenie **RES/+**.

Zmniejszanie prędkości

Przy aktywnej funkcji automatycznej kontroli prędkości przytrzymać pokrętło w położeniu **SET/-** lub krótko obracać w położenie **SET/-**: prędkość maleje w sposób ciągły lub w niedużych skokach.

Wyłączenie

Nacisnąć przełącznik  – lampka kontrolna  świeci w kolorze białym. Układ automatycznej kontroli

prędkości zostanie wyłączony. Zapamiętana prędkość zostaje zapisana w pamięci.

Funkcja automatycznej kontroli prędkości wyłączy się samoczynnie, gdy:

- prędkość jazdy spadnie poniżej 40 km/h,
- zostanie wciśnięty pedał hamulca,
- pedał hamulca zostanie wciśnięty na dłużej niż kilka sekund,
- dźwignia zmiany biegów zostanie przestawiona w położenie **N**,
- uaktywnią się układy kontroli trakcji (TCS) lub stabilizacji toru jazdy (ESC).

Przywracanie zapamiętanej prędkości

Obrócić pokrętło w położenie **RES/+** przy prędkościach jazdy powyżej 40 km/h. Zostanie uzyskana zapamiętana prędkość jazdy. Jeśli różnica pomiędzy bieżącą prędkością a zapisaną prędkością przekracza 40 km/h, układ nie może przywrócić zapamiętanej prędkości.

Wyłączenie

Wcisnąć dolną część przełącznika  – lampka kontrolna  gaśnie.

Zapamiętana prędkość zostaje usunięta. Wyłączenie zapłonu również spowoduje usunięcie zapamiętanej prędkości.

Układy wykrywania przeszkód terenowych

Układ ułatwiający parkowanie



Układ ułatwiający parkowanie (tzw. pilot parkowania) ułatwia ocenę odległości pomiędzy samochodem a przeszkodami poprzez generowanie sygnałów akustycznych. Świadomość dysponowania takim udogodnieniem nie zwalnia jednak kierowcy od obowiązku zachowania ostrożności przy parkowaniu.

W skład układu wchodzi cztery czujniki ultradźwiękowe zamontowane w tylnym zderzaku.

Lampka kontrolna **P**  84.

Uwaga

Elementy wyposażenia dodatkowego zamontowane w zasięgu roboczym układu mogą powodować jego wadliwe działanie.

Włączenie

Układ włącza się automatycznie po wybraniu biegu wstecznego.

Występowanie przeszkody jest sygnalizowane sygnałami dźwiękowymi. Im mniejsza odległość od przeszkody, tym krótsze odstępy między kolejnymi sygnałami. Gdy do przeszkody pozostanie mniej niż 40 cm, generowany będzie sygnał ciągły.

Wyłączenie

Układ wyłącza się automatycznie gdy:

- prędkość jazdy przekroczy 10 km/h,
- pojazd zakończy parkowanie,
- wystąpi usterka układu.

Usterka

W razie wystąpienia usterki zaświeci się lampka kontrolna **P** .

Dodatkowo, jeśli układ nie działa w wyniku warunków przejściowych, jak np. śnieg na czujnikach, zaświeci się lampka **P** .

Ważne uwagi dotyczące korzystania z systemów ułatwiających parkowanie

⚠ Ostrzeżenie

W pewnych sytuacjach wielokrotne odbicia fal dźwiękowych oraz zewnętrzne źródła dźwięku mogą uniemożliwić prawidłowe wykrycie przeszkody.

Przeestroga

Czułość czujnika może się zmniejszyć na skutek przyczyn zewnętrznych, np. osadów na powierzchni czujnika (łodu, śniegu, błota, ziemi, wielu warstw lakieru/farby itp.).

Czujnik może wykryć nieistniejący przedmiot („zakłócenie echowe”) na skutek zewnętrznych zakłóceń akustycznych, np. innego układu pilota parkowania.

Czujnik może wykryć nieistniejący przedmiot („zakłócenie echowe”) na skutek zewnętrznych zakłóceń mechanicznych, np. myjni, deszczu, bardzo wietrznej pogody, gradu itd.

Wydajność układów wspomaganie parkowania może się obniżyć na skutek zmiany pozycji czujnika spowodowanych czynnikami zewnętrznymi. Przykładem może być obniżenie się z czasem amortyzatorów na skutek zmian temperatury, wymiany opon, obciążenia pojazdu, obniżenia zawieszenia/ tuningu pojazdu itp.

Określone warunki dotyczą wysokich pojazdów (np. pojazdy terenowe, transportowe, minivany). Nie można zagwarantować rozpoznania przeszkód w górnej części pojazdu.

Wydajność układów wspomaganie parkowania może się obniżyć na skutek sprzężenia akustycznego spowodowanego oblodzeniem. Przedmioty o bardzo małym przekroju odbicia mogą nie zostać wykryte.

Paliwo

Paliwo do silników benzynowych

Należy tankować wyłącznie benzynę bezołowiową zgodną z normą DIN EN 228.

Mogą być stosowane zamienne, znormalizowane paliwa zawierające do 10% etanolu, wg objętości. W takiej sytuacji należy korzystać wyłącznie z paliwa zgodnego z normą E DIN 51626-1.

Używać paliwa o zalecanej liczbie oktanowej ⇨ 281. Zastosowanie paliwa o zbyt niskiej liczbie oktanowej może spowodować spadek mocy silnika i momentu obrotowego, a także niewielki wzrost zużycia paliwa.

Przeostroga

Użycie paliwa niespełniającego wymogów normy EN 228 lub jej odpowiednika może prowadzić do powstania osadów lub uszkodzenia silnika oraz utraty gwarancji.

Przeostroga

Zatankowanie paliwa o zbyt niskiej liczbie oktanowej może doprowadzić do nieprawidłowej pracy, a nawet uszkodzenia silnika.

Paliwo do silników wysokoprężnych

Należy tankować wyłącznie olej napędowy zgodny z normą DIN EN 590.

W krajach poza Unią Europejską należy tankować paliwo Euro-Diesel z zawartością siarki poniżej 50 ppm.

Przeostroga

Użycie paliwa niespełniającego wymogów normy EN 590 lub jej odpowiednika może doprowadzić do utraty mocy, przyspieszonego zużycia lub uszkodzenia silnika oraz utraty gwarancji.

Zabronione jest stosowanie olejów do silników okrętowych, olejów opałowych, Aquazolu i podobnych wodnych emulsji olejów napędowych. Olej napędowy nie może być mieszany z paliwami przeznaczonymi do silników benzynowych.

Płynność oleju napędowego i jego podatność na filtrowanie są uzależnione od temperatury zewnętrznej. Zimą należy tankować olej napędowy o gwarantowanych przez jego producenta właściwościach niskotemperaturowych.

Uzupełnianie paliwa

Przeostoga

Jeśli używane jest nieodpowiednie paliwo lub do zbiornika paliwa wprowadzono niewłaściwe dodatki paliwowe, silnik i katalizator mogą zostać poważnie uszkodzone.

Przy tankowaniu zawsze upewniać się, czy do zbiornika wlewane jest właściwe paliwo (benzyna lub olej napędowy). Jeśli pojazd z silnikiem wysokoprężnym zostanie zasilony benzyną, pojazd może zostać poważnie uszkodzony. Jeśli pojazd wyposażony jest w silnik wysokoprężny, przed tankowaniem na pokrywce wlewu paliwa należy sprawdzić, jakie paliwo jest właściwe.

Ze względów bezpieczeństwa kanistry, dystrybutory i węże dystrybutorów paliwa muszą być odpowiednio uziemione. Zgromadzony ładunek elektryczny może spowodować zapłon oparów benzyny. Konsekwencją tego mogą być oparzenia lub uszkodzenie samochodu.



⚠ Niebezpieczeństwo

Przed rozpoczęciem tankowania należy wyłączyć silnik i zewnętrzne urządzenia grzewcze z komorami spalania. Należy również wyłączyć telefony komórkowe.

Podczas tankowania należy ściśle przestrzegać instrukcji i wytycznych dotyczących klientów stacji benzynowej.

⚠ Niebezpieczeństwo

Paliwo jest substancją łatwopalną i wybuchową. Dlatego podczas tankowania nie wolno palić. Ponadto w trakcie tankowania i w bezpośrednim sąsiedztwie paliwa nie należy używać otwartego płomienia ani urządzeń wytwarzających iskry.

Jeśli w samochodzie czuć zapach paliwa, należy bezzwłocznie zwrócić się do warsztatu w celu usunięcia przyczyny usterki.

Przeostoga

W przypadku zatankowania niewłaściwego paliwa nie włączać zapłonu.

Otwór wlewowy paliwa znajduje się z tyłu samochodu po prawej stronie.



Kłapkę wlewowy paliwa można otworzyć tylko, gdy odblokowane zostały zamki samochodu. Otworzyć kłapkę wlewowy paliwa przez naciśnięcie.

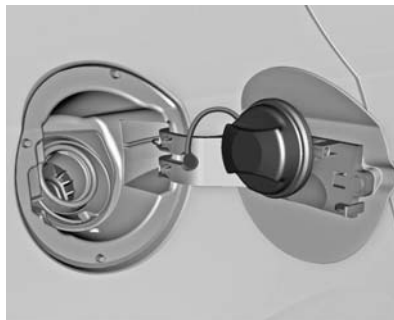

Korek wlewowy paliwa można zaczepić na wsporniku wewnątrz kłapki wlewowy.

Przeostoga

Natychmiast wytrzeć wszelkie ślady rozlanego paliwa.

Korek wlewowy paliwa

Odpowiednią funkcjonalność zapewniają tylko oryginalne korki. Samochody z silnikami wysokoprężnymi są wyposażone w specjalne korki wlewowy paliwa.

Przeostoga

Jeśli korzysta się z myjni samochodowej, a zamki pojazdu są odblokowane, kłapka wlewowy paliwa może zostać otwarta i ulec uszkodzeniu podczas mycia.

Upewnić się, że kłapka wlewowy paliwa jest zablokowana za pomocą przycisku centralnego zamka.

Nie zamykać kłapki wlewowy paliwa, kiedy zamki pojazdu są zablokowane.

Pielęgnacja samochodu

Wskazówki ogólne	224
Czynności kontrolne	225
Wymiana żarówki	236
Instalacja elektryczna	242
Narzędzia samochodowe	247
Koła i opony	248
Uruchamianie silnika przy użyciu przewodów rozruchowych	260
Holowanie	262
Pielęgnacja wizualna	265

Wskazówki ogólne

Aksesoria i modyfikacje samochodu

Zaleca się używanie oryginalnych części zamiennych i akcesoriów, oraz części zatwierdzonych przez producenta do użytku w danym modelu samochodu. Producent samochodu nie ma możliwości przetestowania i zagwarantowania jakości produktów innych firm – nawet jeśli są one zgodne z odpowiednimi przepisami i otrzymały homologację. Nie dokonywać żadnych modyfikacji układu elektrycznego, np. wymiany elektronicznych modułów sterujących (tzw. tuning elektroniczny bądź „chiptuning”).

Przeostroga

Nie modyfikować pojazdu. Może to mieć niekorzystny wpływ na wydajność, trwałość i bezpieczeństwo pojazdu, a gwarancja może nie obejmować problemów spowodowanych modyfikacjami.

Garażowanie samochodu

Wyłączenie z eksploatacji na dłuższy okres czasu

Przed kilkumiesięczną przerwą w eksploatacji samochodu należy:

- Umyć i nawoskować samochód.
- Sprawdzić stan zabezpieczenia antykorozyjnego komory silnika oraz podwozia.
- Oczyszczyć i zakonserwować uszczelki gumowe.
- Wymienić olej silnikowy.
- Opróżnić zbiornik płynu do spryskiwaczy szyb i zmywaczy reflektorów.

- Sprawdzić stan płynu chłodzącego w zakresie odporności na zamarzanie i ochrony przed korozją.
- Zwiększyć ciśnienie powietrza w oponach do wartości odpowiadającej maksymalnemu obciążeniu.
- Zaparkować samochód w suchym, dobrze wentylowanym miejscu. Wybrać pierwszy lub wsteczny bieg albo ustawić dźwignię zmiany biegów w położeniu **P**. Zabezpieczyć samochód przed możliwością przetoczenia się.
- Nie zaciągać hamulca postojowego.
- Otworzyć pokrywę silnika, zamknąć wszystkie drzwi i zablokować zamki.
- Odłączyć zacisk ujemny akumulatora od instalacji elektrycznej samochodu. Wszystkie układy przestaną funkcjonować, np. autoalarm.

Przygotowywanie do eksploatacji po długim przestoju

W ramach przygotowywania samochodu do eksploatacji po długim przestoju należy:

- Podłączyć zacisk ujemny akumulatora do instalacji elektrycznej samochodu. Uaktywnić podzespoły elektroniczne szyb otwieranych elektrycznie.
- Sprawdzić ciśnienie powietrza w oponach.
- Napełnić zbiornik płynu do spryskiwaczy szyb i zmywaczy reflektorów.
- Sprawdzić poziom oleju silnikowego.
- Sprawdzić poziom płynu chłodzącego.
- W razie potrzeby przymocować tablicę rejestracyjną.

Czynności kontrolne

Czynności obsługowe wykonywane samodzielnie



⚠ Ostrzeżenie

Przed przystąpieniem do wykonywania opisanych poniżej czynności należy bezwzględnie wyłączyć zapłon.

Wentylator chłodnicy może się włączyć nawet gdy wyłączony jest zapłon.

⚠ Niebezpieczeństwo

W układzie zapłonowym występuje bardzo wysokie napięcie. Nie wolno dotykać jego podzespołów.

Pokrywa silnika

Otwieranie

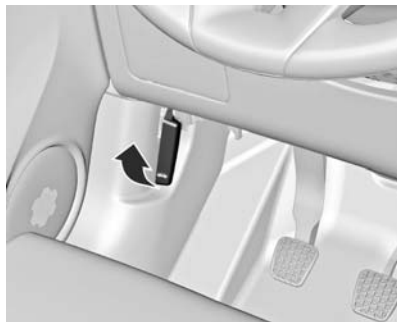

Pociągnąć dźwignię zwalnającą i ustawić ją z powrotem w położeniu wyjściowym.



Następnie pchnąć zapadkę blokującą w lewo i otworzyć pokrywę.

⚠ Ostrzeżenie

Gdy silnik jest gorący, podparę pokrywy silnika chwytać wyłącznie za piankową osłonę.

Wloty powietrza ⇨ 202.

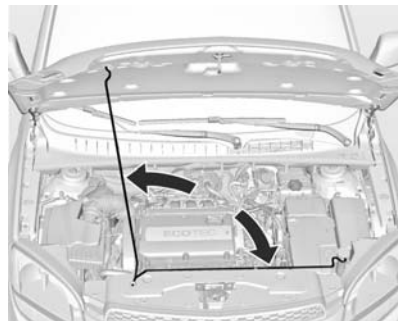

Podpreść pokrywę komory silnika wspornikiem.

Zamykanie

Przed zamknięciem pokrywy wcisnąć jej wspornik w uchwyt.

Opuścić pokrywę tak, aby się zatrzasnęła. Sprawdzić, czy pokrywa komory silnika została zablokowana we właściwym położeniu.

⚠ Ostrzeżenie

Zawsze przestrzegać poniższych zaleceń: Przed rozpoczęciem jazdy pociągnąć za przednią krawędź pokrywy silnika w celu sprawdzenia, czy jest prawidłowo zamknięta.

Nie ciągnąć za uchwyt zwalniania pokrywy silnika podczas jazdy.

Nie jeździć z otwartą pokrywą silnika. Otwarta pokrywa silnika ogranicza widoczność kierowcy.

Jazda z otwartą pokrywą silnika może być przyczyną wypadku, a w konsekwencji prowadzić do uszkodzenia samochodu lub innego mienia, odniesienia obrażeń ciała lub nawet śmierci.

Widok ogólny komory silnika

Silnik benzynowy, 2H0

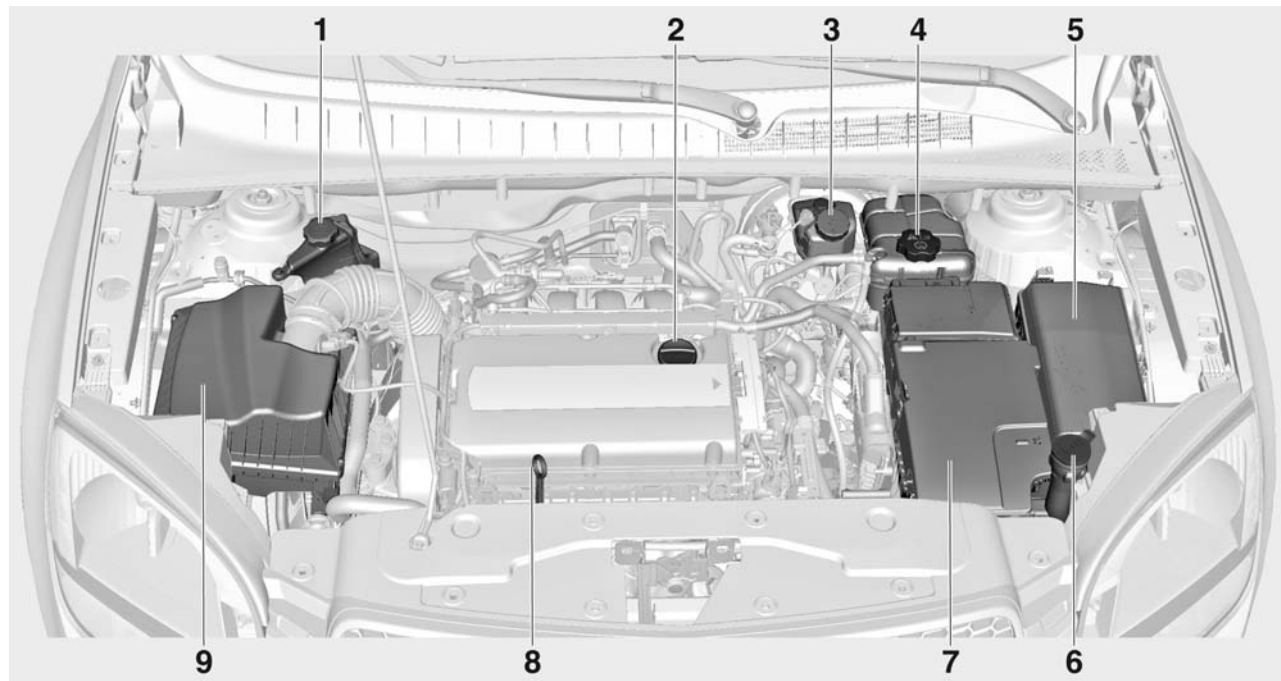

Silnik wysokoprężny, LNP

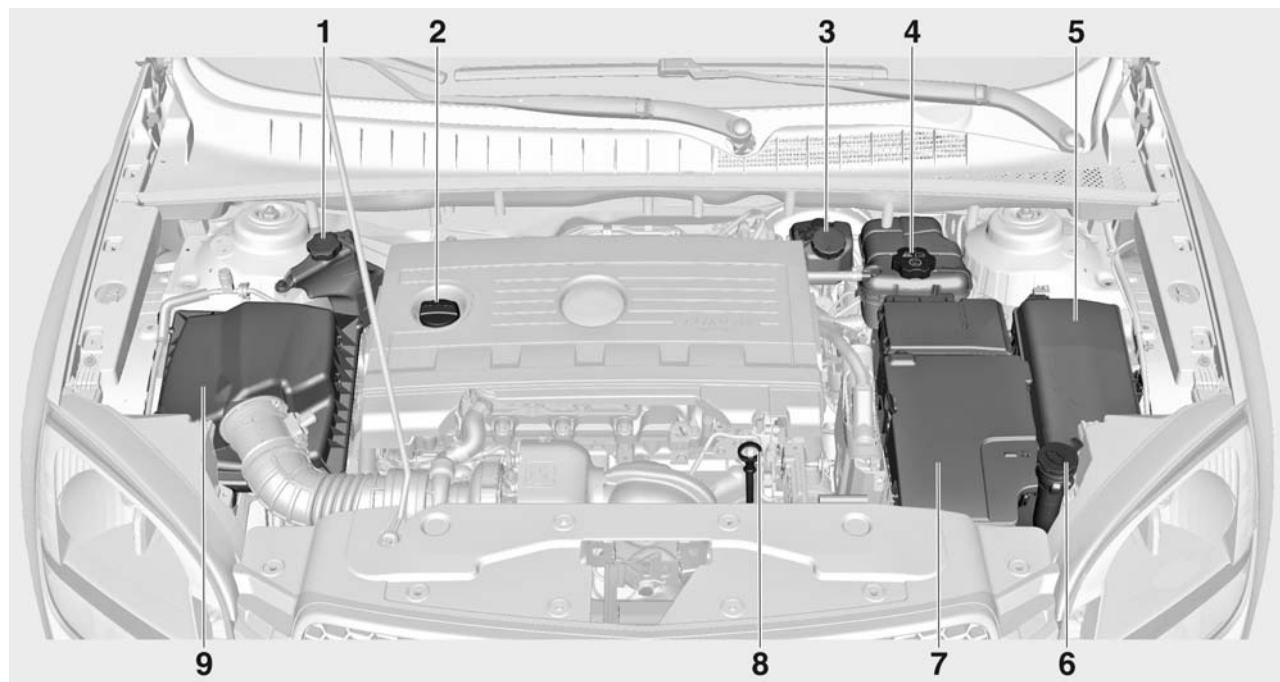

1. Zbiornik płynu wspomagania układu kierowniczego ⇨ 232
2. Korek wlewu oleju silnikowego ⇨ 230
3. Zbiornik płynu hamulcowego ⇨ 234
4. Zbiornik płynu chłodzącego silnika ⇨ 231
5. Skrzynka bezpieczników ⇨ 244
6. Zbiornik płynu do spryskiwaczy szyb i zmywaczy reflektorów ⇨ 233
7. Akumulator ⇨ 234
8. Wskaźnik bagnetowy poziomu oleju silnikowego ⇨ 230
9. Filtr powietrza silnika ⇨ 231

Olej silnikowy

W celu ochrony silnika zaleca się regularne kontrolowanie poziomu oleju silnikowego. Należy stosować wyłącznie oleje o odpowiednich parametrach. Zalecane płyny i środki smarne ⇨ 275.

Kontrolę należy przeprowadzać po zaparkowaniu samochodu na płaskim, poziomym podłożu. Ponadto silnik musi być rozgrzany do temperatury roboczej i wyłączony od co najmniej 10 minut.

Wyciągnąć wskaźnik poziomu oleju, wytrzeć go do czysta, wsunąć go aż do ogranicznika na uchwycie, po czym ponownie wyciągnąć i sprawdzić poziom oleju silnikowego.

Wskaźnik poziomu oleju należy włożyć do oporu i przekręcić o pół obrotu.

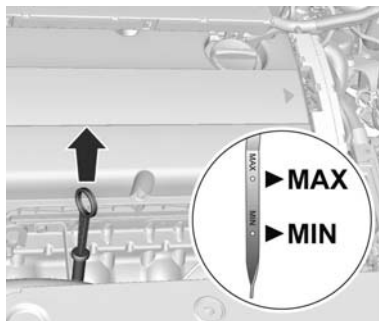

W zależności od typu silnika stosowane są różne rodzaje wskaźników poziomu oleju.

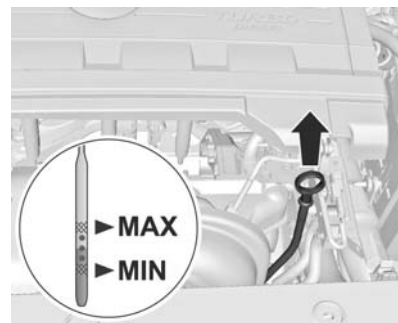

Jeśli poziom oleju zbliżył się do oznaczenia **MIN** na wskaźniku, dolać oleju.

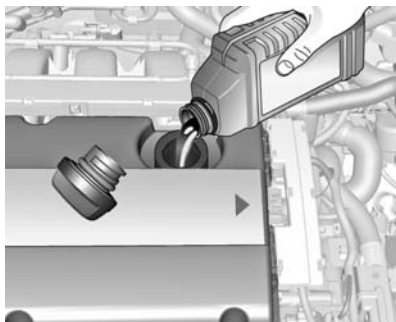

Zaleca się stosowanie oleju tej samej klasy, jaką ma olej, który już znajduje się w silniku.

Poziom oleju nie może przekraczać oznaczenia **MAX** na wskaźniku.

Przeostroga

Nadmierna ilość oleju musi zostać spuszczone lub wypompowana.

Pojemności ⇨ 283.

Założyć i dokręcić korek wlewu.

⚠ Ostrzeżenie

Olej silnikowy ma właściwości drażniące i w przypadku połknięcia może być przyczyną choroby, a nawet śmierci.

Przechowywać w miejscu niedostępnym dla dzieci.

Unikać wielokrotnego lub długotrwałego kontaktu ze skórą.

Miejsca, które miały kontakt z olejem umyć natychmiast wodą i mydłem lub środkiem do mycia rąk.

Zachować ostrożność podczas spuszczenia oleju silnikowego, ponieważ może on być tak gorący, że doprowadzi do poparzeń ciała.

Silnikowy filtr powietrza

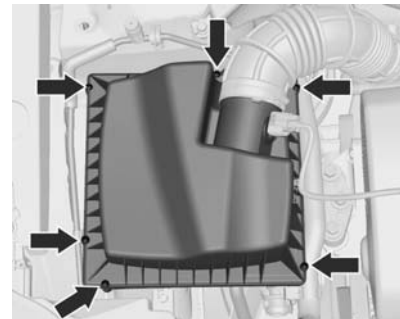

Aby wymienić silnikowy filtr powietrza, odkręcić 6 śrub i wyjąć obudowę filtra.

Płyn chłodzący

Kontrolować stężenie środka zapobiegającego zamarzaniu.

Przeostroga

Używać tylko płynów niskokrzepliwych przeznaczonych dla tego modelu samochodu.

Poziom płynu chłodzącego

Przestroga

Zbyt niski poziom płynu chłodzącego może spowodować uszkodzenie silnika.

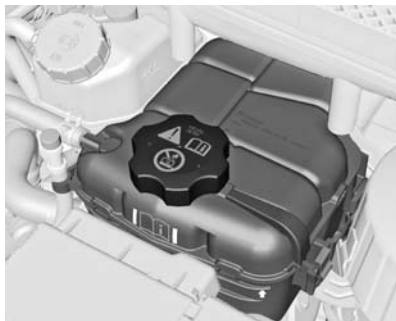

Poziom zimnego płynu chłodzącego powinien sięgać powyżej oznaczenia. W razie potrzeby dolać odpowiednią ilość płynu.

⚠ Ostrzeżenie

Przed otwarciem korka pozostawić silnik do schłodzenia. Kurek otwierać ostrożnie, aby ciśnienie mogło uchodźć powoli.

Uzupełniać roztworem wody destylowanej i zatwierdzonego środka zapobiegającego zamarzaniu. Dobrze zamocować kurek wlewu. Skład płynu chłodzącego oraz przyczynę jego utraty należy sprawdzić / naprawić w warsztacie.

Płyn do wspomagania układu kierowniczego

Przestroga

Nawet bardzo małe ilości zanieczyszczeń mogą spowodować uszkodzenie układu kierowniczego i uniemożliwić jego prawidłowe działanie. Nie dopuszczać, aby zanieczyszczenia miały kontakt z wewnętrzną stroną korka zbiornika/częścią prętowego wskaźnika poziomu, która ma kontakt z płynem i uważać, by nie przedostały się do zbiornika.



Odkręcić i zdjąć korek. Wyrzeć wskaźnik poziomu do sucha i wkręcić korek w zbiornik. Ponownie otworzyć korek i odczytać poziom płynu wspomagania układu kierowniczego.

Poziom płynu wspomagania układu kierowniczego musi zawierać się między oznaczeniami **MIN** i **MAX**.

Jeśli poziom płynu jest zbyt niski, zwrócić się do warsztatu.

Płyn do spryskiwaczy



Pojemnik płynu do spryskiwaczy napełnić roztworem czystej wody i płynu do szyb ze środkiem zapobiegającym zamarzaniu.

Przy napełnianiu zbiornika płynu do spryskiwaczy:

- używać wyłącznie odpowiedniego płynu dostępnego w handlu;
- nie używać wody z kranu, zawarte w niej minerały mogą zatkać przewody spryskiwaczy;

- w przypadku dużego prawdopodobieństwa spadku temperatury poniżej zera należy używać niskokrzepłego płynu do spryskiwaczy.

Hamulce

Gdy okładziny hamulcowe osiągają minimalną dopuszczalną grubość, zapala się kontrolka .

Możliwe jest kontynuowanie jazdy, jednak należy jak najszybciej wymienić okładziny hamulcowe w warsztacie.

Po zamontowaniu nowych okładzin hamulcowych, podczas kilku pierwszych podróży nie należy gwałtownie hamować, o ile nie jest to konieczne.

Płyn hamulcowy

⚠ Ostrzeżenie

Płyn hamulcowy jest trujący i powoduje korozję. Unikać jego styczności z oczami, skórą, tkaninami i powierzchniami lakierowanymi.



Poziom płynu hamulcowego musi zawierać się między oznaczeniami **MIN** i **MAX**.

Przy dolewaniu płynu hamulcowego należy zadbać o zachowanie jego czystości, ponieważ jakiegokolwiek

zanieczyszczenie płynu może spowodować awarię układu hamulcowego. Przyczynę ubytku płynu hamulcowego usunąć w warsztacie.

Należy używać wyłącznie wysokosprawnych płynów hamulcowych przeznaczonych dla tego modelu samochodu; płyn hamulcowy i sprzęgłowy ⇨ 275.

Akumulator

Zamontowany w samochodzie akumulator jest bezobsługowy, pod warunkiem że sposób użytkowania umożliwi odpowiednie ładowanie akumulatora. Jazda na krótkich dystansach i częste uruchamianie silnika może rozładować akumulator. Unikać zbędnego korzystania z odbiorników energii elektrycznej.



Zużytych baterii i akumulatora nie należy wyrzucać wraz z innymi odpadami domowymi. Wymagane jest dostarczenie tych odpadów do odpowiedniego punktu zbiórki.

Jeśli samochód nie będzie używany przez ponad cztery tygodnie, może dojść do rozładowania jego akumulatora. Odłączyć zacisk ujemny akumulatora od instalacji elektrycznej samochodu.

Przed przystąpieniem do odłączania lub podłączania przewodów akumulatora należy bezwzględnie wyłączyć zapłon.

⚠ Ostrzeżenie

Ze względu na niebezpieczeństwo eksplozji nie wolno zbliżać się do akumulatora z żarzącymi się materiałami. Wskutek eksplozji akumulatora może dojść do uszkodzenia pojazdu, wystąpienia poważnych obrażeń ciała lub śmierci.

Unikać styczności elektrolitu z oczami, skórą, tkaninami i powierzchniami lakierowanymi. Elektrolit akumulatorowy zawiera kwas siarkowy, który przy bezpośrednim kontakcie może powodować oparzenia skóry oraz korozję elementów samochodu. W razie kontaktu ze skórą, umyć zagrożone miejsce wodą i niezwłocznie zasięgnąć porady lekarskiej.

Przechowywać w miejscach niedostępnych dla dzieci.

Nie przechylać otwartego akumulatora.

Zabezpieczenie akumulatora przed rozładowaniem ↪ 102.

Odpowietrzanie układu paliwowego silnika wysokoprężnego

Jeśli zbiornik zostanie opróżniony, należy odpowietrzyć układ paliwowy silnika wysokoprężnego na płaskim podłożu po wlewu co najmniej 2 litrów paliwa. Włączyć zapłon trzykrotnie, za każdym razem na 15 sekund. Następnie uruchomić silnik na czas nie dłuższy niż 40 sekund. Po upływie co najmniej 5 sekund powtórzyć te czynności. Jeśli nadal nie można będzie uruchomić silnika, zwrócić się do warsztatu.

Wymiana piór wycieraczek

Pióra wycieraczek szyby przedniej



Podnieść ramię wycieraczki, nacisnąć dźwignię zwalniającą i wysunąć w dół pióro wycieraczki w celu odblokowania i wyjęcia.

Zamocować pióro wycieraczki pod niewielkim kątem względem wycieraczki i docisnąć, aż się zablokuje.

Opuścić ostrożnie ramię wycieraczki.

Pióro wycieraczki szyby tylnej



Unieść ramię wycieraczki. Docisnąć w dół pióro wycieraczki pod niewielkim kątem względem ramienia wycieraczki, aż się odblokuje.

Zamocować pióro wycieraczki pod niewielkim kątem względem ramienia wycieraczki i docisnąć, aż się zablokuje.

Opuścić ostrożnie ramię wycieraczki.

Sprawne działanie wycieraczek szyby przedniej ma istotne znaczenie dla zapewnienia dobrej widoczności i bezpieczeństwa jazdy. Należy regularnie sprawdzać stan piór

wycieraczek. Pióra stwardniałe, łamliwe lub popękane oraz takie, które rozmazują brud na szybie przedniej, wymagają wymiany.

Ciała obce znajdujące się na szybie przedniej lub na piórach wycieraczek mogą ograniczać ich sprawność. W przypadku gdy wycieraczki nie spełniają swojego zadania, należy oczyścić szybę przednią i pióra wycieraczek dobrym środkiem czyszczącym lub łagodnym detergentem. Obficie spłukać wodą.

W razie potrzeby powtórzyć cały proces. Nie ma sposobu na usunięcie z szyby śladów silikonu. Dlatego też nie należy polerować szyb środkiem zawierającym silikon, gdyż może on pozostawiać smugi, które będą ograniczać widoczność.

Do czyszczenia wycieraczek nie używać rozpuszczalników, benzyny, nafty ani rozcieńczalników do farb. Są to środki żrące, które mogą uszkodzić pióra wycieraczek i powierzchnie lakierowane.

Wymiana żarówki

Wyłączyć zapłon i zamknąć drzwi lub wyłączyć światła, których żarówka wymaga wymiany.

Nowe żarówki należy chwycić wyłącznie za cokół! Nie dotykać części szklanej gołymi rękoma.

Podczas wymiany korzystając wyłącznie z żarówek tego samego typu.

Żarówki reflektorów wymienia się od strony komory silnika.

Uwaga

Po ulewnym, zacinającym deszczu lub myciu soczewki reflektorów przednich i świateł tylnych mogą być zaparowane.

Wynika to z różnicy temperatur pomiędzy wnętrzem klosza a otoczeniem.

Jest to zjawisko podobne do zaparowywania szyb samochodu podczas jazdy w deszczu i nie oznacza problemu z samochodem.

Jeśli woda przedostanie się do obwodu żarówki, pojazd należy poddać przeglądowi w warsztacie.

Reflektory halogenowe**Światła mijania i drogowe**

1. Odłączyć od żarówki złącze elektryczne.

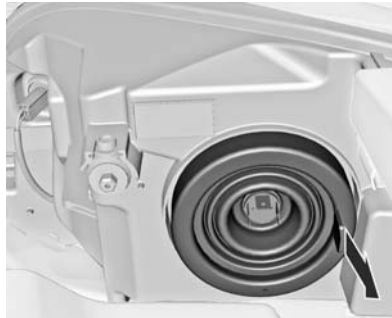

2. Zdjąć osłonę.

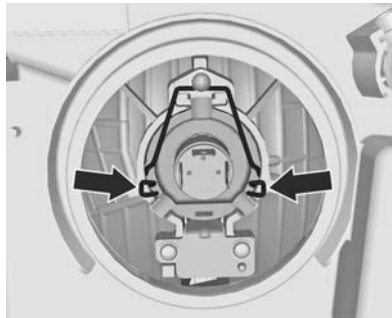

3. Ścisnąć zacisk sprężysty, odblokować i obrócić w górę.

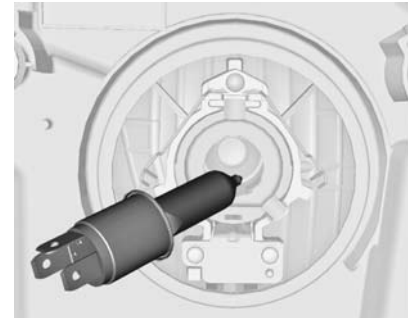

4. Wyjąć żarówkę z obudowy reflektora.
5. Przy zakładaniu nowej żarówki zaczepić występy we wgłębieniach oprawy reflektora.
6. Zablokować zacisk sprężysty.
7. Umieścić osłonę reflektora we właściwym położeniu i zamknąć.
8. Podłączyć złącze elektryczne do żarówki.

Światła pozycyjne

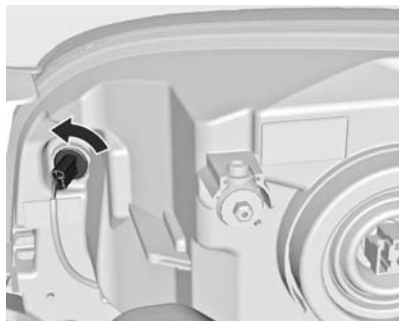

1. Obrócić oprawkę żarówki w lewo, aby ją odblokować.

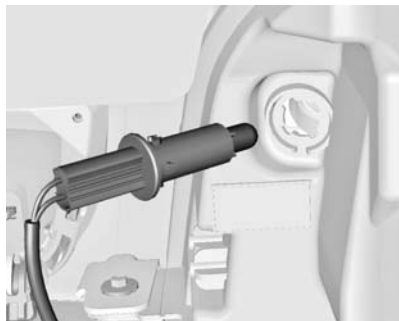

2. Lekko wcisnąć żarówkę w gniazdo, obrócić w lewo, wyciągnąć, a następnie zamocować nową żarówkę.
3. Włożyć oprawkę żarówki w obudowę i obrócić w prawo w celu zablokowania.

Kierunkowskazy przednie



1. Obrócić oprawkę żarówki w lewo, aby ją odblokować.

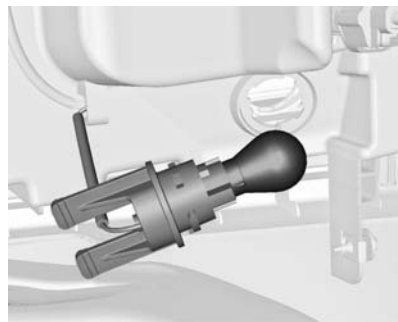

2. Lekko wcisnąć żarówkę w gniazdo, obrócić w lewo, wyciągnąć, a następnie zamocować nową żarówkę.
3. Włożyć oprawkę żarówki w obudowę i obrócić w prawo w celu zablokowania.

Światła przeciwmgielne

Wymianę żarówek przeprowadzić w warsztacie.

Światła tylne



1. Otworzyć obie osłony.



2. Odkręcić obie śruby.

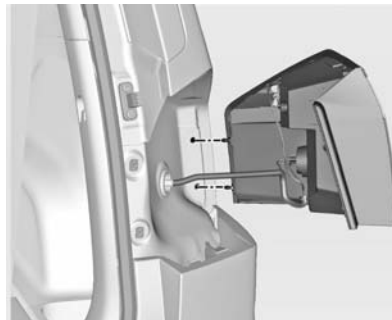

3. Wyciągnąć zespół światła tylnego. Uważać by kanał na przewody nie zmienił położenia.

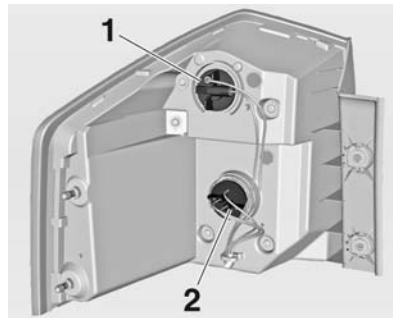

4. Światło tylne/światło hamowania (1)

Kierunkowskaz (2)

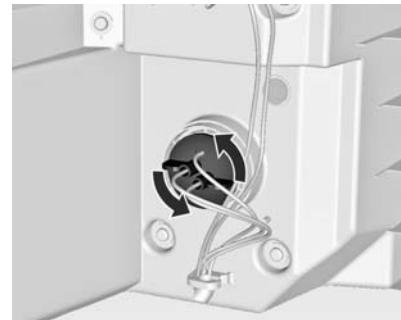

5. Obrócić odpowiednią oprawkę żarówki w lewo.

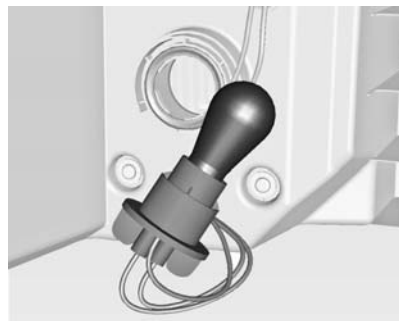

6. Wyjąć oprawkę żarówki. Lekko wcisnąć żarówkę w gniazdo, obrócić w lewo, wyciągnąć, a następnie zamocować nową żarówkę.
7. Włożyć oprawkę żarówki w zespół światła tylnego i dokręcić. Zamocować zespół światła tylnego w nadwoziu i dokręcić śruby. Zamknąć i zablokować osłony.
8. Włączyć zapłon, włączyć wszystkie światła i sprawdzić ich działanie.

Światła tylne w klapie tylnej



1. Zdjąć ostrożnie pokrywę.



2. Obrócić oprawkę żarówki w lewo.



3. Wyjąć oprawkę żarówki. Lekko wcisnąć żarówkę w gniazdo, obrócić w lewo, wyciągnąć, a następnie zamocować nową żarówkę.
4. Włożyć oprawkę żarówki w obudowę i obrócić w prawo w celu zablokowania.
5. Nałożyć pokrywę.

Światło cofania

Wymianę żarówki powierzyć warsztatowi.

Kierunkowskazy boczne

Wymianę żarówek przeprowadzić w warsztacie.

Oświetlenie tablicy rozdzielczej



1. Odkręcić obie śruby.

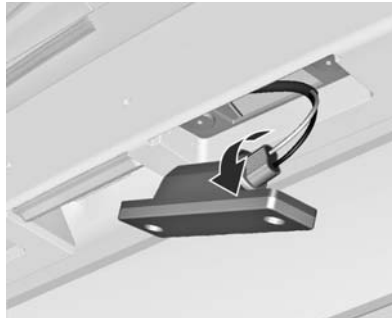

2. Wysunąć obudowę lampy w dół, uważając, aby nie ciągnąć za przewód.
- Obrócić oprawkę żarówki w lewo, aby ją odblokować.
3. Wyjąć żarówkę z oprawki i zamocować nową żarówkę.
4. Wsunąć oprawkę żarówki w obudowę lampy i obrócić w prawo.
5. Włożyć obudowę lampy i zamocować, korzystając z śrubokręta.

Tyłne światło przeciwmgielne

Wymianę żarówki powierzyć warsztatowi.

Oświetlenie wnętrza

Oświetlenie wnętrza, lampki do czytania

Wymianę żarówek przeprowadzić w warsztacie.

Oświetlenie przestrzeni bagażowej

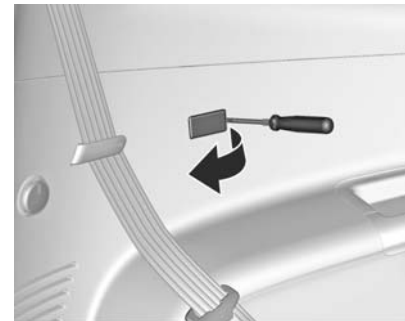

1. Podważyć śrubokrętem obudowę lampki.

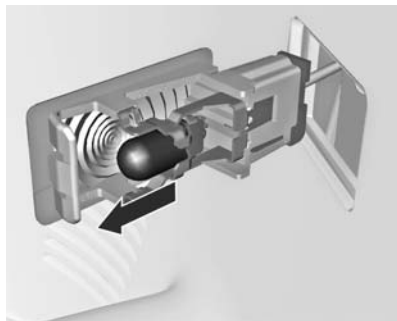

2. Lekko nacisnąć żarówkę w kierunku zacisku sprężystego i wyjąć ją.
3. Włożyć nową żarówkę.
4. Zamocować lampkę.

Podświetlenie wskaźników

Wymianę żarówek przeprowadzić w warsztacie.

Instalacja elektryczna

Bezpieczniki

Oznaczenia nowego bezpiecznika muszą być takie same jak oznaczenia bezpiecznika wymienianego.

W samochodzie znajdują się dwie skrzynki bezpieczników:

- w lewej części komory silnika, z przodu,
- we wnętrzu kabiny za schowkiem lub w wersjach z kierownicą po prawej stronie za schowkiem w desce rozdzielczej.

W skrzynce ponad dodatnim biegunem akumulatora znajdują się niektóre bezpieczniki główne. Jeśli jest to konieczne, sprawdzenie ich należy zlecić w warsztacie.

Przed wymianą bezpiecznika należy wyłączyć odpowiedni obwód oraz zapłon.

Przepalony bezpiecznik można rozpoznać po stopionym drucie topikowym. Przed instalacją nowego bezpiecznika należy usunąć przyczynę usterki.

Niektóre układy są chronione przez kilka bezpieczników.

Pomimo braku danej funkcji lub układu odpowiadający bezpiecznik może być obecny.

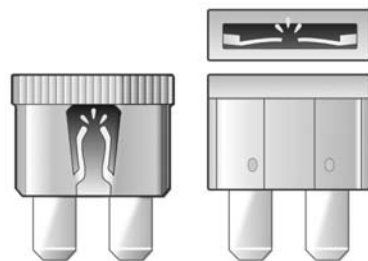

30040



30041

Szczypce ułatwiające wymianę małych bezpieczników

W skrzynce bezpieczników w komorze silnika mogą znajdować się szczypce do wymiany bezpieczników.

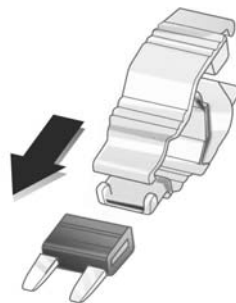

30042

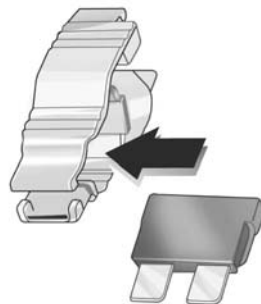

30042

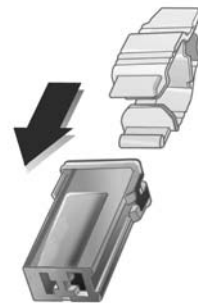

30044

Założ szczypce do wymiany bezpieczników na bezpiecznik od góry lub z boku i wyciągnij bezpiecznik.

Skrzynka bezpieczników w komorze silnika

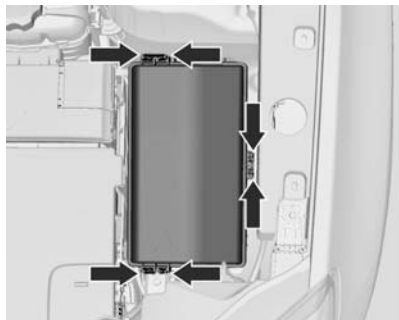

Skrzynka bezpieczników znajduje się z lewej strony, w przedniej części komory silnika.

Odczepić, unieść, a następnie wyjąć pokrywkę.

Niektóre opisy bezpieczników w tym podręczniku mogą nie odpowiadać układowi bezpieczników w danej wersji pojazdu. Informacje były prawidłowe w momencie przekazania instrukcji do druku. Podczas kontroli bezpieczników, sprawdzić naklejkę na skrzynce.

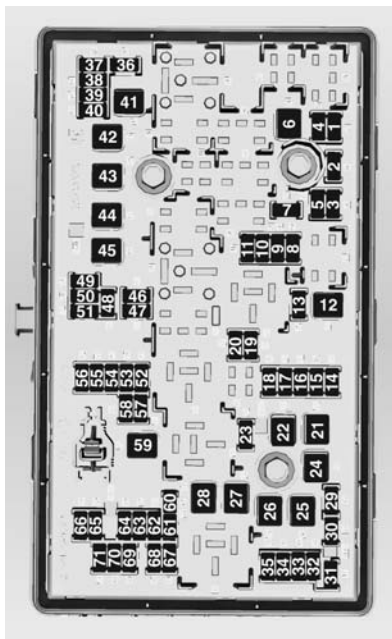

Nr Obwód

- | Nr | Obwód |
|----|--|
| 1 | Moduł sterujący skrzyni biegów |
| 2 | Moduł sterujący silnika |
| 3 | - |
| 4 | Solenoid odpowietrzania zbiornika paliwa |
| 5 | zapłon |
| 6 | Przednie wycieraczki |
| 7 | - |
| 8 | Układ wtryskowy paliwa |
| 9 | Układ wtrysku paliwa, układ zapłonowy |
| 10 | Moduł sterujący silnika |
| 11 | Sonda lambda |
| 12 | Solenoid rozruchu silnika |
| 13 | Solenoid odpowietrzania zbiornika paliwa |
| 14 | - |
| 15 | Tylna wycieraczka |
| 16 | Zapłon, czujnik jakości powietrza |
| 17 | Zapłon, poduszka powietrzna |
| 18 | Moduł sterujący układu paliwowego |

Nr Obwód

- 19 –
- 20 Pompa paliwa
- 21 Szyby otwierane elektrycznie w drzwiach tylnych
- 22 –
- 23 –
- 24 Szyby otwierane elektrycznie w drzwiach przednich
- 25 Elektroniczna pompa próżniowa
- 26 Pompa ABS
- 27 –
- 28 Ogrzewanie tylnej szyby
- 29 –
- 30 Zawór ABS
- 31 Moduł sterujący nadwozia
- 32 Moduł sterujący nadwozia
- 33 –
- 34 Okno dachowe
- 35 System audio-nawigacyjny, wzmacniacz
- 36 –
- 37 Światło drogowe (prawe)

Nr Obwód

- 38 Światło drogowe (lewe)
- 39 –
- 40 –
- 41 –
- 42 Wentylator chłodzący
- 43 –
- 44 –
- 45 Wentylator chłodzący
- 46 Wentylator chłodzący
- 47 Sonda lambda
- 48 Światła przeciwmgielne
- 49 –
- 50 –
- 51 Sygnał dźwiękowy
- 52 Układ sterowania dopływem paliwa i oczyszczaniem spalin
- 53 Lusterko elektrochromatyczne
- 54 Przełącznik świateł, układ sterowania świateł
- 55 Składanie lusterek
- 56 Spryskiwacz przedniej szyby
- 57 Blokada kierownicy

Nr Obwód

- 58 –
- 59 Podgrzewanie paliwa w silnikach wysokoprężnych
- 60 Podgrzewanie lusterek
- 61 Podgrzewanie lusterek
- 62 Klimatyzacja
- 63 Czujnik na tylnej szybie
- 64 Czujnik jakości powietrza
- 65 Tylne światło przeciwmgielne
- 66 Tylny spryskiwacz
- 67 Moduł sterujący układu paliwowego
- 68 –
- 69 Czujnik napięcia akumulatora
- 70 Czujnik deszczu
- 71 –

Skrzynka bezpieczników w desce rozdzielczej

Skrzynka bezpieczników znajduje się za schowkiem w desce rozdzielczej.

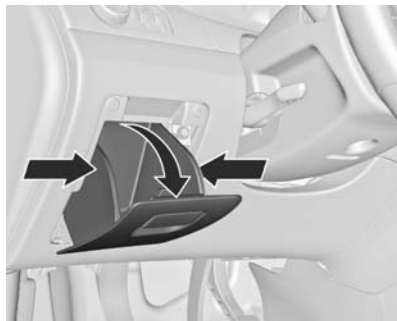

1. Otworzyć schowek.
2. Nacisnąć jednocześnie obydwa boki schowka.

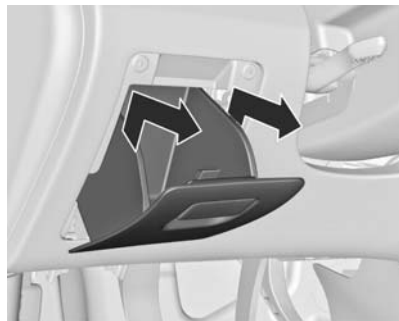

3. Podnieść schowek, aż słyszalnie odblokuje się i wyjąć go w kierunku wskazywanym strzałkami.

W celu zamontowania schowka wykonać czynności w odwrotnej kolejności.



W samochodach z kierownicą po prawej stronie skrzynka ta znajduje się w schowku w desce rozdzielczej. Niektóre opisy bezpieczników w tym podręczniku mogą nie odpowiadać układowi bezpieczników w danej wersji pojazdu. Informacje były prawidłowe w momencie przekazania instrukcji do druku. Podczas kontroli bezpieczników, sprawdzić naklejkę na skrzynce.

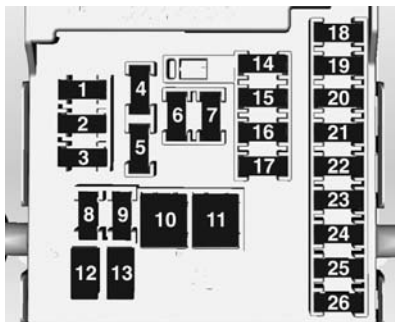

Nr Obwód

- 1 –
- 2 –
- 3 Moduł sterujący nadwozia
- 4 System Infotainment, audio
- 5 Wyświetlacz informacyjny, płyta czołowa
- 6 Przednie gniazdko zasilania
- 7 Gniazdko zasilania
- 8 Moduł sterujący nadwozia
- 9 Moduł sterujący nadwozia
- 10 Moduł sterujący nadwozia

Nr Obwód

- 11 Wentylator kabiny
- 12 –
- 13 Przedni fotel sterowany elektrycznie, lewa strona
- 14 Dynamiczne sterowanie światłami
- 15 Poduszka powietrzna
- 16 Centralny zamek, kłapa tylna
- 17 Klimatyzacja
- 18 –
- 19 Dźwignia zmiany biegów
- 20 –
- 21 Wskaźniki i przyrządy
- 22 Zapłon, układ elektronicznego kluczyka
- 23 Moduł sterujący nadwozia
- 24 Moduł sterujący nadwozia
- 25 Blokada kierownicy
- 26 Tylnie gniazdko zasilania

Narzędzia samochodowe

Samochody z zestawem do naprawy opon



Narzędzia są przechowywane razem z zestawem do naprawy opon po prawej stronie przestrzeni bagażowej pod pokrywą.

Samochody z kołem zapasowym

Podnośnik, narzędzia i taśma do mocowania uszkodzonego koła znajdują się w schowku pod podłogą przestrzeni bagażowej.



Pociągnąć uchwyt w podłodze.
Podnieść do góry podłogę.

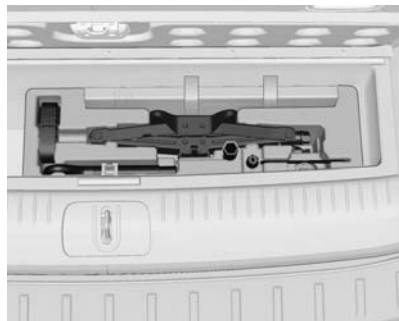

Koła i opony

Stan opon i obręczy kół

Na krawężniki należy najeżdżać powoli i w miarę możliwości pod kątem prostym. Najeżdżanie na ostre krawężniki może doprowadzić do uszkodzenia opon i obręczy kół. Podczas parkowania należy uważać, aby opony nie zostały dociśnięte do krawężnika.

Regularnie sprawdzać stan kół.
W przypadku stwierdzenia uszkodzenia lub nadmiernego zużycia opon bądź obręczy kół należy skorzystać z pomocy warsztatu.

Opony zimowe

Opony zimowe poprawiają bezpieczeństwo jazdy, gdy temperatura spadnie poniżej 7°C, dlatego powinno się je zakładać na wszystkie koła.

Jako opony zimowe dopuszczalne są tylko opony rozmiarów 215/60 R16, 225/50 R17 i 235/45 R18.

Opon rozmiaru 215/55 R17 nie wolno stosować jako opon zimowych.

Jeśli wymagają tego przepisy obowiązujące w danym kraju, w polu widzenia kierowcy należy przytwierdzić naklejkę informującą o maksymalnej dozwolonej prędkości jazdy dla założonych opon.

Oznakowanie opon

np. **215/60 R 16 95 H**

215 = Szerokość opony w mm

60 = Wskaźnik profilu (stosunek wysokości przekroju do szerokości opony w %)

R = Konstrukcja opony: Radialna

RF = Typ: Run-flat

16 = Średnica koła w calach

95 = Wskaźnik nośności opony, np. wartość 95 odpowiada nośności 690 kg

H = Symbol prędkości

Symbol prędkości:

Q = do 160 km/h

S = do 180 km/h

T = do 190 km/h

H = do 210 km/h

V = do 240 km/h

W = do 270 km/h

Ciśnienie w oponach

Ciśnienie powietrza w oponach należy sprawdzać przynajmniej co 14 dni oraz zawsze przed wyruszeniem w dłuższą podróż. Opony muszą być zimne. Nie należy zapominać o sprawdzeniu ciśnienia w kole zapasowym.

Odkręcić kapturek zaworu.



Ciśnienie powietrza w oponach ⇨ 284. Zalecane wartości ciśnienia można znaleźć także na naklejce na słupku lewych przednich drzwi.

Wartości ciśnienia dotyczą opon nierozgrzanych. Są one takie same dla opon letnich i zimowych.

Ciśnienie powietrza w kole zapasowym zawsze powinno odpowiadać pełnemu obciążeniu samochodu.

Ciśnienie powietrza w oponach zapewniające ekonomiczne spalanie (ECO) pomaga ograniczyć zużycie paliwa.

Niewłaściwe ciśnienie w ogumieniu wpływa negatywnie na bezpieczeństwo, zachowanie się samochodu na drodze, komfort jazdy oraz zużycie paliwa i opon.

⚠ Ostrzeżenie

Zbyt niskie ciśnienie może prowadzić do nadmiernego nagrzewania się opony i jej wewnętrznego uszkodzenia skutkującego odklejeniem się bieżnika lub nawet rozerwaniem opony przy dużych prędkościach jazdy.

Głębokość bieżnika

Głębokość bieżnika należy sprawdzać regularnie.

Ze względów bezpieczeństwa opony powinny zostać wymienione na nowe, gdy głębokość bieżnika zmniejszy się do 2–3 mm (4 mm w przypadku opon zimowych).



Minimalna głębokość bieżnika dopuszczalna przez przepisy (1,6 mm) zostaje osiągnięta, gdy wysokość bieżnika zrówna się z jednym ze wskaźników zużycia opony (TWI). Ich umiejscowienie wskazuje oznaczenia na boku opony.

Jeśli opony przednie są bardziej zużyte niż tylne, należy je zamienić miejscami. Upewnić się, że kierunek obracania kół jest prawidłowy (bieżnik kierunkowy).

Opony starzeją się, nawet gdy nie są używane. Dlatego zaleca się wymieniać je co 6 lat.

Zmiana rozmiaru opony i koła

Jeśli na obręcze kół zostaną założone opony o rozmiarze innym niż w przypadku opon montowanych fabrycznie, może zająć konieczność przeprogramowania prędkościomierza elektronicznego, zmiany standardowych ciśnień i dokonania kilku innych modyfikacji samochodu.

Po założeniu opon o innym rozmiarze należy także zastąpić naklejkę zawierającą wartości ciśnienia odpowiednią inną nalepką.

⚠ Ostrzeżenie

Zamontowanie nieodpowiednich opon i obręczy kół może być przyczyną wypadku, jak również unieważnienia homologacji typu pojazdu.

⚠ Ostrzeżenie

Nie należy stosować typów i rozmiarów obręczy oraz opon innych, niż oryginalnie zastosowane w pojeździe. Mogłoby to mieć negatywny wpływ na bezpieczeństwo i osiągi pojazdu. Mogłoby to doprowadzić do problemów z kierowaniem lub dachowania pojazdu, a wskutek tego do poważnych obrażeń. Wymieniając opony, należy pamiętać o konieczności zamontowania wszystkich czterech opon i obręczy takiego samego typu, rozmiaru, o takim samym wzorze bieżnika, jednego producenta i o takiej samej nośności. Korzystanie z różnych opon może poważnie wpłynąć na właściwości jezdne, prześwit, drogę hamowania, wysokość pojazdu i poprawność wskazań prędkościomierza.

Ostony ozdobne

Należy używać osłon ozdobnych i opon dopuszczonych do użytku przez producenta i spełniających wszystkie wymagania dotyczące konkretnej kombinacji obręczy kół i opon.

W przypadku używania osłon ozdobnych i opon niezatwierdzonych przez producenta, opony nie mogą mieć pogrubionych krawędzi ochronnych.

Ostony ozdobne kół nie mogą pogarszać skuteczności chłodzenia hamulców.

⚠ Ostrzeżenie

Używanie nieodpowiednich osłon ozdobnych i opon może prowadzić do nagłego spadku ciśnienia w oponie i wypadku.

Łańcuchy na koła

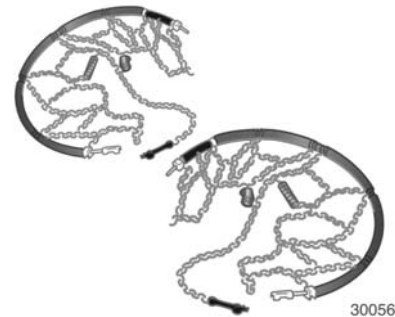

Łańcuchy można zakładać tylko na koła przednie.

Łańcuchy można zakładać tylko na opony o rozmiarze 215/60 R16 i 225/50 R17.

Na opony o rozmiarze 215/55 R17 i 235/45 R18 nie wolno zakładać łańcuchów.

Dopuszczalne jest stosowanie łańcuchów o drobnych ogniwach, które łącznie z zamknięciem nie odstają więcej niż 10 mm ponad bieżnik i po bokach opony, od strony wewnętrznej.

⚠ Ostrzeżenie

Uszkodzenie łańcuchów może doprowadzić do rozerwania opony.

Zestaw do naprawy opon

Drobne uszkodzenia bieżnika można naprawić za pomocą zestawu do naprawy opon.

Nie usuwać ciał obcych z opon.

Przy użyciu zestawu do naprawy opon nie można naprawiać uszkodzeń o wielkości powyżej 4 mm ani uszkodzeń znajdujących się w pobliżu obręczy koła.

⚠ Ostrzeżenie

Nie przekraczać prędkości 80 km/h.

Nie używać naprawionej opony przez dłuższy czas.

Sterowność i właściwości jezdne samochodu mogą ulec pogorszeniu.

Postępowanie w przypadku przebicia opony:

Zaciągnąć hamulec postojowy i wybrać 1. lub wsteczny bieg albo ustawić dźwignię zmiany biegów w położeniu **P**.



Zestaw do naprawy opon znajduje się w schowku pod podłogą przestrzeni bagażowej. Otworzyć schowek ↗ 247

1. Wyjąć zestaw do naprawy opon ze schowka.
2. Wyjąć sprężarkę.



30057

3. Wyjąć kabel zasilający i przewód elastyczny powietrza ze schowka znajdującego się pod spodem sprężarki.



30058

4. Dokręcić przewód powietrza do złącza na pojemniku ze szczeliwem.
5. Umieścić pojemnik ze szczeliwem w uchwycie na sprężarce.
Ustawić sprężarkę obok koła w taki sposób, aby pojemnik ze szczeliwem znajdował się pionowo.

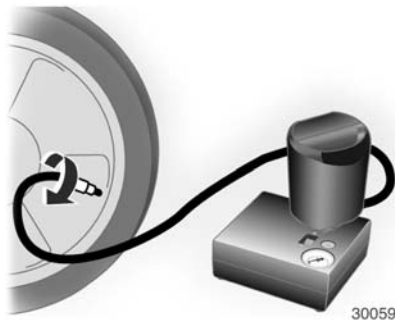

6. Odkręcić z uszkodzonej opony kapturek ochronny zaworu.
7. Nakręcić na zawór opony końcówkę przewodu do pompowania opony.

8. Przełącznik na sprężarce musi być ustawiony w położeniu O.
9. Podłączyć wtyczkę sprężarki do dodatkowego gniazda zasilania w tylnej części konsoli. Nie wkładać wtyku sprężarki do gniazda zapalniczki.
W celu uniknięcia rozładowania akumulatora, zaleca się utrzymywać pracę silnika.

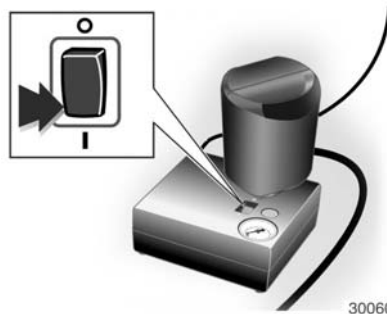

10. Ustawić przełącznik na sprężarce w położeniu I. Opona zostanie wypełniona szczeliwem.

11. W trakcie opróżniania pojemnika ze szczeliwem (ok. 30 sekund) manometr sprężarki może wskazywać ciśnienie do 6 barów. Następnie ciśnienie zacznie opadać.
12. Po włożeniu całości szczeliwa do opony rozpocznie się jej pompowanie.
13. Właściwe ciśnienie w oponie powinno zostać osiągnięte w ciągu 10 minut. Ciśnienie powietrza w oponach \rightarrow 284. Po osiągnięciu właściwego ciśnienia wyłączyć sprężarkę.



Jeśli zalecane ciśnienie nie zostanie osiągnięte w ciągu 10 minut, odłączyć zestaw do naprawy opon. Przenieść samochód o jeden obrót koła. Ponownie podłączyć zestaw do naprawy opon i kontynuować pompowanie przez 10 minut. Jeśli nadal nie można osiągnąć zalecanej wartości ciśnienia, uszkodzenie opony jest zbyt poważne. Należy skorzystać z pomocy warsztatu.

Nadmiar ciśnienia należy spuścić z opony, korzystając z przycisku znajdującego się nad wskaźnikiem ciśnienia.

Sprężarka nie powinna pracować przez czas dłuższy niż 10 minut.

14. Odłączyć zestaw do naprawy opon. Wcisnąć zaczep na uchwycie w celu wyjęcia z niego pojemnika ze szczeliwem. Nakręcić końcówkę węża sprężarki na wylot pojemnika ze szczeliwem. Zapobiegnie to

wyływaniu szczeliwa. Schować zestaw do naprawy opon w przestrzeni bagażowej.

15. Za pomocą szmatki wytrzeć nadmiar szczeliwa.
16. Z pojemnika ze szczeliwem zdjąć naklejkę z oznaczeniem prędkości maksymalnej i przykleić ją w polu widzenia kierowcy.
17. Natychmiast ruszyć z miejsca, aby szczeliwo zostało równomiernie rozprowadzone w oponie. Po przejechaniu ok. 10 km (nie później niż po 10 minutach) zatrzymać się i sprawdzić ciśnienie w oponie. W tym celu nakręcić końcówkę węża sprężarki bezpośrednio na zawór opony i sprężarki.

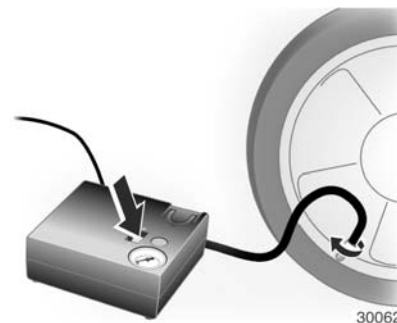

Jeśli ciśnienie w oponie przekracza 1,3 bara, należy dopompować koło, aby uzyskać właściwą wartość ciśnienia. Procedurę należy powtarzać aż do stwierdzenia braku ubytków ciśnienia.

Jeśli ciśnienie spadło poniżej 1,3 bara, zaprzestać jazdy. Należy skorzystać z pomocy warsztatu.

18. Schować zestaw do naprawy opon w przestrzeni bagażowej.

Uwaga

Ponieważ przy korzystaniu z naprawionej opony znacznie pogarszają się właściwości jezdne, należy ją jak najszybciej wymienić.

Jeśli sprężarka będzie wydawać nienaturalne odgłosy lub nagrzej się do wysokiej temperatury, należy ją wyłączyć na co najmniej 30 minut.

Przy ciśnieniu 7 barów otwiera się wbudowany zawór bezpieczeństwa.

Uwaga na datę przydatności zestawu do użycia. Po tej dacie możliwości naprawcze zestawu nie są gwarantowane. Zwracać uwagę na informacje dotyczące przechowywania znajdujące się na pojemniku ze szczeliwem.

Zużyty pojemnik ze szczeliwem należy wymienić. Przy utylizacji pojemnika należy przestrzegać obowiązujących przepisów.

Sprężarki i szczeliwa można używać w temperaturach powyżej ok. -30°C.

Dołączone adaptery mogą być używane do pompowania innych przedmiotów, np. piłek, materacy, łódek itp. Znajdują się pod sprężarką. Aby wyjąć adapter, wkręcić przewód elastyczny powietrza od sprężarki i pociągnąć.

Zmiana koła

W zależności od wersji zamiast w koło zapasowe samochód może być wyposażony w zestaw do naprawy opon ⇨ 252.

Przed przystąpieniem do zmiany koła należy poczynić następujące przygotowania i zapoznać się z poniższymi wskazówkami:

- Zaparkować samochód na płaskim, twardym i suchym podłożu. Koła przednie ustawić tak jak do jazdy na wprost.
- Zaciągnąć hamulec postojowy i wybrać 1. lub wsteczny bieg albo ustawić dźwignię zmiany biegów w położeniu **P**.
- Wyjąć koło zapasowe ⇨ 257.
- Nie zmieniać jednocześnie więcej niż jednego koła.

- Podnośnika używać wyłącznie do wymiany koła w razie przebicia; nie stosować go do sezonowej wymiany opon zimowych i letnich.
- Jeśli podłoże jest miękkie, pod podnośnik należy podłożyć sztywną podkładkę o grubości do 1 cm.
- W samochodzie wspartym na podnośniku nie może być jakichkolwiek osób ani zwierząt.
- Nigdy nie wolno kłaść się pod uniesionym samochodem.
- Nie uruchamiać silnika w samochodzie wspartym na podnośniku.
- Przed zamontowaniem koła oczyścić nakrętki i gwint za pomocą czystszej szmatki.

Ostrzeżenie

Nie smarować śruby, nakrętki ani czopu koła.



1. Podważyć śrubokrętem i zdjąć kapturki nakrętek koła. Zdjąć osłonę ozdobną koła przy użyciu narzędzia specjalnego. Narzędzia samochodowe ⇨ 247.

Obręcze kół ze stopów metali lekkich: Podważyć śrubokrętem i zdjąć kapturki nakrętek koła. Zabezpieczyć obręcz koła, umieszczając pomiędzy nią a śrubokrętem kawałek miękkiej tkaniny.

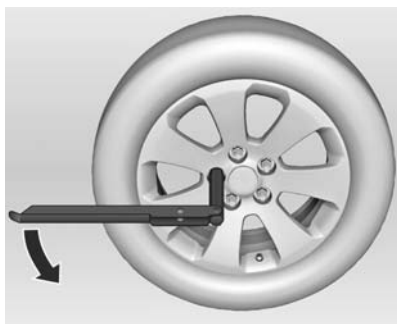

2. Rozłożyć i precyzyjnie zamocować klucz kolejno do każdej nakrętki i poluzować ją o pół obrotu.



3. Upewnić się, że podnośnik znajduje się w jednym z prawidłowych punktów podparcia.

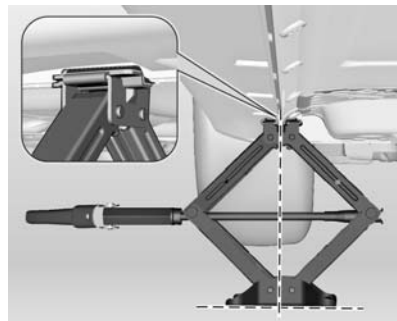

4. Wstępnie ustawić podnośnik na odpowiednią wysokość, następnie umieścić go dokładnie pod punktem podparcia w taki sposób, aby nie mogło nastąpić jego przesunięcie.

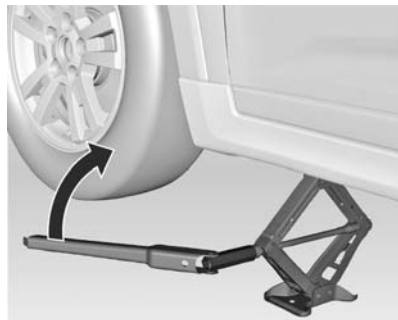

Wsunąć klucz do kół do prawidłowo ustawionego podnośnika, a następnie obracać kluczem, aż koło uniesie się z podłoża.

5. Odkręcić nakrętki koła.
6. Zmienić koło.
7. Nakręcić nakrętki koła.
8. Opuścić samochód.
9. Precyzyjnie zamocować klucz kolejno do każdej nakrętki i dokręcić ją. Nakrętki należy dokręcać na krzyż. Moment dokręcania wynosi 150 Nm.

10. Przed założeniem osłony ozdobnej, wyrównać otwór na zawór z zaworem opony. Założyć kapturki nakrętek koła.
11. Schować wymontowane koło \varnothing 252 i narzędzia samochodowe \varnothing 247.
12. Jak najszybciej skontrolować ciśnienie powietrza w oponie zamocowanego koła, a także moment dokręcania nakrętek koła.

Uszkodzoną oponę należy wymienić na nową lub naprawić.

Koło zapasowe

Koło zapasowe można sklasyfikować jako dojazdowe koło zapasowe w zależności od stosunku rozmiaru koła do innych zamocowanych kół oraz obowiązujących przepisów.

Obręcz koła zapasowego jest wykonana ze stali.

Korzystanie z koła zapasowego, które jest mniejsze od pozostałych kół, lub wraz z kołami wyposażonymi w opony zimowe, niekorzystnie

wpływa na właściwości jezdne samochodu. Po naprawieniu opony należy niezwłocznie zamontować koło standardowe.

Koło zapasowe przechowuje się pod pojazdem.

1. Otworzyć schowek w przestrzeni bagażowej \varnothing 247.
2. Zdjąć obydwie zatyczki ze śrub sześciokątnych.



3. Zamocować przedłużenie na jednej śrubie sześciokątnej.
4. Założyć klucz do kół na przedłużeniu.



5. Obracać śrubę sześciokątną w lewo, aż będzie wyczuwalny opór.
6. Postępować z drugą śrubą sześciokątną w ten sam sposób.

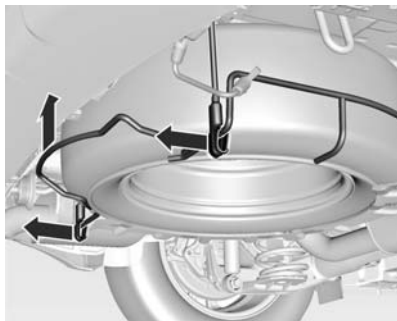

7. Podnieść uchwyt zapasowego koła i odblokować obydwie zatrzaski.
8. Opuścić uchwyt koła zapasowego.

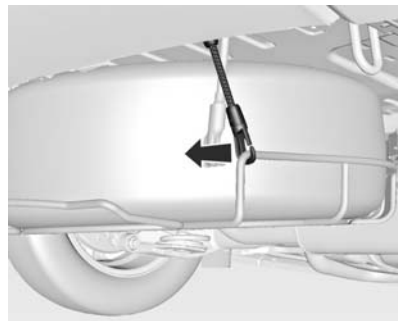

9. Odłączyć linkę zabezpieczającą.
10. Opuścić maksymalnie uchwyt i wyjąć koło zapasowe.
11. Zmienić koło.
12. Umieścić wymienione koło w uchwycie koła zapasowego stroną zewnętrzną do góry.
13. Podnieść uchwyt koła zapasowego, założyć linkę zabezpieczającą.
14. Podnieść uchwyt zapasowego koła i zablokować w obydwu zatrzaskach. Otwarte strony zatrzasków muszą być zwrócone w kierunku jazdy.

15. Obracać śruby sześciokątne w prawo za pomocą klucza do kół.
16. Założyć zatyczki na śruby sześciokątne.
17. Schować klucz do kół i przedłużenie.
18. Zamknąć pokrywę schowka.

Dojazdowe koło zapasowe

Założenie dojazdowego koła zapasowego może zmienić właściwości jezdne samochodu. Po naprawieniu opony należy niezwłocznie zamontować koło standardowe.

Założyć można tylko jedno dojazdowe koło zapasowe. Nie przekraczać prędkości 80 km/h. Przed dojechaniem do zakrętu należy zwolnić. Dojazdowe koło zapasowe należy jak najszybciej zastąpić kołem standardowym.

Jeśli podczas holowania innego pojazdu dojdzie do utraty powietrza w tylnym kole, należy zamontować dojazdowe koło zapasowe na przedniej osi, natomiast pełne koło na tylnej osi.

Łańcuchy na koła ⇨ 251.

Opony o bieżniku kierunkowym

Opony o bieżniku kierunkowym należy zakładać w taki sposób, aby kierunek ich toczenia był zgodny z kierunkiem wskazywanym przez symbol (np. strzałkę) znajdujący się na boku opony.

W przypadku opon założonych niezgodnie ze wskazanym kierunkiem toczenia należy zastosować się do następujących wytycznych:

- Właściwości jezdne samochodu mogą być pogorszone. Po naprawieniu opony należy niezwłocznie zamontować koło standardowe.
- Szczególną ostrożność zachować podczas jazdy po mokrych lub zaśnieżonych nawierzchniach dróg.

Przechowywanie uszkodzonego koła

Uszkodzone koło należy przechowywać w przestrzeni bagażowej zabezpieczone taśmą. Narzędzia samochodowe ⇨ 247

1. Umieścić koło przy jednej ze ścian bocznych przestrzeni bagażowej.



2. Przełożyć koniec taśmy z pętlą przez przednie ucho mocujące po odpowiedniej stronie.
3. Przełożyć koniec taśmy z hakiem przez pętlę i pociągnąć, aż taśma zaczepi się mocno na uchu mocującym.



4. Przełożyć taśmę przez ramiona koła jak pokazano na rysunku.
5. Zamocować hak na tylnym uchu mocującym.
6. Zaciśnąć taśmę i zabezpieczyć klamrą.

Uruchamianie silnika przy użyciu przewodów rozruchowych

Nie uruchamiać silnika przy użyciu urządzeń do rozruchu awaryjnego.

W razie rozładowania akumulatora silnik można uruchomić za pomocą przewodów rozruchowych i akumulatora innego samochodu.

⚠ Ostrzeżenie

Zachować szczególną uwagę podczas uruchamiania przy wykorzystaniu przewodów rozruchowych. Wszelkie odstępstwa od poniższych instrukcji mogą prowadzić do obrażeń ciała i szkód spowodowanych eksplozją akumulatora lub uszkodzeniem układów elektrycznych obu pojazdów.

⚠ Ostrzeżenie

Unikać styczności elektrolitu z oczami, skórą, tkaninami i powierzchniami lakierowanymi. Elektrolit akumulatorowy zawiera kwas siarkowy, który przy bezpośrednim kontakcie może powodować oparzenia skóry oraz korozję elementów samochodu.

- Nie zbliżać się do akumulatora z otwartym ogniem lub źródłem iskiei.
- W temperaturach poniżej 0°C rozładowany akumulator może zamarznąć. Przed podłączeniem przewodów rozruchowych należy rozmrozić zamarznięty akumulator.
- Podczas pracy z akumulatorem zakładać okulary i odzież ochronną.
- Akumulator wspomagający musi mieć takie samo napięcie zasilania (12 V) jak akumulator używany w samochodzie. Jego pojemność

(wyrażona w Ah) nie może być dużo mniejsza od pojemności akumulatora rozładowanego.

- Należy korzystać z przewodów rozruchowych z izolowanymi zaciskami, o średnicy co najmniej 16 mm² (25 mm² w przypadku silników wysokoprężnych).
- Nie odłączać rozładowanego akumulatora od samochodowej instalacji elektrycznej.
- Wyłączyć wszystkie zbędne odbiorniki prądu.
- Nie pochylać się nad akumulatorem w trakcie rozruchu.
- Nie dopuszczać do zetknięcia się zacisków przewodów rozruchowych.
- Podczas uruchamiania silnika przy użyciu przewodów rozruchowych samochodu nie powinny się stykać.
- Zaciągnąć hamulec postojowy, skrzynię biegów ustawić w położeniu neutralnym, automatyczną skrzynię biegów przestawić w położenie **P**.

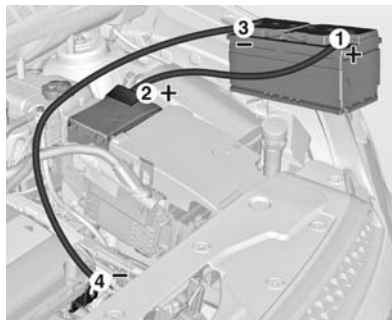

Kolejność podłączania przewodów:

1. Podłączyć jeden koniec czerwonego przewodu do bieguna dodatniego akumulatora wspomagającego.
2. Drugi koniec tego przewodu podłączyć do bieguna dodatniego rozładowanego akumulatora.
3. Podłączyć jeden koniec czarnego przewodu do bieguna ujemnego akumulatora wspomagającego.
4. Drugi koniec tego przewodu podłączyć do punktu styku z masą samochodu, np. do kadłuba silnika lub do połączenia

śrubowego któregoś z elementów zawieszenia silnika. Miejsce podłączenia powinno znajdować się jak najdalej od rozładowanego akumulatora.

Poprowadzić przewody w taki sposób, aby nie zaczepiły się przypadkowo o ruchome elementy silnika.

Uruchamianie silnika:

1. Uruchomić silnik samochodu z akumulatorem wspomagającym.
2. Po 5 minutach uruchomić silnik drugiego samochodu. Próby uruchomienia powinny być wykonywane w 1-minutowych odstępach i trwać nie dłużej niż 15 sekund.
3. Po uruchomieniu silniki obu samochodów powinny przez ok. 3 minuty pracować na biegu jałowym. W tym czasie przewody powinny pozostać podłączone.

4. W uruchamianym awaryjnie samochodzie włączyć dowolne urządzenie elektryczne (np. reflektory lub ogrzewanie szyby tylnej).
5. Przewody odłączać dokładnie w odwrotnej kolejności.

Holowanie

Holowanie samochodu

Jeśli pojazd ma być holowany, zalecane jest skorzystanie z naszej sieci serwisowej lub profesjonalnej firmy holowniczej.

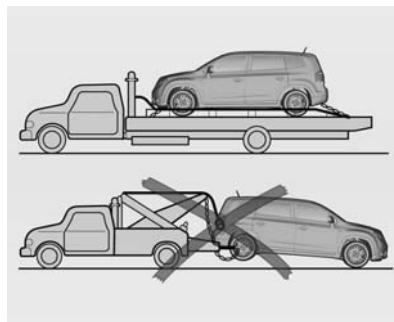

Najlepiej przetransportować pojazd za pomocą samochodu pomocy drogowej.

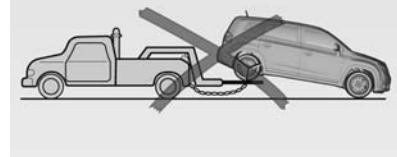
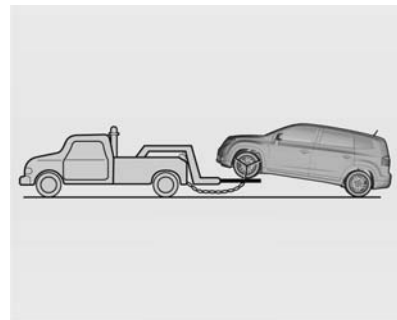

W przypadku holowania na 2 kołach należy unieść przednie koła i holować pojazd przy zablokowanych przednich kołach.

Podczas holowania pojazdu należy postępować zgodnie z następującą procedurą:

- W holowanym pojeździe nie mogą pozostawać pasażerowie.
- W holowanym pojeździe zwolnić hamulec postojowy i wybrać neutralne położenie skrzyni biegów.
- Włączyć światła awaryjne.
- Przestrzegać ograniczeń prędkości.

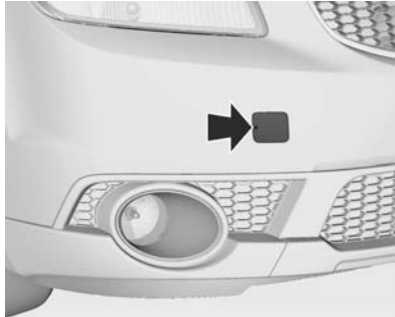

Nacisnąć zatyczkę, aż odblokuje się ze słyszalnym kliknięciem.
Wyciągnąć ją ostrożnie.

Ucho holownicze znajduje się w skrzynce z narzędziami samochodowymi ↪ 247.

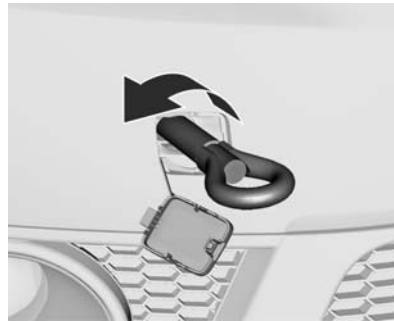

Wkręcić ucho holownicze, obracając je do oporu, i ustawić w położeniu poziomym.

Zaczepić linkę holowniczą lub hol sztywny, co jest preferowanym rozwiązaniem.

Ucho holownicze można wykorzystywać wyłącznie do holowania, a nie wyciągania pojazdu.

Włączyć zapłon, aby odblokować kierownicę i umożliwić działanie świateł hamowania, sygnału dźwiękowego i wycieraczek.

Ustawić dźwignię zmiany biegów w położeniu neutralnym.

Włączyć światła awaryjne w obu pojazdach.

Przeostroga

Pojazd należy prowadzić ze stałą, niewielką prędkością. Gwałtowne przyspieszanie może spowodować uszkodzenie pojazdu.

Gdy silnik jest wyłączony, hamowanie oraz obracanie kierownicą wymagają użycia znacznie większej siły.

Włączyć recyrkulację powietrza i zamknąć szyby, aby do wnętrza pojazdu nie dostawały się spaliny pojazdu holującego.

Wersje z automatyczną skrzynią biegów: Samochód musi być holowany zwrócony przodem do

kierunku jazdy, z prędkością jazdy nieprzekraczającą 80 km/h i nie dalej niż na odległość 100 km. W innym przypadku lub w razie uszkodzenia przekładni przednia oś samochodu musi być podniesiona.

Należy skorzystać z pomocy warsztatu.

Po zakończeniu holowania wykręcić ucho holownicze.

Włożyć i zablokować osłonę.

Holowanie innego pojazdu



Nacisnąć zatyczkę, aż odblokuje się ze słyszalnym kliknięciem i wyciągnąć ją ostrożnie.

Ucho holownicze znajduje się w skrzynce z narzędziami samochodowymi ↪ 247.

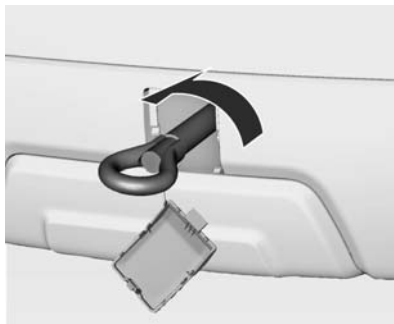

Wkręcić ucho holownicze, obracając je do oporu, i ustawić w położeniu poziomym.

Do holowania samochodu nie wolno wykorzystywać ucha mocującego, znajdującego się z tyłu samochodu, od spodu.

Zaczepić linkę holowniczą lub hol sztywny, co jest preferowanym rozwiązaniem.

Ucho holownicze można wykorzystywać wyłącznie do holowania, a nie wyciągania pojazdu.

Przeostroga

Pojazd należy prowadzić ze stałą, niewielką prędkością. Gwałtowne przyspieszanie może spowodować uszkodzenie pojazdu.

Przeostroga

Hak transportowy z tyłu pojazdu: Nie używać go do holowania lub mocowania podczas przemieszczania.

Po zakończeniu holowania wykręcić ucho holownicze.

Włożyć i zablokować osłonę.

Pielęgnacja wizualna

Pielęgnacja nadwozia

Zamki

Zamki są fabrycznie zakonserwowane wysokogatunkowym środkiem smarnym. Środka rozmrażającego używać tylko w nagłych przypadkach, ponieważ usuwa on smar i negatywnie wpływa na działanie zamków. Po użyciu środka rozmrażającego nasmarować zamki w warsztacie.

Mycie

Lakier nadwozia jest narażony na działanie różnych czynników zewnętrznych. Z tego względu nadwozie samochodu należy regularnie myć i woskować. W przypadku korzystania z myjni automatycznej zaleca się wybranie programu mycia z woskowaniem. Zanieczyszczenia takie jak ptasie odchody, martwe owady, ślady żywicy czy pyłek kwiatowy należy

zmywać natychmiast po zauważeniu, ponieważ mogą spowodować uszkodzenie lakieru.

W przypadku korzystania z myjni samochodowej należy postępować zgodnie z instrukcjami jej producenta. Wyłączyć wycieraczki przedniej i tylnej szyby. Zdjąć antenę i zewnętrzne elementy wyposażenia, takie jak bagażniki dachowe itp.

Jeśli korzysta się z myjni samochodowej, a zamki pojazdu są odblokowane, klapka wlewu paliwa może zostać otwarta i ulec uszkodzeniu podczas mycia.

Upewnić się, że klapka wlewu paliwa jest zablokowana za pomocą przycisku centralnego zamka.

W przypadku ręcznego mycia samochodu pamiętać o dokładnym wypłukaniu wnętrza kół.

Oczyszczyć obrzeża oraz zagięcia otwartych drzwi, pokrywy komory silnika i klapy tylnej, a także osłonięte nimi fragmenty karoserii.

Zlecić warsztatowi nasmarowanie zawiasów wszystkich drzwi.

Komory silnika nie należy czyścić przy użyciu agregatu wysokociśnieniowego ani myjki wysokociśnieniowej.

Po umyciu dokładnie słucać i wytrzeć nadwozie czystą, często płukaną irchą. Do czyszczenia szyb używać innego kawałka irchy, gdyż pozostałości środków konserwujących przeniesione na szyby mogą doprowadzić do pogorszenia widoczności.

Plam ze smoły nie wolno usuwać jakimikolwiek twardymi przedmiotami. Zaleca się użyć specjalnego środka w aerozolu.

Światła zewnętrzne

Klosze lamp i reflektorów są wykonane z tworzywa sztucznego. Do mycia lamp nie używać substancji żrących, ściernych, szorstkich ściereczek ani skrobaczek do szyb. Unikać czyszczenia ich na sucho.

Polerowanie i woskowanie

Nadwozie samochodu wymaga regularnego woskowania. Woskowanie lakieru jest konieczne

zwłaszcza, gdy spływająca po nim woda nie tworzy drobnych kropelek. W przeciwnym razie dojdzie do wyschnięcia lakieru.

Polerowanie jest konieczne, tylko jeśli do lakieru przywarły substancje stałe lub nastąpiło jego zmatowienie i utrata połysku.

Pasta polerska z silikonem tworzy dodatkową warstwę ochronną, co eliminuje konieczność woskowania.

Nie należy woskować ani polerować plastikowych elementów nadwozia.

Szyby i pióra wycieraczek

Używać miękkiej, niestrzępiącej się ściereczki lub kawałka irchy nawilżonego specjalnym środkiem do mycia szyb i środkiem do usuwania owadów.

Podczas czyszczenia ogrzewanej szyby tylnej uważać, aby nie uszkodzić nadrukowanego na niej uzwojenia grzejnego.

Do ręcznego usuwania lodu z szyb najlepiej nadają się dostępne w handlu skrobaczki o ostrej krawędzi. Skrobaczkę należy mocno

dociskać do szyby, aby nie dostawały się pod nią żadne zabrudzenia, mogące porysować szybę.

Jeśli podczas pracy wycieraczek na szybie pojawiają się smugi, przetrzeć pióra miękką szmatką zwilżoną środkiem do mycia szyb.

Okno dachowe

Do czyszczenia nie używać rozpuszczalników ani materiałów ściernych, paliw, środków żrących (np. środków do czyszczenia lakieru, roztworów zawierających aceton itp.), substancji kwasowych lub silnie zasadowych albo środków do szorowania. Na środkową część okna dachowego nie nanosić wosku ani środków do polerowania.

Koła i opony

Nie używać myjki wysokociśnieniowej.

Do czyszczenia obręczy kół użyć odpowiedniego środka o odczynie neutralnym.

Obręcze kół są lakierowane i można je konserwować tymi samymi środkami, co nadwozie.

Uszkodzenia lakieru

Drobne uszkodzenia lakieru należy usuwać za pomocą lakieru zaprawkowego, zanim utworzą się ogniska korozji. Naprawę poważniejszych uszkodzeń lakieru i usunięcie korozji należy zlecić warsztatowi.

Podwozie

Niektóre elementy podwozia są fabrycznie zabezpieczone warstwą PCW, a inne – trwałą powłoką woskową.

Po umyciu podwozia sprawdzić stan woskowej powłoki ochronnej. W razie potrzeby nanieść nową warstwę wosku.

Masy bitumiczno-kauczukowe mogą uszkodzić powłokę ochronną z PCW. Dlatego przeprowadzenie konserwacji podwozia zaleca się powierzyć warsztatowi.

Przed nastaniem sezonu zimowego i po jego zakończeniu należy oczyścić podwozie i zlecić sprawdzenie stanu woskowej powłoki ochronnej.

Pielęgnacja wnętrza kabiny

Wnętrze samochodu i tapicerka

Wnętrze samochodu, łącznie z przednią częścią deski rozdzielczej i elementami jej poszycia, należy czyścić suchą ściereczką lub specjalnym środkiem do czyszczenia wnętrza.

Tapicerkę ze skóry najlepiej miękką szmatką i czystą wodą. W przypadku silniejszych zabrudzeń należy użyć środków do pielęgnacji skóry.

Deska rozdzielcza powinna być czyszczona tylko miękką, wilgotną ściereczką.

Tapicerkę z tkaniny najlepiej czyścić odkurzaczem i szczotką. Plamy należy usuwać za pomocą środka do czyszczenia tapicerki.

Do czyszczenia pasów bezpieczeństwa należy użyć letniej wody lub środka do czyszczenia wnętrza.

Przeestroga

Niezapięte rzepy w ubraniu mogą spowodować uszkodzenie tapicerki foteli.

Kurz z tablicy wskaźników i tapicerki drzwi usunąć odkurzaczem. Usunąć plamy środkiem do czyszczenia wnętrza.

Elementy z tworzywa sztucznego i gumy

Do czyszczenia elementów z tworzywa sztucznego i gumy można użyć środków do czyszczenia nadwozia. W razie potrzeby użyć środka do czyszczenia wnętrza. Zabronione jest używanie jakichkolwiek innych substancji czyszczących, a zwłaszcza rozpuszczalników lub benzyny. Nie używać myjki wysokociśnieniowej.

Serwisowanie samochodu

Wskazówki ogólne	268
Zaplanowana obsługa okresowa	269
Zalecane płyny, środki smarne i części	275

Wskazówki ogólne

Informacje dotyczące czynności serwisowych

W celu zapewnienia ekonomicznej i bezpiecznej eksploatacji, a także utrzymania jak najdłużej wysokiej wartości samochodu, wszelkie czynności związane z jego obsługą techniczną muszą być wykonywane w terminach określonych przez producenta.

Potwierdzenia

Potwierdzenia przeglądu serwisowego są umieszczane w książeczce serwisowej i gwarancyjnej. Uzupełniane są dane o dacie i przebiegu wraz z pieczętką stacji serwisowej i podpisem osoby upoważnionej.

Należy upewniać się, że książeczka serwisowa i gwarancyjna jest prawidłowo wypełniana, stanowiąc ciągły dowód serwisowania, który jest wymagany podczas rozpatrywania

zgłoszeń gwarancyjnych, a także może być cennym dodatkiem podczas sprzedaży samochodu.

Monitorowanie czasu eksploatacji oleju w silnikach wysokoprężnych

Częstotliwość wykonywania przeglądów okresowych jest zależna od kilku parametrów eksploatacyjnych.

Układ wskazujący zużycie oleju silnikowego informuje kierowcę, gdy wymagana jest wymiana oleju. ⇨ 89

Zaplanowana obsługa okresowa

Harmonogramy przeglądów

Częstotliwość przeglądów

Co 1 rok / 15 000 km (w zależności od tego, co nastąpi szybciej)

Przeгляд I: Przeгляд I należy przeprowadzić jako pierwszy lub jeśli poprzednio był przeprowadzany Przeгляд II.

Przeгляд II: Przeгляд II należy przeprowadzić, jeśli poprzednio był przeprowadzany Przeгляд I.

W przypadku pojazdów wyposażonych w układ monitorowania czasu eksploatacji oleju:

Jeśli na wyświetlaczu informacyjnym kierowcy (DIC) zostanie wyświetlony numer kodu 82, a poprzedni przegląd został przeprowadzony co najmniej 10 miesięcy wcześniej, należy przeprowadzić także odpowiedni przegląd.

Nr Czynności serwisowe	Przeгляд I	Przeгляд II
1 Wymiana oleju silnikowego i filtra.	W	W
2 Sprawdzenie wycieków i uszkodzeń.	P	P
3 Sprawdzenie filtra powietrza silnika.	P	P
4 Sprawdzenie ciśnienia i zużycia opon.	P	P
5 Sprawdzenie układu hamulcowego.	P	P
6 Sprawdzenie poziomu płynu chłodzącego silnika i płynu spryskiwacza oraz uzupełnienie w razie potrzeby.	P	P
7 Sprawdzenie podzespołów zawieszenia i układu kierowniczego.	P	P
8 Sprawdzenie piór wycieraczek i działania świateł zewnętrznych.	P	P
9 Sprawdzenie pasków napędowych.	P	P

Nr Czynności serwisowe	Przegląd I	Przegląd II
10 Przeprowadzenie wymaganych dodatkowych czynności serwisowych - patrz odpowiednia sekcja.	P	P
11 Sprawdzenie pojazdu podczas jazdy. Przegląd II - wykonanie wszystkich czynności serwisowych opisanych w Przeglądzie I oraz poniższych czynności:	P	P
12 Wymiana płynu hamulcowego.	-	W
13 Sprawdzenie układu chłodzenia silnika.	-	P
14 Sprawdzenie podzespołów układu hamulcowego.	-	P
15 Sprawdzenie podzespołów układu napędowego i układu przeniesienia napędu.	-	P
16 Nasmarowanie podzespołów nadwozia.	-	P

P: Przegląd tych elementów i powiązanych części. W razie potrzeby skorygowanie, wyczyszczenie, uzupełnienie, regulacja lub wymiana.

W: Wymiana.

Nr Czynności serwisowe	Częstotliwość
17 Wymiana filtra przeciwpyłkowego.	Co 45 000 km / 2 lata
18 Wymiana filtra powietrza.	Co 60 000 km / 4 lata
19 Wymiana świec zapłonowych.	Co 60 000 km / 4 lata
20 Wymiana filtra paliwa w silniku wysokoprężnym.	Co 60 000 km / 2 lata

Nr Czynności serwisowe	Częstotliwość
21 Wymiana płynu chłodzącego silnika.	Co 240 000 km / 5 lat
22 Wymiana oleju automatycznej skrzyni biegów.	Co 150 000 km w przypadku jazdy w normalnych warunkach, co 75 000 km w przypadku jazdy w trudnych warunkach
23 Wymiana paska dodatkowego.	Pojazd z paskiem elastycznym: co 90 000 km / 10 lat
24 Sprawdzenie luzu zaworów, w razie potrzeby regulacja.	Silnik benzynowy: co 150 000 km / 10 lat
25 Wymiana łańcucha rozrządu.	Silnik wysokoprężny: co 240 000 km / 10 lat
26 Wymiana paska rozrządu.	Silnik benzynowy: co 150 000 km / 10 lat

Przypisy

Pozycja przeglądu	Uwaga
1	<p>W przypadku jazdy w trudnych warunkach (częsta jazda na krótkich odcinkach, częsta praca na biegu jałowym lub eksploatacja przy dużym zapyleniu) olej silnikowy i filtr mogą wymagać częstszych wymian.</p> <p>W przypadku silników wysokoprężnych wymieniać co rok lub kiedy na wyświetlaczu DIC pokazywany jest numer kodu 82.</p>
2	Utrata płynu w którymkolwiek z układów pojazdu może wskazywać problem. Układ powinien zostać poddany przeglądowi i naprawie, a poziom płynu sprawdzony. Uzupełnić płyn w razie potrzeby.
3 i 17	W przypadku regularnej jazdy w warunkach zapylenia sprawdzać częściej. Filtr może wymagać częstszej wymiany.

Pozycja przeglądu	Uwaga
5	<p>Wzrokowo sprawdzić sztywne i giętkie przewody paliwowe pod kątem ocierania, nieszczelności, pęknięć, wytarcia itd.</p> <p>Sprawdzić klocki hamulców tarczowych pod kątem zużycia, a tarcze pod kątem stanu powierzchni.</p> <p>Sprawdzić okładziny/szczęki hamulca bębnowego pod kątem zużycia i pęknięć.</p> <p>Sprawdzić inne części hamulca, w tym bębny, rozpieracze, zaciski, hamulec postojowy itd.</p>
7	<p>Wzrokowo sprawdzić przednie i tylne zawieszenie i układ kierowniczy pod kątem uszkodzeń, luzów lub brakujących części lub oznak zużycia.</p> <p>Sprawdzić części składowe układu wspomagania kierownicy pod kątem ocierania, pęknięć, wytarcia itd.</p>
8	<p>Sprawdzić pióra wycieraczek pod kątem zużycia, pęknięć lub zanieczyszczeń.</p> <p>Oczyścić szybę przednią i pióra wycieraczek, jeśli są zanieczyszczone.</p> <p>Wymienić zużyte lub uszkodzone pióra wycieraczek.</p>
12	<p>W przypadku jazdy w trudnych warunkach (jazda w pagórkowatym lub górzystym terenie lub częste ciągnięcie przyczepy) płyn hamulcowy może wymagać częstszych wymian.</p>
13	<p>Wzrokowo sprawdzić przewody elastyczne i zlecić naprawę, jeśli są pęknięte, wydęte lub zużyte.</p> <p>Sprawdzić wszystkie przewody sztywne, złączki i obejmy; wymienić je na oryginalne części w razie potrzeby.</p> <p>W celu zapewnienia prawidłowego działania zaleca się przeprowadzenie testu ciśnieniowego układu chłodzenia i korka ciśnieniowego oraz przeczyszczenie zewnętrznej strony chłodnicy i skraplacza klimatyzacji.</p>

Pozycja przeglądu	Uwaga
14	<p>Upewnić się, że lampka kontrolna pasa bezpieczeństwa i zespoły pasów bezpieczeństwa działają prawidłowo.</p> <p>Wyszukać wszelkie inne luźne lub uszkodzone części układu pasów bezpieczeństwa.</p> <p>W razie wykrycia utrudnień działania układu pasów bezpieczeństwa, należy go naprawić.</p> <p>Dopilnować, aby rozdarte i strzępiące się pasy bezpieczeństwa zostały wymienione.</p>
16	<p>Nasmarować wszystkie bębny zamków, zawiasy i zatrzaski drzwi, zawiasy i zatrzaski pokrywy silnika oraz zawiasy i zatrzaski pokrywy bagażnika.</p> <p>W razie narażenia na warunki sprzyjające korozji może być wymagane częstsze smarowanie.</p> <p>Nałożenie za pomocą czystej szmatki smaru silikonowego na uszczelki przedłuży ich trwałość, poprawi uszczelnienie i wyeliminuje sklejanie lub piski.</p>
Informacje ogólne dotyczące automatycznej skrzyni biegów	<p>Wymiana płynu i filtra automatycznej skrzyni biegów, jeśli pojazd jest głównie eksploatowany w następujących warunkach:</p> <p>Jazda w ruchu ulicznym o dużym natężeniu, przy temperaturze zewnętrznej często sięgającej 32°C i więcej.</p> <p>Eksploatacja w terenie pagórkowatym lub górzystym.</p> <p>Częste ciągnięcie przyczepy.</p> <p>Zastosowania takie jak taksówka, radiowóz policyjny lub samochód dostawczy.</p>
Informacje dotyczące pasków	<p>Wizualne sprawdzenie paska pod kątem ewentualnego wystrzępienia, nadmiernych pęknięć lub innych uszkodzeń.</p> <p>W razie potrzeby wymiana paska.</p>

Pozycja przeglądu Uwaga

Informacje ogólne Sprawdzenie wszystkich układów pod kątem nieprawidłowości oraz wygiętych, uszkodzonych lub brakujących części. Wymiana części w razie potrzeby. Wymiana wszelkich nadmiernie zużytych podzespołów.

Stan opon oraz ciśnienie powietrza Stan opon należy sprawdzać zawsze przed wyruszeniem w drogę. Przy każdym tankowaniu lub przynajmniej raz w miesiącu należy sprawdzić także ciśnienie w oponach za pomocą manometru.

Geometria kół W razie potrzeby ustawienie zbieżności i wyważenie kół.

Usługi dodatkowe

Trudne warunki eksploatacji ●

Warunki eksploatacji są uznawane za trudne, jeśli często ma miejsce choćby jeden z poniższych czynników:

- Uruchamianie zimnego silnika
- Częste zatrzymywanie się i ruszanie
- Ciągnięcie przyczepy
- Jazda po pochyłościach i/lub na dużych wysokościach
- Niska jakość nawierzchni dróg
- Piasek i kurz
- Duże zmiany temperatury

Pojazdy policyjne, taksówki oraz samochody do nauki jazdy są także klasyfikowane jako eksploatowane w trudnych warunkach.

W przypadku eksploatacji w trudnych warunkach koniecznością może być wykonywanie określonych czynności serwisowych częściej niż zakłada to harmonogram.

Należy skonsultować się z pracownikiem serwisu w celu określenia zwiększonych wymagań serwisowych, jakie są konieczne w danych warunkach eksploatacyjnych.

Zalecane płyny, środki smarne i części

Zalecane płyny i środki smarne

Należy korzystać wyłącznie z produktów przetestowanych i dopuszczonych do użytku. Uszkodzenia wywołane stosowaniem niedopuszczonych materiałów eksploatacyjnych nie są objęte gwarancją.

Ostrzeżenie

Materiały eksploatacyjne są substancjami niebezpiecznymi i mogą być trujące. Podczas czynności związanych z ich obsługą należy zachować ostrożność. Przestrzegać informacji podanych na opakowaniach.

Olej silnikowy

Olej silnikowy jest określany jakością oraz lepkością. Podczas wyboru oleju silnikowego należy kierować się przede wszystkim jego jakością – lepkość jest parametrem mniej ważnym. Jakość oleju zapewnia np. czystość podzespołów silnika, ochronę przed zużyciem oraz kontrolę nad starzeniem się oleju, a klasa lepkości stanowi informację o gęstości oleju w zakresach temperatur.

Jakość oleju silnikowego

dexos 2 Silniki benzynowe i wysokoprężne

Wybór odpowiedniego oleju silnikowego

Wybór odpowiedniego oleju silnikowego zależy od jego parametrów i stopnia lepkości.

Należy używać i kupować oleje silnikowe oznaczone symbolem certyfikacji dexos. Oleje spełniające wymagania użytkowanego samochodu powinny być oznaczone na opakowaniu symbolem certyfikacji

dexos. Ten symbol certyfikacji oznacza, że olej został zatwierdzony jako zgodny z parametrami dexos.

Pojazd fabrycznie napełniono olejem silnikowym spełniającym wymagania specyfikacji Dexos.

Należy używać wyłącznie oleju silnikowego zatwierdzonego jako zgodny z parametrami dexos lub równoważnego oleju silnikowego o odpowiednim stopniu lepkości. Stosowanie oleju silnikowego innego niż zalecany lub równoważny może doprowadzić do uszkodzenia silnika. Naprawa tego typu uszkodzeń nie jest objęta gwarancją pojazdu.

W przypadku braku pewności, czy użytkowany olej jest zatwierdzony jako zgodny z parametrami dexos, należy skontaktować się z serwisem.

Jeśli olej zgodny z parametrami dexos nie jest dostępny, należy używać odpowiednich zastępczych olejów silnikowych: Jeśli olej zgodny z parametrami dexos nie jest dostępny podczas wymiany oleju lub w celu zapewnienia odpowiedniego poziomu oleju, można użyć

zastępczego oleju silnikowego o powyższych parametrach. Jednakże używanie oleju niezgodnego z parametrami dexos może w niektórych sytuacjach powodować obniżenie wydajności.

Uzupełnianie oleju silnikowego

Oleje silnikowe różnych producentów i typów można ze sobą mieszać, o ile oba oleje spełniają wymagane dla silnika normy (jakości i lepkości).

Jeśli olej silnikowy o wymaganej jakości jest niedostępny, dolać można maksymalnie 1 litr oleju klasy ACEA A3/B4 lub A3/B3 (tylko jeden raz, do najbliższej wymiany oleju). Jego lepkość powinna być na wymaganym poziomie.

Stosowanie oleju klasy ACEA A1/B1 lub A5/B5 jest zabronione, ponieważ w dłuższej perspektywie w określonych warunkach eksploatacyjnych mogą one powodować uszkodzenie silnika.

Dodatki do oleju silnikowego

Stosowanie dodatków do oleju silnikowego może doprowadzić do awarii i utraty gwarancji.

Klasy lepkości oleju silnikowego

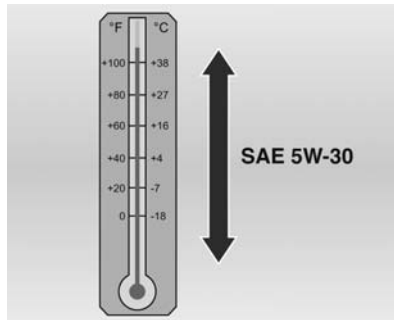

SAE 5W-30 jest najlepszą klasą lepkości oleju dla tego pojazdu. Nie należy używać olejów o innych klasach lepkości, takich jak SAE 10W-30, 10W-40 lub 20W-50.

Użytkowanie w niskich temperaturach:

W przypadku bardzo zimnych regionów, gdzie temperatura spada poniżej -25°C , należy używać oleju

SAE 0W-30. Olej o tej klasie lepkości zapewni łatwiejszy rozruch silnika w skrajnie niskich temperaturach. Podczas wybierania oleju o odpowiedniej klasie lepkości należy pamiętać, aby zawsze wybierać olej zgodny z parametrami dexos.

- Temperatury do -25°C i poniżej: 0W-30, 0W-40.
- Temperatury do -25°C : 5W-30, 5W-40.

Klasa lepkości SAE dostarcza informacji o gęstości oleju. Olej o kilku klasach jest określany dwoma oznaczeniami.

Pierwsze oznaczenie, zakończone literą W, wskazuje lepkość w niskich temperaturach, a drugie oznaczenie wskazuje lepkość w wysokich temperaturach.

Płyn chłodzący i płyn niskokrzepiwy

Stosować wyłącznie płyn chłodzący o długim okresie użytkowania (LLC), z dodatkiem środka niskokrzepiwego oraz bez krzemianów.

Fabrycznie układ chłodzenia jest wypełniany płynem chłodzącym o mrozoodporności około -28°C i znakomitych właściwościach antykorozyjnych. Takie właściwości powinny być zachowywane przez cały rok. Stosowanie dodatków do płynu chłodzącego, które mają służyć jako dodatkowe zabezpieczenie antykorozyjne lub chronić przed niewielkimi nieszczelnościami może być przyczyną wystąpienia usterek. Roszczenia gwarancyjne związane z efektami stosowania dodatków do płynu chłodzącego będą odrzucane.

Płyn hamulcowy i sprzęgłowy

Korzystać wyłącznie z płynu hamulcowego DOT4.

Z czasem płyn hamulcowy pochłania wilgoć z otoczenia, co ogranicza wydajność układu hamulcowego. W związku z tym w określonym odstępie czasu wymagana jest wymiana płynu hamulcowego.

Płyn hamulcowy należy przechowywać w szczelnie zamkniętym zbiorniku (dla uniknięcia pochłaniania wilgoci).

Upewnić się, że nie doszło do zanieczyszczenia płynu hamulcowego.

Dane techniczne

Identyfikacja pojazdu

Numer identyfikacyjny pojazdu



Numer identyfikacyjny pojazdu jest umieszczony na podłodze samochodu, pod osłoną między prawymi drzwiami przednimi a fotelem pasażera.

Tabliczka identyfikacyjna

Wariant 1:

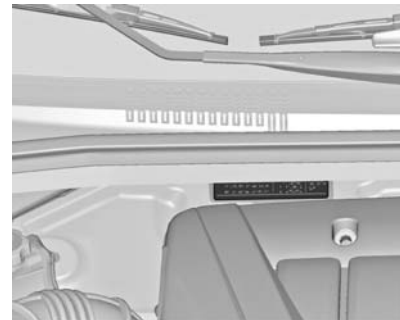

Tabliczka identyfikacyjna jest umiejscowiona w komorze silnika.

Wariant 2:



Tabliczka identyfikacyjna znajduje się na ramie lewych drzwi przednich.

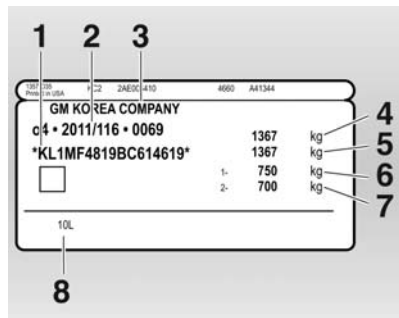

Informacje na tabliczce identyfikacyjnej:

- 1 = Numer identyfikacyjny pojazdu
- 2 = Numer homologacji typu pojazdu
- 3 = Producent
- 4 = Dopuszczalna masa całkowita pojazdu (w kg)
- 5 = Dopuszczalna masa całkowita z przyczepą (w kg)
- 6 = Maksymalne dopuszczalne obciążenie osi przedniej (w kg)
- 7 = Maksymalne dopuszczalne obciążenie osi tylnej (w kg)
- 8 = Dane charakterystyczne dla danego samochodu lub kraju

Łączne obciążenie osi przedniej i tylnej nie może przekroczyć dopuszczalnej masy całkowitej pojazdu. Na przykład przy maksymalnym obciążeniu osi przedniej obciążenie osi tylnej może być równe masie całkowitej pojazdu pomniejszonej o obciążenie osi przedniej.

Dane pojazdu

Dane techniczne silnika

Oznaczenie handlowe	1.8 D	2.0 Dsl
Oznaczenie kodowe typu silnika	2H0	LNP
Liczba cylindrów	4	4
Pojemność skokowa [cm ³]	1796	1998
Moc silnika [kW]	104	120 (96) ¹⁾
przy obr./min	6200	3800
Moment obrotowy [Nm]	176	360 (315) ¹⁾
przy obr./min	3800	2000
Rodzaj paliwa	Benzyna	Olej napędowy

Osiągi

Silnik	2H0	LNP
Prędkość maksymalna ²⁾ [km/h]		
Manualna skrzynia biegów	185	195 (180) ³⁾
Automatyczna skrzynia biegów	185	195

¹⁾ Zmniejszona moc.

²⁾ Podaną prędkość maksymalną pojazd może osiągnąć przy masie własnej (bez kierowcy) z ładunkiem 200 kg. Wyposażenie dodatkowe może spowodować zmniejszenie rzeczywistej prędkości maksymalnej samochodu.

³⁾ Zmniejszona moc.

Zużycie paliwa, emisja CO₂

Manualna / automatyczna skrzynia biegów.

Silnik	2H0	LNP
cykl miejski [l/100 km]	9,7/11,2	7,9/9,3
cykl pozamiejski [l/100 km]	5,9/6,0	4,9/5,7
cykl mieszany [l/100 km]	7,3/7,9	6,0/7,0
CO ₂ [g/km]	172/186	159/186

Masa pojazdu

Masa własna pojazdu w wersji podstawowej, bez żadnego wyposażenia opcjonalnego

	Silnik	Manualna skrzynia biegów	Automatyczna skrzynia biegów
[kg]	2H0	1603	1614
	LNP	1730	1734

Masa własna pojazdu w wersji podstawowej, z kompletnym wyposażeniem opcjonalnym

	Silnik	Manualna skrzynia biegów	Automatyczna skrzynia biegów
[kg]	2H0	1685	1696
	LNP	1812	1816

Wymiary pojazdu

Długość [mm]	4652
Szerokość bez lusterek zewnętrznych [mm]	1836
Szerokość z dwoma lusterkami zewnętrznymi [mm]	– ⁴⁾
Wysokość (bez anteny i bagażnika dachowego) [mm]	1633
Długość podłogi przestrzeni bagażowej [mm]	– ⁴⁾
Szerokość przestrzeni bagażowej [mm]	4)
Wysokość przestrzeni bagażowej [mm]	4)
Rozstaw osi [mm]	2760
Średnica zawracania [m]	11,3

Pojemności

Olej silnikowy

Silnik	2H0	LNP
wraz z filtrem [l]	4,5	5,6
Pomiędzy oznaczeniami MIN i MAX [l]	1,0	1,2

Zbiornik paliwa

Pojemność znamionowa zbiornika benzyny/oleju napędowego [l]	64
---	----

⁴⁾ Wartość była niedostępna w momencie wydania do druku.

Ciśnienie w oponach

Silnik	Opony	Przód [kPa/bar] ([psi]) ⁵⁾	Tył [kPa/bar] ([psi]) ⁵⁾
2H0	215/60 R16, 215/55 R17, 225/50 R17, 235/45 R18	240/2,4 (35)	240/2,4 (35)
LNP	215/60 R16, 215/55 R17, 225/50 R17, 235/45 R18	240/2,4 (35)	240/2,4 (35)

⁵⁾ Ciśnienie zapewniające ekonomiczne spalanie: 270/2,7 (39) [kPa/bar] ([psi]).

Informacje dla klienta

Rejestracja danych pojazdu i ich poufność

Rejestratory danych o zdarzeniach

Samochód ten jest wyposażony w kilka zaawansowanych układów sterujących i monitorujących dane pojazdu. Niektóre dane mogą być rejestrowane podczas normalnej eksploatacji w celu ułatwienia naprawy wykrytych usterek, natomiast inne dane są rejestrowane tylko w razie wypadku lub sytuacji grożącej wypadkiem przez moduły tych układów pojazdu, które mają funkcję rejestracji danych o zdarzeniach, na przykład przez moduł sterujący poduszek powietrznych.

Układy pojazdu mogą rejestrować dane diagnostyczne dotyczące stanu pojazdu (np. poziom oleju lub przebieg) oraz informacje dotyczące sposobu jego eksploatacji (np.

prędkość obrotową silnika, użycie hamulców lub korzystanie z pasów bezpieczeństwa).

Do odczytania tych danych wymagany jest specjalistyczny sprzęt i dostęp do pojazdu. Niektóre dane diagnostyczne są przekazywane drogą elektroniczną do globalnych systemów firmy Chevrolet podczas serwisu pojazdu w warsztacie, co ma na celu dokumentowanie historii przeglądów i napraw. Dzięki temu podczas każdej wizyty warsztat może zaoferować efektywną obsługę okresową i naprawy, dostosowane do konkretnego pojazdu.

Producent nie będzie uzyskiwał dostępu do informacji dotyczących zachowania kierowcy podczas zdarzeń drogowych ani udostępniał danych stronom trzecim za wyjątkiem niżej wymienionych sytuacji:

- za zgodą właściciela pojazdu lub, w przypadku dzierżawy, za zgodą dzierżawcy
- w wyniku oficjalnego wniosku ze strony policji lub innego organu rządowego

- w ramach obrony producenta w postępowaniach sądowych
- w przypadkach określonych przez obowiązujące prawo

Dodatkowo producent może korzystać z zebranych lub otrzymanych danych diagnostycznych:

- w celach badań rozwojowych producenta
- przy udostępnianiu do badań rozwojowych, jeśli jest to wymagane, zachowywana jest poufność i udostępniane są konkretne cele badań
- w celach badań rozwojowych dane statystyczne niepowiązane z określonym pojazdem mogą być współdzielone z innymi organizacjami

Identyfikacja częstotliwości radiowej (RFID)

Technologia RFID jest stosowana w niektórych pojazdach do funkcji takich jak monitorowanie ciśnienia w oponach i zabezpieczenie układu zapłonu. Jest również stosowana wraz z takimi funkcjami dodatkowymi jak piloty do zdalnego blokowania/odblokowania zamków i uruchamiania silnika, instalowane wewnątrz pojazdu nadajniki do otwierania drzwi garażu. Technologia RFID w samochodach Chevrolet nie wykorzystuje ani przechowuje danych osobistych, nie łączy się również z żadnym innym układem zawierającym dane osobiste.

Indeks

A		
Adres domowy.....	151	
Akcesoria i modyfikacje samochodu	224	
Aktualizowanie list stacji.....	129	
Akumulator	234	
Apteczka pierwszej pomocy	66	
Autoalarm	27	
Automatyczna kontrola prędkości	86, 217	
Automatyczna skrzynia biegów .	210	
Automatyczne blokowanie zamków	24	
Automatyczne sterowanie światłami	96	
Automatycznie przyciemniane	32	
B		
Bagażnik dachowy	66	
Bezpieczniki	242	
Blokada tylnych drzwi	25	
Boczne poduszki powietrzne	52	
C		
Centralny zamek	22	
Ciśnienie oleju silnikowego	85	
Ciśnienie w oponach	249, 284	
Czołowe poduszki powietrzne	51	
Czujnik deszczu	86	
Czujnik jakości powietrza.....	197	
		Czynności obsługowe wykonywane samodzielnie 225
		Czynności serwisowe
		202, 268
D		
Dane techniczne silnika	281	
Dmuchawa	194	
Docieranie nowego samochodu	205	
Dopasowywanie głośności do prędkości jazdy.....	113	
Dynamiczna nawigacja	185	
Dźwignia zmiany biegów	210	
E		
Elektroniczne programy jazdy ...	211	
Elektroniczny układ stabilizacji toru jazdy i kontroli trakcji	84	
Elektryczna regulacja	30	
Elementy sterujące na kole kierownicy	68	
EON.....	134	
F		
Filtr cząstek stałych silnika wysokoprężnego	84, 208	
Filtr przeciwpyłkowy	202	
Fotele w drugim rzędzie	42	
Fotele w trzecim rzędzie	44	
Foteliki dziecięce	56	
Foteliki dziecięce ISOFIX	61	

Foteliki dziecięce Top-Tether..... 61
 Funkcja wybierania liter..... 161

G

Garażowanie samochodu 224
 Gaśnica 66
 Gazy spalinowe 208
 Głębokość bieżnika 250
 Głośność systemu
 nawigacyjnego..... 151
 Gniazdko zasilania 73
 Gniazdo USB
 Funkcje urządzeń iPod 148
 Obsługiwane modele
 urządzeń iPod 146
 Odtwarzanie zapisanych
 plików audio 148
 Ważne informacje 146
 Graficzny wyświetlacz
 informacyjny 87

H

Hamulce 213, 233
 Hamulec postojowy..... 214
 Harmonogramy przeglądów 269
 Holowanie innego pojazdu 264
 Holowanie samochodu 262

I

Identyfikacja częstotliwości
 radiowej (RFID) 286
 Immobilizer 29, 86
 Informacje dotyczące czynności
 serwisowych 268
 Informacje dotyczące
 przewożenia bagażu 67
 Informacje ogólne
 103, 138, 145, 146, 150
 Informacje praktyczne 204

K

Karta SD..... 186
 Karta SD z danymi kartograficznymi
 obchodzenie się 186
 wymiana 186
 Katalizator 209
 Kierunkowskaz 81
 Kierunkowskazy boczne 241
 Klimatyzacja sterowana
 elektronicznie 197
 Kluczyki 20
 Koła i opony 248
 Koło zapasowe 257
 Komputer pokładowy 90
 Komunikaty dla kierowców..... 122
 Komunikaty pokazywane na
 wyświetlaczu 89

Konfigurowanie RDS..... 134
 Korzystanie z gniazda USB..... 146
 Korzystanie z gniazda
 wejściowego AUX..... 145
 Korzystanie z instrukcji obsługi 3
 Korzystanie z odtwarzacza płyt
 CD..... 141
 Korzystanie z radioodbiornika... 125
 Korzystanie z systemu
 Infotainment..... 113
 Korzystanie z systemu
 nawigacyjnego..... 151
 Książka adresowa..... 161
 Kurtynowe poduszki powietrzne .. 53

L

Lampka kontrolna pasa
 bezpieczeństwa 81
 Lampka kontrolna silnika 82
 Lampki do czytania 100
 Lampki kontrolne 79
 Lampki w osłonach
 przeciwsłonecznych 100
 Licznik przebiegu całkowitego 75
 Licznik przebiegu dziennego 75
 Listy automatycznie zapisanych
 stacji 126
 Listy ulubionych stacji 128
 Lusterko do obserwacji dziecka... 31

Ł

Łańcuchy na koła 251

M

Manualna skrzynia biegów 213

Mapy 186

Masa pojazdu 282

Menu zakresów częstotliwości .. 129

Miejsca mocowania fotelików
dziecięcych 58

myPOIs..... 161

N

Nadajnik zdalnego sterowania 20

Nagrzewnica dodatkowa 201

Narzędzia samochodowe 247

Nawigacja

Adres domowy 161

Alarm o niskim poziomie

paliwa 161

Blokady trasy 177

Dynamiczna nawigacja .. 177, 185

Elementy sterujące 151

Funkcjonowanie 150

Głośność systemu

nawigacyjnego 151

importowanie/eksportowanie

punktów POI 151

karta SD z danymi

kartograficznymi 186

Komunikaty TMC 177

Książka adresowa 161

Lista trasy 177

myPOIs 161

Obsługa 151

Opcje nawigacji 177

Powtórzenie ostatniego

komunikatu nawigacyjnego 177

Prowadzenie po trasie 177

Przegląd symboli 188

Punkty zainteresowania 161

Uruchomienie nawigacji 177

Usuwanie adresu domowego . 151

usuwanie zaimportowanych

punktów POI 151

Włączanie 151

Wprowadzanie punktu

docelowego 161

Wskazywanie pasa na

autostradzie 177

Wyświetlacz nawigacji 151

za pomocą funkcji wybierania

liter 161

Nieruchome kratki nawiewu

powietrza 202

Niski poziom paliwa 85

Numer identyfikacyjny pojazdu .. 279

O

Obrotomierz 76

Obsługa 113, 125, 141, 145, 151

Obsługa menu..... 114

Odblokowanie zamków

samochodu 6

Odcinanie dopływu paliwa 207

Odpowietrzanie układu

paliwowego silnika

wysokoprężnego 235

Odtwarzacz płyt CD

Obsługa 141

Ważne informacje 138

Włączanie 141

Odtwarzanie zapisanych plików

audio 148

Ogrzewanie 41

Ogrzewanie tylnej szyby 34

Ogrzewanie, wentylacja

i klimatyzacja 16

Okno dachowe 34

Okresowe włączanie

klimatyzacji 202

Olej silnikowy 230, 275

Opony zimowe 248

Osiągi 281

Oslony ozdobne 251

Oslony przeciwsłoneczne 34

Ostrzeżenia akustyczne 90

Oświetlenie asekuracyjne	101	Podłokietnik	41, 42	Przystosowanie reflektorów do	
Oświetlenie tablicy rozdzielczej .	241	Podstawowa obsługa	114	wymogów przepisów innych	
Oświetlenie wejścia	101	Podświetlenie wskaźników	242	krajów	97
Oświetlenie wnętrza	100, 241	Poduszki powietrzne	50	Punkty POI zdefiniowane przez	
Oznaczenia		Poduszki powietrzne		użytkownika.....	161
Niebezpieczeństwo,		i napinacze pasów		Q	
Ostrzeżenie, Przystroga	4	bezpieczeństwa	81	Quickheat.....	201
Oznakowanie opon	249	Pojedyncze punkty POI.....	151	R	
P		Pojemności	283	Radioodtworacz	
Paliwo do silników		Pokrętko MENU.....	114	System RDS (Radio Data	
benzynowych	221	Pokrywa silnika	226	System)	134
Paliwo do silników		Położenia kluczyka		Listy automatycznie	
wysokoprężnych	221	w wyłączniku zapłonu	205	zapisanych stacji	126
Parkowanie	19, 207	Ponowne wybieranie stacji. 126, 128		Listy stacji	129
Pasy bezpieczeństwa	8, 46	Popielniczki	74	Listy ulubionych stacji	128
Personalizacja	124	Poziomowanie reflektorów	97	Menu zakresów	
Personalizacja ustawień	92	Pozycja fotela	39	częstotliwości	129
Pielęgnacja nadwozia	265	Prędkościomierz	75	Obsługa	125
Pielęgnacja wnętrza kabiny	267	Prowadzenie po trasie	177, 185	Włączanie	125
Płyn chłodzący	231	Przednie światła przeciwmgielne .	98	Wybieranie zakresu	
Płyn chłodzący i płyn		Przegląd elementów		częstotliwości	125
niskokrzepliwym.....	275	sterujących	105	Wyszukiwanie stacji	126
Płyn do spryskiwaczy	233	Przegląd symboli	188	RDS.....	134
Płyn do wspomagania układu		Przełącznik świateł	95	Reflektory halogenowe	237
kierowniczego	232	Przerwa w dopływie prądu	212	Regionalizacja.....	134
Płyn hamulcowy	234	Przebieg bagażowa	25	Regulacja foteli	40
Płyn hamulcowy i sprzęgłowy.....	275	Przycisk BACK (Wstecz).....	114	Regulacja foteli przednich	6
Podgrzewanie	31	Przypomnienie o naciśnięciu		Regulacja lusterek	8
Podgrzewanie wstępne silnika	84	pedału hamulca	86		

Regulacja położenia kierownicy	9, 68
Regulacja wysokości zagłówków ...	7
Regulowane kratki nawiewu powietrza	201
Rejestratory danych o zdarzeniach	285
Ręczne przyciemnianie	31
Rozpoczynanie odtwarzania płyty CD.....	141
Ruszanie	18
S	
Schówek na okulary	64
Schówek w desce rozdzielczej	62, 63
Schówek w konsoli środkowej	64
Siatka mocująca	65
Silnikowy filtr powietrza	231
Składanie	30
Skrzynia biegów	17
Skrzynka bezpieczników w desce rozdzielczej	245
Skrzynka bezpieczników w komorze silnika	244
Sterowanie podświetleniem wskaźników	99
Sygnalizacja skrętu i zmiany pasa ruchu	98
Sygnalizator otwartych drzwi	86

Sygnał dźwiękowy	14, 69
Sygnał świetlny	96
Symbole	4
System audio-nawigacyjny	
Dopasowywanie głośności do prędkości jazdy	113
Elementy sterujące	105
Elementy sterujące na kierownicy	105
Głośność komunikatów dla kierowców	122
Maksymalna głośność początkowa	122
Obsługa	113
Panel sterowania	105
Personalizacja	124
Poziom głośności zależny od prędkości jazdy	122
Ustawienia barwy dźwięku	119
Ustawienia poziomu głośności	113, 122
Włączanie	113
Wyciszenie	113
System Brake Assist	215
System RDS (Radio Data System)	134
Szyby otwierane elektrycznie	32
Szyby otwierane ręcznie	32

Ś

Światła awaryjne	97
Światła cofania	99
Światła drogowe	86, 96
Światła pozycyjne	99
Światła przeciwmgielne	86, 238
Światła tylne	239
Światła zewnętrzne	12, 86

T

Tabliczka identyfikacyjna	279
Telefony komórkowe i radio CB ..	191
Temperatura zewnętrzna	72
Trójkąt ostrzegawczy	65
Tryb manualny	211
Trzypunktowe pasy bezpieczeństwa	48
Tylne światła przeciwmgielne	98
Tylne światło przeciwmgielne	86, 241

U

Uchwyty na napoje	63
Układ ABS	83, 214
Układ hamulcowy i sprzęgłowy	82
Układ kontroli trakcji	215
Układ kontroli trakcji wyłączony ...	84
Układ ładowania akumulatora	82
Układ ogrzewania i wentylacji ...	193
Układ stabilizacji toru jazdy	216

Układ stabilizacji toru jazdy	
wyłączony	84
Układ ułatwiający parkowanie ...	219
Ultradźwiękowy układ	
ułatwiający parkowanie	84
Uruchamianie silnika	206
Uruchamianie silnika przy	
użyciu przewodów	
rozruchowych	260
Usługi dodatkowe	275
Ustawianie głośności	113
Ustawianie głośności systemu	
nawigacyjnego	151
Ustawienia barwy dźwięku	119
Ustawienia poziomu głośności ..	122
Ustawienia zapisywane	22
Usterka	212
Uzupełnianie paliwa	222
W	
Wejście AUX	
gniazdo	145
Wentylacja	193
Widok ogólny deski rozdzielczej ..	10
Widok ogólny komory silnika	228
Wloty powietrza	202
Włączanie i wyłączanie systemu	
Infotainment	113
Włączanie odtwarzacza płyt CD.	141
Włączanie radioodbiornika	125

Włączanie systemu	
nawigacyjnego	151
Wprowadzanie adresu	161
Wprowadzanie punktu	
docelowego	161
Wprowadzenie	3
Wskaźnik poziomu paliwa	76
Wskaźnik temperatury płynu	
chłodzącego	77
Wskaźnik wymaganego	
przebiegu	82
Wspomaganie układu	
kierowniczego	83
wybieranie zakresu	
częstotliwości	125
Wycieraczka/spryskiwacz tylnej	
szyby	71
Wycieraczki/spryskiwacze	
przedniej szyby	69
Wycieraczki i spryskiwacze	14
Wyciszenie	113
Wyłączanie poduszek	
powietrznych	54, 81
Wymiana piór wycieraczek	235
Wymiana żarówki	236
Wymiary pojazdu	283
Wypukły kształt lusterek	30
Wyszukiwanie stacji	126

Wyświetlacz informacyjny	
kierowcy	87
Wyświetlacz nawigacji	151
Wyświetlacz serwisowy	77
Wyświetlacz skrzyni biegów	210

Z

Zaawansowane wyszukiwanie	
innych stacji (EON)	134
Zabezpieczenie akumulatora	
przed rozładowaniem	102
Zabezpieczenie przed	
kradzieżą	26, 104
Zaczepy stabilizacyjne	65
Zagłówki	37
Zalecane płyny i środki smarne ..	275
Zapalniczka	73
Zaparowanie kloszy lamp	99
Zapisywanie stacji	126, 128
Zegar	72
Zestaw do naprawy opon	252
Zmiana biegu na wyższy	83
Zmiana koła	255
Zmiana rozmiaru opony i koła ...	250
Zużycie paliwa, emisja CO ₂	282

